



Cat® CP12 GC

Compattatore vibrante per terreno con tamburo bugnato

Il modello Cat® CP12B è dotato di un tamburo bugnato ed è ideale per i terreni coesivi.

Prestazioni di compattazione superiori

- Prestazioni di compattazione potenziate grazie al peso superiore sul tamburo e all'ampiezza maggiore

Cabina operatore confortevole ed ergonomica

- I comandi semplici sono a portata di mano
- Eccellente visibilità sul lato anteriore e posteriore della macchina

Funzioni Cat comprovate ed esclusive

- Include il sistema vibrante a guscio altamente affidabile e cuscinetti di attacco lubrificati a vita

Motore affidabile Cat

- Il motore Cat garantisce una notevole potenza e prestazioni costanti
- La modalità Eco di serie riduce il consumo di combustibile in condizioni di funzionamento normale

Manutenzione semplice

- I cuscinetti di attacco esenti da manutenzione e gli intervalli di manutenzione prolungati per sistema vibrante e impianto idraulico garantiscono tempi di utilizzo maggiori e costi di manutenzione ridotti

Tecnologia di controllo della compattazione

Cat a richiesta

- Il controllo della compattazione aiuta l'operatore a stabilire se l'attività di compattazione è stata completata secondo le caratteristiche tecniche, assicurando una maggiore produttività e uniformità dell'operazione
- Sono disponibili le tecnologie di misurazione MDP (Machine Drive Power).
- Le soluzioni scalabili possono essere configurate per soddisfare le esigenze dei clienti

Compattatore vibrante per terreno con tamburo bugnato Cat® CP12 GC

Attrezzatura standard e a richiesta

L'attrezzatura standard e a richiesta può variare. Per ulteriori informazioni, rivolgersi al dealer Cat di zona.

	Standard	A richiesta		Standard	A richiesta
CABINA			TRASMISSIONE		
Tettuccio con struttura ROPS/FOPS con corrimano/barriere di sicurezza, tappetino	✓		Motore diesel Cat® C3.6, 4 cilindri	✓	
Sedile regolabile in vinile, cintura di sicurezza	✓		Pompa a propulsione singola	✓	
Piantone dello sterzo inclinabile e regolabile	✓		Filtro del combustibile, separatore dell'acqua, pompa di adescamento, indicatore dell'acqua	✓	
Uscita di potenza da 12 V	✓		Refrigeratore olio idraulico/radiatore	✓	
Avvisatore acustico, allarme di retromarcia	✓		Doppio impianto frenante	✓	
Specchietto retrovisore interno	✓		Trasmissione idrostatica a due velocità	✓	
Cabina ROPS/FOPS con climatizzazione		✓	Protezione del cambio		✓
Sedile deluxe con sospensioni pneumatiche e schienale alto (cabina)		✓	SOLUZIONI TECNOLOGICHE		
Protezione dal sole/dai detriti (tettuccio)		✓	Misura: Machine Drive Power		✓
Tendina parasole avvolgibile interna alla cabina (cabina)		✓	Mappatura - Mappatura SBAS GNSS		✓
Telecamera retrovisiva con display touchscreen a colori		✓	Collegamento - Connettività tra cloud e macchina		✓
Kit per la riduzione del rumore		✓	IMPIANTO ELETTRICO		
SISTEMA VIBRANTE			Impianto elettrico a 12 V	✓	
Compattatore vibrante per terreno	✓		Alternatore da 150 A	✓	
A doppia ampiezza, frequenza doppia	✓		Capacità della batteria 900 A per l'avviamento a freddo	✓	
Alloggiamenti masse eccentriche a guscio	✓		ALTRO		
Funzione di vibrazione automatica	✓		Product Link™	✓	
Raschiatori doppi regolabili in acciaio		✓	Indicatori di livello per livello olio idraulico e olio liquido di raffreddamento radiatore	✓	
			Valvole di prelievo rapido S-O-S SM per olio motore, olio idraulico e liquido di raffreddamento	✓	
			Rifornimento in fabbrica di olio a elevata temperatura ambiente		✓
			Porta della stampante		✓
			Interruttore cintura di sicurezza		✓
			Kit luci a LED aggiornato		✓
			Faro rotante ambra		✓

Compattatore vibrante per terreno con tamburo bugnato Cat® CP12 GC

Guida alla selezione del compactatore vibrante per terreno

10 - 15 T

Presuppone che le specifiche di densità corrispondano al 95% della prova Proctor standard e che possano variare notevolmente in base alle diverse condizioni del terreno.

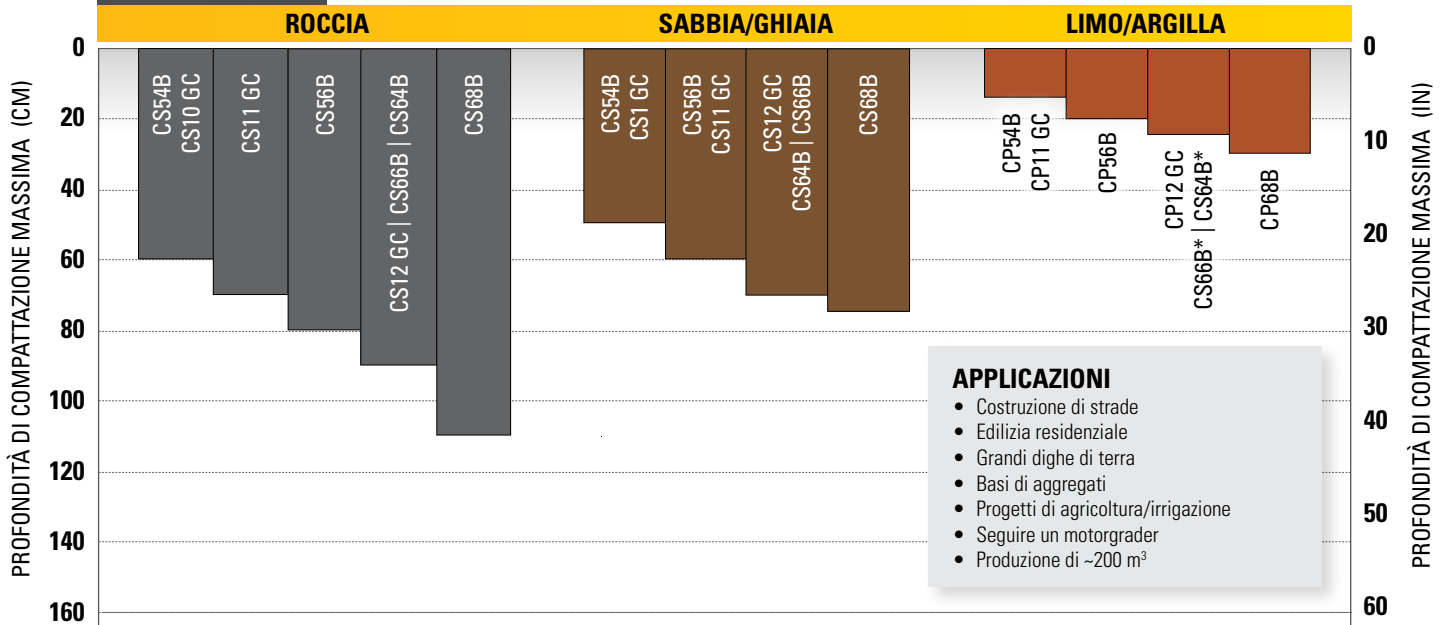

APPLICAZIONI

- Costruzione di strade
- Edilizia residenziale
- Grandi dighe di terra
- Basi di aggregati
- Progetti di agricoltura/irrigazione
- Seguire un motorgrader
- Produzione di ~200 m³

Roccia

Tamburo liscio, ampiezza elevata che si trasforma in bassa ampiezza quando si inizia la compattazione, 4-8 passaggi

Dimensione: diametro inferiore a 50 mm (2 in)

Sabbia/ghiaia

Tamburo liscio, ampiezza elevata che si trasforma in bassa ampiezza quando si inizia la compattazione, 4-6 passaggi

Limo/argilla

Applicazioni con tamburo bugnato e liscio (per spianatura), 4-10 passaggi. La compattazione su terreni coesivi dipende in larga misura dal contenuto di umidità.

* Modello a tamburo liscio dotato di kit guscio bugnato

Compattatore vibrante per terreno con tamburo bugnato Cat® CP12 GC

Caratteristiche tecniche

Motore - Apparato propulsore

Modello motore	Cat C3.6	
Emissioni	U.S. EPA Tier 4 Final EU Stage V	
Potenza motore - ISO14396:2002	90,0 kW	121,0 hp
Potenza lorda SAE J1995:2014	91,7 kW	122,9 hp
Potenza netta - ISO 9249:2007*	83,7 kW	112,2 hp
Potenza netta - SAE J1349:2011*	82,9 kW	111,2 hp
Cilindrata	3,6 L	219,7 in ³
Corsa	120 mm	4,7 in
Foro	98 mm	3,9 in
Max. Velocità di marcia (in avanti o retromarcia)	11 km/h	6,8 mph
Pendenza teorica, con o senza vibrazione**	50%	

Capacità di rifornimento di servizio

Serbatoio del combustibile, capacità totale	213 L	56,3 gal
Capacità di rifornimento DEF (Diesel Exhaust Fuel)	19 L	5,0 gal
Sistema di raffreddamento	18,5 L	4,9 gal
Olio motore con filtro	11,6 L	3,1 gal
Alloggiamenti massa eccentrica (combinati)	26 L	6,9 gal
Assale e riduttori finali	10 L	2,6 gal
Serbatoio idraulico (rifornimento)	23 L	6,1 gal

Caratteristiche tecniche del sistema vibrante

Ampiezza nominale - Elevata	1,8 mm	0,071 in
Frequenza a regime massimo	30,0 Hz	1.800 vpm
Frequenza in modalità Eco	28,6 Hz	1.716 vpm
Ampiezza nominale - Bassa	0,89 mm	0,035 in
Frequenza a regime massimo	33 Hz	1.980 vpm
Frequenza in modalità Eco	31,5 Hz	1.890 vpm
Forza centrifuga		
Massimi	249 kN	55.932 lb
Min	148 kN	33.249 lb
Classificazione francese, dati/classe con cabina dotata di struttura ROPS/FOPS	48,7	VM3

Pesi***

Peso operativo con tettuccio ROPS/FOPS		
con tamburo bugnato ovale	12.487 kg	27.529 lb
con tamburo bugnato quadrato	12.519 kg	27.599 lb
Peso operativo con cabina dotata di struttura ROPS/FOPS		
con tamburo bugnato ovale	12.641 kg	27.869 lb
con tamburo bugnato quadrato	12.673 kg	27.939 lb
Peso sul tamburo con tettuccio ROPS/FOPS		
con tamburo bugnato ovale	7.698 kg	16.971 lb
con tamburo bugnato quadrato	7.730 kg	17.041 lb
Peso sul tamburo con cabina dotata di struttura ROPS/FOPS		
con tamburo bugnato ovale	7.741 kg	17.066 lb
con tamburo bugnato quadrato	7.773 kg	17.137 lb

* La potenza netta indicata corrisponde alla potenza disponibile al volano quando il motore è equipaggiato con ventola alla massima velocità, filtro dell'aria e alternatore.

** La pendenza effettiva può variare in base alle condizioni del cantiere e alla configurazione della macchina. Per ulteriori informazioni, fate riferimento al Manuale di funzionamento e manutenzione.

*** Il peso operativo standard tiene conto di serbatoio del combustibile pieno, operatore di 75 kg, pneumatici a flottazione, tamburo liscio e cabina con climatizzatore.

Compattatore vibrante per terreno con tamburo bugnato Cat® CP12 GC

Caratteristiche tecniche

Dimensioni

1	Lunghezza totale	5,7 m	18,7 ft
2	Larghezza totale	2,3 m	7,5 ft
3	Larghezza tamburo	2.134 mm	84 in
4	Spessore guscio tamburo	25 mm	1 in
5	Diametro tamburo	1.549 mm	60,9 ft
6	Altezza totale massima	3,0 m	9,8 ft
7	Passo	3,0 m	9,8 ft
8	Distanza libera da terra	516 mm	20,3 in
9	Distanza libera dal bordo del marciapiede	496 mm	19,5 in
	Raggio di sterzata interno	3,9 m	12,7 ft
	Angolo di articolazione dell'attacco	34°	
	Angolo di oscillazione dell'attacco	15°	

Caratteristiche tecniche del tamburo

Numero di tamburi	140	
Altezza pattini, pattini ovali	127 mm	5 in
Superficie dei pattini, pattini ovali	74,4 cm ²	11,5 in ²
Altezza pattini, pattini quadrati su richiesta	100 mm	3,9 in
Superficie dei pattini, pattini quadrati su richiesta	123 cm ²	19,1 in ²
Numero di configurazioni a spina di pesce	14	

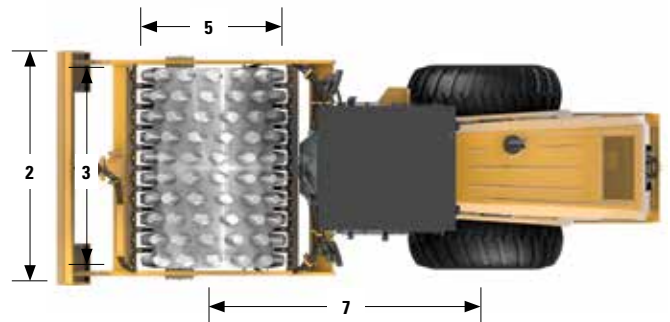
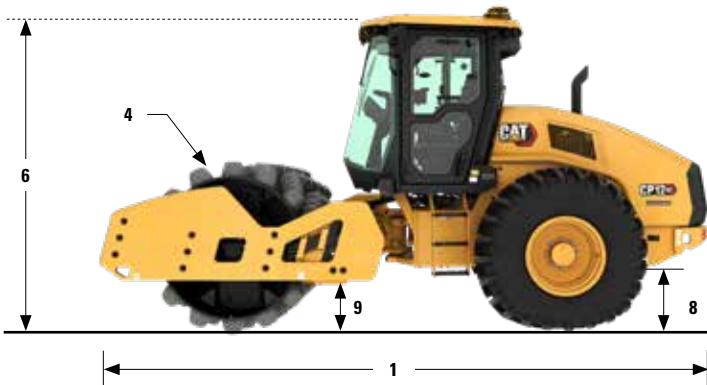

Compattatore vibrante per terreno con tamburo bugnato Cat® CP12 GC

Dichiarazione ambientale

Le seguenti informazioni si applicano alla macchina al momento della produzione finale configurata per la vendita nelle regioni coperte nel presente documento. Il contenuto della presente dichiarazione è valido dalla data di emissione; tuttavia, i contenuti relativi alle funzionalità e alle caratteristiche tecniche della macchina sono soggetti a modifiche senza preavviso. Per ulteriori informazioni, consultate il Manuale di funzionamento e manutenzione della macchina.

Per maggiori informazioni sulla sostenibilità in corso e sul nostro progresso, visitate il sito www.caterpillar.com/en/company/sustainability.html.

MOTORE

- Il motore Cat C3.6 disponibile in configurazioni che soddisfano i requisiti degli standard sulle emissioni U.S. EPA Tier 4 Final ed EU Stage V.
- I motori diesel Cat devono essere alimentati a ULSD (combustibile diesel a bassissimo tenore di zolfo con al massimo 15 ppm di zolfo) o ULSD miscelato con i seguenti combustibili a intensità di carbonio inferiore fino a:
 - ✓ Biodiesel fino al 20% (FAME, fatty acid methyl ester)*
 - ✓ Combustibili diesel 100% rinnovabili, HVO (hydrotreated vegetable oil, olio vegetale idrotrattato) e GTL (gas-liquido)

Consultate le linee guida per la corretta applicazione. Per dettagli consultate il dealer Cat o le "Raccomandazioni Caterpillar sui liquidi della macchina" (SLBU6250).

**I motori senza dispositivi post-trattamento possono usare miscele superiori, fino a biodiesel al 20%.*

IMPIANTO DI CLIMATIZZAZIONE

L'impianto di climatizzazione su questa macchina contiene gas refrigerante fluorurato a effetto serra R134a (potenziale di riscaldamento globale = 1.430). L'impianto contiene 2,2 kg (4,91 lb) di refrigerante con un equivalente di CO₂ pari a 3,146 tonnellate metriche (3,468 ton).

VERNICE

- In base alle migliori conoscenze disponibili, la concentrazione massima consentita, misurata in ppm, dei seguenti metalli pesanti presenti nella vernice, è:
 - Bario < 0,01%
 - Cadmio < 0,01%
 - Cromo < 0,01%
 - Piombo < 0,01%

PRESTAZIONI ACUSTICHE

Con ventola di raffreddamento alla velocità massima:

Livello di pressione sonora esterna (SAE J88:2013) - 107 dB(A)

Livello di pressione sonora sull'operatore (ISO 6396:2008) - 85 dB(A)

- La cabina fornita da Caterpillar, installata e mantenuta correttamente, se sottoposta a test con sportelli e finestrini chiusi nelle condizioni specificate dalla normativa ANSI/SAE J1166 OCT98, soddisfa i requisiti OSHA ed MSHA relativi ai limiti di esposizione sonora per l'operatore in vigore al momento della produzione.
- Potrebbe essere necessario indossare protezioni acustiche quando si lavora su una cabina operatore aperta o una cabina non correttamente sottoposta a manutenzione o con sportelli/finestrini aperti, per periodi prolungati o in un ambiente rumoroso.

OLI E FLUIDI

- L'industria Caterpillar è piena di liquidi di raffreddamento a base di glicole etilenico. L'antigelo/liquido di raffreddamento motore diesel (DEAC) Cat e il liquido di raffreddamento a lunga durata Cat (ELC) possono essere riciclati. Per ulteriori informazioni, rivolgetevi al vostro dealer Cat locale.
- Il Cat Bio HYDO™ Advanced è un olio idraulico biodegradabile approvato da EU Ecolabel.
- È probabile che siano presenti fluidi aggiuntivi, consultate il Manuale di funzionamento e manutenzione o la Guida all'applicazione e all'installazione per consigli completi sui fluidi e intervalli di manutenzione.

CARATTERISTICHE E TECNOLOGIA

- Le seguenti caratteristiche e tecnologie possono contribuire al risparmio di combustibile e/o alla riduzione del carbonio. Le caratteristiche potrebbero variare. Per ulteriori informazioni, rivolgetevi al vostro dealer Cat.
 - La modalità eco standard limita i giri/min del motore, riducendo il consumo complessivo di combustibile fino al 10% rispetto al minimo alto
 - Il controllo della compattazione su richiesta riduce i passaggi non necessari, contribuendo alla riduzione complessiva di consumo di combustibile
 - Gli intervalli di manutenzione estesi riducono il consumo di fluidi e del filtro
 - L'arresto automatico al minimo riduce i tempi non produttivi e il combustibile consumato

Compattatore vibrante per terreno con tamburo bugnato Cat® CP12 GC

Per maggiori informazioni sui prodotti Cat, i servizi dei dealer e le soluzioni per il settore, visitate il nostro sito Web all'indirizzo www.cat.com.

© 2022 Caterpillar
Tutti i diritti riservati.

Materiali e caratteristiche tecniche sono soggetti a variazione senza obbligo di preavviso. Le macchine illustrate nelle foto possono comprendere attrezzature aggiuntive. Rivolgetevi al vostro dealer Cat per informazioni sulle opzioni disponibili.

CAT, CATERPILLAR, LET'S DO THE WORK, i rispettivi loghi, "Caterpillar Corporate Yellow", i marchi "Power Edge" e Cat "Modern Hex" nonché le identità dei prodotti qui usati sono marchi di fabbrica di Caterpillar e non possono essere usati senza permesso.

QLHQ2771-02 (09-2022)
Numero di fabbricazione: 01A

