



Tombereau articulé

# 740 GC

## Caractéristiques techniques

Les configurations et les fonctionnalités peuvent varier en fonction de la région. Veuillez contacter votre concessionnaire Cat® pour connaître les disponibilités dans votre région.

### Table des matières

<b>Spécifications</b> .....	<b>2</b>
Moteur .....	2
Poids .....	2
Circuit de climatisation .....	2
Capacités de la benne .....	2
Transmission .....	2
Niveaux sonores .....	2
Poids en ordre de marche .....	3
Tôle de benne .....	3
Épaisseur de la tôle de benne .....	3
Contenances pour l'entretien .....	3
Dispositif de levage de benne .....	3
Normes .....	3
Dimensions .....	4
Diamètre de braquage .....	5
Direction .....	5
Combinaison idéale chargeuse/tombereau .....	5
Performances en côte/vitesse/effort à la jante .....	6
Performances de ralentissement .....	7
<b>Équipement standard et options</b> .....	<b>8</b>

# Spécifications du Tombereau articulé 740 GC

## Moteur

Modèle de moteur	C15 Cat	
Puissance brute, SAE J1995	337 kW	452 hp
Puissance nette, SAE J1349	327 kW	439 hp
Puissance moteur, ISO 14396	333 kW	447 hp
Alésage	137 mm	5,4 in
Course	171,5 mm	6,75 in
Cylindrée	15,2 l	926 in <sup>3</sup>

- Les puissances nominales correspondent à un régime nominal de 1 700 tr/min lorsqu'elle sont testées dans les conditions spécifiées par la norme en application à la date de fabrication.
- La puissance nette annoncée est la puissance disponible au volant lorsque le moteur est équipé d'un alternateur, d'un filtre à air, d'un silencieux et d'un ventilateur fonctionnant à vitesse minimale.
- Lorsque le ventilateur fonctionne à vitesse maximale, la puissance nette s'élève à 327 kW (439 hp), conformément aux conditions de référence SAE.
- Le Moteur C15 est conforme aux normes sur les émissions Tier 4 Final de l'EPA pour les États-Unis, Stage V pour l'Union européenne et Tier 2014 Final pour la Corée et 2014 pour le Japon.
- Le DEF (Diesel Exhaust Fluid, liquide d'échappement diesel) utilisé dans les systèmes SCR (Selective Catalytic Reduction, réduction catalytique sélective) Cat doit être conforme aux exigences établies par la norme ISO 22241-1 de l'Organisation internationale de normalisation (ISO, International Organization for Standardization). Les exigences sont appliquées par de nombreuses marques de DEF, y compris celles disposant des certifications AdBlue ou API.

Pas de détarage du moteur en dessous de	3 050 m	10,000 ft
Couple maximal brut du moteur (SAE J1995)	2 320 N·m	1 711 lbf·ft
Couple maximal net du moteur (SAE J1349)	2 264 N·m	1 670 lbf·ft
Régime de couple maximal du moteur	1 200 tr/min	

## Poids

Charge utile nominale	36,3 t	40 t US
-----------------------	--------	---------

## Circuit de climatisation

- Le système de climatisation de cette machine contient du gaz réfrigérant fluoré à effet de serre R134a (potentiel de réchauffement climatique = 1 430). Le système contient 1,1 kg de réfrigérant, soit un équivalent CO<sub>2</sub> de 1,716 tonnes.

## Capacités de la benne

Capacité à refus (SAE 2:1)	22,7 m <sup>3</sup>	29,7 yd <sup>3</sup>
Capacité à ras	17 m <sup>3</sup>	22,2 yd <sup>3</sup>
Hayon : chargé à refus SAE 2:1	24,4 m <sup>3</sup>	31,9 yd <sup>3</sup>
Hayon : capacité à ras	17,9 m <sup>3</sup>	23,4 yd <sup>3</sup>

## Transmission

Marche avant 1	6,4 km/h	4,0 mph
Marche avant 2	8,5 km/h	5,3 mph
Marche avant 3	11,5 km/h	7,3 mph
Marche avant 4	14,8 km/h	9,2 mph
Marche avant 5	19,7 km/h	12,2 mph
Marche avant 6	24,0 km/h	14,9 mph
Marche avant 7	33,1 km/h	20,6 mph
Marche avant 8	39,8 km/h	24,7 mph
Marche avant 9	57,5 km/h	35,7 mph
Marche arrière 1	6,8 km/h	4,2 mph
Marche arrière 2	15,7 km/h	9,8 mph

## Niveaux sonores

Intérieur de la cabine	72 dB(A)
------------------------	----------

- Le niveau de pression acoustique dynamique déclaré est de 72 dB(A) lorsque la norme ISO 6396:2008 est utilisée pour mesurer la valeur dans une cabine fermée. La mesure a été effectuée à 70 % de la vitesse maximale du ventilateur de refroidissement. Le niveau sonore peut varier en fonction de la vitesse du ventilateur de refroidissement. Les mesures ont été effectuées avec les portes et les fenêtres de la cabine fermées. La cabine a été correctement installée et entretenue.
- Le port de protections auditives peut s'avérer nécessaire lorsque le conducteur travaille dans une cabine ouverte (qui n'est pas correctement entretenue ou dont les portes/vitres sont ouvertes) pendant de longues périodes ou dans un environnement bruyant.

# Spécifications du Tombereau articulé 740 GC

## Poids en ordre de marche

Essieu avant : à vide	19 321 kg	42 596 lb
Essieu central – À vide	6 639 kg	14 636 lb
Essieu arrière : à vide	6 416 kg	14 145 lb
Total – À vide	32 376 kg	71 377 lb
Essieu avant – Charge nominale	2 126 kg	4 687 lb
Essieu central – Charge nominale	17 087 kg	37 670 lb
Essieu arrière – Charge nominale	17 087 kg	37 670 lb
Total – Charge nominale	36 300 kg	80 027 lb
Essieu avant : en charge	22 554 kg	49 723 lb
Essieu central – En charge	23 173 kg	51 088 lb
Essieu arrière : en charge	22 949 kg	50 594 lb
Total – En charge	68 676 kg	151 405 lb

## Tôle de benne

Acier haute résistance HB450 Brinell résistant à l'usure

## Épaisseur de la tôle de benne

Plaque avant	7 mm	0,28 in
Plaque de base	13 mm	0,51 in
Plaques latérales	11 mm	0,43 in

## Contenances pour l'entretien

Réservoir de carburant	550 l	145,3 US gal
Circuit de refroidissement	90 l	23,7 US gal
Réservoir de refroidissement des freins	67 l	17,7 US gal
Circuit hydraulique de direction/de levage	140 l	36,9 US gal
Carter moteur	52 l	13,7 US gal
Transmission/boîte de transfert	75 l	19,8 US gal
Réducteurs (chacun)	5 l	1,3 US gal
Essieux (chacun)	60 l	15,8 US gal
Réservoir de liquide d'échappement diesel (DEF)	25 l	6,5 US gal

## Dispositif de levage de benne

Temps de levage	12 secondes
Temps d'abaissement	12 secondes

## Normes

Freins	ISO 3450:2011
Cabine/FOPS	ISO 3449:2005 Niveau II
Cabine/ROPS	ISO 3471:2008
Direction	ISO 5010:2019

# Spécifications du Tombereau articulé 740 GC

## Dimensions

Toutes les dimensions sont approximatives.

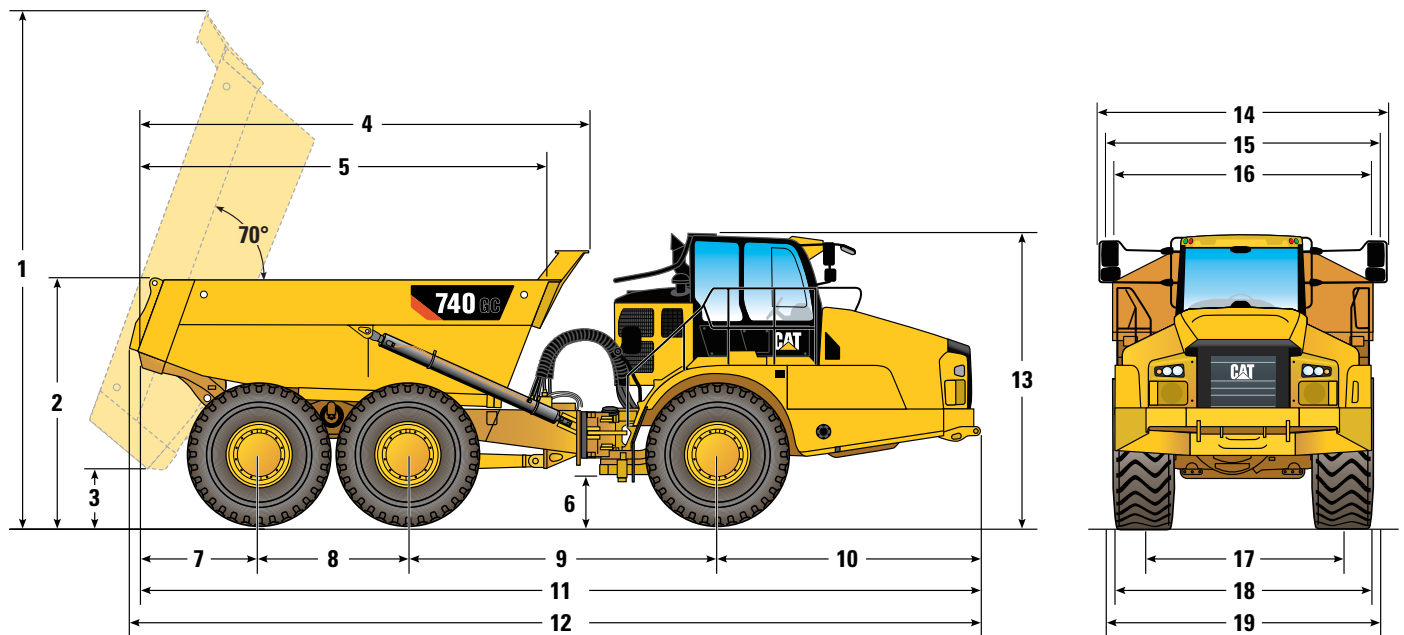

	mm	ft/in
1 Hauteur de la benne entièrement inclinée	6 736	22'1"
2 Hauteur de chargement	3 202	10'6"
3 Garde au sol – Benne entièrement inclinée	684	2'2"
4 Longueur de la benne	5 962	19'5"
5 Longueur intérieure de la benne	5 426	17'8"
6 Garde au sol	588	1'9"
7 Du centre de l'essieu arrière à l'arrière de la benne	1 542	5'1"
8 De l'axe central au centre de l'essieu arrière	1 966	6'5"
9 Entre essieu central et essieu avant (centres)	4 126	13'6"
10 De centre de l'essieu avant à l'avant de la machine	3 418	11'2"
11 Longueur hors tout	11 052	36'3"
12 Longueur hors tout avec hayon	11 173	36'7"
13 Hauteur en position de transport	3 757	12'3"
14 Largeur hors tout	3 801	12'4"
15 Largeur hors hayon/Largeur avec hayon	3 647	12'0"
16 Largeur de la benne	3 422	11'2"
17 Largeur de voie	2 687	8'9"
18 Largeur hors pneu	3 370	11'1"
19 Largeur hors garde-boue	3 500	11'5"

# Spécifications du Tombereau articulé 740 GC

## Diamètre de braquage

Les dimensions indiquées concernent des machines équipées de pneus 29.5 R25.

### Dimensions de braquage

Angle de braquage – Depuis la position centrale gauche/droite	45°	
Rayon de braquage SAE	7 698 mm	303 in
Rayon de dégagement	8 395 mm	330 in
Rayon de braquage intérieur	3 960 mm	156 in
Largeur du couloir de circulation	5 595 mm	220 in

## Direction

Butée à butée 4,75 secondes à 60 tr/min

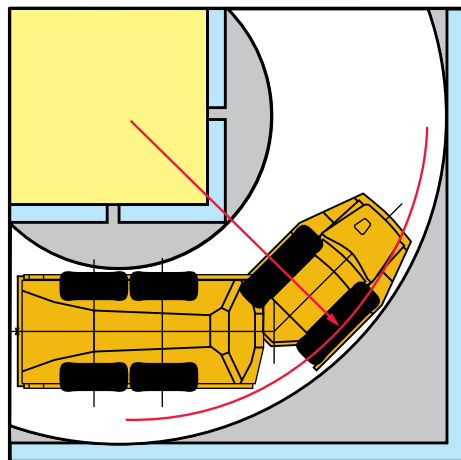

## Combinaison idéale chargeuse/tombereau

Pelles hydrauliques	374	352
Passes	3-4	5-6

Chargeuses sur pneus	972M	966M	962M
Passes	3	4-5	5

Une adéquation optimale procure un gain de productivité important. Le 740 GC est parfaitement compatible avec les Pelles hydrauliques 374 et 352 Cat et les Chargeuses sur pneus 972M, 966M et 962M. Une adéquation optimale entre engins de chargement et de transport garantit une production supérieure et des coûts moindres par unité de volume déplacée.

# Spécifications du Tombereau articulé 740 GC

## Performances en côte/vitesse/effort à la jante

Pour déterminer les performances, partir du poids brut standard et descendre jusqu'au pourcentage de résistance totale. La résistance totale est égale au pourcentage réel de la pente plus 1 % pour chaque palier de 10 kg/tonne (20 lb/tonne US) de résistance au roulement. À partir de ce point, lire horizontalement jusqu'à la courbe de vitesse la plus élevée. Descendre ensuite jusqu'à la vitesse. L'effort à la jante utilisable dépend de l'adhérence de la machine.

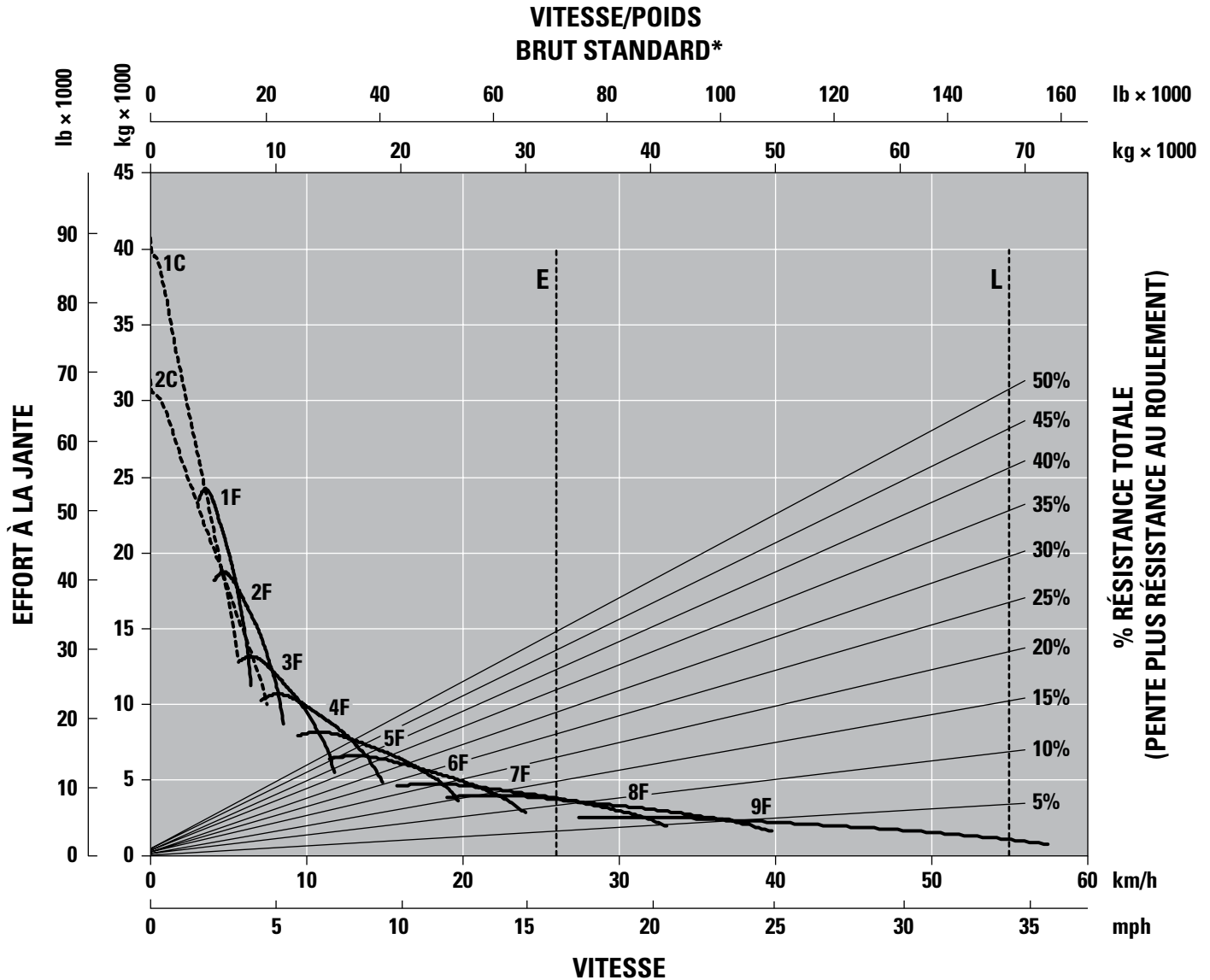

- 1C – 1re (entraînement par convertisseur)
- 1F – 1re (entraînement direct)
- 2C – 2e vitesse (prise convertisseur)
- 2F – 2e vitesse (prise directe)
- 3F – 3e vitesse
- 4F – 4e vitesse
- 5F – 5e vitesse
- 6F – 6e vitesse
- 7F – 7e vitesse
- 8F – 8e vitesse
- 9F – 9e vitesse

- E – À vide 32 376 kg (71 377 lb)
- L – En charge 68 676 kg (151 405 lb)
- \* au niveau de la mer

# Spécifications du Tombereau articulé 740 GC

## Performances de ralentissement

Pour déterminer les performances, partez du poids brut de la machine et descendez jusqu'au pourcentage de pente réelle. La pente réelle correspond au pourcentage réel de la pente favorable plus 1 % pour chaque palier de 10 kg/tonne métrique (20 lb/tonne US) de résistance au roulement. A partir de ce point, lire horizontalement jusqu'à la courbe de vitesse la plus élevée. Descendre ensuite jusqu'à la vitesse. L'effet de ralentissement sur ces courbes représente l'application complète du ralentisseur.

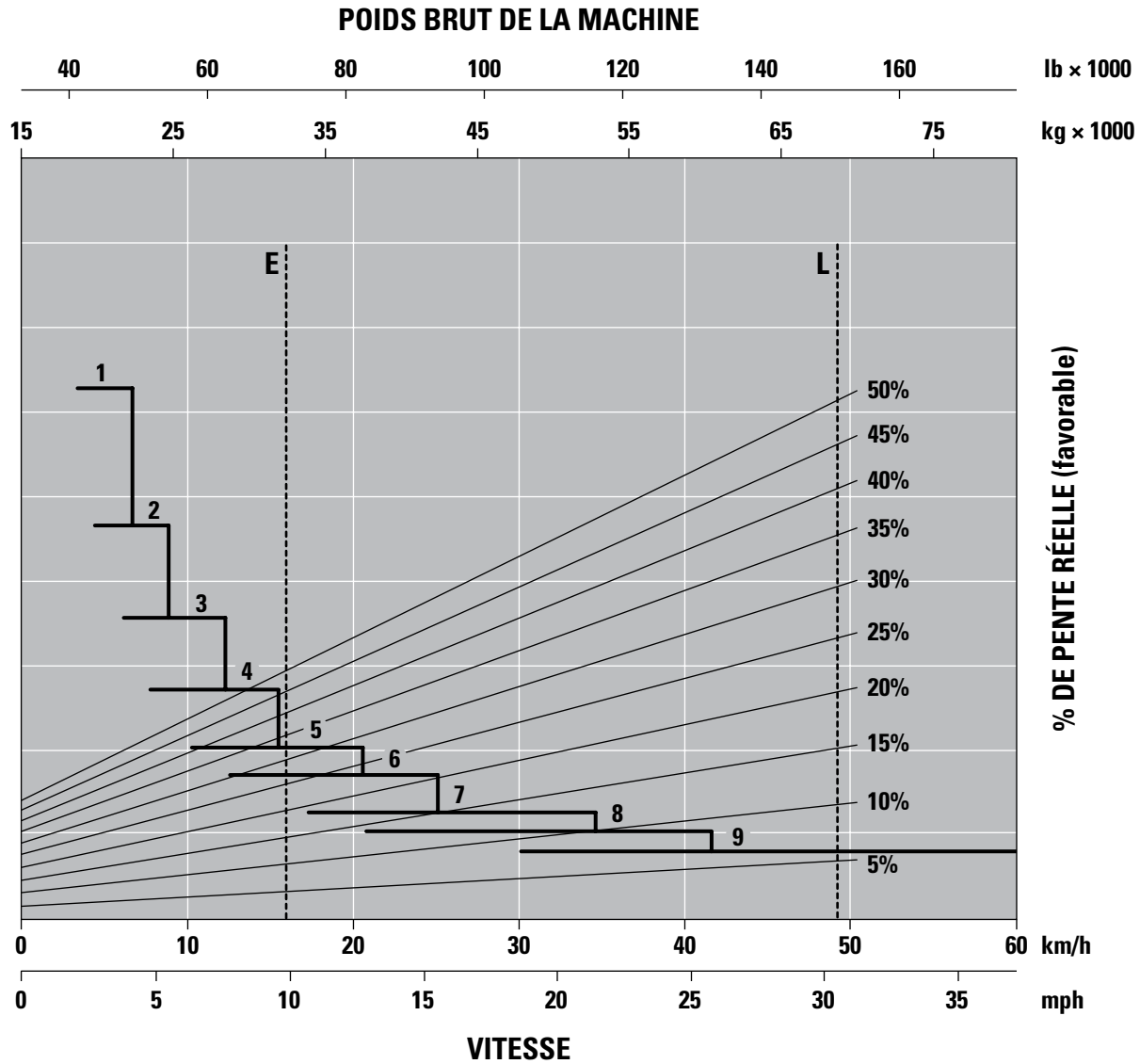

- 1 : 1re vitesse
- 2 : 2e vitesse
- 3 : 3e vitesse
- 4 : 4e vitesse
- 5 : 5e vitesse
- 6 : 6e vitesse
- 7 : 7e vitesse
- 8 : 8e vitesse
- 9 : 9e vitesse

E – À vide 32 376 kg (71 377 lb)  
L – En charge 68 676 kg (151 405 lb)

# Équipement de série et en option du Tombereau articulé 740 GC

## Équipement standard et options

L'équipement standard et les options peuvent varier. Consultez votre concessionnaire Cat pour en savoir plus.

	Standard	En option		Standard	En option
<b>POSTE DE CONDUITE</b>			<b>TECHNOLOGIE</b>		
Climatisation avec réfrigérant R134a	✓		Système de sécurité machine (MSS, Machine Security System)		✓
Volets d'aération réglables	✓		Centrale de surveillance de la charge utile pour Cat Production Measurement		✓
Levier de sélection de rapport et levier de commande de levage combinés	✓		Système Cat Detect avec Stability Assist	✓	
Vitres en verre : en verre feuilleté teinté à l'avant, en verre renforcé et teinté sur les côtés et à l'arrière	✓		Product Link™ Elite : PLE641 (cellulaire)	✓	
Réchauffeur et dégivreur avec ventilateur quatre vitesses	✓		Product Link Elite : PLE631E (satellite)		✓
Cabine à vitres infrarouges - température ambiante élevée		✓	<b>ÉQUIPEMENT ÉLECTRIQUE ET ÉCLAIRAGE</b>		
Affichage à cristaux liquides (LCD) : témoin, rapport de transmission et sens de marche choisis, vitesse ou Autoshift, Guide d'utilisation et d'entretien (OMM, Operation and Maintenance Manual), défaillance de la direction principale (avertissement), avertissement de ceinture de sécurité, défaillance de la direction auxiliaire, filtre de régénération du filtre à particules diesel (DPF, Diesel Particulate Filter), source d'énergie de direction auxiliaire engagée, compteur d'entretien et ralentisseur actif	✓		Batteries (deux), sans entretien	✓	
Rétroviseurs : version étendue pour une meilleure visibilité	✓		Équipement de démarrage par temps froid		✓
Rétroviseur chauffants électriques		✓	Réchauffeur du bloc-moteur		✓
Centrale de surveillance du fonctionnement de la machine : voyant principal, pression de l'huile moteur, circuit de direction principal, clignotants gauche et droite, feux de route, température du liquide de refroidissement, compte-tours, frein de stationnement, niveau de carburant, température de l'huile de transmission, circuit de freinage, blocage de la transmission, commande de levage, circuit hydraulique, circuit de charge, défaillance de la transmission, système de commande de traction, témoin de contrôle du moteur	✓		Démarrage à l'éther		✓
Radio, système stéréo Bluetooth®		✓	Circuit électrique : Convertisseur 24 V, 10 A 24 à 12 V	✓	
Sièges : conducteur – entièrement réglable, à suspension pneumatique, ceinture de sécurité à enrouleur ; instructeur – rembourré avec ceinture de sécurité à enrouleur	✓		Gyrophare clignotant à diode		✓
Siège chauffé et climatisé		✓	Klaxon		✓
Ceinture de sécurité quatre points		✓	Systèmes d'éclairage : Intérieur de la cabine, deux phares, deux feux de gabarit latéraux, deux feux de recul, projecteur de travail/éclairage d'accès à la cabine, deux feux stop/arrière, clignotants avant et arrière	✓	
Direction auxiliaire : électrohydraulique	✓		Coupe-batterie principal		✓
Rangement : porte-gobelets, porte-bouteille (sous le siège secondaire), rangement sous le siège, compartiment de porte, rangement derrière le siège, crochet à vêtements	✓		Récepteur de démarrage à distance (câbles non fournis)	✓	
Pare-soleil	✓		Projecteurs au xénon (HID, High Intensity Discharge) montés sur le toit		✓
Volant de direction télescopique, inclinable	✓		<b>GROUPE MOTOPROPULSEUR</b>		
Affichage à écran tactile intégrant l'affichage vidéo de la caméra de vision arrière	✓		Autoshift à neuf vitesses en marche avant et deux vitesses en marche arrière	✓	
Stores		✓	Moteur C15 Cat		✓
Vitres (teintées) à ouverture des deux côtés	✓		Transmission CX38		✓
Essuie-glace et lave-glace, deux vitesses, intermittents (avant)	✓		Module d'émissions propres Cat (CEM) et unité de post-traitement des gaz d'échappement	✓	
Essuie-glace et lave-glace, deux vitesses (arrière)		✓	Différentiels : standard avec blocages de différentiel d'essieux et interpont à embrayage automatique	✓	
			Freins sous carter à bain d'huile double circuit, sur toutes les roues	✓	
			Ralentisseur : frein de compression moteur	✓	
			Trois essieux, six roues motrices	✓	
			<b>SÉCURITÉ</b>		
			Alarme de recul	✓	
			Caméra arrière	✓	
			Cabine ROPS/FOPS	✓	
			<b>PROTECTIONS</b>		
			Essieu	✓	
			Carter	✓	
			Protection contre le déversement de la benne basculante avant, partie intégrante de la fabrication des bennes	✓	
			Radiateur	✓	
			Vitre arrière	✓	



# Équipement de série et en option du Tombereau articulé 740 GC

## Équipement standard et options

L'équipement standard et les options peuvent varier. Pour de plus amples informations, veuillez consulter votre concessionnaire Cat.

	Standard	En option		Standard	En option
<b>AUTRE</b>			<b>AUTRE (SUITE)</b>		
Installation du système de graissage centralisé pour le graissage automatique des roulements		✓	Bavettes garde-boue : montés sur le passage de roue et la caisse, avec tirants pour le transport	✓	
Châssis nu (pas de benne) à empattement standard		✓	Hayon articulé		✓
Châssis nu (pas de benne) à empattement long		✓	Robinets de prélèvement d'échantillons S•O•S <sup>SM</sup>	✓	
Renforts de benne		✓	Insonorisation (de série dans l'AELE*)	✓	
Liquide de refroidissement pour temps froid (- 51 °C/- 60 °F)		✓	Insonorisation (en option à l'extérieur de l'AELE*)		✓
Benne chauffée par les gaz d'échappement		✓	Pneus, six 29.5 R25	✓	
Remplissage rapide du réservoir de carburant		✓	Protection antivandalisme : bouchons verrouillables	✓	
Additif de carburant contre la formation de paraffine		✓	Cales de roues		✓

\* Les pays de l'AELE sont les pays de l'Union européenne plus l'Islande, la Norvège, le Lichtenstein et la Suisse.

Pour tout renseignement complémentaire sur les produits Cat, les services proposés par nos concessionnaires et nos solutions par secteur d'activité, rendez-vous sur le site [www.cat.com](http://www.cat.com).

Documents et spécifications susceptibles de modifications sans préavis. Les machines présentées sur les photos peuvent comporter des équipements supplémentaires. Pour connaître les options disponibles, veuillez vous adresser à votre concessionnaire Cat.

© 2020 Caterpillar. Tous droits réservés. CAT, CATERPILLAR, LET'S DO THE WORK, leurs logos respectifs, Product Link, S•O•S, la couleur « Caterpillar Corporate Yellow », les habillages commerciaux « Power Edge » et « Modern Hex » Cat, ainsi que l'identité visuelle de l'entreprise et des produits qui figurent dans le présent document, sont des marques déposées de Caterpillar qui ne peuvent pas être utilisées sans autorisation.

AFXQ2608-00 (10-2020)  
Traduction (11-2020)  
Numéro de version : 04A  
(N Am, Eur, Aus-NZ, Jpn)

