



Caminhão Articulado 730

Especificações Técnicas

As configurações e os recursos podem variar por região. Consulte o revendedor Cat® para obter informações sobre disponibilidade na sua área.

Sumário

Especificações	2
Motor	2
Pesos	2
Sistema de Ar-condicionado	2
Capacidades da Bâscula	2
Transmissão	2
Níveis de Ruído	2
Pesos Operacionais	3
Chapa da Caçamba	3
Espessura da Chapa da Caçamba	3
Capacidades de Reabastecimento em Serviço	3
Guincho da Bâscula	3
Padrões	3
Dimensões	4
Círculo de Curva	5
Direção	5
Sintonia Ideal de Passagem entre Pá-carregadeira/Caminhão	5
Capacidade de Nivelamento/Velocidade/ Força de Tração nas Rodas	6
Desempenho de Retardo	7
Equipamentos Padrão e Opcional	8

Especificações do Caminhão Articulado 730

Motor

Modelo do Motor	Cat C13	
Potência Bruta (SAE J1995:2014)	280 kW	375 hp
Potência Líquida (SAE J1349:2011)	274 kW	367 hp
Potência do Motor (ISO 14396:2002)	276 kW	370 hp
Diâmetro Interno	130 mm	5,1 pol
Curso	157 mm	6,2 pol
Deslocamento	12,5 l	762,8 pol ³

- A potência anunciada é testada a 1.800 rpm.
- A potência líquida anunciada é a potência disponível no volante do motor quando o motor está equipado com alternador, filtro de ar, silenciador e ventilador em velocidade mínima.
- A potência líquida com o ventilador operando à velocidade máxima é de 254 kW (341 hp) segundo as condições de referência SAE.
- Equivalente aos padrões de emissões do Tier 2 do EPA (Environmental Protection Agency, Órgão de Proteção Ambiental) dos EUA/Estágio II da UE ou MAR-1 do Brasil, equivalente ao Tier 3 do EPA dos EUA/Estágio IIIA da UE.

Não Há Redução de Potência do Motor Abaixo	3.810 m	12.500 pés
Torque Máximo Bruto do Motor (SAE J1995:2014)	2.141 Nm	1.579 lb-pé
Torque Máximo Líquido do Motor (SAE J1349:2011)	2.107 N·m	1.554 lb-pé
Velocidade em Torque Máximo	1.200 rpm	

Pesos

Carga Útil Nominal	28 toneladas	31 toneladas métricas
--------------------	--------------	-----------------------

Sistema de Ar-condicionado

- O sistema de ar-condicionado desta máquina contém o refrigerante com gás de efeito estufa fluorado R134a (Potencial de Aquecimento Global = 1.430). O sistema contém 1,1 kg de refrigerante, que tem um equivalente de CO₂ de 1,716 toneladas métricas.

Capacidades da Bâscula

Coroadas SAE 2:1	17,5 m ³	23,0 yd ³
Rasa	13,3 m ³	17,4 yd ³
Porta Traseira Coroadas SAE 2:1	18,8 m ³	24,6 yd ³
Porta Traseira Rasa	13,9 m ³	18,2 yd ³

Transmissão

Avanço em 1ª	8 km/h	5 mph
Avanço em 2ª	15 km/h	9 mph
Avanço em 3ª	22 km/h	14 mph
Avanço em 4ª	34 km/h	21 mph
Avanço em 5ª	47 km/h	29 mph
Avanço em 6ª	55 km/h	34 mph
Ré em 1ª	9 km/h	6 mph

Níveis de Ruído

Parte Interna da Cabine	72 dB(A)
-------------------------	----------

- O nível declarado de pressão sonora dinâmica para o operador é de 72 dB(A) quando ISO 6396:2008 é usado para medir o valor para uma cabine fechada. A medida foi realizada com 70% da velocidade máxima do ventilador de arrefecimento. O nível de som pode variar com velocidades do ventilador de arrefecimento diferentes. As medições foram realizadas com as portas e os vidros da cabine fechados. A cabine foi instalada e mantida de modo apropriado.
- A proteção auricular pode ser necessária durante a operação com um compartimento do operador e uma cabine abertos ou quando não mantidos adequadamente ou com portas/janelas abertas por períodos prolongados ou em ambientes barulhentos.

Especificações do Caminhão Articulado 730

Pesos Operacionais

Eixo Frontal - Vazio	14.400 kg	31.835 lb
Eixo Central - Vazio	4.640 kg	10.229 lb
Eixo Traseiro - Vazio	4.420 kg	9.744 lb
Total - Vazio	23.500 kg	51.809 lb
Eixo Frontal - Carga Nominal	3.280 kg	7.231 lb
Eixo Central - Carga Nominal	12.360 kg	27.249 lb
Eixo Traseiro - Carga Nominal	12.360 kg	27.249 lb
Total - Carga Nominal	28.000 kg	61.729 lb
Eixo Frontal - Carregado	17.720 kg	39.066 lb
Eixo Central - Carregado	17.000 kg	37.479 lb
Eixo Traseiro - Carregado	16.780 kg	36.994 lb
Total - Carregado	51.500 kg	113.538 lb

Chapa da Caçamba

Aço resistente a desgaste Brinell HB450 de alta durabilidade

Espessura da Chapa da Caçamba

Armação Frontal	7 mm	0,28 pol
Chapa Base	13 mm	0,51 pol
Chapas Laterais	11 mm	0,43 pol

Capacidades de Reabastecimento em Serviço

Tanque de Combustível	412 l	108,8 gal
Sistema de Arrefecimento	83 l	21,9 gal
Sistema Hidráulico	110 l	29,1 gal
Cárter do Motor	38 l	10,0 gal
Transmissão	47 l	12,4 gal
Comandos Finais/Diferencial	125 l	33,0 gal
Caixa de Engrenagem de Transferência de Saída	24 l	6,3 gal

Guincho da Bâscula

Tempo de Levantamento	12 segundos
Tempo de Abaixamento	8 segundos

Padrões

Freios	ISO 3450:2011
Cabine/FOPS (Falling Objects Protective Structure, Estrutura Protetora Contra Queda de Objetos)	ISO 3449:2005 Level II
Cabine/ROPS (Rollover Protective Structure, Estrutura Protetora Contra Acidentes de Capotagem)	ISO 3471:2008
Direção	ISO 5010:2019

Especificações do Caminhão Articulado 730

Dimensões

Todas as dimensões são aproximadas.

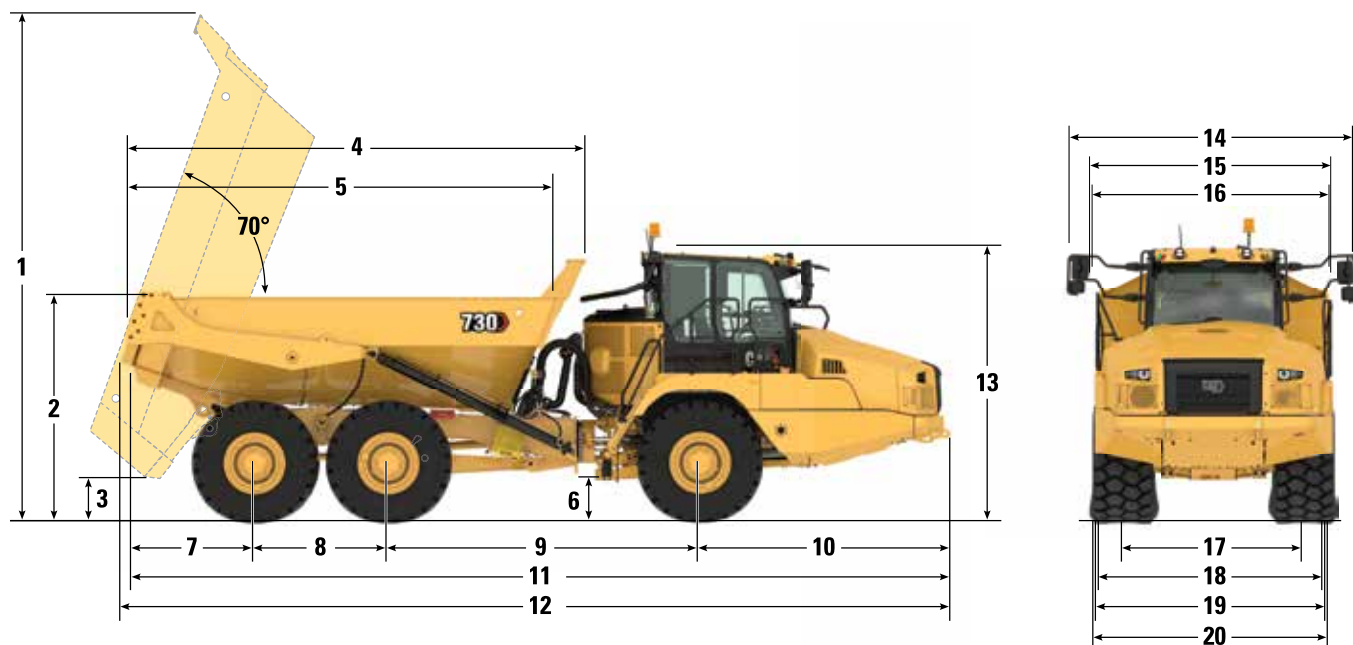

	mm	pés/pol
1 Altura da Bâscula Totalmente Inclinada	6.465	21' 2"
2 Carga pela Altura	2.912	9' 5"
3 Vão Livre Sobre o Solo – Bâscula Totalmente Inclinada	560	1' 9"
4 Comprimento da Caçamba	5.783	19' 0"
5 Comprimento Interno da Bâscula	5.411	17' 9"
6 Vão Livre Sobre o Solo	545	1' 9"
7 Do Centro do Eixo Traseiro até a Traseira da Bâscula	1.556	5' 1"
8 Do Eixo Intermediário até o Centro do Eixo Traseiro	1.700	5' 7"
9 Do Eixo Intermediário até o Eixo Dianteiro (Centros)	3.979	13' 1"
10 Do Centro do Eixo Dianteiro até Dianteira da Máquina	3.210	10' 6"
11 Comprimento Total	10.445	34' 3"
12 Comprimento Total com Porta Traseira	10.593	34' 8"
13 Posição de Transporte em Altura	3.504	11' 6"
14 Largura Total	3.676	12' 1"
15 Largura pela Porta Traseira/Largura Incluindo Porta Traseira	2.984	9' 1"
16 Largura do Corpo	2.902	9' 10"
17 Largura da Esteira	2.275	7' 6"
18 Largura pelo Pneu	2.877	9' 5"
19 Largura pelos Para-lamas	2.950	9' 8"
20 Carga Máxima pelo Abaulamento do Pneu	2.950	9' 8"

Especificações do Caminhão Articulado 730

Círculo de Curva

Dimensões para máquinas equipadas com pneus 23.5R25.

Dimensões de Curva

Ângulo da Direção – Do Centro à Esquerda/Direita	45°	
Raio de Giro SAE	7.470 mm	294 pol
Raio de Folga	8.075 mm	318 pol
Raio Interno	3.879 mm	153 pol
Largura do Corredor	5.332 mm	210 pol

Direção

De uma posição travada à outra 4,75 segundos a 60 rpm

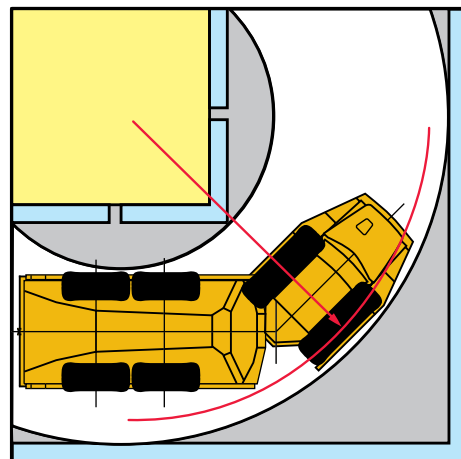

Sintonia Ideal de Passagem entre Pá-carregadeira/Caminhão

Escavadeiras Hidráulicas	349/352		336	
Passagens	4-5		5-6	

Carregadeiras	972M/972M XE	966M/966M XE	962M	950M
Passagens	3-4	4	4-5	5

Uma compatibilidade excelente do sistema, que dá a você uma importante vantagem em relação à produtividade. O 730 é uma excelente combinação para as Escavadeiras Hidráulicas Cat 349/352 e 336, além das Carregadeiras Cat 972M, 966M, 962M e 950M. O resultado desta combinação das ferramentas de carregamento e transporte é o aumento da produção e a redução de custos do sistema por unidade de volume movimentada.

Especificações do Caminhão Articulado 730

Capacidade de Nivelamento/Velocidade/Força de Tração nas Rodas

Para determinar o desempenho, leia do Peso Bruto até a % de Resistência Total. A Resistência Total equivale à porcentagem de rampa real acrescida de 1% para cada 10 kg/tonelada métrica (20 lb/t) de Resistência à Laminação. A partir deste ponto, leia horizontalmente até a curva com a mais elevada faixa de velocidade atingível.

Em seguida, desça até Velocidade Máxima. A Força de Tração nas rodas utilizável depende da tração disponível.

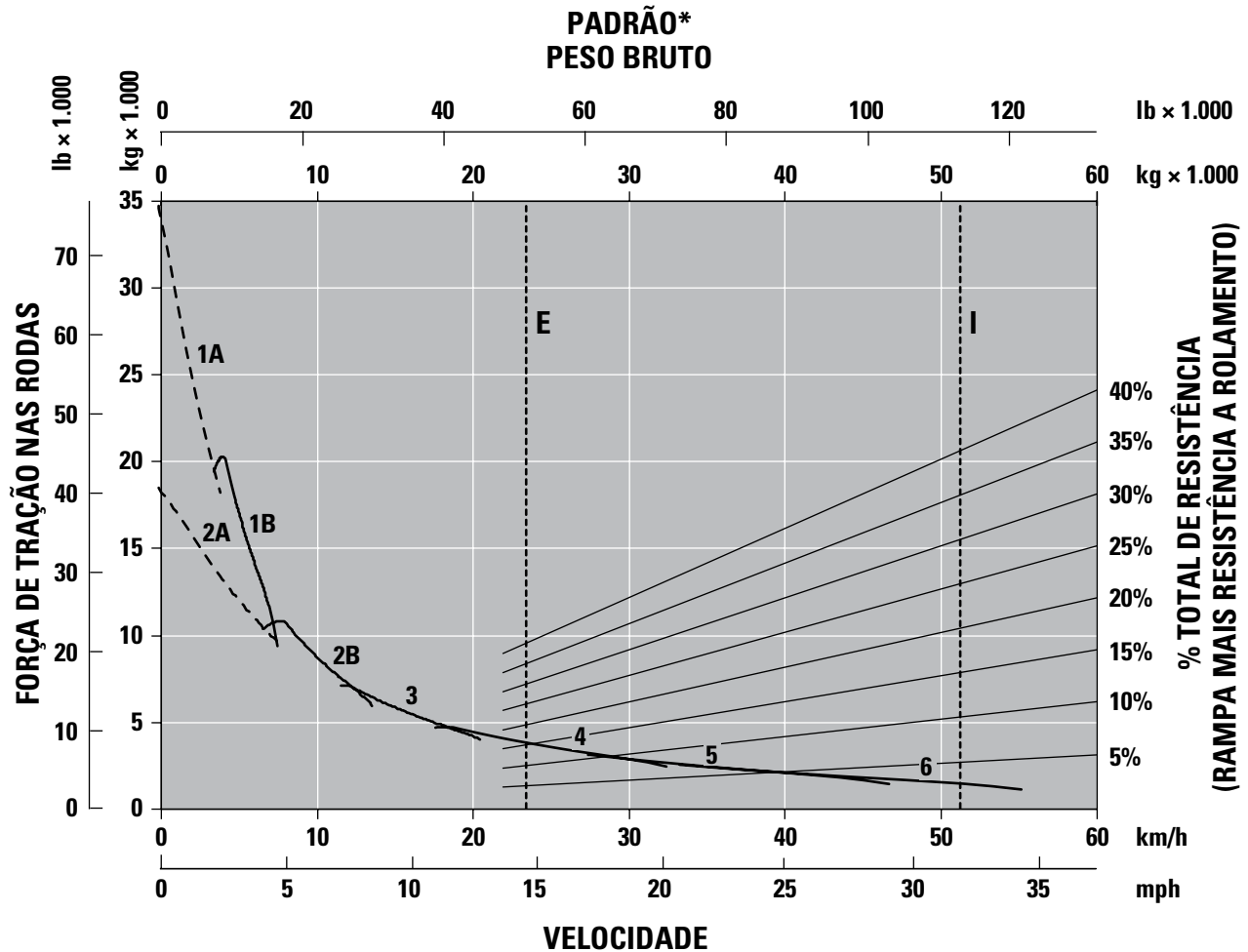

- 1A - 1ª Marcha (Transmissão do Conversor)
- 1B - 1ª Marcha (Transmissão Direta)
- 2A - 2ª Marcha (Transmissão do Conversor)
- 2B - 2ª Marcha (Acionamento Direto)
- 3 - 3ª Marcha
- 4 - 4ª Marcha
- 5 - 5ª Marcha
- 6 - 6ª Marcha

- E - Vazio 23.305 kg (51.378 lb)
- L - Carregado 51.305 kg (113.107 lb)
- * ao nível do mar

Especificações do Caminhão Articulado 730

Desempenho de Retardo

Para determinar o desempenho, leia do Peso Bruto até a % de Rampa Efetiva. A Rampa Efetiva equivale à porcentagem de rampa real favorável mais 1% para cada 10 kg/toneladas métricas (20 lb/ton) de Resistência a Rolamento. A partir deste ponto, leia horizontalmente até a curva com a mais elevada faixa de velocidade atingível.

Em seguida, desça até Velocidade Máxima. O efeito de retardo nessas curvas representa a aplicação total do retardador.

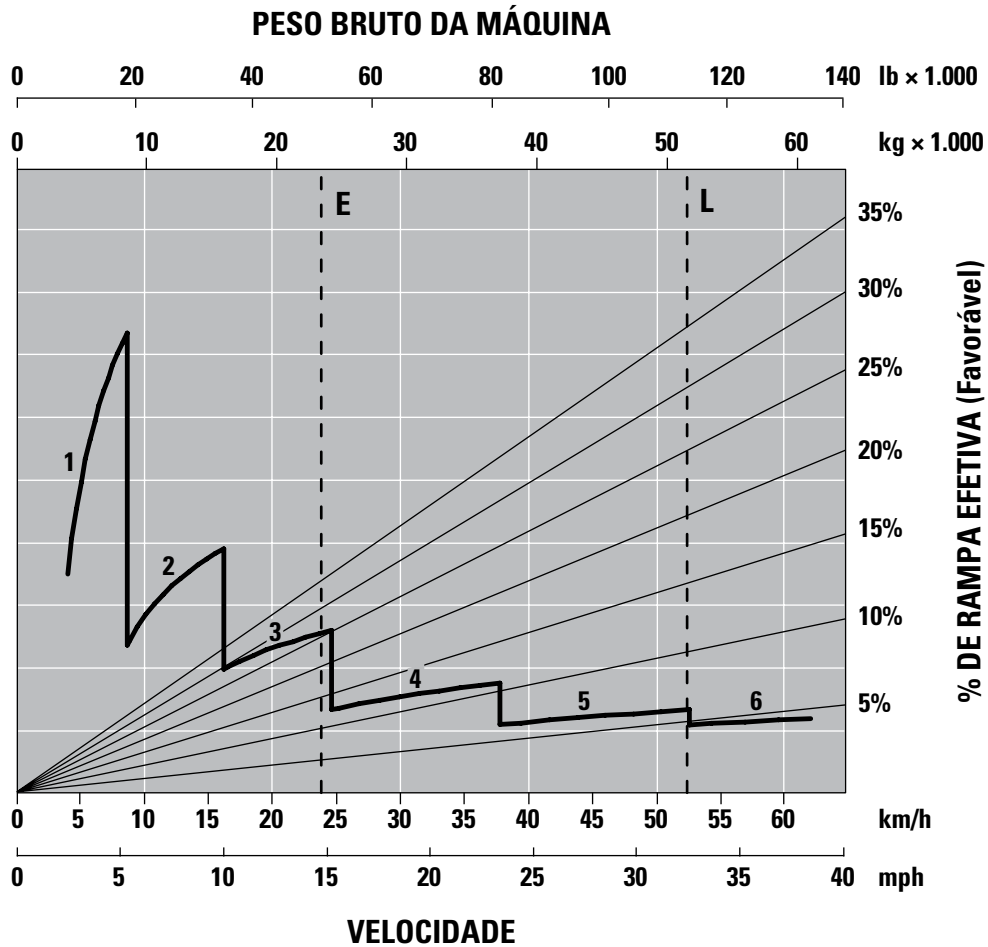

- 1 - 1ª Marcha
- 2 - 2ª Marcha
- 3 - 3ª Marcha
- 4 - 4ª Marcha
- 5 - 5ª Marcha
- 6 - 6ª Marcha

- E - Vazio 23.305 kg (51.378 lb)
- L - Carregado 51.305 kg (113.107 lb)

Equipamentos Padrão e Opcional do Caminhão Articulado 730

Equipamentos Padrão e Opcional

Os equipamentos padrão e opcional podem variar. Consulte o revendedor Cat para obter detalhes.

	Padrão	Opcional		Padrão	Opcional
COMPARTIMENTO DO OPERADOR			TECNOLOGIA		
Ar-condicionado com refrigerante R134a	✓		Cat Detect com Assistência para Estabilidade	✓	
Respiros de ar ajustáveis	✓		Sistema de monitoramento da carga útil Cat Production Measurement		✓
Seleção de marcha e alavanca de controle da báscula combinadas	✓		Sistema de Segurança da Máquina (MSS)		✓
Janelas de vidro: dianteiras, laminado e matizado; laterais e traseiras, reforçado e matizado	✓		Product Link™ Elite: PLE641 (celular)	✓	
Aquecedor e desembaçador com ventilador de quatro velocidades	✓		Product Link Elite: PLE631 (satélite)		✓
Vidro infravermelho, cabine com temperatura ambiente elevada		✓	ELÉTRICA E ILUMINAÇÃO		
Monitor de Cristal Líquido (LCD, Liquid Crystal Display): indicador de alerta, marcha selecionada e sentido, velocidade ou automática câmbio, revisão do Manual de Operação e Manutenção (OMM, Operation and Maintenance Manual), advertência de falha na direção primária, advertência do cinto de segurança, advertência de falha na direção secundária, fonte de energia da direção secundária engatada, horômetro, retardador ativo	✓		Dois baterias livres de manutenção	✓	
Retrovisores, arranjo extensivo para mais visibilidade	✓		Kit de partida em baixas temperaturas		✓
Retrovisores, motorizados aquecidos		✓	Aquecedor do bloco de motor		✓
Sistema de monitoramento de operação da máquina: luz indicadora de ação, pressão do óleo do motor, sistema de direção primária, seta para esquerda e para direita, farol alto, temperatura do líquido arrefecedor, tacômetro, freio de estacionamento, nível de combustível, temperatura do óleo da transmissão, sistema de freios, trava de transmissão, controle da báscula, sistema hidráulico, sistema de carga, retardador, falha na transmissão, sistema de controle de tração, luz de inspeção do motor	✓		Partida a éter		✓
Rádio, sistema estéreo Bluetooth		✓	Sistema elétrico: 24 V, 10 A conversor de 24 a 12 V	✓	
Assentos: operador – totalmente ajustável, ar suspensão, cinto de segurança abdominal retrátil; instrutor – acolchoado com cinto de segurança abdominal retrátil	✓		Farol intermitente de LED		✓
Assento, aquecido/arrefecido		✓	Buzina	✓	
Cinto de segurança do operador de quatro pontos		✓	Sistemas de iluminação: interior da cabine, dois faróis, dois marcadores de largura, duas luzes de ré, luz de trabalho, duas luzes de freio/lanterna traseira, indicadores de direção dianteira e traseira	✓	
Direção secundária, eletro-hidráulica	✓		Chave geral principal	✓	
Armazenamento: porta-copos, porta-garrafas, armazenamento sob o assento, bolsão de porta, atrás do armazenamento no assento do operador, gancho para casaco	✓		Tomada de partida remota (cabos não incluídos)	✓	
Quebra-sol	✓		Luzes de trabalho de Descarga de Alta Intensidade (HID, High Intensity Discharge) montadas no teto		✓
Volante de direção inclinável e telescópico	✓		TREM DE FORÇA		
Monitor com tela sensível ao toque incorporando a entrada de vídeo da câmera retrovisora	✓		Transmissão automática, seis marchas de avanço e uma marcha a ré	✓	
Cortinas		✓	Motor Cat C13	✓	
Janelas (vidro fumê) com abertura nos dois lados	✓		Transmissão CX31	✓	
Limpador e lavador de para-brisas, duas velocidades, intermitentes (frontais)	✓		Diferenciais: padrão com travas automáticas do diferencial do eixo transversal e entre eixos	✓	
Limpador e lavador de para-brisas, duas velocidades (traseiros)		✓	Freios fechados, imersos em óleo e de circuito duplo – todas as rodas	✓	
			Retardador: freio de compressão do motor	✓	
			Três eixos, tração nas seis rodas	✓	
			SEGURANÇA		
			Alarme de ré	✓	
			Câmera retrovisora	✓	
			Cabine ROPS/FOPS	✓	
			PROTETORES		
			Eixo	✓	
			Cárter	✓	
			Proteção contra derramamentos na báscula frontal, parte integrante da carroceria fabricada	✓	
			Radiador	✓	
			Vidro traseiro	✓	

Equipamentos Padrão e Opcional do Caminhão Articulado 730

Equipamentos Padrão e Opcional

Os equipamentos padrão e opcional podem variar. Consulte o revendedor Cat para obter detalhes.

	Padrão	Opcional
OUTROS EQUIPAMENTOS PADRÃO E OPCIONAL		
Instalação da lubrificação automática para lubrificação automática dos rolamentos		✓
Distância padrão entre eixos do chassi simples (sem báscula)		✓
Distância longa entre eixos do chassi simples (sem báscula)		✓
Revestimentos de carroceria		✓
Líquido arrefecedor para temperaturas baixas -51 °C (-60 °F)		✓
Carroceria adaptada ao calor do escape		✓
Abastecimento rápido de combustível		✓
Aditivo de combustível, antiparafina		✓

	Padrão	Opcional
OUTROS EQUIPAMENTOS PADRÃO E OPCIONAL (CONTINUAÇÃO)		
Para-lamas: montados no arco da roda e no chassi, com dispositivos de fixação para transporte	✓	
Porta traseira tipo tesoura		✓
Válvulas de amostragem S•O•S SM	✓	
Isolamento acústico		✓
Pneus, seis 23.5R25, radiais	✓	
Pneus, seis 750/65R25, radiais		✓
Proteção contra vandalismo: tampas com trinco	✓	
Escoras das rodas		✓



Para obter informações completas sobre produtos Cat, serviços de revendedores e soluções industriais, visite nosso site www.cat.com.

Os materiais e as especificações estão sujeitos a mudanças sem aviso prévio. As máquinas ilustradas nas fotos podem incluir equipamentos adicionais. Consulte o revendedor Cat para ver as opções disponíveis.

© 2021 Caterpillar. Todos os direitos reservados. CAT, CATERPILLAR, LET'S DO THE WORK, seus respectivos logotipos, Product Link, S•O•S, "Caterpillar Corporate Yellow" e as identidades visuais "Power Edge" e Cat "Modern Hex", assim como a identidade corporativa e de produtos aqui usada, são marcas registradas da Caterpillar e não podem ser usadas sem permissão.

APXQ2715-01 (7-2021)
Número de Fabricação: 04A
(Afr-ME, Aus-NZ, CIS,
Indonésia, Pacific Islands,
S Am)

