



730

アーティキュレートトラック

技術仕様

コンフィギュレーションおよび機能は地域により異なります。利用可能かどうかは、地域の Cat® ディーラにお問い合わせください。

目次

仕様.....	2
エンジン.....	2
質量.....	2
エアコンディショニングシステム.....	2
ボディ容量.....	2
トランスミッション.....	2
騒音レベル.....	2
運転質量.....	3
ボディプレート.....	3
ボディプレートの厚さ.....	3
交換容量.....	3
ボディホイスト.....	3
規格.....	3
寸法.....	4
旋回半径.....	5
ステアリング.....	5
最適な積込機とトラック杯数のマッチング.....	5
登坂能力 / 速度 / けん引力.....	6
リターダ性能.....	7
標準およびオプション装備品.....	8

730 アーティキュレートトラックの仕様

エンジン

エンジンモデル	Cat C13	
定格出力 (グロス) (SAE J1995:2014)	280 kW	375 hp
定格出力 (ネット) (SAE J1349:2011)	274 kW	367 hp
エンジン出力 (ISO 14396:2002 適合)	276 kW	370 hp
内径	130 mm	5.1 in
行程	157 mm	6.2 in
総行程容積 (排気量)	12.5 L	762.8 in ³

- 公称出力は 1,800 rpm でテストされています。
- 公称の定格出力 (ネット) は、エンジンにオルタネータ、エアクリーナ、マフラが装着され、ファンが最低速度で回転している場合に、フライホイール部で得られるものです。
- ファンが高速で回転している場合の定格出力 (ネット) は、SAE 基準条件では 254 kW (341 hp) です。
- 米国 EPA Tier 4 Final、EU Stage V、韓国 Tier 4 Final、日本 2014 年規制の各排出ガス基準に適合しています。
- CAT SCR システムで使用される尿素水は、ISO 22241-1 に規定されている要件を満たしている必要があります。ISO 22241-1 の要件には、AdBlue/API 認証を受けた尿素水をはじめ、多くのブランドの尿素水が適合しています。

右記未满是エンジン出力低減なし	3810 m	12,500 ft
ピークエンジントルク (グロス) (SAE J1995:2014)	2,141 N·m	1,579 lbf-ft
ピークエンジントルク (ネット) (SAE J1349:2011)	2,107 N·m	1,554 lbf-ft
ピークエンジントルク回転数	1,200 rpm	

質量

定格積載質量	28 トン	31 米トン
--------	-------	--------

エアコンディショニングシステム

- 当機のエアコンディショニングシステムにはフッ素系温室効果ガス冷媒 R134a (地球温暖化係数 =1,430) を使用。システムに含まれている冷媒の質量は 1.1 kg で、CO₂ 換算で 1.716 トン相当になります。

ボディ容量

山積み SAE 2:1	17.5 m ³	23.0 yd ³
平積み	13.3 m ³	17.4 yd ³
テールゲート (SAE 2:1 山積み)	18.8 m ³	24.6 yd ³
テールゲート (平積み)	13.9 m ³	18.2 yd ³

トランスミッション

前進 1 速	8 km/h	5 mph
前進 2 速	15 km/h	9 mph
前進 3 速	22 km/h	14 mph
前進 4 速	34 km/h	21 mph
前進 5 速	47 km/h	29 mph
前進 6 速	55 km/h	34 mph
後進 1 速	9 km/h	6 mph

騒音レベル

キャブ内 72 dB (A)

- 公示されている動作時の運転者音圧レベルは 72 dB (A) です。これは、ISO 6396:2008 を適用し、密閉したキャブで測定した場合の値です。この測定は、冷却ファンを最高速度の 70 % にして行われました。騒音レベルは、冷却ファン速度により異なる場合があります。この測定はキャブのドアとウィンドウを閉めた状態で実施されています。キャブが適切に取付けられ、整備されている状態で測定されました。
- 長時間または騒音の激しい環境で、開放型の運転室やキャブで作業を行う場合、適切にメンテナンスがされていない場合、またはドア/ウィンドウが開いている状態で作業を行う場合は、聴力保護具が必要になることがあります。

730 アーティキュレートトラックの仕様

運転質量

フロントアクスル – 空車時	15,000 kg	33,069 lb
センタアクスル – 空車時	4,560 kg	10,053 lb
リアアクスル – 空車時	4,340 kg	9,568 lb
合計 – 空車時	23,900 kg	52,690 lb
フロントアクスル – 定格積載質量	3,280 kg	7,231 lb
センタアクスル – 定格積載質量	12,360 kg	27,249 lb
リアアクスル – 定格積載質量	12,360 kg	27,249 lb
合計 – 定格積載質量	28,000 kg	61,729 lb
フロントアクスル – 積車時	18,280 kg	40,300 lb
センタアクスル – 積車時	16,920 kg	37,302 lb
リアアクスル – 積車時	16,700 kg	36,817 lb
合計 – 積車時	51,900 kg	114,420 lb

ボディプレート

高強度のブリネル HB450 耐摩耗鋼

ボディプレートの厚さ

フロントプレート	7 mm	0.28 in
ベースプレート	13 mm	0.51 in
サイドプレート	11 mm	0.43 in

交換容量

燃料タンク	412 L	108.8 gal
尿素水タンク	20 L	5.3 gal
冷却系統	83 L	21.9 gal
油圧システム	110 L	29.1 gal
エンジンクランクケース	38 L	10.0 gal
トランスミッション	47 L	12.4 gal
ファイナルドライブ/ディファレンシャル	125 L	33.0 gal
アウトプットトランスファギヤボックス	24 L	6.3 gal

ボディホイスト

上昇時間	12 秒
下降時間	8 秒

規格

ブレーキ	ISO 3450: 2011
キャブ /FOPS	ISO 3449:2005 Level II
キャブ /ROPS	ISO 3471: 2008
ステアリング	ISO 5010: 2019

730 アーティキュレートトラックの仕様

寸法

寸法はすべて概算値です。

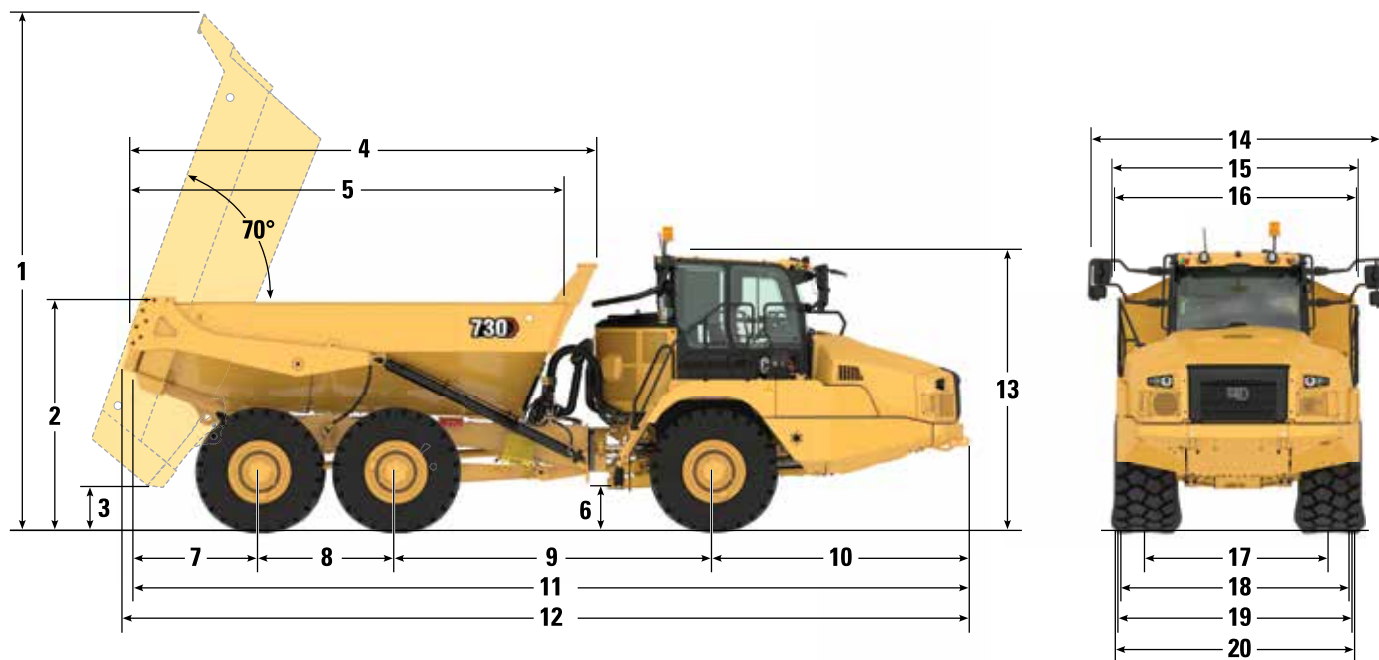

	mm	ft/in
1 ボディの高さ (完全傾斜時)	6,468	21'3"
2 積荷高さ	2,916	9'5"
3 最低地上高 - ボディ完全傾斜時	563	1'10"
4 ボディ長さ	5,783	19'0"
5 内側ボディ長さ	5,411	17'9"
6 最低地上高	545	1'9"
7 リアアクスル中心からボディリアまで	1,556	5'1"
8 中間アクスルからリアアクスル中心まで	1,700	5'7"
9 中間アクスルからフロントアクスル中心まで	3,979	13'1"
10 フロントアクスル中心から車両前方まで	3,210	10'6"
11 全長	10,445	34'3"
12 全長 (テールゲート装着時)	10,593	34'8"
13 高さ (輸送姿勢)	3,508	11'6"
14 全幅	3,676	12'1"
15 テールゲートにわたる幅 / テールゲートを含む幅	2,984	9'10"
16 ボディ幅	2,902	9'6"
17 トレッド	2,275	7'6"
18 タイヤを含む幅	2,877	9'5"
19 フェンダを含む幅	2,950	9'8"
20 最大積載 (タイヤ膨張分を含む)	2,950	9'8"

730 アーティキュレートトラックの仕様

旋回半径

23.5R25 タイヤ装着車両の寸法。

旋回寸法

ステア角 - 中心から左 / 右	45°	
最小旋回半径 (最外輪中心)	7,470 mm	294 in
最小旋回半径 (車体最外側)	8,075 mm	318 in
最小旋回半径 (車体最内側)	3,879 mm	153 in
通路幅	5,332 mm	210 in

ステアリング

ステアリング旋回速度 4.75 秒 (60 rpm 時)
(Lock to Lock)

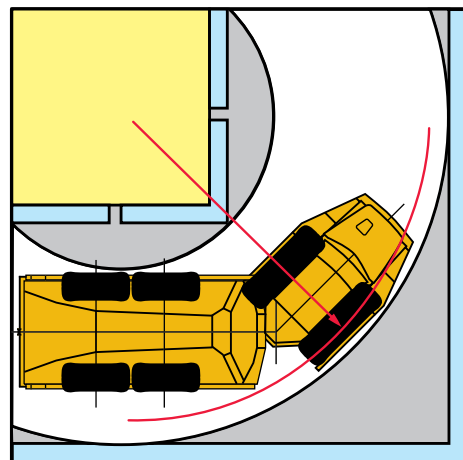

最適な積込機とトラック杯数のマッチング

油圧ショベル	349/352		336	
杯	4 ~ 5		5 ~ 6	
ホイールローダ	972M/972M XE	966M/966M XE	962M	950M
杯	3 ~ 4	4	4 ~ 5	5

最適なシステムを選択することで生産性を最大限に引き出すことができます。730 は、Cat 349/352、336 の油圧ショベルや、Cat 972M、966M、962M、950M のホイールローダと組み合わせて使用するのに最適です。積込み機と運搬機とのマッチングが適切であると、生産性が向上し、現場全体での運搬量当たりのコストが低減します。

730 アーティキュレートトラックの仕様

登坂能力/速度/けん引力

性能を確認するには、総質量から下ろした垂線と全抵抗 (%) の交点を読み取ります。全抵抗は、転がり抵抗 10 kg/ トン (20 lb/ 米トン) につき 1% を、実際の勾配 (%) に足したものです。この点から水平方向に最高速度段カーブとの交点を読み取ります。そこから垂線を下ろせば、最高速度になります。有効けん引力は、トラクションの程度により異なります。

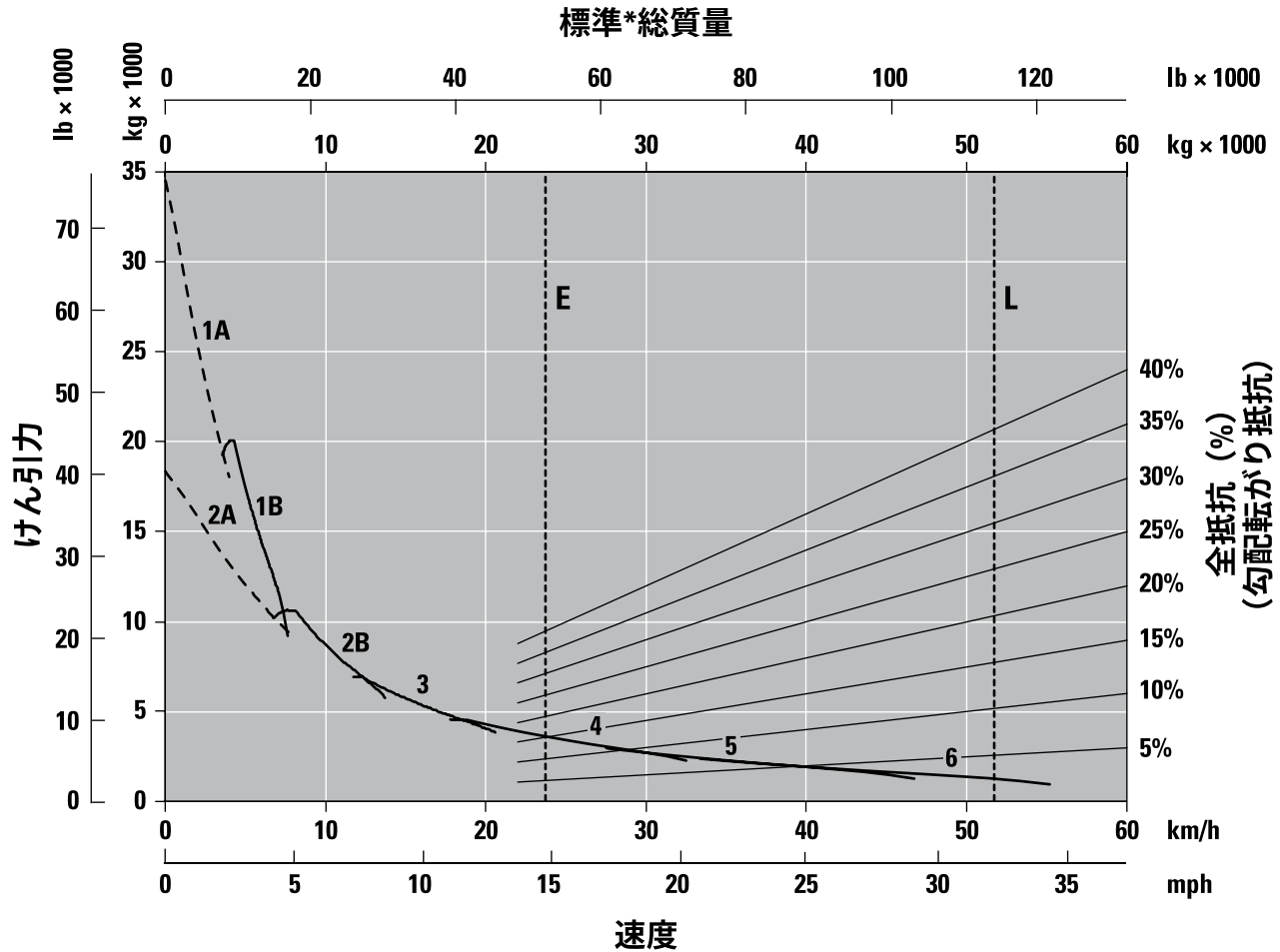

- 1A-1速 (コンバータドライブ)
- 1B-1速 (ダイレクトドライブ)
- 2A-2速 (コンバータドライブ)
- 2B-2速 (ダイレクトドライブ)
- 3-3速
- 4-4速
- 5-5速
- 6-6速

- E-無積載時 23,725 kg (52,305 lb)
- L-積載時 51,725 kg (114,034 lb)
- * 海拔ゼロ地点

730 アーティキュレートトラックの仕様

リターダ性能

性能を確認するには、総質量から下ろした垂線と有効勾配(%)の交点を読み取ります。有効勾配は、転がり抵抗 10 kg/トン (20 lb/米トン) につき 1% を、実際の順勾配 (%) に足したものです。この点から水平方向に最高速度段カーブとの交点を読み取ります。そこから垂線を下ろせば、最高速度になります。これら曲線の制動効果は、リターダが完全に作動している状態を示します。

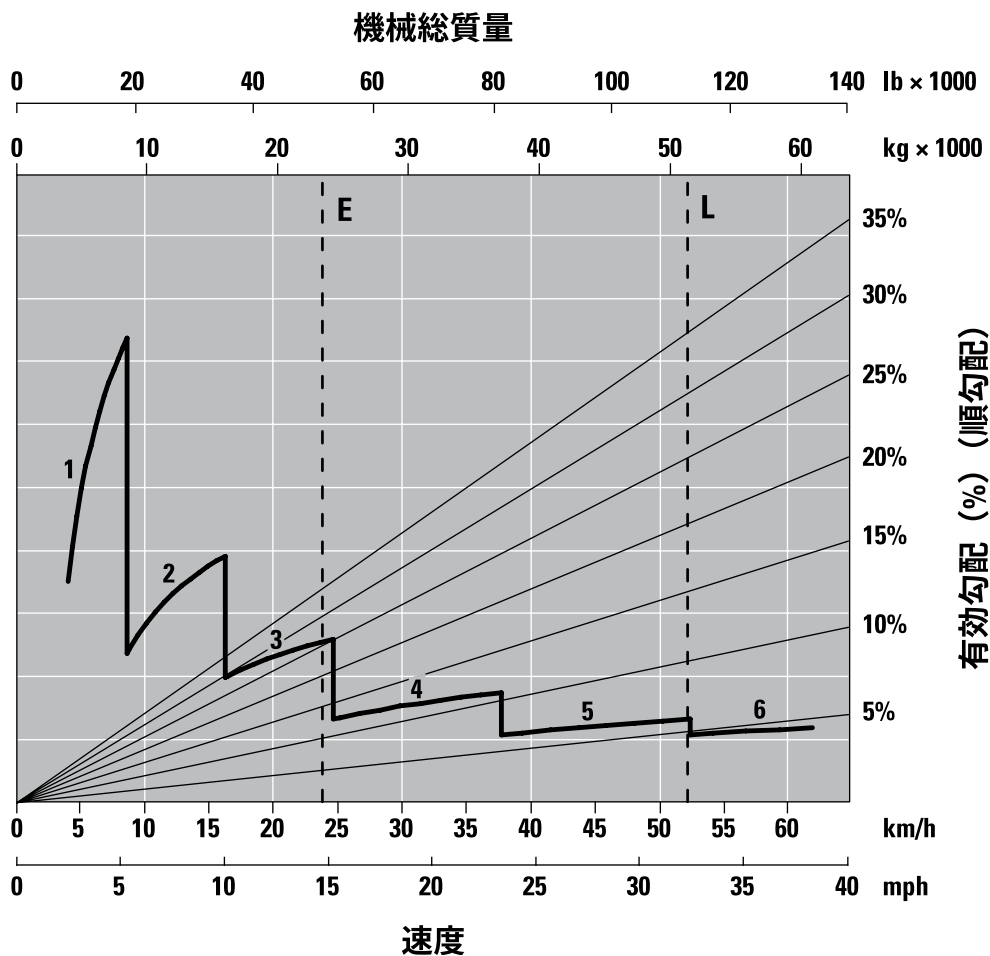

- 1-1 速ギヤ
- 2-2 速ギヤ
- 3-3 速ギヤ
- 4-4 速ギヤ
- 5-5 速ギヤ
- 6-6 速ギヤ

- E - 無積載時 23,725 kg (52,305 lb)
- L - 積載時 51,725 kg (114,034 lb)

730 アーティキュレートトラック標準 / オプション装備品

標準およびオプション装備品

標準およびオプション装備品は異なる場合があります。詳細については、Cat ディーラにお問い合わせください。

	標準	オプション		標準	オプション
オペレータ環境			テクノロジー		
エアコン - R134a 冷媒使用	✓		Cat Detect スタビリティアシスト	✓	
調整可能な吹出口	✓		Cat Production Measurement ペイロードモニタリングシステム		✓
ホイストコントロール統合型ギヤセレクトレバー	✓		マシンセキュリティシステム (MSS)		✓
ウィンドウガラス: フロント、ラミネートおよび着色加工。サイドとリア、強化および着色加工	✓		Product Link™ Elite: PLE641 (セルラー)	✓	
4速ファン付きヒータおよびデフロスタ	✓		Product Link Elite: PLE631 (衛星)		✓
赤外線ガラス、酷暑仕様用キャブ		✓	電気系統と照明		
液晶ディスプレイ (LCD、Liquid Crystal Display): 警告インジケータ、選択ギヤと方向、回転数 / 自動シフト、取扱説明書 (OMM、Operation and Maintenance Manual) の確認、プライマリステアリング故障警告、シートベルト警告、セカンダリステアリング故障警告、ディーゼルパティキュレートフィルタ (DPF、Diesel Particulate Filter) 再生フィルタ、セカンダリステアリングエネルギー源作動、アワーメータ、リターダ作動	✓		メンテナンスフリーバッテリー (2個)	✓	
ミラー: 大きくなり視認性向上	✓		寒冷始動装置		✓
ヒータ付き電動ミラー		✓	エンジンロックヒータ		✓
車両作動モニタリングシステム: アクシオンランプ、エンジンオイル圧力、プライマリステアリングシステム、左右方向指示器、ハイビーム、冷却水温度、タコメータ、パーキングブレーキ、燃料レベル、トランスミッションオイル温度、ブレーキシステム、トランスミッション保持、ホイストコントロール、油圧システム、充電システム、リターダ、トランスミッション故障、トラクションコントロールシステム、エンジン点検ランプ	✓		エーテル始動		✓
Bluetooth® ラジオステレオシステム		✓	電気系統: 24 V、10 A 24 V-12 V 用コンバータ	✓	
シート: オペレータ - 完全調整可、エアサスペンション、巻取り式ラップベルト。トレーナ用 - パッド入り、巻取り式ラップベルト付き	✓		点滅式 LED ビーコン		✓
ヒータ / クーラ付きシート		✓	ホーン	✓	
オペレータシートベルト、4点支持		✓	照明システム: キャブ室内灯、ヘッドランプ 2 個、車幅マーカ 2 個、後進ライト 2 個、作業ライト / キャブ昇降灯、ストップ / テールライト 2 個、フロント / リア方向指示器	✓	
セカンダリステアリング - 電気油圧式	✓		メインディスコネクトスイッチ	✓	
収納機能: カップホルダ、瓶入れ、シート下収納、ドア上ポケット、運転席後部収納、コートフック	✓		リモート始動ソケット (ケーブルは別売)	✓	
サンバイザ	✓		キャブーフマウントの HID (High Intensity Discharge) 作業灯		✓
チルト / テレスコ機能付きステアリングホイール	✓		パワートレイン		
タッチスクリーンディスプレイ (リアビューカメラビデオ画像表示機能付)	✓		自動シフト前進 6 速と後進 1 速のトランスミッション	✓	
ウィンドウブラインド		✓	Cat C13 エンジン	✓	
両側面に開閉式 (着色) ウィンドウ	✓		CX31 トランスミッション	✓	
フロントワイパおよびウォッシャー、2 段変速、間欠式	✓		Cat クリーンエミッションモジュール (CEM) および排気後処理パッケージ	✓	
ウィンドウワイパおよびウォッシャー、2 段変速 (リア)	✓		ディファレンシャル: 自動クラッチ付きインターアクスルおよびクロスアクスルディファレンシャルロックを標準装備	✓	
			デュアルサーキット密閉湿式ブレーキ - 全輪	✓	
			リターダ: エンジン圧縮ブレーキ	✓	
			3 - アクスル (6 輪駆動)	✓	
			安全性		
			後退アラーム	✓	
			リアビューカメラ	✓	
			ROPS/FOPS キャブ	✓	
			ガード		
			アクスル	✓	
			クランクケース	✓	
			ダンプボディフロントスピルガード (本体板金構造物一体型部品)	✓	
			ラジエータ	✓	
			リアウィンドウ	✓	

標準およびオプション装備品

標準およびオプション装備品は異なる場合があります。詳細については、Cat ディーラにお問い合わせください。

	標準	オプション		標準	オプション
その他の標準およびオプション装備品			その他の標準およびオプション装備品 (続き)		
ベアリング給脂用の自動給脂装置		✓	マッドフラップ: ホイールアーチおよび本体取付け部、トランスポーターションタイヤバック	✓	
ベアシャーシ (ボディなし) 標準ホイールベース		✓	シザー型テールゲート		✓
ベアシャーシ (ボディなし) ロングホイールベース		✓	S•O•S SM サンプリングバルブ	✓	
ボディライナ		✓	騒音低減パッケージ (EFTA では標準装備) *	✓	
寒冷地用クーラント (-51 °C (-60 °F) まで)		✓	騒音低減パッケージ (EFTA 以外ではオプション) *		✓
ボディヒーティング		✓	タイヤ 6 本 (23.5R25、ラジアル)	✓	
急速燃料給油システム		✓	タイヤ 6 本 (750/65R25、ラジアル)		✓
燃料添加剤、ロウ化防止		✓	盗難防止システム: ロック式キャップ	✓	
			車輪止め		✓

* EFTA (European Free Trade Association、欧州自由貿易連合) 加盟国は、EU 加盟国とアイスランド、ノルウェー、リヒテンシュタイン、スイスです。

Cat 製品、ディーラサービス、および産業ソリューションに関する詳細情報については、Web サイト (www.cat.com) をご覧ください。

記述の内容と仕様は、予告なしに変更されることがあります。写真の機械はオプション装備品を含む場合があります。利用可能なオプションについては、Cat ディーラにお問い合わせください。

© 2021 Caterpillar. All Rights Reserved. CAT、CATERPILLAR、LET'S DO THE WORK、それらの各ロゴ、Product Link、S•O•S、"Caterpillar Corporate Yellow"、"Power Edge" および Cat "Modern Hex" のトレードドレスは、ここに記載されている企業および製品と同様に、Caterpillar 社の商標であり、許可なく使用することはできません。

AJXQ2714-01 (2021 年 7 月)
ビルド番号: 04A
(Aus-NZ, Europe,
Japan, N Am)

