



315 GC

Escavatore idraulico

Caratteristiche tecniche

Le configurazioni e le caratteristiche possono variare a seconda della regione. Per conoscere la disponibilità nella vostra area, rivolgetevi al vostro dealer Cat®.

Sommario

Caratteristiche tecniche	2
Motore	2
Meccanismo di rotazione	2
Pesi	2
Cingolo	2
Trasmissione	2
Impianto idraulico	2
Capacità di rifornimento di servizio	2
Standard	2
Prestazioni acustiche	3
Impianto di climatizzazione	3
Pesi operativi e pressioni a terra	3
Pesi componenti principali	4
Dimensioni	5
Forze e intervalli operativi	7
Intervalli operativi lama	8
Capacità di sollevamento braccio MONO	9
Capacità di sollevamento braccio MONO - Lama sollevata	15
Caratteristiche tecniche e compatibilità delle benne:	
Europa	21
Australia e Nuova Zelanda	23
Guida alle offerte di attrezzature:	
Europa	24
Australia e Nuova Zelanda	26
Attrezzatura standard e a richiesta	27
Attrezzature e kit installati dal dealer	29
Dichiarazione ambientale del modello 315 GC	30

Caratteristiche tecniche dell'escavatore idraulico 315 GC

Motore

Modello motore	Cat® C3.6	
Potenza netta		
ISO 9249	73,3 kW	98 hp
ISO 9249 (DIN)	100 hp (metrica)	
Potenza del motore		
ISO 14396	74,4 kW	100 hp
ISO 14396 (DIN)	101 hp (metrica)	
Foro	98 mm	4"
Corsa	120 mm	5"
Cilindrata	3,6 L	220 in ³
Utilizzo biodiesel	Fino a B20 ⁽¹⁾	

- È conforme agli standard sulle emissioni U.S. EPA Tier 4 Final, EU Stage V e Giappone 2014.
- La potenza del motore rimane inalterata fino a un'altitudine di 3.000 m (9.840 piedi).
- La potenza indicata è testata secondo lo standard specificato in vigore al momento della produzione.
- La potenza netta indicata è quella disponibile al volante con motore dotato di ventola, presa d'aria, sistema di scarico e alternatore.
- Regime del motore a 2.400 giri/min.

⁽¹⁾I motori diesel Cat devono essere alimentati a ULSD (combustibile diesel a bassissimo tenore di zolfo con al massimo 15 ppm di zolfo) o ULSD miscelato con i seguenti combustibili** a intensità di carbonio inferiore fino a:

- ✓ Biodiesel fino al 20% (FAME, fatty acid methyl ester)*
- ✓ Combustibili 100% rinnovabili diesel, HVO (hydrotreated vegetable oil, olio vegetale idrotrattato) e GTL (gas-liquido)

Consultate le linee guida per la corretta applicazione. Per i dettagli, rivolgetevi al vostro dealer Cat o fate riferimento a "Raccomandazioni Caterpillar sui liquidi della macchina" (SLBU6.250).

**I motori senza dispositivi post-trattamento possono utilizzare miscele superiori, compreso il biodiesel fino al 100% (per l'uso di miscele superiori al 20% di biodiesel, consultate il dealer Cat locale).*

***Le emissioni di gas serra dallo scarico dei combustibili a minore intensità di carbonio sono essenzialmente uguali a quelle dei combustibili tradizionali.*

Meccanismo di rotazione

Velocità di rotazione	11,5 giri/min	
Coppia di rotazione massima	35 kN·m	25.815 lbf·ft

Pesi

Peso operativo	15.400 kg	34.000 lb
• Carro lungo, braccio MONO, avambraccio R3.0 (9'10"), benna GD da 0,68 m ³ (0,89 yd ³), pattini a tripla costola da 700 mm (28") e contrappeso da 3,83 mt (8.440 lb).		
Peso operativo	14.900 kg	32.800 lb
• Carro lungo, braccio MONO, avambraccio R2.5 (8'2"), benna GD da 0,53 m ³ (0,69 yd ³), pattini a tripla costola da 500 mm (20") e contrappeso da 3,83 mt (8.440 lb).		

Cingolo

Larghezza dei pattini opzionale	500 mm	20"
Larghezza dei pattini opzionale	600 mm	24"
Larghezza dei pattini opzionale	700 mm	28"
Larghezza dei pattini opzionale	770 mm	30"
Numero di pattini (per lato)	46	
Numero di rulli inferiori (per lato)	7	
Numero di rulli superiori (per lato)	1	

Trasmissione

Pendenza	35°/70%	
Massima velocità di traslazione	5,4 km/h	3,4 mph
Massimo sforzo di trazione alla barra	117 kN	26.303 lbf

Impianto idraulico

Impianto principale - Flusso massimo - Attrezzo	247 L/min	65 gal/min
Flusso massimo - Circuito ausiliario HP	240 L/min	63 gal/min
Flusso massimo - Circuito ausiliario MP	60 L/m	16 gal/min
Pressione massima - Attrezzatura - Normale	35.000 kPa	5.075 psi
Pressione massima - Marcia	35.000 kPa	5.075 psi
Pressione massima - Rotazione	26.000 kPa	3.770 psi
Cilindro del braccio - Foro	105 mm	4"
Cilindro del braccio - Corsa	1.023 mm	40"
Cilindro dell'avambraccio - Foro	115 mm	5"
Cilindro dell'avambraccio - Corsa	1.147 mm	45"
Cilindro della benna - Foro	95 mm	4"
Cilindro della benna - Corsa	939 mm	37"

Capacità di rifornimento di servizio

Capacità del serbatoio del combustibile	187 L	49,4 gal
Sistema di raffreddamento	15 L	4,0 gal
Olio motore	8 L	2,1 gal
Riduttore finale (ciascuno)	3 L	0,8 gal
Impianto idraulico (incluso serbatoio)	85 L	22,5 gal
Serbatoio idraulico	72 L	19,0 gal
Serbatoio DEF (Diesel Exhaust Fluid)	21 L	5,5 gal

Standard

Freni	ISO 10265:2008
Cabina/Struttura ROPS (Roll Over Protective Structure)	ISO 12117-2:2008
Protezioni operatore/cabina (OPG) (a richiesta)	ISO 10262:1998 Livello II

Caratteristiche tecniche dell'escavatore idraulico 315 GC

Prestazioni acustiche

ISO 6395:2008 (esterno) 101 dB(A)

ISO 6396:2008 (interno cabina) 71 dB(A)

- Potrebbe essere necessario indossare protezioni acustiche quando si lavora su una cabina operatore aperta o una cabina non correttamente sottoposta a manutenzione o con sportelli/finestrini aperti, per periodi prolungati o in un ambiente rumoroso.

Impianto di climatizzazione

L'impianto di climatizzazione su questa macchina contiene gas refrigerante fluorurato a effetto serra R134a (potenziale di riscaldamento globale = 1.430). L'impianto contiene 0,8 kg di refrigerante con un equivalente di CO₂ di 1,144 tonnellate metriche.

Pesi operativi e pressioni a terra

Configurazioni della macchina base	Pattini a tripla costola da 500 mm (20")		Sovrapattini in gomma per pattini a tripla costola da 500 mm (20")		Pattini in gomma da 500 mm (20")	
	Peso kg (libbre)	Pressione a terra kPa (psi)	Peso kg (libbre)	Pressione a terra kPa (psi)	Peso kg (libbre)	Pressione a terra kPa (psi)
Telaio base con rulli inferiori e rulli superiori						
Macchina base con contrappeso da 3,83 mt (8.440 lb) e carro lungo						
Braccio MONO + Avambraccio R2.5 (8'2") + Benna GD da 0,68 m ³ (0,89 yd ³)	14.900 (32.800)	44,4 (6,4)	15.400 (33.900)	45,9 (6,7)	15.000 (33.100)	37,3 (5,4)
Braccio MONO + Avambraccio R3.0 (9'10") + Benna GD da 0,68 m ³ (0,89 yd ³)	15.000 (33.100)	44,7 (6,5)	15.400 (33.900)	15,8 (6,6)	15.100 (33.300)	37,5 (5,4)
Braccio MONO + Avambraccio R2.5 (8'2") + Benna GD da 0,68 m ³ (0,89 yd ³) + Lama	15.600 (34.400)	46,5 (6,7)	16.000 (35.300)	47,8 (6,9)	15.700 (34.600)	39,0 (5,7)
Braccio MONO + Avambraccio R3.0 (9'10") + Benna GD da 0,68 m ³ (0,89 yd ³) + Lama	15.700 (34.600)	46,8 (6,8)	16.200 (35.700)	48,3 (7,0)	15.800 (34.800)	39,3 (5,7)

Tutti i pesi operativi includono un serbatoio del combustibile al 90% e un operatore di 75 kg (165 lb).

Configurazioni della macchina base	Pattini in gomma da 600 mm (24")		Pattini a tripla costola da 600 mm (24")		Pattini a tripla costola da 700 mm (28")		Pattini a tripla costola 770 mm (30")	
	Peso kg (libbre)	Pressione a terra kPa (psi)	Peso kg (libbre)	Pressione a terra kPa (psi)	Peso kg (libbre)	Pressione a terra kPa (psi)	Peso kg (libbre)	Pressione a terra kPa (psi)
Telaio base con rulli inferiori e rulli superiori								
Macchina base con contrappeso da 3,83 mt (8.440 lb) e carro lungo								
Braccio MONO + Avambraccio R2.5 (8'2") + Benna GD da 0,68 m ³ (0,89 yd ³)	15.400 (33.900)	38,2 (5,5)	15.200 (33.500)	37,8 (5,5)	15.400 (34.000)	32,8 (4,8)	15.500 (34.300)	30,1 (4,4)
Braccio MONO + Avambraccio R3.0 (9'10") + Benna GD da 0,68 m ³ (0,89 yd ³)	15.400 (33.900)	38,2 (5,5)	15.200 (33.500)	37,8 (5,5)	15.400 (34.000)	32,8 (4,8)	15.500 (34.300)	30,1 (4,4)
Braccio MONO + Avambraccio R2.5 (8'2") + Benna GD da 0,68 m ³ (0,89 yd ³) + Lama	16.100 (35.400)	39,9 (5,8)	15.900 (35.100)	39,5 (5,7)	16.200 (35.700)	34,5 (5,0)	16.200 (36.000)	31,7 (4,6)
Braccio MONO + Avambraccio R3.0 (9'10") + Benna GD da 0,68 m ³ (0,89 yd ³) + Lama	16.200 (35.600)	40,1 (5,8)	16.000 (35.300)	39,8 (5,8)	16.200 (35.700)	34,5 (5,0)	16.300 (36.000)	31,7 (4,6)

Tutti i pesi operativi includono un serbatoio del combustibile al 90% e un operatore di 75 kg (165 lb).

Caratteristiche tecniche dell'escavatore idraulico 315 GC

Pesi dei componenti principali

	kg	lb
Peso della macchina base: macchina base (con contrappeso da 3,83 mt [8.440 lb], telaio superiore, sottocarro lungo - non include braccio, avambraccio, benna, cilindri del braccio, cilindri dell'avambraccio, cilindri della benna, cingoli, serbatoio del combustibile, operatore).		
Con sottocarro lungo	10.770	23.730
Con sottocarro lungo (compatibile con la lama)	11.050	24.360
Pattini:		
Pattini a tripla costola da 500 mm (20")	1.540	3.390
Pattini a tripla costola da 500 mm (20") con sovrapattini in gomma	2.050	4.520
Pattini in gomma da 500 mm (20")	1.670	3.680
Pattini dei cingoli a tripla costola da 600 mm (24")	1.810	4.000
Pattini in gomma da 600 mm (24")	1.970	4.340
Pattini a tripla costola da 700 mm (28") con gradini aggiuntivi	2.020	4.440
Pattini a tripla costola da 770 mm (30") con gradini aggiuntivi	2.160	4.800
Due cilindri del braccio	250	550
Peso del serbatoio del combustibile al 90% e operatore di 75 kg (165 lb)	210	460
Lame (senza tubazioni, cilindri, modifiche al telaio):		
Lama da 2.500 mm (8'2") per l'utilizzo con cingoli da 500 mm (20")	440	960
Lama da 2.600 mm (8'6") per l'utilizzo con cingoli da 600 mm (24")	490	1.080
Lama da 2.700 mm (8'10") per l'utilizzo con cingoli da 700 mm (28")	500	1.110
Contrappeso:		
Contrappeso da 3,83 mt (8.440 lb)	3.830	8.440
Telaio oscillante	1.420	3.140
Carri:		
Telaio base con rulli inferiori GD e un rullo superiore	2.620	5.770
Telaio base con rulli inferiori GD e un rullo superiore (compatibilità della lama)	2.900	6.390
Braccio (inclusi tubazioni, perni, cilindro dell'avambraccio):		
Braccio MONO 4,65 m (15'3")	1.030	2.270
Avambracci (includono tubi, perni, cilindro e leverismo benna):		
Avambraccio MONO R2.5 (8'2")	590	1.300
Avambraccio MONO R3.0 (9'10")	650	1.440
Benne (senza leverismo, con punte e taglienti laterali):		
Benna per impieghi generali (GD) da 0,53 m ³ (0,69 yd ³)*	420	940
Benna per impieghi generali (GD) da 0,53 m ³ (0,69 yd ³)**	460	1.010
Benna per impieghi generali (GD) da 0,68 m ³ (0,89 yd ³)	500	1.090
Benna per impieghi generali (GD) da 0,76 m ³ (0,99 yd ³)	520	1.150
Attacco rapido:		
Attacco rapido spinotto-benna	210	470

*Solo in Europa

**Solo Australia e Nuova Zelanda

Caratteristiche tecniche dell'escavatore idraulico 315 GC

Dimensioni

Tutte le dimensioni sono indicative e possono variare a seconda della selezione della benna.

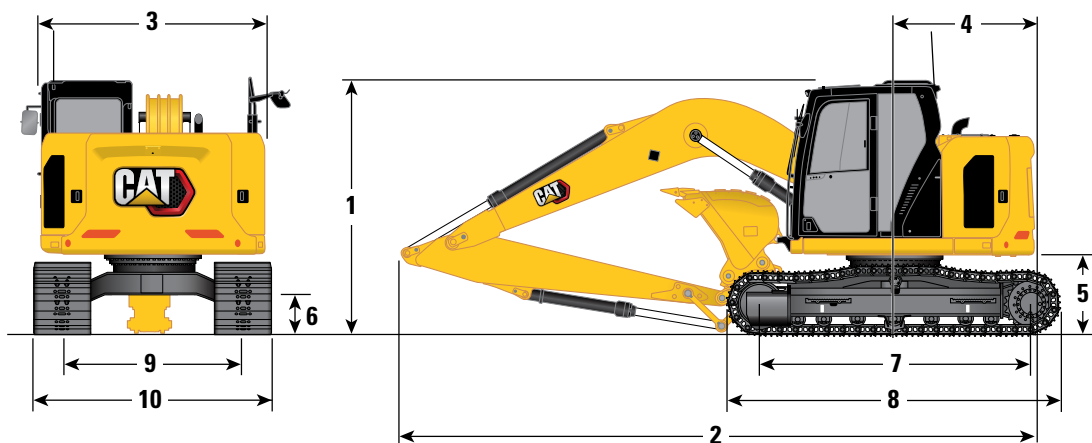

Opzione braccio

Braccio MONO
4,65 m (15'3")

Opzioni avambraccio

Avambracci MONO

R2.5 (8'2")

R3.0 (9'10")

1 Altezza della macchina:

Altezza alla sommità della cabina	2.810 mm	9'3"	2.810 mm	9'3"
Dalla sommità della protezione OPG	2.960 mm	9'9"	2.960 mm	9'9"
Altezza del corrimano	2.860 mm	9'5"	2.860 mm	9'5"
Con braccio/avambraccio/benna montati (con tubazioni cilindro avambraccio)	2.890 mm	9'6"	3.180 mm	10'5"
Con braccio/avambraccio montati (con tubazioni cilindro avambraccio)	2.890 mm	9'6"	3.180 mm	10'5"
Con braccio montato (con tubazioni cilindro avambraccio)	2.410 mm	7'11"	2.410 mm	7'11"

Altezza della macchina (con pattini in gomma da 500 mm [20"]):

Altezza alla sommità della cabina	2.860 mm	9'5"	2.860 mm	9'5"
Dalla sommità della protezione OPG	3.010 mm	9'11"	3.010 mm	9'11"
Altezza del corrimano	2.910 mm	9'7"	2.910 mm	9'7"
Con braccio/avambraccio/benna montati (con tubazioni cilindro avambraccio)	2.940 mm	9'8"	3.230 mm	10'7"
Con braccio/avambraccio montati (con tubazioni cilindro avambraccio)	2.940 mm	9'8"	3.230 mm	10'7"
Con braccio montato (con tubazioni cilindro avambraccio)	2.460 mm	8'1"	2.460 mm	8'1"

2 Lunghezza macchina (senza lama):

Con braccio/avambraccio/benna montati (con tubazioni cilindro avambraccio)	7.440 mm	24'5"	7.530 mm	24'8"
Con braccio/avambraccio montati (con tubazioni cilindro avambraccio)	7.440 mm	24'5"	7.530 mm	24'8"
Con braccio montato (con tubazioni cilindro avambraccio)	6.640 mm	21'9"	6.640 mm	21'9"

Lunghezza macchina (con lama, lama posteriore):

Con braccio/avambraccio/benna montati (con tubazioni cilindro avambraccio)	8.000 mm	26'3"	8.090 mm	26'7"
Con braccio/avambraccio montati (con tubazioni cilindro avambraccio)	8.000 mm	26'3"	8.090 mm	26'7"
Con braccio montato (con tubazioni cilindro avambraccio)	7.200 mm	23'7"	7.200 mm	23'7"

Tipo di benna

GD

GD

Capacità benna

0,68 m³ 0,89 yd³

0,68 m³ 0,89 yd³

Raggio al dente della benna

1.240 mm 4'1"

1.240 mm 4'1"

Caratteristiche tecniche dell'escavatore idraulico 315 GC

Dimensioni

Tutte le dimensioni sono indicative e possono variare a seconda della selezione della benna.

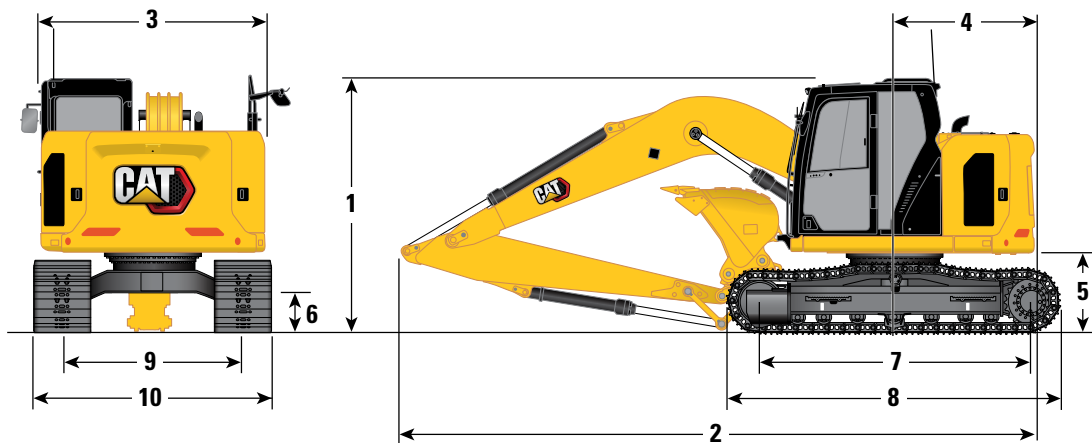

Opzione braccio

Braccio MONO
4,65 m (15'3")

Opzioni avambraccio

Avambracci MONO

R2.5 (8'2")

R3.0 (9'10")

	R2.5 (8'2")		R3.0 (9'10")	
3 Larghezza del telaio superiore	2.480 mm	8'2"	2.480 mm	8'2"
4 Raggio di rotazione posteriore - Contrappeso da 3,83 mt (8.440 lb)	1.570 mm	5'2"	1.570 mm	5'2"
5 Distanza del contrappeso da terra	880 mm	2'11"	880 mm	2'11"
6 Distanza libera da terra	440 mm	1'5"	440 mm	1'5"
7 Lunghezza al centro dei rulli	3.040 mm	10'0"	3.040 mm	10'0"
8 Lunghezza totale dei cingoli	3.750 mm	12'4"	3.750 mm	12'4"
9 Carreggiata	1.990 mm	6'6"	1.990 mm	6'6"
10 Larghezza cingolo/Larghezza sottocarro:				
Pattini da 500 mm (20")	2.490 mm	8'2"	2.490 mm	8'2"
Pattini da 600 mm (24")	2.590 mm	8'6"	2.590 mm	8'6"
Pattini da 700 mm (28") (con gradini)	2.690 mm	8'10"	2.690 mm	8'10"
Pattini da 770 mm (30") (con gradini)	2.760 mm	9'1"	2.760 mm	9'1"
Tipo di benna	GD		GD	
Capacità benna	0,68 m ³	0,89 yd ³	0,68 m ³	0,89 yd ³
Raggio al dente della benna	1.240 mm	4'1"	1.240 mm	4'1"

Caratteristiche tecniche dell'escavatore idraulico 315 GC

Forze e gamme operative

Tutte le dimensioni sono indicative e possono variare a seconda della selezione della benna.

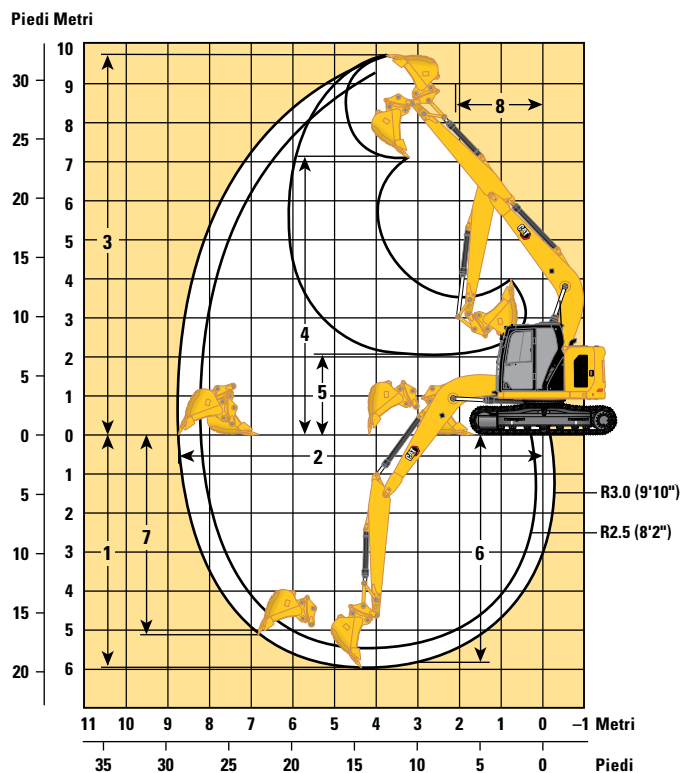

Opzione braccio

Braccio MONO
4,65 m (15'3")

Opzioni avambraccio

Avambraccio MONO

	Avambraccio MONO			
	R2.5 (8'2")		R3.0 (9'10")	
1 Profondità massima di scavo	5.490 mm	18'0"	5.990 mm	19'8"
2 Sbraccio massimo da terra	8.230 mm	27'0"	8.690 mm	28'6"
3 Altezza massima di taglio	9.330 mm	30'7"	9.690 mm	31'9"
4 Altezza massima di carico	6.850 mm	22'6"	7.220 mm	23'8"
5 Altezza minima di carico	2.520 mm	8'3"	2.080 mm	6'10"
6 Profondità massima di taglio per fondo livello di 2.440 mm (8'0")	5.280 mm	17'4"	5.810 mm	19'1"
7 Profondità massima di scavo parete verticale	4.740 mm	15'7"	5.180 mm	17'0"
8 Raggio minimo dell'attrezzatura di lavoro	1.980 mm	6'6"	2.240 mm	7'4"
Forza di scavo della benna (ISO)	98,45 kN	22.130 lbf	98,67 kN	22.180 lbf
Forza di penetrazione dell'avambraccio (ISO)	66,68 kN	14.990 lbf	59,29 kN	13.330 lbf
Tipo di benna	GD		GD	
Capacità benna	0,68 m ³	0,89 yd ³	0,68 m ³	0,89 yd ³
Raggio al dente della benna	1.240 mm	4'1"	1.240 mm	4'1"

Caratteristiche tecniche dell'escavatore idraulico 315 GC

Intervalli operativi lama

Tutte le dimensioni sono indicative e possono variare a seconda della selezione della benna.

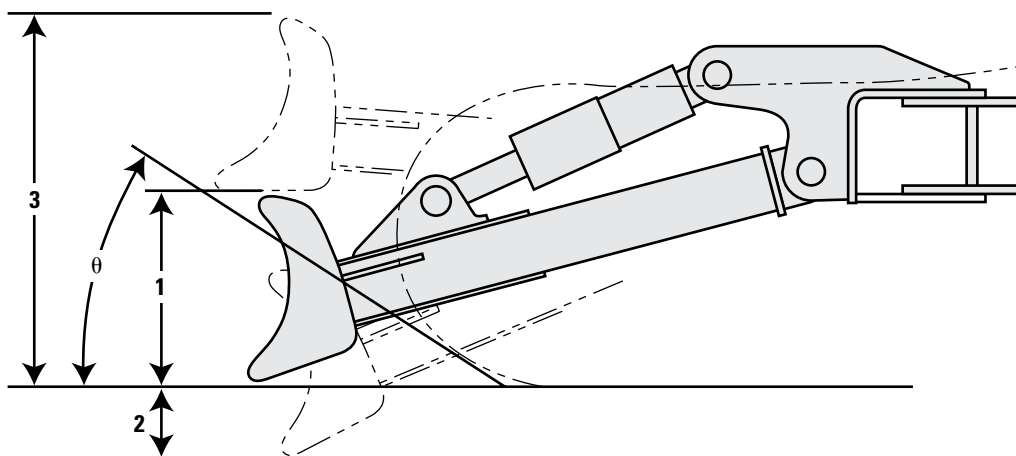

Opzioni lama	2.500 mm (8'2")		2.600 mm (8'6")		2.700 mm (8'10")	
1 Altezza della lama	616 mm	2'0"	616 mm	2'0"	616 mm	2'0"
2 Profondità massima di abbassamento da terra	550 mm	1'10"	550 mm	1'10"	550 mm	1'10"
3 Altezza massima di sollevamento da terra	1.018 mm	3'4"	1.018 mm	3'4"	1.018 mm	3'4"
θ Angolo di approccio	26°		26°		26°	

Caratteristiche tecniche dell'escavatore idraulico 315 GC

Capacità di sollevamento braccio MONO - Contrappeso: 3,83 mt (8.440 lb) - Senza benna



Diagramma braccio	1.500 mm (5'0")		3.000 mm (10'0")		4.500 mm (15'0")		6.000 mm (20'0")		Diagramma braccio		mm ft/in	
	Icona 1	Icona 2	Icona 1	Icona 2	Icona 1	Icona 2	Icona 1	Icona 2	Icona 1	Icona 2		
7.500 mm 25'0"	kg		*4.350	*4.350					*3.250	*3.250	3.710	
	lb		*9.200	*9.200					*7.450	*7.450	11'5"	
6.000 mm 20'0"	kg				*4.050	*4.050			*2.600	*2.600	5.490	
	lb				*8.750	*8.750			*5.800	*5.800	17'8"	
4.500 mm 15'0"	kg		*4.150	*4.150	*4.500	4.050	*3.700	2.550	*2.450	*2.250	6.460	
	lb		*9.050	*9.050	*9.750	8.700	*7.600	5.500	*5.350	5.050	21'0"	
3.000 mm 10'0"	kg		*7.400	7.200	*5.150	3.850	3.900	2.500	*2.450	1.950	6.970	
	lb		*15.850	15.450	*11.150	8.250	8.350	5.350	*5.350	4.350	22'9"	
1.500 mm 5'0"	kg		*6.800	6.400	*5.850	3.600	3.800	2.400	*2.550	1.850	7.130	
	lb		*16.700	13.800	*12.600	7.750	8.100	5.150	*5.600	4.050	23'4"	
0 mm 0'0"	kg		*6.250	6.100	5.650	3.400	3.700	2.300	*2.850	1.900	6.960	
	lb		*14.500	13.150	12.150	7.350	7.900	4.950	*6.250	4.150	22'9"	
-1.500 mm -5'0"	kg	*4.750	*4.750	*7.900	6.100	*5.550	3.350	3.650	2.250	3.300	2.100	6.440
	lb	*10.700	*10.700	*17.150	13.050	*11.950	7.200	7.850	4.900	7.300	4.550	21'0"
-3.000 mm -10'0"	kg	*7.300	*7.300	*5.750	*5.750	*4.150	3.400		*2.950	2.650	5.460	
	lb	*15.650	*15.650	*12.350	*12.350	*8.750	7.300		*6.400	5.850	17'9"	

Capacità di sollevamento braccio MONO - Contrappeso: 3,83 mt (8.440 lb) - Senza benna



Diagramma braccio	1.500 mm (5'0")		3.000 mm (10'0")		4.500 mm (15'0")		6.000 mm (20'0")		Diagramma braccio		mm ft/in	
	Icona 1	Icona 2	Icona 1	Icona 2	Icona 1	Icona 2	Icona 1	Icona 2	Icona 1	Icona 2		
7.500 mm 25'0"	kg		*4.350	*4.350					*3.250	*3.250	3.710	
	lb		*9.200	*9.200					*7.450	*7.450	11'5"	
6.000 mm 20'0"	kg				*4.050	*4.050			*2.600	*2.600	5.490	
	lb				*8.750	*8.750			*5.800	*5.800	17'8"	
4.500 mm 15'0"	kg		*4.150	*4.150	*4.500	4.200	*3.700	2.650	*2.450	2.350	6.460	
	lb		*9.050	*9.050	*9.750	9.000	*7.600	5.700	*5.350	5.200	21'0"	
3.000 mm 10'0"	kg		*7.400	7.400	*5.150	3.950	4.050	2.600	*2.450	2.050	6.970	
	lb		*15.850	*15.850	*11.150	8.550	8.650	5.550	*5.350	4.500	22'9"	
1.500 mm 5'0"	kg		*6.800	6.650	*5.850	3.700	3.900	2.500	*2.550	1.950	7.130	
	lb		*16.700	14.250	*12.600	8.000	8.400	5.300	*5.600	4.200	23'4"	
0 mm 0'0"	kg		*6.250	*6.250	5.850	3.550	3.800	2.400	*2.850	1.950	6.960	
	lb		*14.500	13.600	12.550	7.600	8.200	5.150	*6.250	4.300	22'9"	
-1.500 mm -5'0"	kg	*4.750	*4.750	*7.900	6.300	*5.550	3.450	3.800	2.350	*3.400	2.150	6.440
	lb	*10.700	*10.700	*17.150	13.500	*11.950	7.450	8.150	5.050	*7.450	4.750	21'0"
-3.000 mm -10'0"	kg	*7.300	*7.300	*5.750	*5.750	*4.150	3.500		*2.950	2.750	5.460	
	lb	*15.650	*15.650	*12.350	*12.350	*8.750	7.550		*6.400	6.050	17'9"	

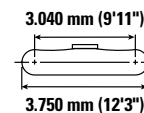
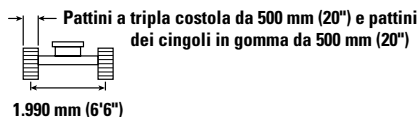
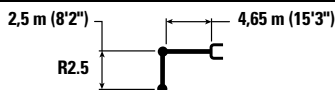

ISO 10567:2007

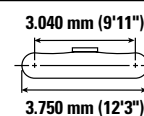
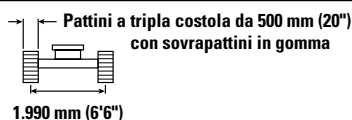
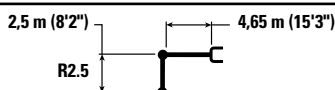

* Indica che il carico è limitato dalla capacità di sollevamento idraulico piuttosto che dal carico di ribaltamento. I suddetti carichi sono conformi allo standard della capacità di sollevamento dell'escavatore idraulico ISO 10567:2007. Non superano l'87% della capacità di sollevamento idraulico o il 75% del carico di ribaltamento. Sottrarre il peso di tutti gli accessori di sollevamento dalle capacità di sollevamento sopra indicate. Le capacità di sollevamento sono calcolate con la macchina posizionata su una superficie stabile e uniforme. L'uso di un'attrezzatura per gestire/ sollevare oggetti può incidere sulle prestazioni di sollevamento della macchina.

La capacità di sollevamento è compresa entro il ±5% per tutti i tipi di pattini.

Per informazioni specifiche su un prodotto, consultate sempre il manuale di funzionamento e manutenzione corrispondente.

Caratteristiche tecniche dell'escavatore idraulico 315 GC

Capacità di sollevamento braccio MONO - Contrappeso: 3,83 mt (8.440 lb) - Senza benna



Diagramma	1.500 mm (5'0")		3.000 mm (10'0")		4.500 mm (15'0")		6.000 mm (20'0")		Diagramma		mm ft/in	
7.500 mm 25'0"	kg		*4.350	*4.350					*3.250	*3.250	3.710	
	lb		*9.200	*9.200					*7.450	*7.450	11'5"	
6.000 mm 20'0"	kg				*4.050	*4.050			*2.600	*2.600	5.490	
	lb				*8.750	*8.750			*5.800	*5.800	17'8"	
4.500 mm 15'0"	kg		*4.150	*4.150	*4.500	4.100	*3.700	2.600	*2.450	2.300	6.460	
	lb		*9.050	*9.050	*9.750	8.850	*7.600	5.600	*5.350	5.100	21'0"	
3.000 mm 10'0"	kg		*7.400	7.300	*5.150	3.900	3.950	2.550	*2.450	2.000	6.970	
	lb		*15.850	15.700	*11.150	8.400	8.500	5.450	*5.350	4.400	22'9"	
1.500 mm 5'0"	kg		*6.800	6.550	*5.850	3.650	3.850	2.450	*2.550	1.900	7.130	
	lb		*16.700	14.050	*12.600	7.850	8.250	5.250	*5.600	4.150	23'4"	
0 mm 0'0"	kg		*6.250	6.250	5.750	3.500	3.750	2.350	*2.850	1.900	6.960	
	lb		*14.500	13.400	12.350	7.450	8.050	5.050	*6.250	4.200	22'9"	
-1.500 mm -5'0"	kg	*4.750	*4.750	*7.900	6.200	*5.550	3.400	3.700	2.300	*3.400	2.100	6.440
	lb	*10.700	*10.700	*17.150	13.300	*11.950	7.300	8.000	5.000	*7.450	4.650	21'0"
-3.000 mm -10'0"	kg	*7.300	*7.300	*5.750	*5.750	*4.150	3.450		*2.950	2.700	5.460	
	lb	*15.650	*15.650	*12.350	*12.350	*8.750	7.400		*6.400	5.950	17'9"	

Capacità di sollevamento braccio MONO - Contrappeso: 3,83 mt (8.440 lb) - Senza benna



Diagramma	1.500 mm (5'0")		3.000 mm (10'0")		4.500 mm (15'0")		6.000 mm (20'0")		Diagramma		mm ft/in	
7.500 mm 25'0"	kg		*4.350	*4.350					*3.250	*3.250	3.710	
	lb		*9.200	*9.200					*7.450	*7.450	11'5"	
6.000 mm 20'0"	kg				*4.050	*4.050			*2.600	*2.600	5.490	
	lb				*8.750	*8.750			*5.800	*5.800	17'8"	
4.500 mm 15'0"	kg		*4.150	*4.150	*4.500	4.150	*3.700	2.650	*2.450	2.350	6.460	
	lb		*9.050	*9.050	*9.750	8.950	*7.600	5.650	*5.350	5.200	21'0"	
3.000 mm 10'0"	kg		*7.400	7.350	*5.150	3.950	4.000	2.600	*2.450	2.050	6.970	
	lb		*15.850	*15.850	*11.150	8.500	8.650	5.500	*5.350	4.500	22'9"	
1.500 mm 5'0"	kg		*6.800	6.600	*5.850	3.700	3.900	2.450	*2.550	1.900	7.130	
	lb		*16.700	14.250	*12.600	7.950	8.400	5.300	*5.600	4.200	23'4"	
0 mm 0'0"	kg		*6.250	*6.250	5.850	3.500	3.800	2.400	*2.850	1.950	6.960	
	lb		*14.500	13.550	12.550	7.550	8.200	5.100	*6.250	4.250	22'9"	
-1.500 mm -5'0"	kg	*4.750	*4.750	*7.900	6.300	*5.550	3.450	3.750	2.350	*3.400	2.150	6.440
	lb	*10.700	*10.700	*17.150	13.500	*11.950	7.400	8.100	5.050	*7.450	4.750	21'0"
-3.000 mm -10'0"	kg	*7.300	*7.300	*5.750	*5.750	*4.150	3.500		*2.950	2.700	5.460	
	lb	*15.650	*15.650	*12.350	*12.350	*8.750	7.500		*6.400	6.050	17'9"	

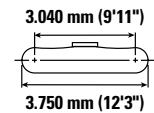
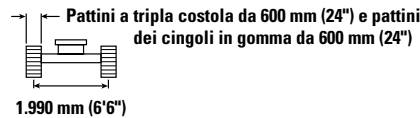
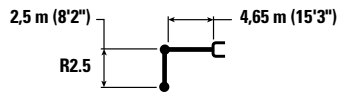

ISO 10567:2007

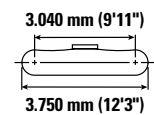
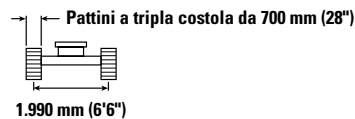
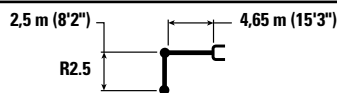

* Indica che il carico è limitato dalla capacità di sollevamento idraulico piuttosto che dal carico di ribaltamento. I suddetti carichi sono conformi allo standard della capacità di sollevamento dell'escavatore idraulico ISO 10567:2007. Non superano l'87% della capacità di sollevamento idraulico o il 75% del carico di ribaltamento. Sottrarre il peso di tutti gli accessori di sollevamento dalle capacità di sollevamento sopra indicate. Le capacità di sollevamento sono calcolate con la macchina posizionata su una superficie stabile e uniforme. L'uso di un'attrezzatura per gestire/solevare oggetti può incidere sulle prestazioni di sollevamento della macchina.









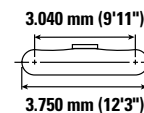
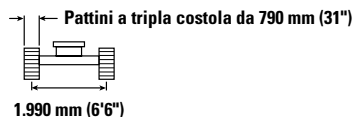
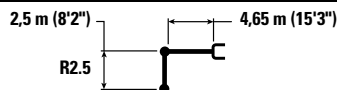



La capacità di sollevamento è compresa entro il ±5% per tutti i tipi di pattini.

Per informazioni specifiche su un prodotto, consultate sempre il manuale di funzionamento e manutenzione corrispondente.

Caratteristiche tecniche dell'escavatore idraulico 315 GC

Capacità di sollevamento braccio MONO - Contrappeso: 3,83 mt (8.440 lb) - Senza benna



	1.500 mm (5'0")		3.000 mm (10'0")		4.500 mm (15'0")		6.000 mm (20'0")				mm ft/in	
												
7.500 mm 25'0"	kg		*4.350	*4.350					*3.250	*3.250	3.710	
	lb		*9.200	*9.200					*7.450	*7.450	11'5"	
6.000 mm 20'0"	kg				*4.050	*4.050			*2.600	*2.600	5.490	
	lb				*8.750	*8.750			*5.800	*5.800	17'8"	
4.500 mm 15'0"	kg		*4.150	*4.150	*4.500	4.200	*3.700	2.700	*2.450	2.350	6.460	
	lb		*9.050	*9.050	*9.750	9.050	*7.600	5.700	*5.350	5.250	21'0"	
3.000 mm 10'0"	kg		*7.400	*7.400	*5.150	4.000	4.050	2.600	*2.450	2.050	6.970	
	lb		*15.850	*15.850	*11.150	8.600	8.700	5.600	*5.350	4.500	22'9"	
1.500 mm 5'0"	kg		*6.800	6.700	*5.850	3.750	3.950	2.500	*2.550	1.950	7.130	
	lb		*16.700	14.400	*12.600	8.050	8.450	5.350	*5.600	4.250	23'4"	
0 mm 0'0"	kg		*6.250	*6.250	5.900	3.550	3.850	2.400	*2.850	1.950	6.960	
	lb		*14.500	13.700	12.650	7.650	8.250	5.150	*6.250	4.300	22'9"	
-1.500 mm -5'0"	kg	*4.750	*4.750	*7.900	6.350	*5.550	3.500	3.800	2.400	*3.400	2.200	6.440
	lb	*10.700	*10.700	*17.150	13.600	*11.950	7.500	8.200	5.100	*7.450	4.800	21'0"
-3.000 mm -10'0"	kg	*7.300	*7.300	*5.750	*5.750	*4.150	3.550			*2.950	2.750	5.460
	lb	*15.650	*15.650	*12.350	*12.350	*8.750	7.600			*6.400	6.100	17'9"



ISO 10567:2007



* Indica che il carico è limitato dalla capacità di sollevamento idraulico piuttosto che dal carico di ribaltamento. I suddetti carichi sono conformi allo standard della capacità di sollevamento dell'escavatore idraulico ISO 10567:2007. Non superano l'87% della capacità di sollevamento idraulico o il 75% del carico di ribaltamento. Sottrarre il peso di tutti gli accessori di sollevamento dalle capacità di sollevamento sopra indicate. Le capacità di sollevamento sono calcolate con la macchina posizionata su una superficie stabile e uniforme. L'uso di un'attrezzatura per gestire/ sollevare oggetti può incidere sulle prestazioni di sollevamento della macchina.

La capacità di sollevamento è compresa entro il $\pm 5\%$ per tutti i tipi di pattini.

Per informazioni specifiche su un prodotto, consultate sempre il manuale di funzionamento e manutenzione corrispondente.

Caratteristiche tecniche dell'escavatore idraulico 315 GC

Capacità di sollevamento braccio MONO - Contrappeso: 3,83 mt (8.440 lb) - Senza benna



Diagramma braccio	1.500 mm (5'0")		3.000 mm (10'0")		4.500 mm (15'0")		6.000 mm (20'0")		7.500 mm (25'0")		Diagramma braccio		mm ft/in
	kg lb	kg lb	kg lb	kg lb	kg lb	kg lb	kg lb	kg lb	kg lb	kg lb	kg lb	kg lb	
7.500 mm 25'0"					*2.700	*2.700					*2.600 *5.850	*2.600 *5.850	4.540 14'3"
6.000 mm 20'0"					*3.450 *7.550	*3.450 *7.550	*2.400	*2.400			*2.200 *4.850	*2.200 *4.850	6.070 19'8"
4.500 mm 15'0"					*3.650 *7.950	*3.650 *7.950	*3.450 *7.400	2.600 5.600			*2.050 *4.500	2.000 4.450	6.960 22'8"
3.000 mm 10'0"			*5.850 *12.100	*5.850 *12.100	*4.800 *10.350	3.900 8.400	3.950 8.400	2.500 5.400			*2.050 *4.500	1.800 3.900	7.440 24'4"
1.500 mm 5'0"			*8.750 *18.800	6.600 14.150	*5.600 *12.050	3.650 7.800	3.800 8.150	2.400 5.150	*2.500	1.700	*2.150 *4.750	1.700 3.700	7.590 24'10"
0 mm 0'0"			*7.000 *16.150	6.150 13.150	5.650 12.150	3.400 7.350	3.650 7.900	2.300 4.900			*2.400 *5.250	1.700 3.700	7.430 24'4"
-1.500 mm -5'0"		*4.300 *9.650	*4.300 *9.650	*8.500 *18.350	6.000 12.900	5.550 11.900	3.300 7.100	3.600 7.750	2.250 4.800		*2.850 *6.250	1.850 4.050	6.940 22'8"
-3.000 mm -10'0"		*7.450 *16.700	*7.450 *16.700	*6.650 *14.350	6.050 13.000	*4.700 *10.000	3.300 7.100	*3.000	2.250		*2.950 *6.400	2.250 4.950	6.050 19'8"
-4.500 mm -15'0"				*3.450 *7.050	*3.450 *7.050						*2.050 *4.250	*2.050 *4.250	4.490 14'4"

Capacità di sollevamento braccio MONO - Contrappeso: 3,83 mt (8.440 lb) - Senza benna



Diagramma braccio	1.500 mm (5'0")		3.000 mm (10'0")		4.500 mm (15'0")		6.000 mm (20'0")		7.500 mm (25'0")		Diagramma braccio		mm ft/in
	kg lb	kg lb	kg lb	kg lb	kg lb	kg lb	kg lb	kg lb	kg lb	kg lb	kg lb	kg lb	
7.500 mm 25'0"					*2.700	*2.700					*2.600 *5.850	*2.600 *5.850	4.540 14'3"
6.000 mm 20'0"					*3.450 *7.550	*3.450 *7.550	*2.400	*2.400			*2.200 *4.850	*2.200 *4.850	6.070 19'8"
4.500 mm 15'0"					*3.650 *7.950	*3.650 *7.950	*3.450 *7.400	2.700 5.750			*2.050 *4.500	*2.050 *4.500	6.960 22'8"
3.000 mm 10'0"			*5.850 *12.100	*5.850 *12.100	*4.800 *10.350	4.050 8.650	*3.950 *8.550	2.600 5.600			*2.050 *4.500	1.850 4.050	7.440 24'4"
1.500 mm 5'0"			*8.750 *18.800	6.800 14.650	*5.600 *12.050	3.750 8.050	3.900 8.400	2.500 5.300	*2.500	1.750	*2.150 *4.750	1.750 3.800	7.590 24'10"
0 mm 0'0"			*7.000 *16.150	6.350 13.600	5.850 12.550	3.550 7.600	3.800 8.150	2.350 5.100			*2.400 *5.250	1.750 3.850	7.430 24'4"
-1.500 mm -5'0"		*4.300 *9.650	*4.300 *9.650	*8.500 *18.350	6.250 13.350	5.750 12.300	3.400 7.350	3.750 8.050	2.300 4.950		*2.850 *6.250	1.900 4.200	6.940 22'8"
-3.000 mm -10'0"		*7.450 *16.700	*7.450 *16.700	*6.650 *14.350	6.300 13.450	*4.700 *10.000	3.450 7.350	*3.000	2.350		*2.950 *6.400	2.300 5.150	6.050 19'8"
-4.500 mm -15'0"				*3.450 *7.050	*3.450 *7.050						*2.050 *4.250	*2.050 *4.250	4.490 14'4"

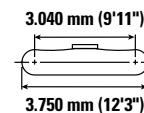
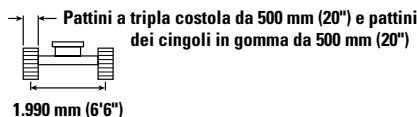
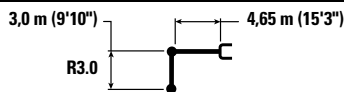

ISO 10567:2007

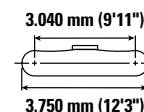
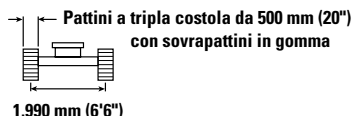
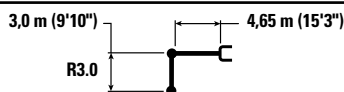

* Indica che il carico è limitato dalla capacità di sollevamento idraulico piuttosto che dal carico di ribaltamento. I suddetti carichi sono conformi allo standard della capacità di sollevamento dell'escavatore idraulico ISO 10567:2007. Non superano l'87% della capacità di sollevamento idraulico o il 75% del carico di ribaltamento. Sottrarre il peso di tutti gli accessori di sollevamento dalle capacità di sollevamento sopra indicate. Le capacità di sollevamento sono calcolate con la macchina posizionata su una superficie stabile e uniforme. L'uso di un'attrezzatura per gestire/sovlevare oggetti può incidere sulle prestazioni di sollevamento della macchina.

La capacità di sollevamento è compresa entro il ±5% per tutti i tipi di pattini.

Per informazioni specifiche su un prodotto, consultate sempre il manuale di funzionamento e manutenzione corrispondente.

Caratteristiche tecniche dell'escavatore idraulico 315 GC

Capacità di sollevamento braccio MONO - Contrappeso: 3,83 mt (8.440 lb) - Senza benna

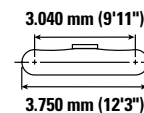
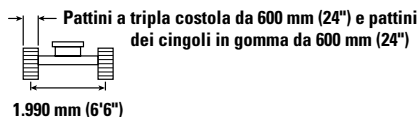
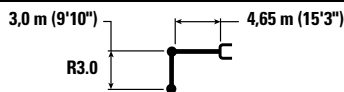

		1.500 mm (5'0")		3.000 mm (10'0")		4.500 mm (15'0")		6.000 mm (20'0")		7.500 mm (25'0")		mm ft/in		
7.500 mm 25'0"	kg lb					*2.700	*2.700					*2.600 *5.850	*2.600 *5.850	4.540 14'3"
6.000 mm 20'0"	kg lb					*3.450 *7.550	*3.450 *7.550	*2.400	*2.400			*2.200 *4.850	*2.200 *4.850	6.070 19'8"
4.500 mm 15'0"	kg lb					*3.650 *7.950	*3.650 *7.950	*3.450 *7.400	2.650 5.650			*2.050 *4.500	*2.050 *4.500	6.960 22'8"
3.000 mm 10'0"	kg lb			*5.850 *12.100	*5.850 *12.100	*4.800 *10.350	3.950 8.550	*3.950 *8.550	2.550 5.500			*2.050 *4.500	1.800 4.000	7.440 24'4"
1.500 mm 5'0"	kg lb			*8.750 *18.800	6.700 14.400	*5.600 *12.050	3.700 7.950	3.850 8.300	2.450 5.250	*2.500	1.750	*2.150 *4.750	1.700 3.750	7.590 24'10"
0 mm 0'0"	kg lb			*7.000 *16.150	6.250 13.400	5.750 12.350	3.450 7.450	3.750 8.050	2.350 5.000			*2.400 *5.250	1.750 3.800	7.430 24'4"
-1.500 mm -5'0"	kg lb	*4.300 *9.650	*4.300 *9.650	*8.500 *18.350	6.150 13.150	5.650 12.100	3.350 7.250	3.700 7.900	2.300 4.900			*2.850 *6.250	1.900 4.150	6.940 22'8"
-3.000 mm -10'0"	kg lb	*7.450 *16.700	*7.450 *16.700	*6.650 *14.350	6.200 13.250	*4.700 *10.000	3.350 7.250	3.000	2.300			*2.950 *6.400	2.300 5.050	6.050 19'8"
-4.500 mm -15'0"	kg lb			*3.450 *7.050	*3.450 *7.050							*2.050 *4.250	2.050 4.250	4.490 14'4"

Capacità di sollevamento braccio MONO - Contrappeso: 3,83 mt (8.440 lb) - Senza benna

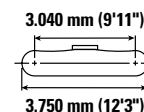
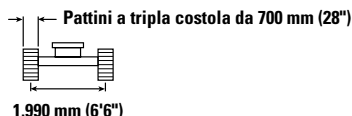
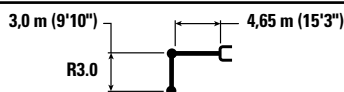

		1.500 mm (5'0")		3.000 mm (10'0")		4.500 mm (15'0")		6.000 mm (20'0")		7.500 mm (25'0")		mm ft/in		
7.500 mm 25'0"	kg lb					*2.700	*2.700					*2.600 *5.850	*2.600 *5.850	4.540 14'3"
6.000 mm 20'0"	kg lb					*3.450 *7.550	*3.450 *7.550	*2.400	*2.400			*2.200 *4.850	*2.200 *4.850	6.070 19'8"
4.500 mm 15'0"	kg lb					*3.650 *7.950	*3.650 *7.950	*3.450 *7.400	2.700 5.750			*2.050 *4.500	*2.050 *4.500	6.960 22'8"
3.000 mm 10'0"	kg lb			*5.850 *12.100	*5.850 *12.100	*4.800 *10.350	4.000 8.650	*3.950 *8.550	2.600 5.550			*2.050 *4.500	1.850 4.050	7.440 24'4"
1.500 mm 5'0"	kg lb			*8.750 *18.800	6.800 14.600	*5.600 *12.050	3.750 8.050	3.900 8.400	2.450 5.300	*2.500	1.750	*2.150 *4.750	1.750 3.800	7.590 24'10"
0 mm 0'0"	kg lb			*7.000 *16.150	6.350 13.600	5.850 12.550	3.500 7.550	3.800 8.150	2.350 5.100			*2.400 *5.250	1.750 3.850	7.430 24'4"
-1.500 mm -5'0"	kg lb	*4.300 *9.650	*4.300 *9.650	*8.500 *18.350	6.200 13.300	5.700 12.250	3.400 7.350	3.750 8.000	2.300 4.950			*2.850 *6.250	1.900 4.200	6.940 22'8"
-3.000 mm -10'0"	kg lb	*7.450 *16.700	*7.450 *16.700	*6.650 *14.350	6.250 13.450	*4.700 *10.000	3.400 7.350	*3.000	2.350			*2.950 *6.400	2.300 5.100	6.050 19'8"
-4.500 mm -15'0"	kg lb			*3.450 *7.050	*3.450 *7.050							*2.050 *4.250	2.050 4.250	4.490 14'4"



ISO 10567:2007



* Indica che il carico è limitato dalla capacità di sollevamento idraulico piuttosto che dal carico di ribaltamento. I suddetti carichi sono conformi allo standard della capacità di sollevamento dell'escavatore idraulico ISO 10567:2007. Non superano l'87% della capacità di sollevamento idraulico o il 75% del carico di ribaltamento. Sottrarre il peso di tutti gli accessori di sollevamento dalle capacità di sollevamento sopra indicate. Le capacità di sollevamento sono calcolate con la macchina posizionata su una superficie stabile e uniforme. L'uso di un'attrezzatura per gestire/sollevare oggetti può incidere sulle prestazioni di sollevamento della macchina.

La capacità di sollevamento è compresa entro il ±5% per tutti i tipi di pattini.

Per informazioni specifiche su un prodotto, consultate sempre il manuale di funzionamento e manutenzione corrispondente.

Caratteristiche tecniche dell'escavatore idraulico 315 GC

Capacità di sollevamento braccio MONO - Contrappeso: 3,83 mt (8.440 lb) - Senza benna



Diagramma braccio	1.500 mm (5'0")		3.000 mm (10'0")		4.500 mm (15'0")		6.000 mm (20'0")		7.500 mm (25'0")		Diagramma braccio		mm ft/in
	kg lb	kg lb	kg lb	kg lb	kg lb	kg lb	kg lb	kg lb	kg lb	kg lb	kg lb	kg lb	
7.500 mm 25'0"					*2.700	*2.700					*2.600 *5.850	*2.600 *5.850	4.540 14'3"
6.000 mm 20'0"					*3.450 *7.550	*3.450 *7.550	*2.400	*2.400			*2.200 *4.850	*2.200 *4.850	6.070 19'8"
4.500 mm 15'0"					*3.650 *7.950	*3.650 *7.950	*3.450 *7.400	2.700 5.800			*2.050 *4.500	*2.050 *4.500	6.960 22'8"
3.000 mm 10'0"			*5.850 *12.100	*5.850 *12.100	*4.800 *10.350	4.050 8.700	*3.950 *8.550	2.600 5.600			*2.050 *4.500	1.850 4.100	7.440 24'4"
1.500 mm 5'0"			*8.750 *18.800	6.850 14.750	*5.600 *12.050	3.800 8.100	3.950 8.500	2.500 5.350	*2.500	1.800	*2.150 *4.750	1.750 3.850	7.590 24'10"
0 mm 0'0"			*7.000 *16.150	6.400 13.700	5.900 12.650	3.550 7.650	3.850 8.250	2.400 5.150			*2.400 *5.250	1.750 3.900	7.430 24'4"
-1.500 mm -5'0"		*4.300 *9.650	*4.300 *9.650	*8.500 *18.350	6.250 13.450	*5.750 *12.400	3.450 7.400	3.750 8.100	2.350 5.000		*2.850 *6.250	1.950 4.250	6.940 22'8"
-3.000 mm -10'0"		*7.450 *16.700	*7.450 *16.700	*6.650 *14.350	6.350 13.600	*4.700 *10.000	3.450 7.400	*3.000	2.350		*2.950 *6.400	2.350 5.200	6.050 19'8"
-4.500 mm -15'0"				*3.450 *7.050	*3.450 *7.050						*2.050 *4.250	*2.050 *4.250	4.490 14'4"



ISO 10567:2007

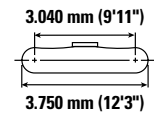
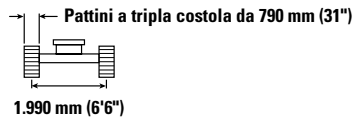
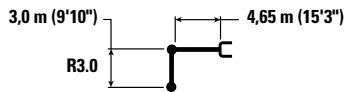

* Indica che il carico è limitato dalla capacità di sollevamento idraulico piuttosto che dal carico di ribaltamento. I suddetti carichi sono conformi allo standard della capacità di sollevamento dell'escavatore idraulico ISO 10567:2007. Non superano l'87% della capacità di sollevamento idraulico o il 75% del carico di ribaltamento. Sottrarre il peso di tutti gli accessori di sollevamento dalle capacità di sollevamento sopra indicate. Le capacità di sollevamento sono calcolate con la macchina posizionata su una superficie stabile e uniforme. L'uso di un'attrezzatura per gestire/ sollevare oggetti può incidere sulle prestazioni di sollevamento della macchina.

La capacità di sollevamento è compresa entro il $\pm 5\%$ per tutti i tipi di pattini.

Per informazioni specifiche su un prodotto, consultate sempre il manuale di funzionamento e manutenzione corrispondente.

Caratteristiche tecniche dell'escavatore idraulico 315 GC

Capacità di sollevamento braccio MONO - Contrappeso: 3,83 mt (8.440 lb) - Senza benna - Lama sollevata

Lama da 2.500 mm (8'2")

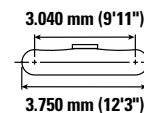
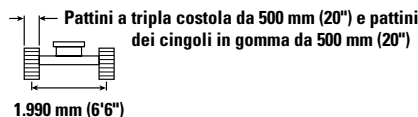
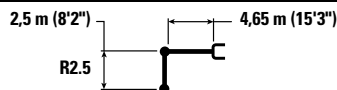

Lama (mm/in)	kg/lb	1.500 mm (5'0")		3.000 mm (10'0")		4.500 mm (15'0")		6.000 mm (20'0")		Lama sollevata		mm/ft/in
7.500 mm 25'0"	kg lb			*4.350 *9.200	*4.350 *9.200					*3.250 *7.450	*3.250 *7.450	3.710 11'5"
6.000 mm 20'0"	kg lb					*4.050 *8.750	*4.050 *8.750			*2.600 *5.800	*2.600 *5.800	5.490 17'8"
4.500 mm 15'0"	kg lb			*4.150 *9.050	*4.150 *9.050	*4.500 *9.750	4.250 9.100	*3.700 *7.600	2.700 5.750	*2.450 *5.350	*2.400 5.250	6.460 21'0"
3.000 mm 10'0"	kg lb			*7.400 *15.850	*7.400 *15.850	*5.150 *11.150	4.000 8.650	3.900 8.350	2.600 5.600	*2.450 *5.350	2.050 4.550	6.970 22'9"
1.500 mm 5'0"	kg lb			*6.800 *16.700	6.700 14.450	*5.850 12.550	3.750 8.100	3.750 8.100	2.500 5.400	*2.550 *5.600	1.950 4.300	7.130 23'4"
0 mm 0'0"	kg lb			*6.250 *14.500	*6.250 13.800	5.650 12.100	3.600 7.700	3.700 7.900	2.400 5.200	*2.850 *6.250	2.000 4.350	6.960 22'9"
-1.500 mm -5'0"	kg lb	*4.750 *10.700	*4.750 *10.700	*7.900 *17.150	6.400 13.700	*5.550 11.950	3.500 7.550	3.650 7.800	2.400 5.150	3.300 7.300	2.200 4.800	6.440 21'0"
-3.000 mm -10'0"	kg lb	*7.300 *15.650	*7.300 *15.650	*5.750 *12.350	*5.750 *12.350	*4.150 *8.750	3.550 7.650			*2.950 *6.400	2.750 6.150	5.460 17'9"

Capacità di sollevamento braccio MONO - Contrappeso: 3,83 mt (8.440 lb) - Senza benna - Lama sollevata

Lama da 2.500 mm (8'2")

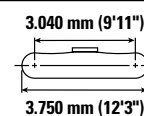
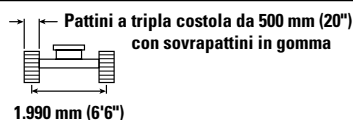
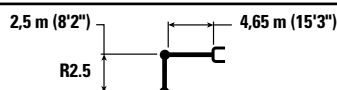

Lama (mm/in)	kg/lb	1.500 mm (5'0")		3.000 mm (10'0")		4.500 mm (15'0")		6.000 mm (20'0")		Lama sollevata		mm/ft/in
7.500 mm 25'0"	kg lb			*4.350 *9.200	*4.350 *9.200					*3.250 *7.450	*3.250 *7.450	3.710 11'5"
6.000 mm 20'0"	kg lb					*4.050 *8.750	*4.050 *8.750			*2.600 *5.800	*2.600 *5.800	5.490 17'8"
4.500 mm 15'0"	kg lb			*4.150 *9.050	*4.150 *9.050	*4.500 *9.750	4.350 9.350	*3.700 *7.600	2.750 5.950	*2.450 *5.350	*2.450 *5.350	6.460 21'0"
3.000 mm 10'0"	kg lb			*7.400 *15.850	*7.400 *15.850	*5.150 *11.150	4.150 8.900	4.000 8.600	2.700 5.800	*2.450 *5.350	2.150 4.700	6.970 22'9"
1.500 mm 5'0"	kg lb			*6.800 *16.700	*6.800 14.900	*5.850 *12.600	3.900 8.350	3.900 8.400	2.600 5.550	*2.550 *5.600	2.000 4.450	7.130 23'4"
0 mm 0'0"	kg lb			*6.250 *14.500	*6.250 14.250	5.850 12.500	3.700 7.950	3.800 8.150	2.500 5.400	*2.850 *6.250	2.050 4.500	6.960 22'9"
-1.500 mm -5'0"	kg lb	*4.750 *10.700	*4.750 *10.700	*7.900 *17.150	6.600 14.150	*5.550 *11.950	3.650 7.800	3.750 8.100	2.450 5.300	*3.400 *7.450	2.250 5.000	6.440 21'0"
-3.000 mm -10'0"	kg lb	*7.300 *15.650	*7.300 *15.650	*5.750 *12.350	*5.750 *12.350	*4.150 *8.750	3.650 7.900			*2.950 *6.400	2.850 6.350	5.460 17'9"



ISO 10567:2007



* Indica che il carico è limitato dalla capacità di sollevamento idraulico piuttosto che dal carico di ribaltamento. I suddetti carichi sono conformi allo standard della capacità di sollevamento dell'escavatore idraulico ISO 10567:2007. Non superano l'87% della capacità di sollevamento idraulico o il 75% del carico di ribaltamento. Sottrarre il peso di tutti gli accessori di sollevamento dalle capacità di sollevamento sopra indicate. Le capacità di sollevamento sono calcolate con la macchina posizionata su una superficie stabile e uniforme. L'uso di un'attrezzatura per gestire/ sollevare oggetti può incidere sulle prestazioni di sollevamento della macchina.

La capacità di sollevamento è compresa entro il ±5% per tutti i tipi di pattini.

Per informazioni specifiche su un prodotto, consultate sempre il manuale di funzionamento e manutenzione corrispondente.

Caratteristiche tecniche dell'escavatore idraulico 315 GC

Capacità di sollevamento braccio MONO - Contrappeso: 3,83 mt (8.440 lb) - Senza benna - Lama sollevata

Lama da 2.600 mm (8'6")

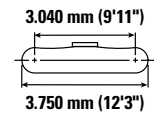
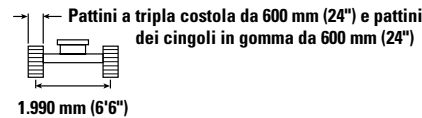
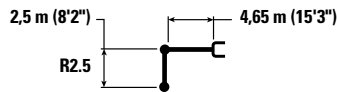

Lama sollevata			1.500 mm (5'0")		3.000 mm (10'0")		4.500 mm (15'0")		6.000 mm (20'0")		Lama sollevata		
													mm ft/in
7.500 mm 25'0"	kg lb				*4.350 *9.200	*4.350 *9.200					*3.250 *7.450	*3.250 *7.450	3.710 11'5"
6.000 mm 20'0"	kg lb						*4.050 *8.750	*4.050 *8.750			*2.600 *5.800	*2.600 *5.800	5.490 17'8"
4.500 mm 15'0"	kg lb				*4.150 *9.050	*4.150 *9.050	*4.500 *9.750	4.300 9.250	*3.700 *7.600	2.750 5.850	*2.450 *5.350	*2.450 *5.350	6.460 21'0"
3.000 mm 10'0"	kg lb				*7.400 *15.850	*7.400 *15.850	*5.150 *11.150	4.100 8.800	3.950 8.500	2.650 5.700	*2.450 *5.350	2.100 4.650	6.970 22'9"
1.500 mm 5'0"	kg lb				*6.800 *16.700	*6.800 *16.700	*5.850 *12.600	3.850 8.250	3.850 8.250	2.550 5.500	*2.550 *5.600	2.000 4.400	7.130 23'4"
0 mm 0'0"	kg lb				*6.250 *14.500	*6.250 *14.500	5.750 12.300	3.650 7.850	3.750 8.050	2.500 5.300	*2.850 *6.250	2.050 4.450	6.960 22'9"
-1.500 mm -5'0"	kg lb	*4.750 *10.700	*4.750 *10.700	*7.900 *17.150	6.500 14.000	*5.550 *11.950	3.600 7.700	3.700 7.950	2.450 5.250	3.350 7.400	2.250 4.900	6.440 21'0"	
-3.000 mm -10'0"	kg lb	*7.300 *15.650	*7.300 *15.650	*5.750 *12.350	*5.750 *12.350	*4.150 *8.750	3.650 7.800			*2.950 *6.400	2.800 6.250	5.460 17'9"	

Capacità di sollevamento braccio MONO - Contrappeso: 3,83 mt (8.440 lb) - Senza benna - Lama sollevata

Lama da 2.700 mm (8'10")

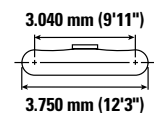
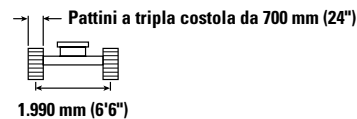
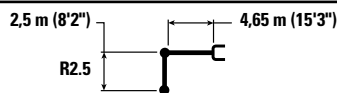

Lama sollevata			1.500 mm (5'0")		3.000 mm (10'0")		4.500 mm (15'0")		6.000 mm (20'0")		Lama sollevata		
													mm ft/in
7.500 mm 25'0"	kg lb				*4.350 *9.200	*4.350 *9.200					*3.250 *7.450	*3.250 *7.450	3.710 11'5"
6.000 mm 20'0"	kg lb						*4.050 *8.750	*4.050 *8.750			*2.600 *5.800	*2.600 *5.800	5.490 17'8"
4.500 mm 15'0"	kg lb				*4.150 *9.050	*4.150 *9.050	*4.500 *9.750	4.350 9.350	*3.700 *7.600	2.800 5.950	*2.450 *5.350	*2.450 *5.350	6.460 21'0"
3.000 mm 10'0"	kg lb				*7.400 *15.850	*7.400 *15.850	*5.150 *11.150	4.150 8.900	4.000 8.600	2.700 5.800	*2.450 *5.350	2.150 4.700	6.970 22'9"
1.500 mm 5'0"	kg lb				*6.800 *16.700	*6.800 *16.700	*5.850 *12.600	3.900 8.350	3.900 8.350	2.600 5.600	*2.550 *5.600	2.050 4.450	7.130 23'4"
0 mm 0'0"	kg lb				*6.250 *14.500	*6.250 *14.500	5.800 12.450	3.700 7.950	3.800 8.150	2.500 5.400	*2.850 *6.250	2.050 4.500	6.960 22'9"
-1.500 mm -5'0"	kg lb	*4.750 *10.700	*4.750 *10.700	*7.900 *17.150	6.600 14.200	*5.550 *11.950	3.650 7.800	3.750 8.050	2.500 5.350	3.400 7.450	2.250 5.000	6.440 21'0"	
-3.000 mm -10'0"	kg lb	*7.300 *15.650	*7.300 *15.650	*5.750 *12.350	*5.750 *12.350	*4.150 *8.750	3.700 7.900			*2.950 *6.400	2.850 6.350	5.460 17'9"	



ISO 10567:2007



* Indica che il carico è limitato dalla capacità di sollevamento idraulico piuttosto che dal carico di ribaltamento. I suddetti carichi sono conformi allo standard della capacità di sollevamento dell'escavatore idraulico ISO 10567:2007. Non superano l'87% della capacità di sollevamento idraulico o il 75% del carico di ribaltamento. Sottrarre il peso di tutti gli accessori di sollevamento dalle capacità di sollevamento sopra indicate. Le capacità di sollevamento sono calcolate con la macchina posizionata su una superficie stabile e uniforme. L'uso di un'attrezzatura per gestire/solevare oggetti può incidere sulle prestazioni di sollevamento della macchina.

La capacità di sollevamento è compresa entro il ±5% per tutti i tipi di pattini.

Per informazioni specifiche su un prodotto, consultate sempre il manuale di funzionamento e manutenzione corrispondente.

Caratteristiche tecniche dell'escavatore idraulico 315 GC

Capacità di sollevamento braccio MONO - Contrappeso: 3,83 mt (8.440 lb) - Senza benna - Lama sollevata

Lama da 2.700 mm (8'10")

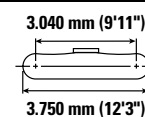
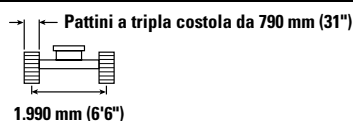
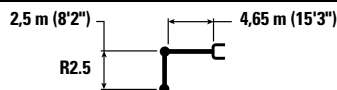

Lama sollevata	1.500 mm (5'0")		3.000 mm (10'0")		4.500 mm (15'0")		6.000 mm (20'0")		Lama sollevata		mm ft/in	
7.500 mm 25'0"	kg		*4.350	*4.350					*3.250	*3.250	3.710	
	lb		*9.200	*9.200					*7.450	*7.450	11'5"	
6.000 mm 20'0"	kg				*4.050	*4.050			*2.600	*2.600	5.490	
	lb				*8.750	*8.750			*5.800	*5.800	17'8"	
4.500 mm 15'0"	kg		*4.150	*4.150	*4.500	4.400	*3.700	2.800	*2.450	*2.450	6.460	
	lb		*9.050	*9.050	*9.750	9.450	*7.600	6.000	*5.350	*5.350	21'0"	
3.000 mm 10'0"	kg		*7.400	*7.400	*5.150	4.200	4.050	2.750	*2.450	2.150	6.970	
	lb		*15.850	*15.850	*11.150	9.000	8.700	5.850	*5.350	4.750	22'9"	
1.500 mm 5'0"	kg		*6.800	*6.800	*5.850	3.900	3.950	2.600	*2.550	2.050	7.130	
	lb		*16.700	15.050	*12.600	8.450	8.450	5.650	*5.600	4.500	23'4"	
0 mm 0'0"	kg		*6.250	*6.250	5.850	3.750	3.850	2.550	*2.850	2.100	6.960	
	lb		*14.500	14.400	12.600	8.050	8.250	5.450	*6.250	4.550	22'9"	
-1.500 mm -5'0"	kg	*4.750	*4.750	*7.900	6.650	*5.550	3.650	3.800	2.500	*3.400	2.300	6.440
	lb	*10.700	*10.700	*17.150	14.300	*11.950	7.900	8.150	5.400	*7.450	5.050	21'0"
-3.000 mm -10'0"	kg	*7.300	*7.300	*5.750	*5.750	*4.150	3.700		*2.950	2.900	5.460	
	lb	*15.650	*15.650	*12.350	*12.350	*8.750	8.000		*6.400	*6.400	17'9"	



ISO 10567:2007



* Indica che il carico è limitato dalla capacità di sollevamento idraulico piuttosto che dal carico di ribaltamento. I suddetti carichi sono conformi allo standard della capacità di sollevamento dell'escavatore idraulico ISO 10567:2007. Non superano l'87% della capacità di sollevamento idraulico o il 75% del carico di ribaltamento. Sottrarre il peso di tutti gli accessori di sollevamento dalle capacità di sollevamento sopra indicate. Le capacità di sollevamento sono calcolate con la macchina posizionata su una superficie stabile e uniforme. L'uso di un'attrezzatura per gestire/ sollevare oggetti può incidere sulle prestazioni di sollevamento della macchina.

La capacità di sollevamento è compresa entro il $\pm 5\%$ per tutti i tipi di pattini.

Per informazioni specifiche su un prodotto, consultate sempre il manuale di funzionamento e manutenzione corrispondente.

Caratteristiche tecniche dell'escavatore idraulico 315 GC

Capacità di sollevamento braccio MONO - Contrappeso: 3,83 mt (8.440 lb) - Senza benna - Lama sollevata

Lama da 2.500 mm (8'2")

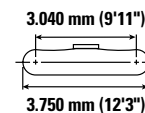
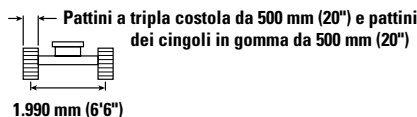
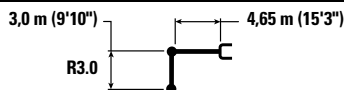

Lama (mm)	Lama (ft/in)	kg	lb	1.500 mm (5'0")		3.000 mm (10'0")		4.500 mm (15'0")		6.000 mm (20'0")		7.500 mm (25'0")		mm	ft/in		
				kg	lb	kg	lb	kg	lb	kg	lb	kg	lb			kg	lb
7.500 mm	25'0"							*2.700	*2.700					*2.600	*2.600	4.540	14'3"
														*5.850	*5.850		
6.000 mm	20'0"							*3.450	*3.450	*2.400	*2.400			*2.200	*2.200	6.070	19'8"
								*7.550	*7.550					*4.850	*4.850		
4.500 mm	15'0"							*3.650	*3.650	*3.450	2.700			*2.050	*2.050	6.960	
								*7.950	*7.950	*7.400	5.850			*4.500	*4.500	22'8"	
3.000 mm	10'0"							*5.850	*5.850	4.100	3.900	2.650		*2.050	1.850	7.440	
								*12.100	*12.100	*10.350	8.750	6.650		*4.500	4.100	24'4"	
1.500 mm	5'0"							*8.750	6.900	*5.600	3.800	3.800	2.500	*2.150	1.750	7.590	
								*18.800	14.800	*12.050	8.150	8.100	5.400	*4.750	3.850	24'10"	
0 mm	0'0"							*7.000	6.450	5.650	3.600	3.650	2.400	*2.400	1.800	7.430	
								*16.150	13.800	12.100	7.700	7.850	5.150	*5.250	3.900	24'4"	
-1.500 mm	-5'0"							*4.300	*4.300	*8.500	6.300	5.500	3.450	3.600	2.350	6.940	
								*9.650	*9.650	*18.350	13.550	11.850	7.450	7.750	5.050	22'8"	
-3.000 mm	-10'0"							*7.450	*7.450	*6.650	6.350	*4.700	3.450	*2.950	2.350	6.050	
								*16.700	*16.700	*14.350	13.650	*10.000	7.450	*6.400	5.200	19'8"	
-4.500 mm	-15'0"							*3.450	*3.450					*2.050	*2.050	4.490	
								*7.050	*7.050					*4.250	*4.250	14'4"	

Capacità di sollevamento braccio MONO - Contrappeso: 3,83 mt (8.440 lb) - Senza benna - Lama sollevata

Lama da 2.500 mm (8'2")

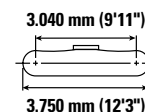
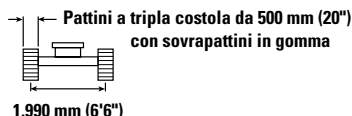
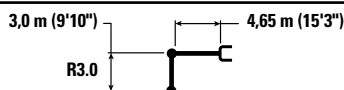

Lama (mm)	Lama (ft/in)	kg	lb	1.500 mm (5'0")		3.000 mm (10'0")		4.500 mm (15'0")		6.000 mm (20'0")		7.500 mm (25'0")		mm	ft/in		
				kg	lb	kg	lb	kg	lb	kg	lb	kg	lb			kg	lb
7.500 mm	25'0"							*2.700	*2.700					*2.600	*2.600	4.540	14'3"
														*5.850	*5.850		
6.000 mm	20'0"							*3.450	*3.450	*2.400	*2.400			*2.200	*2.200	6.070	19'8"
								*7.550	*7.550					*4.850	*4.850		
4.500 mm	15'0"							*3.650	*3.650	*3.450	2.800			*2.050	*2.050	6.960	
								*7.950	*7.950	*7.400	6.000			*4.500	*4.500	22'8"	
3.000 mm	10'0"							*5.850	*5.850	4.200	3.950	2.700		*2.050	1.950	7.440	
								*12.100	*12.100	*10.350	9.000	8.550		*4.500	4.250	24'4"	
1.500 mm	5'0"							*8.750	7.100	*5.600	3.900	3.900	2.600	*2.150	1.850	7.590	
								*18.800	15.250	*12.050	8.400	8.400	5.550	*4.750	4.000	24'10"	
0 mm	0'0"							*7.000	6.650	5.850	3.700	3.800	2.500	*2.400	1.850	7.430	
								*16.150	14.250	12.550	7.950	8.150	5.350	*5.250	4.050	24'4"	
-1.500 mm	-5'0"							*4.300	*4.300	*8.500	6.500	5.700	3.600	3.750	2.450	6.940	
								*9.650	*9.650	*18.350	14.000	12.250	7.700	8.000	5.200	22'8"	
-3.000 mm	-10'0"							*7.450	*7.450	*6.600	6.600	*4.700	3.600	*2.950	2.450	6.050	
								*16.700	*16.700	*14.350	14.100	*10.000	7.700	*6.400	5.400	19'8"	
-4.500 mm	-15'0"							*3.450	*3.450					*2.050	*2.050	4.490	
								*7.050	*7.050					*4.250	*4.250	14'4"	



ISO 10567:2007



* Indica che il carico è limitato dalla capacità di sollevamento idraulico piuttosto che dal carico di ribaltamento. I suddetti carichi sono conformi allo standard della capacità di sollevamento dell'escavatore idraulico ISO 10567:2007. Non superano l'87% della capacità di sollevamento idraulico o il 75% del carico di ribaltamento. Sottrarre il peso di tutti gli accessori di sollevamento dalle capacità di sollevamento sopra indicate. Le capacità di sollevamento sono calcolate con la macchina posizionata su una superficie stabile e uniforme. L'uso di un'attrezzatura per gestire/sollevare oggetti può incidere sulle prestazioni di sollevamento della macchina.

La capacità di sollevamento è compresa entro il ±5% per tutti i tipi di pattini.

Per informazioni specifiche su un prodotto, consultate sempre il manuale di funzionamento e manutenzione corrispondente.

Caratteristiche tecniche dell'escavatore idraulico 315 GC

Capacità di sollevamento braccio MONO - Contrappeso: 3,83 mt (8.440 lb) - Senza benna - Lama sollevata

Lama da 2.600 mm (8'6")

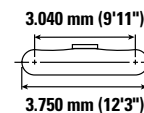
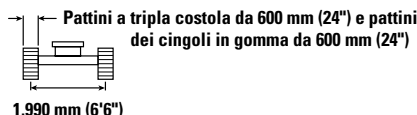
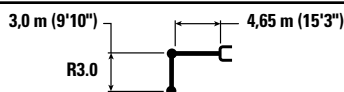

Lama sollevata	1.500 mm (5'0")		3.000 mm (10'0")		4.500 mm (15'0")		6.000 mm (20'0")		7.500 mm (25'0")		Lama sollevata		mm ft/in
7.500 mm 25'0"	kg lb				*2.700 *2.700						*2.600 *5.850	*2.600 *5.850	4.540 14'3"
6.000 mm 20'0"	kg lb				*3.450 *7.550	*3.450 *7.550	*2.400 *2.400				*2.200 *4.850	*2.200 *4.850	6.070 19'8"
4.500 mm 15'0"	kg lb				*3.650 *7.950	*3.650 *7.950	*3.450 *7.400	2.800 5.950			*2.050 *4.500	*2.050 *4.500	6.960 22'8"
3.000 mm 10'0"	kg lb			*5.850 *12.100	*5.850 *12.100	*4.800 *10.350	4.150 8.950	*3.950 *8.550	2.700 5.750		*2.050 *4.500	1.900 4.200	7.440 24'4"
1.500 mm 5'0"	kg lb			*8.750 *18.800	7.000 15.100	*5.600 *12.050	3.850 8.350	3.850 8.250	2.550 5.500	*2.500 1.850	*2.150 *4.750	1.800 3.950	7.590 24'10"
0 mm 0'0"	kg lb			*7.000 *16.150	6.550 14.100	5.750 12.300	3.650 7.850	3.750 8.000	2.450 5.300		*2.400 *5.250	1.850 4.000	7.430 24'4"
-1.500 mm -5'0"	kg lb	*4.300 *9.650	*4.300 *9.650	*8.500 *18.350	6.450 13.800	5.600 12.050	3.550 7.600	3.650 7.850	2.400 5.150		*2.850 *6.250	2.000 4.350	6.940 22'8"
-3.000 mm -10'0"	kg lb	*7.450 *16.700	*7.450 *16.700	*6.650 *14.350	6.500 13.950	*4.700 *10.000	3.550 7.650	*3.000	2.450		*2.950 *6.400	2.400 5.300	6.050 19'8"
-4.500 mm -15'0"	kg lb			*3.450 *7.050	*3.450 *7.050						*2.050 *4.250	*2.050 *4.250	4.490 14'4"

Capacità di sollevamento braccio MONO - Contrappeso: 3,83 mt (8.440 lb) - Senza benna - Lama sollevata

Lama da 2.700 mm (8'10")

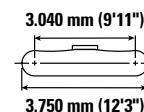
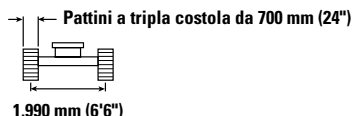
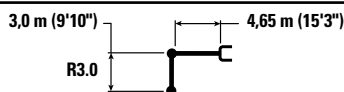

Lama sollevata	1.500 mm (5'0")		3.000 mm (10'0")		4.500 mm (15'0")		6.000 mm (20'0")		7.500 mm (25'0")		Lama sollevata		mm ft/in
7.500 mm 25'0"	kg lb				*2.700 *2.700						*2.600 *5.850	*2.600 *5.850	4.540 14'3"
6.000 mm 20'0"	kg lb				*3.450 *7.550	*3.450 *7.550	*2.400 *2.400				*2.200 *4.850	*2.200 *4.850	6.070 19'8"
4.500 mm 15'0"	kg lb				*3.650 *7.950	*3.650 *7.950	*3.450 *7.400	2.800 6.000			*2.050 *4.500	*2.050 *4.500	6.960 22'8"
3.000 mm 10'0"	kg lb			*5.850 *12.100	*5.850 *12.100	*4.800 *10.350	4.200 9.050	*3.950 *8.550	2.700 5.850		*2.050 *4.500	1.950 4.250	7.440 24'4"
1.500 mm 5'0"	kg lb			*8.750 *18.800	7.100 15.300	*5.600 *12.050	3.900 8.450	3.900 8.350	2.600 5.600	*2.500 1.850	*2.150 *4.750	1.850 4.000	7.590 24'10"
0 mm 0'0"	kg lb			*7.000 *16.150	6.650 14.300	5.800 12.500	3.700 7.950	3.800 8.100	2.500 5.350		*2.400 *5.250	1.850 4.050	7.430 24'4"
-1.500 mm -5'0"	kg lb	*4.300 *9.650	*4.300 *9.650	*8.500 *18.350	6.550 14.000	5.700 12.200	3.600 7.750	3.700 7.950	2.450 5.250		*2.850 *6.250	2.000 4.400	6.940 22'8"
-3.000 mm -10'0"	kg lb	*7.450 *16.700	*7.450 *16.700	*6.650 *14.350	6.600 14.150	*4.700 *10.000	3.600 7.750	*3.000	2.450		*2.950 *6.400	2.450 5.400	6.050 19'8"
-4.500 mm -15'0"	kg lb			*3.450 *7.050	*3.450 *7.050						*2.050 *4.250	*2.050 *4.250	4.490 14'4"



ISO 10567:2007



* Indica che il carico è limitato dalla capacità di sollevamento idraulico piuttosto che dal carico di ribaltamento. I suddetti carichi sono conformi allo standard della capacità di sollevamento dell'escavatore idraulico ISO 10567:2007. Non superano l'87% della capacità di sollevamento idraulico o il 75% del carico di ribaltamento. Sottrarre il peso di tutti gli accessori di sollevamento dalle capacità di sollevamento sopra indicate. Le capacità di sollevamento sono calcolate con la macchina posizionata su una superficie stabile e uniforme. L'uso di un'attrezzatura per gestire/sovlevare oggetti può incidere sulle prestazioni di sollevamento della macchina.

La capacità di sollevamento è compresa entro il ±5% per tutti i tipi di pattini.

Per informazioni specifiche su un prodotto, consultate sempre il manuale di funzionamento e manutenzione corrispondente.

Caratteristiche tecniche dell'escavatore idraulico 315 GC

Capacità di sollevamento braccio MONO - Contrappeso: 3,83 mt (8.440 lb) - Senza benna - Lama sollevata

Lama da 2.700 mm (8'10")

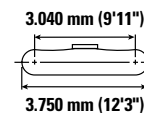
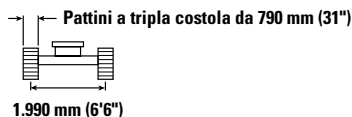
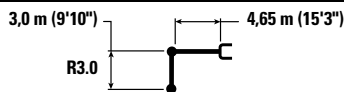

Lama (mm / in)	kg / lb	1.500 mm (5'0")		3.000 mm (10'0")		4.500 mm (15'0")		6.000 mm (20'0")		7.500 mm (25'0")		mm / in		
7.500 mm 25'0"	kg lb					*2.700	*2.700					*2.600 *5.850	*2.600 *5.850	4.540 14'3"
6.000 mm 20'0"	kg lb					*3.450 *7.550	*3.450 *7.550	*2.400	*2.400			*2.200 *4.850	*2.200 *4.850	6.070 19'8"
4.500 mm 15'0"	kg lb					*3.650 *7.950	*3.650 *7.950	*3.450 *7.400	2.850 6.050			*2.050 *4.500	*2.050 *4.500	6.960 22'8"
3.000 mm 10'0"	kg lb			*5.850 *12.100	*5.850 *12.100	*4.800 *10.350	4.250 9.100	*3.950 *8.550	2.750 5.900			*2.050 *4.500	1.950 4.300	7.440 24'4"
1.500 mm 5'0"	kg lb			*8.750 *18.800	7.150 15.450	*5.600 *12.050	3.950 8.500	3.950 8.450	2.650 5.650	*2.500	1.900	*2.150 *4.750	1.850 4.050	7.590 24'10"
0 mm 0'0"	kg lb			*7.000 *16.150	6.700 14.400	5.900 12.600	3.750 8.050	3.800 8.200	2.500 5.400			*2.400 *5.250	1.850 4.100	7.430 24'4"
-1.500 mm -5'0"	kg lb	*4.300 *9.650	*4.300 *9.650	*8.500 *18.350	6.600 14.150	*5.750 12.350	3.650 7.800	3.750 8.050	2.450 5.300			*2.850 *6.250	2.050 4.450	6.940 22'8"
-3.000 mm -10'0"	kg lb	*7.450 *16.700	*7.450 *16.700	*6.650 *14.350	6.650 14.300	*4.700 *10.000	3.650 7.800	*3.000	2.500			*2.950 *6.400	2.450 5.450	6.050 19'8"
-4.500 mm -15'0"	kg lb			*3.450 *7.050	*3.450 *7.050							*2.050 *4.250	*2.050 *4.250	4.490 14'4"



ISO 10567:2007



* Indica che il carico è limitato dalla capacità di sollevamento idraulico piuttosto che dal carico di ribaltamento. I suddetti carichi sono conformi allo standard della capacità di sollevamento dell'escavatore idraulico ISO 10567:2007. Non superano l'87% della capacità di sollevamento idraulico o il 75% del carico di ribaltamento. Sottrarre il peso di tutti gli accessori di sollevamento dalle capacità di sollevamento sopra indicate. Le capacità di sollevamento sono calcolate con la macchina posizionata su una superficie stabile e uniforme. L'uso di un'attrezzatura per gestire/ sollevare oggetti può incidere sulle prestazioni di sollevamento della macchina.

La capacità di sollevamento è compresa entro il ±5% per tutti i tipi di pattini.

Per informazioni specifiche su un prodotto, consultate sempre il manuale di funzionamento e manutenzione corrispondente.

Caratteristiche tecniche dell'escavatore idraulico 315 GC

Caratteristiche tecniche e compatibilità delle benne – Europa

	Leverismo	Larghezza		Capacità		Peso		Riempimento	Braccio MONO	
		mm	in	m ³	yd ³	kg	lb		%	R2.5 (8'2")
Modello imperniato (attacco rapido assente)										
Impieghi generali	312	600	24	0,31	0,40	316	696	100	●	●
	312	900	36	0,53	0,69	414	914	100	●	●
	312	900	36	0,53	0,69	420	927	100	●	●
	312	1.000	39	0,60	0,78	438	967	100	●	●
Impieghi generali (senza regolatore)	312	450	18	0,20	0,26	266	587	100	●	●
	312	600	24	0,31	0,40	310	684	100	●	●
	312	750	30	0,41	0,54	358	790	100	●	●
	312	750	30	0,41	0,54	410	903	100	●	●
	312	900	36	0,53	0,69	407	898	100	●	●
	312	900	36	0,53	0,69	451	994	100	●	●
Impieghi gravosi	312	1.050	42	0,65	0,84	457	1.006	100	●	⊙
	312	450	18	0,20	0,27	279	615	100	●	●
Pulizia dei canali	312	1.200	48	0,76	0,99	513	1.131	100	⊙	⊖
Pulizia dei canali inclinabile	312	1.800	72	0,68	0,89	540	1.191	100	●	⊙
								kg	1.930	1.720
Carico massimo con attacco imperniato (carico utile + benna)								lb	4.262	3.787
Con attacco spinotto benna Cat										
Impieghi generali	312	600	24	0,31	0,40	316	696	100	●	●
	312	900	36	0,53	0,69	414	914	100	●	●
	312	1.100	43	0,68	0,89	474	1.045	100	⊙	⊖
	312	1.200	48	0,76	1,00	504	1.110	100	⊖	○
Impieghi generali (senza regolatore)	312	450	18	0,20	0,26	266	587	100	●	●
	312	600	24	0,31	0,40	310	684	100	●	●
	312	750	30	0,41	0,54	358	790	100	●	●
	312	750	30	0,41	0,54	410	903	100	●	●
	312	900	36	0,53	0,69	407	898	100	●	●
	312	900	36	0,53	0,69	451	994	100	●	●
	312	1.050	42	0,65	0,84	457	1.006	100	⊙	⊖
	312	1.200	48	0,76	1,00	497	1.095	100	⊖	○
Impieghi gravosi	312	450	18	0,20	0,27	279	615	100	●	●
	312	1.200	48	0,76	0,99	513	1.131	100	⊖	○
Pulizia dei canali	312	1.800	72	0,68	0,89	540	1.191	100	⊙	⊖
Pulizia dei canali inclinabile	312	1.800	72	0,60	0,78	724	1.597	100	⊖	○
								kg	1.734	1.518
Carico massimo con attacco (carico utile + benna)								lb	3.822	3.347

I carichi sopra indicati sono conformi allo standard per gli escavatori idraulici EN474-5:2006 + A3:2013 e non superano l'87% della capacità di sollevamento idraulico o il 75% della capacità di ribaltamento, con leverismo anteriore completamente esteso al suolo e benna piegata.

Capacità riferita a ISO 7451:2007.

Densità massima del materiale:

- 2.100 kg/m³ (3.500 lb/yd³)
- ⊙ 1.800 kg/m³ (3.000 lb/yd³)
- ⊖ 1.500 kg/m³ (2.500 lb/yd³)
- 1.200 kg/m³ (2.000 lb/yd³)

Affinché i suoi prodotti offrano il massimo valore, Caterpillar raccomanda ai clienti di usare attrezzature adeguate. L'uso di attrezzature (ad esempio benne) che non rientrano nelle raccomandazioni o nelle caratteristiche tecniche di Caterpillar per quanto riguarda peso, dimensioni, flussi, pressioni, ecc. può portare a prestazioni sub-ottimali: cali di produttività, minore stabilità e affidabilità, ridotta durata dei componenti, ecc. L'uso improprio di un'attrezzatura che causa accelerazione, leverismo, torsione e/o inceppamento di carichi pesanti ridurrà la durata del braccio e dell'avambraccio.

(continua alla pagina seguente)

Caratteristiche tecniche dell'escavatore idraulico 315 GC

Caratteristiche tecniche e compatibilità delle benne – Europa (continua)

	Leverismo	Larghezza		Capacità		Peso		Riempimento	Braccio MONO	
		mm	in	m ³	yd ³	kg	lb		%	R2.5 (8'2")
Con attacco CW20										
Impieghi generali	312	600	24	0,31	0,40	341	752	100	●	●
	312	900	36	0,53	0,69	426	940	100	●	●
	312	1.100	43	0,68	0,89	487	1.073	100	⊙	⊖
	312	1.200	48	0,76	1,00	516	1.137	100	⊖	○
Impieghi gravosi	312	1.200	48	0,76	1,00	526	1.159	100	⊖	○
Impieghi generali - Tagliante per livellamento	312	690	27	0,40	0,52	413	910	100	●	●
	312	600	24	0,33	0,43	395	870	100	●	●
	312	790	31	0,47	0,61	455	1.003	100	●	●
	312	996	39	0,63	0,83	517	1.140	100	⊙	⊖
	312	1.184	47	0,80	1,05	603	1.328	100	○	◇
Pulizia dei canali	312	1.800	72	0,68	0,89	516	1.138	100	⊙	⊖
	312	1.800	72	0,90	1,18	554	1.221	100	○	◇
Carico massimo con attacco (carico utile + benna)								kg	1.728	1.513
								lb	3.810	3.335
Con attacco CW20S										
Impieghi generali	312	450	18	0,20	0,26	301	664	100	●	●
	312	500	20	0,24	0,31	310	684	100	●	●
	312	600	24	0,31	0,40	329	726	100	●	●
	312	750	30	0,41	0,54	377	830	100	●	●
	312	900	36	0,53	0,69	426	940	100	●	●
	312	1.000	39	0,60	0,78	451	995	100	●	⊙
	312	1.100	43	0,68	0,89	487	1.073	100	⊙	⊖
	312	1.200	48	0,76	1,00	516	1.137	100	⊖	○
Impieghi gravosi	312	500	20	0,24	0,31	313	689	100	●	●
	312	1.200	48	0,76	1,00	524	1.154	100	⊖	○
Pulizia dei canali	312	1.800	72	0,68	0,89	548	1.207	100	⊙	⊖
	312	2.000	78	1,00	1,31	630	1.389	100	◇	◇
Pulizia dei canali inclinabile	312	1.800	72	0,60	0,78	822	1.812	100	⊖	○
Carico massimo con attacco (carico utile + benna)								kg	1.750	1.535
								lb	3.859	3.384

I carichi sopra indicati sono conformi allo standard per gli escavatori idraulici EN474-5:2006 + A3:2013 e non superano l'87% della capacità di sollevamento idraulico o il 75% della capacità di ribaltamento, con leverismo anteriore completamente esteso al suolo e benna piegata.

Capacità riferita a ISO 7451:2007.

Densità massima del materiale:

- 2.100 kg/m³ (3.500 lb/yd³)
- ⊙ 1.800 kg/m³ (3.000 lb/yd³)
- ⊖ 1.500 kg/m³ (2.500 lb/yd³)
- 1.200 kg/m³ (2.000 lb/yd³)
- ◇ 900 kg/m³ (1.500 lb/yd³)

Affinché i suoi prodotti offrano il massimo valore, Caterpillar raccomanda ai clienti di usare attrezzature adeguate. L'uso di attrezzature (ad esempio benne) che non rientrano nelle raccomandazioni o nelle caratteristiche tecniche di Caterpillar per quanto riguarda peso, dimensioni, flussi, pressioni, ecc. può portare a prestazioni sub-ottimali: cali di produttività, minore stabilità e affidabilità, ridotta durata dei componenti, ecc. L'uso improprio di un'attrezzatura che causa accelerazione, leverismo, torsione e/o inceppamento di carichi pesanti ridurrà la durata del braccio e dell'avambraccio.

Caratteristiche tecniche dell'escavatore idraulico 315 GC

Caratteristiche tecniche della benna e compatibilità – Australia e Nuova Zelanda

	Leverismo	Larghezza		Capacità		Peso		Riempimento	Braccio MONO	
		mm	in	m ³	yd ³	kg	lb		%	R2.5 (8'2")
Modello imperniato (attacco rapido assente)										
Impieghi universali	312	450	18	0,20	0,26	256	565	100	●	●
	312	600	24	0,30	0,39	299	660	100	●	●
	312	900	36	0,50	0,65	388	856	100	●	●
Impieghi generali	312	450	18	0,20	0,26	266	587	100	●	●
	312	600	24	0,31	0,40	310	684	100	●	●
	312	750	30	0,41	0,54	358	790	100	●	●
	312	750	30	0,41	0,54	410	903	100	●	●
	312	900	36	0,53	0,69	407	898	100	●	●
	312	900	36	0,53	0,69	451	994	100	●	●
	312	1.050	42	0,65	0,84	457	1.006	100	●	⊙
Pulizia	312	1.500	60	1,02	1,33	651	1.435	100	○	◇
	312	1.800	72	1,29	1,68	748	1.649	100	◇	X
Pulizia dei canali inclinabile	312	1.500	60	0,74	0,98	704	1.553	100	⊖	○
	312	1.800	72	0,90	1,18	784	1.728	100	○	◇
								kg	1.930	1.720
								lb	4.262	3.787
Con attacco spinotto benna Cat										
Impieghi universali	312	450	18	0,20	0,26	256	565	100	●	●
	312	600	24	0,30	0,39	299	660	100	●	●
	312	900	36	0,50	0,65	388	856	100	●	●
Impieghi generali	312	450	18	0,20	0,26	266	587	100	●	●
	312	600	24	0,31	0,40	310	684	100	●	●
	312	750	30	0,41	0,54	358	790	100	●	●
	312	750	30	0,41	0,54	410	903	100	●	●
	312	900	36	0,53	0,69	407	898	100	●	●
	312	900	36	0,53	0,69	451	994	100	●	●
	312	1.050	42	0,65	0,84	457	1.006	100	⊙	⊖
Pulizia	312	1.500	60	1,02	1,33	651	1.435	100	◇	X
	312	1.800	72	1,29	1,68	748	1.649	100	X	X
Pulizia dei canali inclinabile	312	1.500	60	0,74	0,98	704	1.553	100	○	◇
	312	1.800	72	0,90	1,18	784	1.728	100	◇	X
								kg	1.734	1.518
								lb	3.822	3.347

I carichi sopra indicati sono conformi allo standard per gli escavatori idraulici EN474-5:2006 + A3:2013 e non superano l'87% della capacità di sollevamento idraulico o il 75% della capacità di ribaltamento, con leverismo anteriore completamente esteso al suolo e benna piegata.

Capacità riferita a ISO 7451:2007.

Densità massima del materiale:

- 2.100 kg/m³ (3.500 lb/yd³)
- ⊙ 1.800 kg/m³ (3.000 lb/yd³)
- ⊖ 1.500 kg/m³ (2.500 lb/yd³)
- 1.200 kg/m³ (2.000 lb/yd³)
- ◇ 900 kg/m³ (1.500 lb/yd³)

Affinché i suoi prodotti offrano il massimo valore, Caterpillar raccomanda ai clienti di usare attrezzature adeguate. L'uso di attrezzature (ad esempio benne) che non rientrano nelle raccomandazioni o nelle caratteristiche tecniche di Caterpillar per quanto riguarda peso, dimensioni, flussi, pressioni, ecc. può portare a prestazioni sub-ottimali: cali di produttività, minore stabilità e affidabilità, ridotta durata dei componenti, ecc. L'uso improprio di un'attrezzatura che causa accelerazione, leverismo, torsione e/o inceppamento di carichi pesanti ridurrà la durata del braccio e dell'avambraccio.

Caratteristiche tecniche dell'escavatore idraulico 315 GC

Guida alle offerte di attrezzature – Europa

Non tutte le attrezzature sono disponibili in tutte le aree. Rivolgetevi al dealer Cat per le configurazioni disponibili nella vostra area.

Abbinamento
 * Solo gamma operativa anteriore
 Nessun abbinamento
 1.200 kg/m³ (2.000 lb/yd³)

ATTREZZATURE CON ATTACCO IMPERNIATO

Tipo di braccio		Braccio MONO	
Lunghezza avambraccio		R2.5 (8'2")	R3.0 (9'10")
Martelli idraulici	H110 GC S	✓	✓
	H110 S	✓	✓
	H115 GC S	✓	✓
	H115 S	✓	✓
Benne a polipo per demolizione e smistamento	G312 GC	✓	✓
Compattatori (a piastra vibrante)	CVP75	✓	✓
Benne a polipo	GSV520 GC-400	○	○
	GSV520 GC-500	○	○

ATTREZZATURE CON ATTACCO SPINOTTO-BENNA CAT

Tipo di braccio		Braccio MONO	
Lunghezza avambraccio		R2.5 (8'2")	R3.0 (9'10")
Martelli idraulici	H110 GC S	✓	✓
	H110 S	✓	✓
	H115 GC S	✓	✓
	H115 S	✓	✓
Compattatori (a piastra vibrante)	CVP75	✓	✓

ATTREZZATURE CON ATTACCO DEDICATO CW-20S

Tipo di braccio		Braccio MONO	
Lunghezza avambraccio		R2.5 (8'2")	R3.0 (9'10")
Martelli idraulici	H110 GC S	✓	✓
	H110 S	✓	✓
	H115 S	✓	✓
Benne a polipo per demolizione e smistamento	G312 GC	✓	✓
	G313 GC	✓	
	G314	✓*	
Compattatori (a piastra vibrante)	CVP75	✓	✓

(continua alla pagina seguente)

Caratteristiche tecniche dell'escavatore idraulico 315 GC

Guida all'offerta di attrezzature – Europa (continua)

Non tutte le attrezzature sono disponibili in tutte le aree. Rivolgetevi al dealer Cat per le configurazioni disponibili nella vostra area.

Abbinamento

* Solo gamma operativa anteriore

Nessun abbinamento

ATTREZZATURE CON ATTACCO DEDICATO CW-20

Tipo di braccio		Braccio MONO	
Lunghezza avabraccio		R2.5 (8'2")	R3.0 (9'10")
Martelli idraulici	H110 GC S	✓	✓
	H110 S	✓	✓
	H115 S	✓	✓
Benne a polipo per demolizione e smistamento	G312 GC	✓	✓*
	CAN fisso G312 GC	✓	✓
	G313 GC	✓	
Compattatori (a piastra vibrante)	CVP75	✓	✓

ATTREZZATURE CON ATTACCO HCCW20

Tipo di braccio		Braccio MONO	
Lunghezza avabraccio		R2.5 (8'2")	R3.0 (9'10")
Martelli idraulici	H110 S	✓	✓*
Compattatori (a piastra vibrante)	CVP75	✓	✓

ATTREZZATURE CON ATTACCO DEDICATO S60

Tipo di braccio		Braccio MONO	
Lunghezza avabraccio		R2.5 (8'2")	R3.0 (9'10")
Martelli idraulici	H110 GC S	✓	✓
	H110 S	✓	✓
	H115 GC S	✓	✓
	H115 S	✓	✓
Benne a polipo per demolizione e smistamento	G312 GC	✓	✓
Compattatori (a piastra vibrante)	CVP75	✓	✓

ATTREZZATURE CON ATTACCO HCS60

Tipo di braccio		Braccio MONO	
Lunghezza avabraccio		R2.5 (8'2")	R3.0 (9'10")
Martelli idraulici	H110 S	✓	✓
	H115 S	✓	✓
Benne a polipo per demolizione e smistamento	G312 GC	✓	✓*
Compattatori (a piastra vibrante)	CVP75	✓	✓

ATTREZZATURE CON ATTACCO HCS65

Tipo di braccio		Braccio MONO	
Lunghezza avabraccio		R2.5 (8'2")	R3.0 (9'10")
Martelli idraulici	H110 S	✓	✓
	H115 S	✓	✓
Compattatori (a piastra vibrante)	CVP75	✓	✓

ATTREZZATURE DA MONTARE SUL BRACCIO

Tipo di braccio		Braccio MONO	
Cesoie mobili per trattamento dei rottami e lavori di demolizione	Parte superiore piastra S3025		✓

Caratteristiche tecniche dell'escavatore idraulico 315 GC

Guida alle offerte di attrezzature – Australia e Nuova Zelanda

Non tutte le attrezzature sono disponibili in tutte le aree. Rivolgetevi al dealer Cat per le configurazioni disponibili nella vostra area.

Abbinamento

Utilizzo consentito sulla macchina inferiore al 50%

ATTREZZATURE CON ATTACCO IMPERNIATO

Tipo di braccio		Braccio MONO	
		R2.5 (8'2")	R3.0 (9'10")
Martelli idraulici	H110 GC	✓	✓
	H110 GC S	✓	✓
	H110 S	✓	✓
	H115 GC	✓	✓
	H115 GC S	✓	✓
	H115 S	✓	✓
Compattatori (a piastra vibrante)	CVP75	✓	✓

ATTREZZATURE CON ATTACCO SPINOTTO-BENNA CAT

Tipo di braccio		Braccio MONO	
		R2.5 (8'2")	R3.0 (9'10")
Martelli idraulici	H110 GC	✓	✓
	H110 GC S	✓	✓
	H110 S	✓	✓
	H115 GC	✓	✓*
	H115 GC S	✓	✓
	H115 S	✓	✓
Compattatori (a piastra vibrante)	CVP75	✓	✓

ATTREZZATURE DA MONTARE SUL BRACCIO

Tipo di braccio		Braccio MONO
Cesoie mobili per trattamento dei rottami e lavori di demolizione	Parte superiore piatta S3025	✓

Attrezzatura standard e a richiesta per il modello 315 GC

Attrezzatura standard e a richiesta

L'attrezzatura di serie e a richiesta può variare. Per ulteriori informazioni, rivolgetevi al vostro dealer Cat.

	Standard	A richiesta		Standard	A richiesta
BRACCI, AVAMBRACCI E LEVERISMI			TECNOLOGIA CAT		
Braccio MONO da 4,65 m (15' 3")	✓		VisionLink®	✓*	
Avambraccio MONO da 2,5 m (8'2")		✓	Produttività VisionLink		✓
Avambraccio MONO di 3,0 m (9'10")		✓	Remote Flash	✓	
Leverismo benna con anello di sollevamento	✓		IMPIANTO ELETTRICO		
CABINA			Batteria esente da manutenzione	✓	
Struttura ROPS	✓		Sezionatore generale elettrico centralizzato	✓	
Monitor touchscreen LCD ad alta risoluzione da 203 mm (8")	✓		Luce sul telaio LED, luci dei bracci a sinistra/destra, luci della cabina - 1.800 lumen	✓	
Climatizzatore bilivello automatico	✓		Luci a LED del braccio a destra - 1.800 lumen		✓
Manopola jog dial e tasti di scelta rapida per il controllo del monitor	✓		Luci di lavoro LED con spegnimento ritardato programmabile	✓	
Comando di avviamento del motore senza chiave	✓		MOTORE		
Console regolabile in altezza	✓		Motore diesel turbo singolo Cat® C3.6	✓	
Console lato sinistro ribaltabile	✓		Due modalità di potenza selezionabili: Power, Smart	✓	
Sedile con sospensioni meccaniche	✓		Controllo automatico del regime motore	✓	
Cintura di sicurezza da 51 mm (2")	✓		Arresto motore al minimo	✓	
Radio Bluetooth® integrata (con USB, porta ausiliaria e microfono)	✓		Capacità di raffreddamento a temperature ambiente elevate fino a 52 °C (125 °F) senza riduzione della potenza	✓	
Prese da 12 V CC	✓		Capacità di avviamento alle basse temperature fino a -25 °C (-13 °F)	✓	
Portadocumenti	✓		Pompa elettrica di adescamento del combustibile	✓	
Portabicchiere e portabottiglie	✓		Ventola a velocità variabile	✓	
Parabrezza in due pezzi, apribile	✓		Sistema singolo di filtraggio combustibile con separatore dell'acqua e spia	✓	
Uscita di emergenza dal finestrino posteriore	✓		Filtro dell'aria con doppio elemento sigillato e prefiltro	✓	
Tergicristallo radiale superiore con lavavetro	✓				
Portello apribile in acciaio	✓				
Luce di cortesia a LED	✓				
Tendina parasole anteriore a rullo	✓				
Tendina parasole posteriore a rullo		✓			
Tappetino lavabile	✓				
Predisposizione per faro rotante	✓				

(continua alla pagina seguente)

*Solo abbonamento Connect. Sono disponibili abbonamenti aggiuntivi. Rivolgetevi al vostro dealer Cat per conoscere la disponibilità.

Attrezzatura standard e a richiesta per il modello 315 GC

Attrezzatura standard e a richiesta (segue)

L'attrezzatura di serie e a richiesta può variare. Per ulteriori informazioni, rivolgetevi al vostro dealer Cat.

	Standard	A richiesta		Standard	A richiesta
IMPIANTO IDRAULICO			ASSISTENZA E MANUTENZIONE		
Valvola di controllo principale elettronica	✓		Sistema di gestione dello stato del veicolo integrato	✓	
Pompa elettronica tipo singolo	✓		Filtri dell'olio motore e del combustibile raggruppati	✓	
Circuiti di rigenerazione braccio e avambraccio	✓		Interruttore generale bloccabile	✓	
Marcia automatica a due velocità	✓		Astina di controllo del livello dell'olio motore a terra	✓	
Valvola di riduzione della deriva del braccio e dell'avambraccio	✓		Porte per il prelievo dell'olio programmato (S·O·S SM)	✓	
Riduttore di rotazione senza la funzione di comando della rotazione precisa	✓		SOTTOCARRO E STRUTTURE		
Valvole di ritegno per l'abbassamento di braccio e avambraccio		✓	Pattini a tripla costola da 500 mm (20")		✓
Tubazione a media pressione		✓	Pattini a tripla costola da 500 mm (20") con sovrappattini in gomma		✓
Tubazione ad alta pressione		✓	Pattini in gomma da 500 mm (20")		✓
Tubazione ad attacco rapido		✓	Pattini dei cingoli a tripla costola da 600 mm (24")		✓
SICUREZZA E PROTEZIONE			Pattini in gomma da 600 mm (24")		✓
Telecamera posteriore e telecamera laterale destra	✓		Pattini a tripla costola da 700 mm (28") ¹		✓
Interruttore di arresto del motore accessibile da terra	✓		Pattini a tripla costola da 770 mm (30") con gradini aggiuntivi ¹		✓
Piattaforma di servizio con piastra antiscivolo e bulloni a testa svasata	✓		Lama da 2.500 mm (8'2")		✓
Avvisatore acustico	✓		Lama da 2.600 mm (8'6")		✓
Allarme oscillazione		✓	Lama da 2.700 mm (8'10")		✓
Illuminazione per ispezioni		✓	Articolazione dei cingoli lubrificata a grasso	✓	
Arresto automatico del martello		✓	Protezioni guida cingoli centrali	✓	
			Protezioni del motore di traslazione	✓	
			Protezioni inferiori	✓	
			Contrappeso da 3,83 mt (8.440 lb)	✓	
			Punti di ancoraggio sul telaio base	✓	

¹Solo in Europa

Kit e attrezzature installati dal dealer

Gli attrezzi possono variare. Per ulteriori informazioni, rivolgetevi al vostro dealer Cat.

CABINA

- Tergicristallo inferiore radiale
- Pedale elettrico sinistra/destra (bidirezionale) per il controllo dell'attrezzatura
- Kit finestrino posteriore con doppia uscita
- Parapioggia e coperchio luce cabina
- Portello del tetto in policarbonato
- Vetro laminato tergitristallo anteriore (vetro P5A, normativa sulle demolizioni UE)
- Telecomando (per l'utilizzo con ricevitore Bluetooth)

SICUREZZA E PROTEZIONE

- Ricevitore Bluetooth
- Cintura di sicurezza retrattile da 76 mm (3")

PROTEZIONI

- OPG (non compatibile con coperchio luce cabina, parapioggia)
- Protezione a rete anteriore completa (non compatibile con coperchio luce cabina, parapioggia)
- Protezione a rete metà inferiore anteriore
- Protezione antivandalismo completa

ALTRO

- Supporto per ingrassatore a siringa

Dichiarazione ambientale 315 GC

Le seguenti informazioni si applicano alla macchina al momento della produzione finale configurata per la vendita nelle regioni coperte nel presente documento. Il contenuto della presente dichiarazione è valido dalla data di emissione; tuttavia, i contenuti relativi alle funzionalità e alle caratteristiche tecniche della macchina sono soggetti a modifiche senza preavviso. Per ulteriori informazioni, consultate il Manuale di funzionamento e manutenzione della macchina.

Per ulteriori informazioni sulla sostenibilità in corso e sui nostri progressi, visitate

<https://www.caterpillar.com/en/company/sustainability>.

Motore

- Il motore Cat® C3.6 è conforme agli standard sulle emissioni U.S. EPA Tier 4 Final, EU Stage IV e Giappone 2014.
- Con tutti i motori diesel Cat è obbligatorio utilizzare combustibile ULSD (a bassissimo tenore di zolfo con un massimo di 15 ppm di zolfo) o ULSD miscelato con i seguenti combustibili a bassa intensità di carbonio**, fino a:
 - ✓ Biodiesel fino al 20% (FAME, fatty acid methyl ester)*
 - ✓ Combustibili 100% rinnovabili diesel, HVO (hydrotreated vegetable oil, olio vegetale idrotrattato) e GTL (gas-liquido)Consultate le linee guida per la corretta applicazione. Per i dettagli, rivolgetevi al vostro dealer Cat o fate riferimento a "Raccomandazioni Caterpillar sui liquidi della macchina" (SLBU6250).

**I motori senza dispositivi post-trattamento possono utilizzare miscele superiori, compreso il biodiesel fino al 100% (per l'uso di miscele superiori al 20% di biodiesel, consultate il dealer Cat locale).*

***Le emissioni di gas serra dallo scarico dei combustibili a minore intensità di carbonio sono essenzialmente uguali a quelle dei combustibili tradizionali.*

Impianto di climatizzazione

- L'impianto di climatizzazione su questa macchina contiene gas refrigerante fluorurato a effetto serra R134a (potenziale di riscaldamento globale = 1.430). L'impianto contiene 0,8 hg (1,8 lb) di refrigerante con un equivalente di CO₂ di 1.144 tonnellate metriche (1,261 tonnellate).

Vernice

- In base alle migliori conoscenze disponibili, la concentrazione massima consentita, misurata in ppm, dei seguenti metalli pesanti presenti nella vernice, è:
 - Bario < 0,01%
 - Cadmio < 0,01%
 - Cromo < 0,01%
 - Piombo < 0,01%

Prestazioni acustiche

ISO 6395:2008 (esterno) 101 dB(A)

ISO 6396:2008 (interno cabina) 71 dB(A)

- Potrebbe essere necessario indossare protezioni acustiche quando si lavora su una cabina operatore aperta o una cabina non correttamente sottoposta a manutenzione o con sportelli/finestrini aperti, per periodi prolungati o in un ambiente rumoroso.

Oli e liquidi

- L'industria Caterpillar è piena di liquidi di raffreddamento a base di glicole etilenico. I liquidi di raffreddamento Cat DEAC (antigelo/liquido di raffreddamento motore diesel) e i liquidi di raffreddamento a lunga durata (ELC) Cat possono essere riciclati. Per ulteriori informazioni, rivolgetevi al vostro dealer Cat.
- Cat Bio HYDO™ Advanced è un olio idraulico biodegradabile approvato da EU Ecolabel.
- È probabile che siano presenti liquidi aggiuntivi, consultate il Manuale di funzionamento e manutenzione o la Guida all'applicazione e all'installazione per consigli completi sui liquidi e intervalli di manutenzione.

Funzionalità e tecnologie

- Le seguenti caratteristiche e tecnologie possono contribuire al risparmio di combustibile e/o alla riduzione del carbonio. Le funzionalità possono variare. Per ulteriori informazioni, rivolgetevi al vostro dealer Cat.
 - Gli impianti idraulici avanzati bilanciano potenza ed efficienza
 - La modalità Smart abbina automaticamente la potenza della macchina ai requisiti di scavo
 - La modalità Eco riduce al minimo il consumo di combustibile per applicazioni leggere
 - Minimo basso con sistema "one-touch" con controllo automatico del regime motore
 - Cat Grade con 2D a richiesta migliora l'efficienza dell'operatore fino al 45%
 - Costi di manutenzione ridotti fino al 25% con intervalli sincronizzati e prolungati
 - Risoluzione dei problemi da remoto/Remote Flash

Riciclaggio

- I materiali inclusi nelle macchine sono categorizzati come segue con una percentuale di peso approssimativa. A causa delle variazioni delle configurazioni del prodotto, i seguenti valori nella tabella potrebbero subire delle variazioni.

Tipo di materiale	Percentuale in peso
Acciaio	83,27%
Ferro	5,01%
Metallo non ferroso	1,86%
Metallo misto	0,37%
Metallo misto e non-metallo	2,40%
Plastica	0,08%
Gomma	1,67%
Misto non metallico	1,45%
Liquido	2,40%
Altro	1,49%
Non categorizzato	0,00%
Totale	100%

- Una macchina con un tasso di riciclabilità più elevato garantirà un uso più efficiente di risorse naturali preziose e migliorerà il valore di fine vita del prodotto. Secondo la norma ISO 16714:2008 (Macchine movimento terra - Riciclabilità e recuperabilità - Terminologia e metodo di calcolo), il tasso di riciclabilità è definito come percentuale in massa (frazione di massa in percentuale) della nuova macchina potenzialmente riciclabile, riutilizzabile o entrambi.

Tutte le parti della distinta materiali vengono valutate per tipo di componente in base a un elenco di componenti definiti dagli standard ISO 16714:2008 e Japan CEMA (Construction Equipment Manufacturers Association). Le parti rimanenti vengono valutate ulteriormente per la riciclabilità in base al tipo di materiale.

A causa delle variazioni delle configurazioni del prodotto, il seguente valore nella tabella potrebbe subire delle variazioni.

Riciclabilità - 95%

Per informazioni complete sui prodotti Cat, i servizi dei dealer e le soluzioni per il settore, visitate il sito Web all'indirizzo www.cat.com.

© 2023 Caterpillar
Tutti i diritti riservati

Materiali e caratteristiche tecniche sono soggetti a variazione senza obbligo di preavviso. Le macchine illustrate nelle foto possono comprendere attrezzature aggiuntive. Consultate il dealer Cat per informazioni sulle opzioni disponibili.

CAT, CATERPILLAR, LET'S DO THE WORK, i rispettivi loghi, "Caterpillar Corporate Yellow", i marchi "Power Edge" e Cat "Modern Hex" nonché le identità dei prodotti qui usati sono marchi di fabbrica di Caterpillar e non possono essere usati senza permesso. VisionLink è un marchio di Caterpillar Inc., registrato negli Stati Uniti e in altri paesi.

ALXQ2918-05 (12-2023)
Sostituisce ALXQ2918-04
Numero di fabbricazione: 07E
(Eur, Aus-NZ)

