



Pelle hydraulique

395

Caractéristiques techniques

Les configurations et les fonctionnalités peuvent varier en fonction de la région. Veuillez contacter votre concessionnaire Cat® pour connaître les disponibilités dans votre région.

Table des matières

Spécifications	2
Moteur	2
Mécanisme d'orientation	2
Poids	2
Chaînes	2
Entraînement	2
Circuit hydraulique	2
Contenances pour l'entretien	2
Normes	3
Performances acoustiques	3
Système de climatisation	3
Poids en ordre de marche et pressions au sol	4
Poids des composants principaux	5
Dimensions	6
Plages de fonctionnement	12
Capacités de levage de la flèche monobloc	15
Capacités de levage de la flèche GP	24
Capacités de levage de la flèche pour creusement intensif	39
Spécifications et compatibilité des godets :	
Australie et Nouvelle-Zélande	45
Europe	46
Amérique du Nord	48
Corée du Sud	50
Turquie*	51
Chili	52
Guide des équipements :	
Australie et Nouvelle-Zélande	53
Europe	54
Amérique du Nord	57
Turquie	60
Chili	63
Passes optimisées pour les tombereaux – Global	65
Équipement standard et options	66
Kits et équipements installés par le concessionnaire	68
Options de cabine	69
Déclaration environnementale 395	70

Spécifications de la Pelle hydraulique 395

Moteur

Modèle de moteur	C18 Cat®	
Puissance nette, ISO 9249	404 kW	542 hp
Puissance moteur, ISO 14396	405 kW	543 hp
Alésage	145 mm	6 in
Course	183 mm	7 in
Cylindrée	18,1 l	1 105 in ³

- Conforme aux normes sur les émissions Tier 4 Final de l'EPA pour les États-Unis, Stage V pour l'Union européenne, 2014 pour le Japon et Stage V Final pour la Corée.
- Recommandé pour une utilisation jusqu'à 4 500 m (14 760 ft) d'altitude avec détarage de la puissance moteur au-dessus de 3 000 m (9 840 ft).
- La puissance annoncée est testée conformément à la norme indiquée et en vigueur au moment de la fabrication.
- La puissance nette annoncée désigne la puissance disponible au volant lorsque le moteur est équipé d'un ventilateur, d'un circuit d'admission d'air, d'un circuit d'échappement et d'un alternateur.
- Puissance du moteur à 1 900 tr/min.
- Les moteurs diesel Cat doivent utiliser du carburant diesel à très faible teneur en soufre (15 ppm de soufre ou moins) ou du carburant diesel à très faible teneur en soufre mélangé aux carburants à plus faible intensité de carbone** suivants, jusqu'au :
 - ✓ 20 % biodiesel EMAG (ester méthylique d'acide gras)*
 - ✓ 100 % diesel renouvelable, huile végétale hydrotraînée et carburants GTL (gaz à liquide)

Référez-vous aux directives pour une application réussie. Veuillez contacter votre concessionnaire Cat ou référez-vous à la publication spéciale SEBU6250 Caterpillar Machine Fluids Recommendations (Recommandations relatives aux liquides des équipements Caterpillar).

*Les moteurs sans dispositif de post-traitement peuvent utiliser des mélanges plus élevés, contenant jusqu'à 100 % de biodiesel. (Pour l'utilisation de mélanges supérieurs à 20 % de biodiesel, consultez votre concessionnaire Cat).

**Au niveau du tuyau d'échappement, les émissions de gaz à effet de serre des carburants à faible intensité de carbone sont essentiellement les mêmes que celles des carburants traditionnels.

Mécanisme d'orientation

Vitesse d'orientation	6,26 tr/min	
Couple d'orientation maximal	362 kNm	267 333 lbf-ft

Poids

Poids en ordre de marche	94 400 kg	208 100 lb
--------------------------	-----------	------------

- Train de roulement long à voie variable, flèche pour creusement intensif, bras M2.92JC (9'7"), godet SDV 6,5 m³ (8,5 yd³), patins à double arête 650 mm (26") et contrepoids standard.

Poids en ordre de marche	94 100 kg	207 400 lb
--------------------------	-----------	------------

- Train de roulement long à voie variable, flèche normale, bras R4.4HB2 (14'5"), godet SD 5,2 m³ (6,8 yd³), patins à double arête 900 mm (35") et contrepoids avec dispositif de retrait.

Chaîne

Largeur des patins en option	650 mm	26 in
Largeur des patins en option	750 mm	30 in
Largeur des patins en option	900 mm	35 in
Nombre de patins (de chaque côté)	51	
Nombre de galets inférieurs (de chaque côté)	9	
Nombre de galets supérieurs (de chaque côté)	3	

Entraînement

Pente maximale franchissable	35°/70 %	
Vitesse de translation maximale	4,6 km/h	2,8 mph
Effort de traction à la barre d'attelage maximal	581 kN	130 614 lbf

Circuit hydraulique

Circuit principal - Débit maximal - Équipement*	1 064 l/min (532 × 2 pompes)	281 US gal/min (141 × 2 pompes)
Circuit de rotation - Débit maximal**	295 l/min	78 US gal/min
Pression maximale – Équipement – Accessoire	37 000 kPa	5 366 psi
Pression maximale : translation	35 000 kPa	5 076 psi
Pression maximale : orientation	31 000 kPa	4 496 psi
Vérin de flèche : alésage	210 mm	8 in
Vérin de flèche : course	1 967 mm	77 in
Vérin de bras : alésage	225 mm	9 in
Vérin de bras : course	2 262 mm	89 in
Vérin de godet HB2 - Alésage	200 mm	8 in
Vérin de godet CB2 - Course	1 451 mm	57 in
Vérin de godet JC - Alésage	220 mm	9 in
Vérin de godet JC – Course	1 586 mm	62 in

*1 008 l/min (504 × 2 pompes) 266 US gal/min (133 × 2 pompes) pour modèles 395 vendus en Europe et en Turquie.

**279 l/min (74 gal/min) pour modèles 395 vendus en Europe.

Contenances pour l'entretien

Contenance du réservoir de carburant	1 220 l	322 gal
Circuit de refroidissement	71 l	19 US gal
Huile moteur (avec filtre)	67 l	18 US gal
Réducteur d'orientation (chacun)	24 l	6 US gal
Réducteur (chacun)	20 l	5 US gal
Circuit hydraulique (réservoir compris)	740 l	195 US gal
Réservoir hydraulique (tuyau d'aspiration compris)	372 l	98 US gal
Réservoir de liquide d'échappement diesel (DEF)	80 l	21 US gal

Normes

Freins	ISO 10265:2008
Protections de cabine/ conducteur (OPG) (en option)	ISO 10262:1998 Niveau II

Performances acoustiques

ISO 6395:2008 (externe)	109 dB(A)
ISO 6396:2008 (à l'intérieur de la cabine)	73 dB(A)

- Le port de protections auditives peut s'avérer nécessaire lorsque le conducteur travaille dans un poste de conduite ouvert (qui n'est pas correctement entretenu ou dont les portes/vitres sont ouvertes) pendant de longues périodes ou dans un environnement bruyant.

Système de climatisation

Le système de climatisation de cette machine contient du gaz réfrigérant fluoré à effet de serre R134a (potentiel de réchauffement climatique = 1 430). Le système contient 1,0 kg de réfrigérant, soit un équivalent CO₂ de 1,430 tonne métrique.

Spécifications de la pelle hydraulique 395

Poids en ordre de marche et pressions au sol

Configuration de la machine de base	Patins à double arête de 650 mm (26")		Patins à double arête de 750 mm (30")		Patins à double arête de 900 mm (35")	
	Poids kg (lb)	Pression au sol kPa (psi)	Poids kg (lb)	Pression au sol kPa (psi)	Poids kg (lb)	Pression au sol kPa (psi)
Châssis de base avec galets inférieurs et galets supérieurs						
Contrepoids standard + Machine de base à train de roulement long à voie variable						
Flèche normale + Bras R4,4 m HB2 (14'5") + Godet SD 4,2 m ³ (5,5 yd ³)	93 000 (205 000)	126,3 (18,3)	93 800 (206 900)	110,5 (16,0)	94 900 (209 200)	93,1 (13,5)
Flèche normale + Bras R5,5 m HB2 (18'1") + Godet SD 4,2 m ³ (5,5 yd ³)	93 400 (206 000)	126,9 (18,4)	94 300 (207 900)	111,0 (16,1)	95 400 (210 300)	93,5 (13,6)
Flèche GP + Bras GP 2,92 m JC (9'7") + Godet SDV 6,5 m ³ (8,5 yd ³)	94 600 (208 600)	128,5 (18,6)	95 500 (210 600)	112,4 (16,3)	96 600 (212 900)	94,7 (13,7)
Flèche GP + Bras GP 3,4 m JC (11'2") + Godet SDV 6,5 m ³ (8,5 yd ³)	94 900 (209 300)	128,9 (18,7)	95 800 (211 200)	112,8 (16,4)	96 900 (213 600)	95,0 (13,8)
Flèche GP + Bras R4,4 m HB2 (14'5") + Godet SD 4,2 m ³ (5,5 yd ³)	92 100 (203 000)	125,1 (18,1)	93 000 (204 900)	109,4 (15,9)	94 000 (207 300)	92,2 (13,4)
Flèche GP + Bras R5,5 m HB2 (18'1") + Godet SD 5,2 m ³ (6,8 yd ³)	92 600 (204 000)	125,7 (18,2)	93 400 (206 000)	110,0 (15,9)	94 500 (208 300)	92,7 (13,4)
Flèche pour creusement intensif + Bras M2,92 m JC (9'7") + Godet SDV 6,5 m ³ (8,5 yd ³)	94 400 (208 100)	128,2 (18,6)	95 300 (210 100)	112,1 (16,3)	96 300 (212 400)	94,5 (13,7)
Flèche pour creusement intensif + Bras M3,4 m JC (11'2") + Godet SDV 6,5 m ³ (8,5 yd ³)	94 500 (208 200)	128,3 (18,6)	95 300 (210 200)	112,2 (16,3)	96 400 (212 500)	94,5 (13,7)
Châssis de base avec galets inférieurs et galets supérieurs						
Contrepoids de type amovible + Machine de base à train de roulement long à voie variable						
Flèche normale + Bras R4,4 m HB2 (14'5") + Godet SD 4,2 m ³ (5,5 yd ³)	93 000 (205 100)	126,3 (18,3)	93 900 (207 000)	110,5 (16,0)	95 000 (209 400)	93,1 (13,5)
Flèche normale + Bras R5,5 m HB2 (18'1") + Godet SD 4,2 m ³ (5,5 yd ³)	93 500 (206 100)	127,0 (18,4)	94 400 (208 100)	111,1 (16,1)	95 400 (210 400)	93,6 (13,6)
Flèche GP + Bras GP 2,92 m JC (9'7") + Godet SDV 6,5 m ³ (8,5 yd ³)	94 700 (208 800)	128,6 (18,7)	95 600 (210 700)	112,5 (16,3)	96 600 (213 000)	94,8 (13,7)
Flèche GP + Bras GP 3,4 m JC (11'2") + Godet SDV 6,5 m ³ (8,5 yd ³)	95 000 (209 400)	129,0 (18,7)	95 900 (211 400)	112,8 (16,4)	96 900 (213 700)	95,1 (13,8)
Flèche GP + Bras R4,4 m HB2 (14'5") + Godet SD 5,2 m ³ (5,5 yd ³)	92 100 (203 100)	125,1 (18,1)	93 000 (205 100)	109,5 (15,9)	94 100 (207 400)	92,3 (13,4)
Flèche GP + Bras R5,5 m HB2 (18'1") + Godet SD 5,2 m ³ (6,8 yd ³)	92 600 (204 200)	125,8 (18,2)	93 500 (206 100)	110,0 (16,0)	94 500 (208 400)	92,7 (13,4)
Flèche pour creusement intensif + Bras M2,92 m JC (9'7") + Godet SDV 6,5 m ³ (8,5 yd ³)	94 500 (208 100)	128,3 (18,6)	95 300 (210 100)	112,2 (16,3)	96 400 (212 400)	94,6 (13,7)
Flèche pour creusement intensif + Bras M3,4 m JC (11'2") + Godet SDV 6,5 m ³ (8,5 yd ³)	94 500 (208 400)	128,3 (18,6)	95 400 (210 300)	112,3 (16,3)	96 400 (212 600)	94,6 (13,7)

Tous les poids en ordre de marche comprennent un réservoir de carburant à 90 % avec un conducteur de 75 kg (165 lb).

Spécifications de la pelle hydraulique 395

Poids des composants principaux

	kg	lb
Poids de base de la machine : avec châssis de tourelle en L, train de roulement, contrepoids, vérins de flèche, sans flèche, bras, godet, vérin de bras, vérin de godet, chaînes, réservoir de carburant, conducteur		
Avec contrepoids standard, châssis pivotant, châssis de base avec galets de roulement et galets porteurs	62 260	137 250
Avec contrepoids de type amovible, châssis pivotant, châssis de base avec galets de roulement et galets porteurs	62 310	137 380
Patins :		
Patins de chaîne à double arête, largeur de 650 mm (26"), épaisseur de 20,5 mm (0.8")	9 290	20 470
Patins de chaîne à double arête, largeur de 750 mm (30"), épaisseur de 20,5 mm (0.8")	10 160	22 400
Patins de chaîne à double arête, largeur de 900 mm (35"), épaisseur de 20,5 mm (0.8")	11 220	24 740
Deux vérins de flèche	1 820	4 010
Poids de 90 % du réservoir de carburant et conducteur de 75 kg (165 lb)	1 010	2 230
Contrepoids :		
Contrepoids de série	15 450	34 060
Contrepoids avec dispositif de retrait	15 510	34 190
Châssis pivotant	9 100	20 060
Train de roulement long à voie variable :		
Châssis de base avec galets inférieurs et galets supérieurs	24 170	53 290
Flèches (avec canalisations, axes, vérin de bras) :		
Flèche pour creusement intensif de 7,25 m (23'9")	8 560	18 880
Flèche normale de 10,0 m (32'10")	10 810	23 830
Bras (avec canalisations, axes, vérin de godet, timonerie de godet) :		
Bras pour creusement intensif M2.92JC (9'7")	5 510	12 150
Bras GP GP2,92JC (9'7")	4 990	10 990
Bras pour creusement intensif M3.4JC (11'2")	5 550	12 240
Bras GP GP3,4JC (11'2")	5 290	11 660
Bras normal R4,4HB2 (14'5")	5 030	11 100
Bras normal R5,5HB2 (18'1")	5 510	12 140
Godets (sans tringlerie) :		
4,2 m ³ (5,5 yd ³) SD	4 580	10 100
5,2 m ³ (6,8 yd ³) SD	5 190	11 440
6,5 m ³ (8,5 yd ³) SDV	7 790	17 170
Attaches rapides :		
Attache rapide spéciale CW	1 130	2 490
Attache rapide à accouplement par axe	1 730	3 820

Spécifications de la pelle hydraulique 395

Dimensions

Toutes les dimensions sont approximatives et peuvent varier en fonction de la sélection du godet.

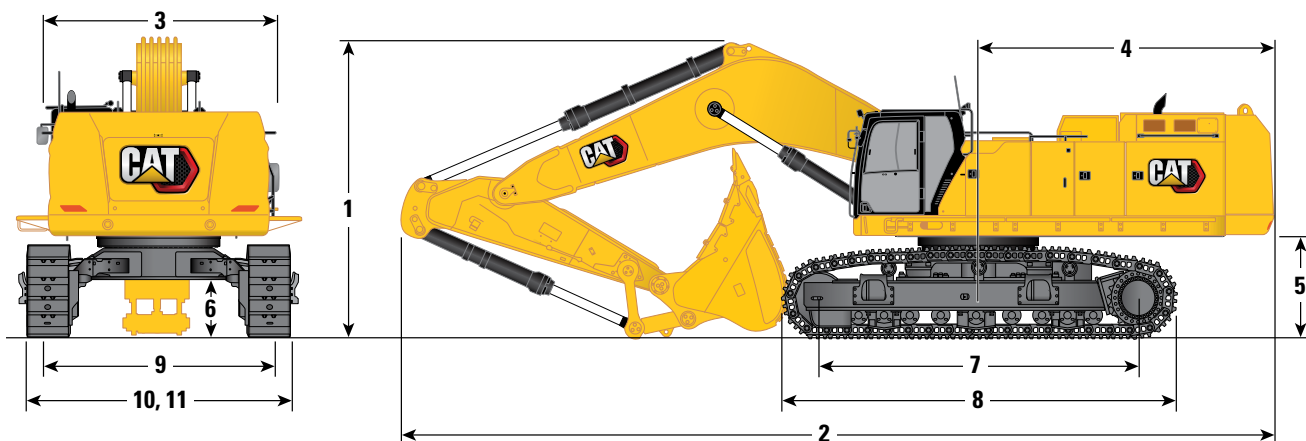

Option de flèche

Flèche normale
10,0 m (32'10")

Options de bras

Bras normaux
R4,4HB2 (14'5") R5,5HB2 (18'1")

	R4,4HB2 (14'5")		R5,5HB2 (18'1")	
1 Hauteur de la machine :				
Hauteur de la cabine	3 670 mm	12'0"	3 670 mm	12'0"
Hauteur OPG	3 810 mm	12'6"	3 810 mm	12'6"
Hauteur des mains courantes	3 750 mm	12'4"	3 750 mm	12'4"
Avec flèche/bras/godet monté(e)	5 180 mm	17'0"	5 500 mm	18'1"
Avec flèche/bras monté(e)	5 000 mm	16'5"	5 170 mm	17'0"
Avec flèche montée	4 300 mm	14'1"	4 300 mm	14'1"
Avec flèche/bras/godet montés (avec canalisations auxiliaires)	5 180 mm	17'0"	5 520 mm	18'1"
Avec flèche/bras montés (avec canalisations auxiliaires)	5 000 mm	16'5"	5 210 mm	17'1"
Avec flèche montée (avec canalisations auxiliaires)	4 360 mm	14'4"	4 360 mm	14'4"
2 Longueur de la machine :				
Avec flèche/bras/godet monté(e)	16 700 mm	54'9"	16 650 mm	54'8"
Avec flèche/bras monté(e)	16 680 mm	54'9"	16 680 mm	54'9"
Avec flèche montée	14 820 mm	48'7"	14 820 mm	48'7"
Avec flèche/bras/godet montés (avec canalisations auxiliaires)	16 700 mm	54'9"	16 650 mm	54'8"
Avec flèche/bras montés (avec canalisations auxiliaires)	16 680 mm	54'9"	16 680 mm	54'9"
Avec flèche montée (avec canalisations auxiliaires)	14 820 mm	48'7"	14 820 mm	48'7"
3 Largeur de la tourelle :				
Sans passerelles	3 490 mm	11'5"	3 490 mm	11'5"
Avec passerelles	4 510 mm	14'10"	4 510 mm	14'10"
Largeur des passerelles	500 mm	1'8"	500 mm	1'8"
4 Rayon d'encombrement arrière	4 840 mm	15'11"	4 840 mm	15'11"
5 Garde au sol du contreponds	1 640 mm	5'5"	1 640 mm	5'5"
6 Garde au sol	830 mm	2'9"	830 mm	2'9"

(suite à la page suivante)

Spécifications de la pelle hydraulique 395

Dimensions

Toutes les dimensions sont approximatives et peuvent varier en fonction de la sélection du godet.

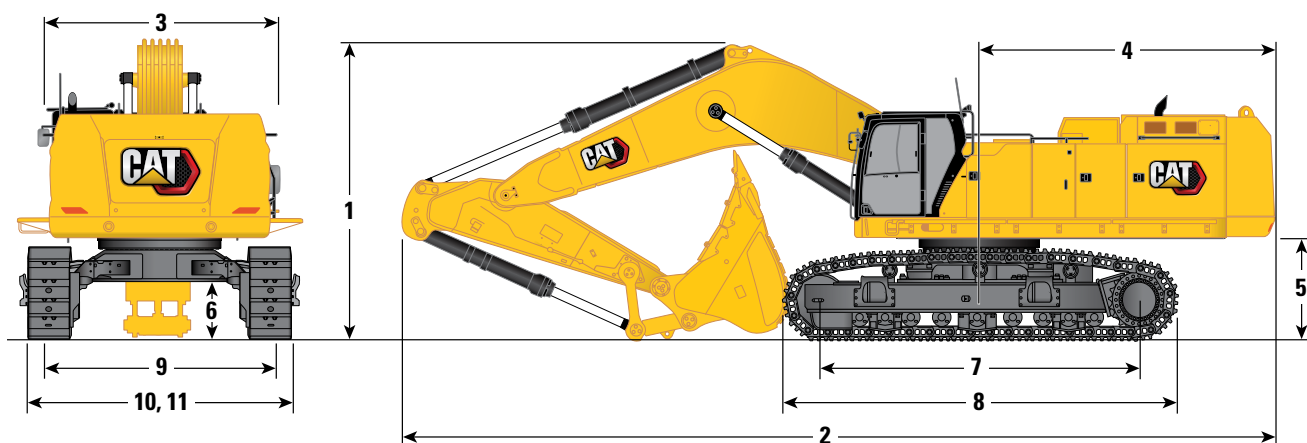

Option de flèche	Flèche normale 10,0 m (32'10")			
	Bras normaux			
Options de bras	R4,4HB2 (14'5")	R5,5HB2 (18'1")		
7 Longueur des chaînes – Longueur entre les centres des galets	5 120 mm	16'10"	5 120 mm	16'10"
8 Longueur des chaînes	6 350 mm	20'10"	6 350 mm	20'10"
9 Voie des chaînes :				
Rétractée	2 750 mm	9'0"	2 750 mm	9'0"
Allongé	3 510 mm	11'6"	3 510 mm	11'6"
10 Largeur de chaîne - Position rentrée :				
Patins de 650 mm (26")	3 400 mm	11'2"	3 400 mm	11'2"
Patins de 750 mm (30")	3 500 mm	11'6"	3 500 mm	11'6"
Patins de 900 mm (35")	3 840 mm	12'7"	3 840 mm	12'7"
Largeur de chaîne - Position dépliée				
Patins de 650 mm (26")	4 160 mm	13'8"	4 160 mm	13'8"
Patins de 750 mm (30")	4 260 mm	14'0"	4 260 mm	14'0"
Patins de 900 mm (35")	4 410 mm	14'6"	4 410 mm	14'6"
11 Largeur du train de roulement – Rentré (avec marchepied) :				
Patins de 650 mm (26")	3 690 mm	12'1"	3 690 mm	12'1"
Patins de 750 mm (30")	3 690 mm	12'1"	3 690 mm	12'1"
Patins de 900 mm (35")	3 880 mm	12'9"	3 880 mm	12'9"
Largeur du train de roulement – Sorti (avec marchepied) :				
Patins de 650 mm (26")	4 450 mm	14'7"	4 450 mm	14'7"
Patins de 750 mm (30")	4 450 mm	14'7"	4 450 mm	14'7"
Patins de 900 mm (35")	4 450 mm	14'7"	4 450 mm	14'7"
Type de godet	SD		SD	
Capacité du godet	4,20 m ³	5,50 yd ³	4,20 m ³	5,50 yd ³
Rayon aux pointes du godet	2 430 mm	8'0"	2 430 mm	8'0"

Spécifications de la pelle hydraulique 395

Dimensions

Toutes les dimensions sont approximatives et peuvent varier en fonction de la sélection du godet.

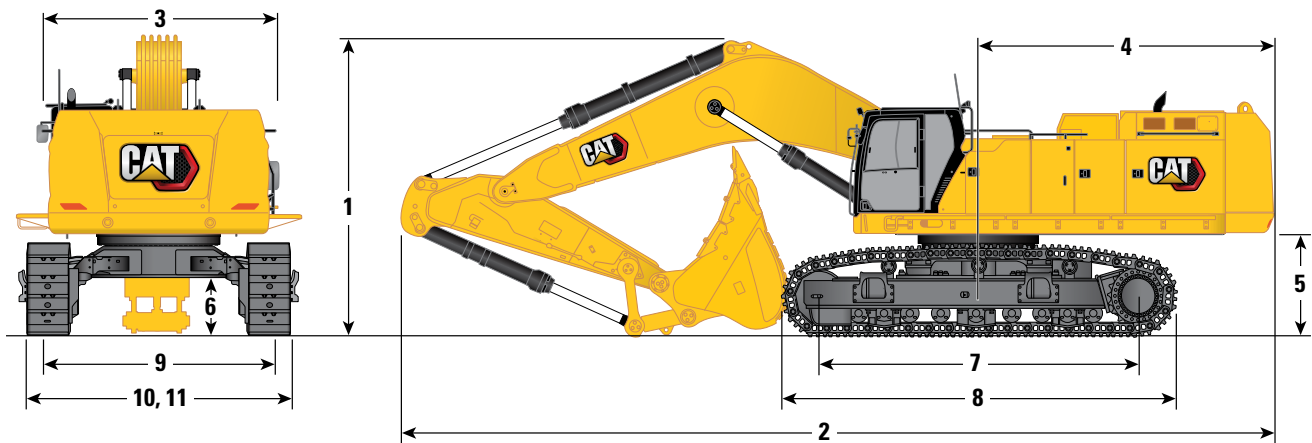

Option de flèche

Flèche GP
8,4 m (27'7")

Options de bras

Bras GP

Bras normaux

GP2,92JC (9'7")

GP3,4JC (11'2")

R4,4HB2 (14'5")

R5,5HB2 (18'1")

1 Hauteur de la machine :

Hauteur de la cabine	3 670 mm	12'0"	3 670 mm	12'0"	3 670 mm	12'0"	3 670 mm	12'0"
Hauteur OPG	3 810 mm	12'6"	3 810 mm	12'6"	3 810 mm	12'6"	3 810 mm	12'6"
Hauteur des mains courantes	3 750 mm	12'4"	3 750 mm	12'4"	3 750 mm	12'4"	3 750 mm	12'4"
Avec flèche/bras/godet monté(e)	5 100 mm	16'9"	5 250 mm	17'3"	5 380 mm	17'8"	5 900 mm	19'4"
Avec flèche/bras monté(e)	4 770 mm	15'8"	4 900 mm	16'1"	5 090 mm	16'8"	5 510 mm	18'1"
Avec flèche montée	4 070 mm	13'4"	4 070 mm	13'4"	4 070 mm	13'4"	4 070 mm	13'4"
Avec flèche/bras/godet montés (avec canalisations auxiliaires)	5 110 mm	16'9"	5 270 mm	17'3"	5 390 mm	17'8"	5 930 mm	19'5"
Avec flèche/bras montés (avec canalisations auxiliaires)	4 770 mm	15'8"	4 900 mm	16'1"	5 090 mm	16'8"	5 530 mm	18'2"
Avec flèche montée (avec canalisations auxiliaires)	4 140 mm	13'7"	4 140 mm	13'7"	4 140 mm	13'7"	4 140 mm	13'7"

2 Longueur de la machine :

Avec flèche/bras/godet monté(e)	15 090 mm	49'6"	15 090 mm	49'6"	15 090 mm	49'6"	14 870 mm	48'9"
Avec flèche/bras monté(e)	15 030 mm	49'4"	15 070 mm	49'5"	15 100 mm	49'6"	15 040 mm	49'4"
Avec flèche montée	13 160 mm	43'2"	13 160 mm	43'2"	13 160 mm	43'2"	13 160 mm	43'2"
Avec flèche/bras/godet montés (avec canalisations auxiliaires)	15 090 mm	49'6"	15 090 mm	49'6"	15 090 mm	49'6"	14 870 mm	48'9"
Avec flèche/bras montés (avec canalisations auxiliaires)	15 030 mm	49'4"	15 070 mm	49'5"	15 100 mm	49'6"	15 040 mm	49'4"
Avec flèche montée (avec canalisations auxiliaires)	13 150 mm	43'2"	13 150 mm	43'2"	13 150 mm	43'2"	13 150 mm	43'2"

3 Largeur de la tourelle :

Sans passerelles	3 490 mm	11'5"	3 490 mm	11'5"	3 490 mm	11'5"	3 490 mm	11'5"
Avec passerelles	4 510 mm	14'10"	4 510 mm	14'10"	4 510 mm	14'10"	4 510 mm	14'10"
Largeur des passerelles	500 mm	1'8"	500 mm	1'8"	500 mm	1'8"	500 mm	1'8"

4 Rayon d'encombrement arrière

	4 840 mm	15'11"	4 840 mm	15'11"	4 840 mm	15'11"	4 840 mm	15'11"
--	----------	--------	----------	--------	----------	--------	----------	--------

5 Garde au sol du contrepois

	1 640 mm	5'5"	1 640 mm	5'5"	1 640 mm	5'5"	1 640 mm	5'5"
--	----------	------	----------	------	----------	------	----------	------

6 Garde au sol

	830 mm	2'9"	830 mm	2'9"	830 mm	2'9"	830 mm	2'9"
--	--------	------	--------	------	--------	------	--------	------

(suite à la page suivante)

Spécifications de la pelle hydraulique 395

Dimensions

Toutes les dimensions sont approximatives et peuvent varier en fonction de la sélection du godet.

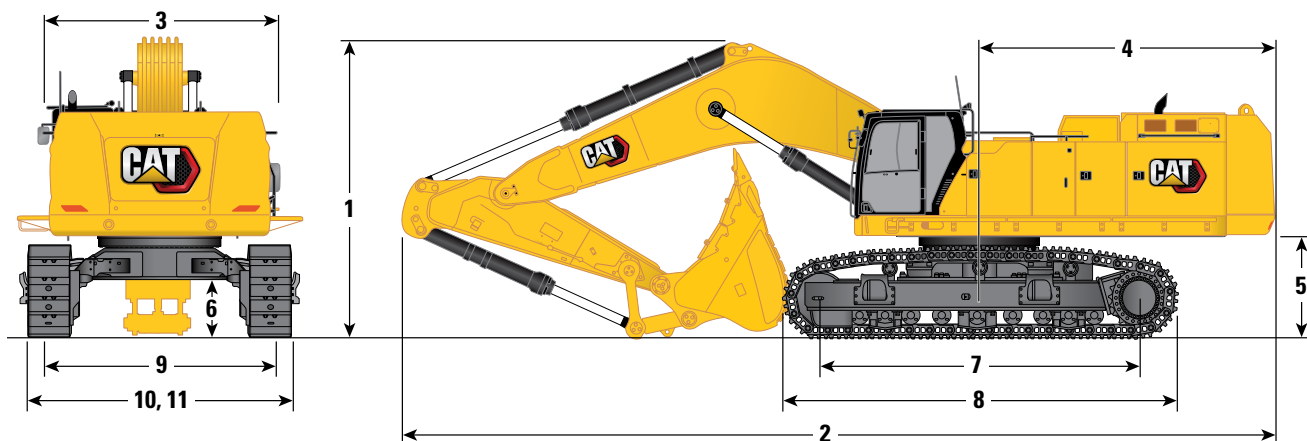

Option de flèche

Flèche GP

8,4 m (27'7")

Options de bras

Bras GP

Bras normaux

	GP2,92JC (9'7")		GP3,4JC (11'2")		R4,4HB2 (14'5")		R5,5HB2 (18'1")	
	mm	ft"	mm	ft"	mm	ft"	mm	ft"
7 Longueur des chaînes – Longueur entre les centres des galets	5 120 mm	16'10"	5 120 mm	16'10"	5 120 mm	16'10"	5 120 mm	16'10"
8 Longueur des chaînes	6 350 mm	20'10"	6 350 mm	20'10"	6 350 mm	20'10"	6 350 mm	20'10"
9 Voie des chaînes :								
Rétractée	2 750 mm	9'0"	2 750 mm	9'0"	2 750 mm	9'0"	2 750 mm	9'0"
Allongé	3 510 mm	11'6"	3 510 mm	11'6"	3 510 mm	11'6"	3 510 mm	11'6"
10 Largeur de chaîne - Position rentrée :								
Patins de 650 mm (26")	3 400 mm	11'2"	3 400 mm	11'2"	3 400 mm	11'2"	3 400 mm	11'2"
Patins de 750 mm (30")	3 500 mm	11'6"	3 500 mm	11'6"	3 500 mm	11'6"	3 500 mm	11'6"
Patins de 900 mm (35")	3 840 mm	12'7"	3 840 mm	12'7"	3 840 mm	12'7"	3 840 mm	12'7"
Largeur de chaîne - Position dépliée								
Patins de 650 mm (26")	4 160 mm	13'8"	4 160 mm	13'8"	4 160 mm	13'8"	4 160 mm	13'8"
Patins de 750 mm (30")	4 260 mm	14'0"	4 260 mm	14'0"	4 260 mm	14'0"	4 260 mm	14'0"
Patins de 900 mm (35")	4 410 mm	14'6"	4 410 mm	14'6"	4 410 mm	14'6"	4 410 mm	14'6"
11 Largeur du train de roulement – Rentré (avec marchepied) :								
Patins de 650 mm (26")	3 690 mm	12'1"	3 690 mm	12'1"	3 690 mm	12'1"	3 690 mm	12'1"
Patins de 750 mm (30")	3 690 mm	12'1"	3 690 mm	12'1"	3 690 mm	12'1"	3 690 mm	12'1"
Patins de 900 mm (35")	3 880 mm	12'9"	3 880 mm	12'9"	3 880 mm	12'9"	3 880 mm	12'9"
Largeur du train de roulement – Sorti (avec marchepied) :								
Patins de 650 mm (26")	4 450 mm	14'7"	4 450 mm	14'7"	4 450 mm	14'7"	4 450 mm	14'7"
Patins de 750 mm (30")	4 450 mm	14'7"	4 450 mm	14'7"	4 450 mm	14'7"	4 450 mm	14'7"
Patins de 900 mm (35")	4 450 mm	14'7"	4 450 mm	14'7"	4 450 mm	14'7"	4 450 mm	14'7"
Type de godet	SDV		SDV		SD		SD	
Capacité du godet	6,50 m ³	8,50 yd ³	6,50 m ³	8,50 yd ³	5,20 m ³	6,80 yd ³	5,20 m ³	6,80 yd ³
Rayon aux pointes du godet	2 530 mm	8'4"	2 530 mm	8'4"	2 440 mm	8'0"	2 440 mm	8'0"

Spécifications de la pelle hydraulique 395

Dimensions

Toutes les dimensions sont approximatives et peuvent varier en fonction de la sélection du godet.

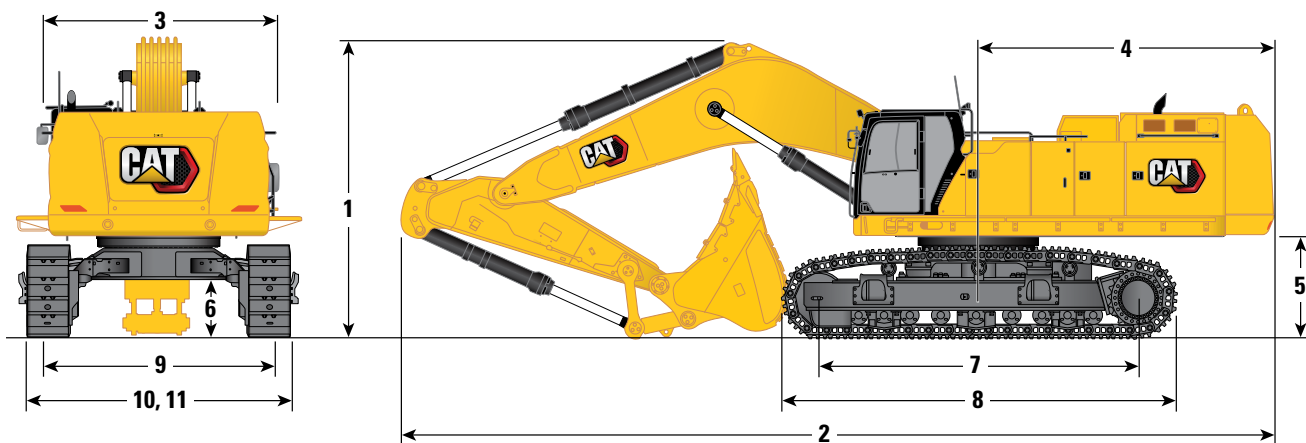

Option de flèche

Flèche pour creusement intensif
7,25 m (23'9")

Options de bras

Bras pour creusement intensif
M2,92JC (9'7") M3,4JC (11'2")

	M2,92JC (9'7")		M3,4JC (11'2")	
1 Hauteur de la machine :				
Hauteur de la cabine	3 670 mm	12'0"	3 670 mm	12'0"
Hauteur OPG	3 810 mm	12'6"	3 810 mm	12'6"
Hauteur des mains courantes	3 750 mm	12'4"	3 750 mm	12'4"
Avec flèche/bras/godet monté(e)	5 330 mm	17'6"	5 330 mm	17'6"
Avec flèche/bras monté(e)	4 560 mm	15'0"	4 660 mm	15'3"
Avec flèche montée	3 940 mm	12'11"	3 940 mm	12'11"
Avec flèche/bras/godet montés (avec canalisations auxiliaires)	5 350 mm	17'7"	5 350 mm	17'7"
Avec flèche/bras montés (avec canalisations auxiliaires)	4 630 mm	15'2"	4 730 mm	15'6"
Avec flèche montée (avec canalisations auxiliaires)	4 010 mm	13'2"	4 010 mm	13'2"
2 Longueur de la machine :				
Avec flèche/bras/godet monté(e)	13 980 mm	45 ft 10 in	13 890 mm	45'7"
Avec flèche/bras monté(e)	13 800 mm	45'3"	13 850 mm	45'5"
Avec flèche montée	11 980 mm	39'4"	11 980 mm	39'4"
Avec flèche/bras/godet montés (avec canalisations auxiliaires)	13 980 mm	45 ft 10 in	13 890 mm	45'7"
Avec flèche/bras montés (avec canalisations auxiliaires)	13 800 mm	45'3"	13 850 mm	45'5"
Avec flèche montée (avec canalisations auxiliaires)	11 990 mm	39'4"	11 990 mm	39'4"
3 Largeur de la tourelle :				
Sans passerelles	3 490 mm	11'5"	3 490 mm	11'5"
Avec passerelles	4 510 mm	14'10"	4 510 mm	14'10"
Largeur des passerelles	500 mm	1'8"	500 mm	1'8"
4 Rayon d'encombrement arrière	4 840 mm	15'11"	4 840 mm	15'11"
5 Garde au sol du contrepois	1 640 mm	5'5"	1 640 mm	5'5"
6 Garde au sol	830 mm	2'9"	830 mm	2'9"

(suite à la page suivante)

Spécifications de la pelle hydraulique 395

Dimensions

Toutes les dimensions sont approximatives et peuvent varier en fonction de la sélection du godet.

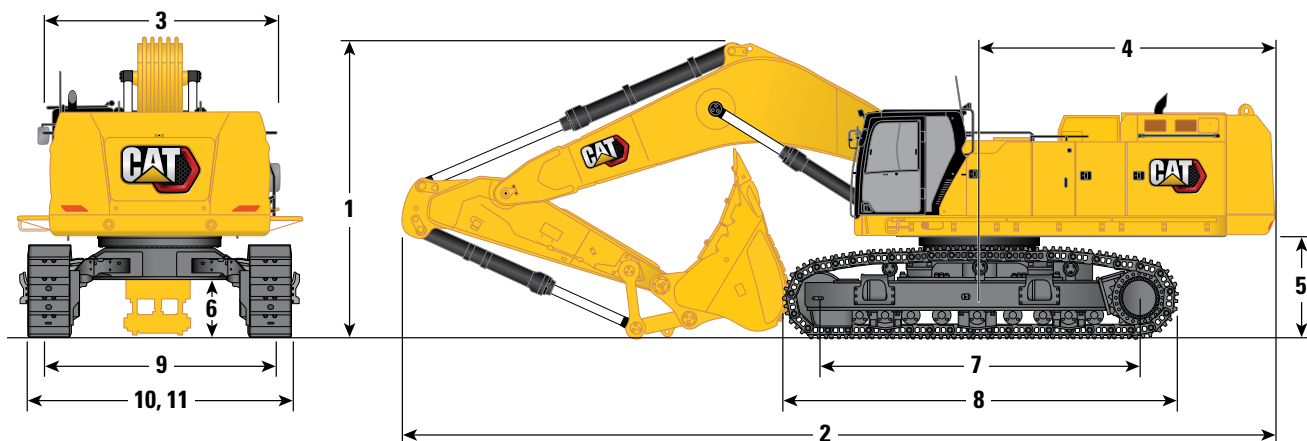

Option de flèche

Flèche pour creusement intensif
7,25 m (23'9")

Options de bras

Bras pour creusement intensif
M2,92JC (9'7") M3,4JC (11'2")

	M2,92JC (9'7")		M3,4JC (11'2")	
7 Longueur des chaînes – Longueur entre les centres des galets	5 120 mm	16'10"	5 120 mm	16'10"
8 Longueur des chaînes	6 350 mm	20'10"	6 350 mm	20'10"
9 Voie des chaînes :				
Rétractée	2 750 mm	9'0"	2 750 mm	9'0"
Allongé	3 510 mm	11'6"	3 510 mm	11'6"
10 Largeur de chaîne - Position rentrée :				
Patins de 650 mm (26")	3 400 mm	11'2"	3 400 mm	11'2"
Patins de 750 mm (30")	3 500 mm	11'6"	3 500 mm	11'6"
Patins de 900 mm (35")	3 840 mm	12'7"	3 840 mm	12'7"
Largeur de chaîne - Position dépliée				
Patins de 650 mm (26")	4 160 mm	13'8"	4 160 mm	13'8"
Patins de 750 mm (30")	4 260 mm	14'0"	4 260 mm	14'0"
Patins de 900 mm (35")	4 410 mm	14'6"	4 410 mm	14'6"
11 Largeur du train de roulement – Rentré (avec marchepied) :				
Patins de 650 mm (26")	3 690 mm	12'1"	3 690 mm	12'1"
Patins de 750 mm (30")	3 690 mm	12'1"	3 690 mm	12'1"
Patins de 900 mm (35")	3 880 mm	12'9"	3 880 mm	12'9"
Largeur du train de roulement – Sorti (avec marchepied) :				
Patins de 650 mm (26")	4 450 mm	14'7"	4 450 mm	14'7"
Patins de 750 mm (30")	4 450 mm	14'7"	4 450 mm	14'7"
Patins de 900 mm (35")	4 450 mm	14'7"	4 450 mm	14'7"
Type de godet	SDV		SDV	
Capacité du godet	6,50 m ³	8,50 yd ³	6,50 m ³	8,50 yd ³
Rayon aux pointes du godet	2 530 mm	8'4"	2 530 mm	8'4"

Spécifications de la pelle hydraulique 395

Plages de fonctionnement

Toutes les dimensions sont approximatives et peuvent varier en fonction de la sélection du godet.

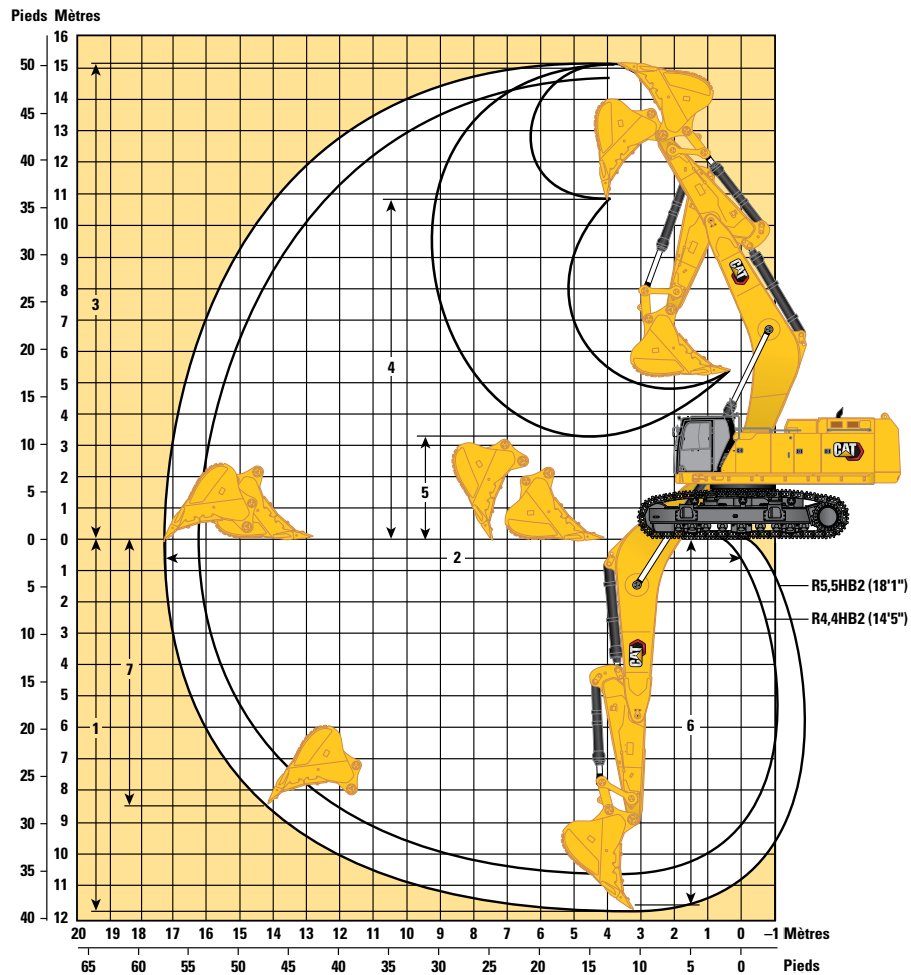

Option de flèche	Flèche normale 10,0 m (32'10")			
	Bras normaux			
Options de bras	R4,4HB2 (14'5")		R5,5HB2 (18'1")	
1 Profondeur d'excavation maximale	10 720 mm	35'2"	11 820 mm	38'9"
2 Portée maximale au niveau du sol	16 250 mm	53 ft 4 in	17 270 mm	56'8"
3 Hauteur de coupe maximale	14 750 mm	48'5"	15 190 mm	49'10"
4 Hauteur de chargement maximale	10 510 mm	34'6"	10 940 mm	35'11"
5 Hauteur de chargement minimale	4 400 mm	14'5"	3 300 mm	10'10"
6 Profondeur de coupe maximale pour fond plat de 2 440 mm (8'0")	10 600 mm	34'9"	11 720 mm	38'5"
7 Profondeur d'excavation maximale en paroi verticale	7 320 mm	24'0"	8 330 mm	27'4"
Force d'excavation du godet (ISO)	384 kN	86 290 lbf	386 kN	86 660 lbf
Force d'excavation du bras (ISO)	305 kN	68 600 lbf	261 kN	58 630 lbf
Type de godet	SD		SD	
Capacité du godet	4,20 m ³	5,50 yd ³	4,20 m ³	5,50 yd ³
Rayon aux pointes du godet	2 430 mm	8'0"	2 430 mm	8'0"

Spécifications de la pelle hydraulique 395

Plages de fonctionnement

Toutes les dimensions sont approximatives et peuvent varier en fonction de la sélection du godet.

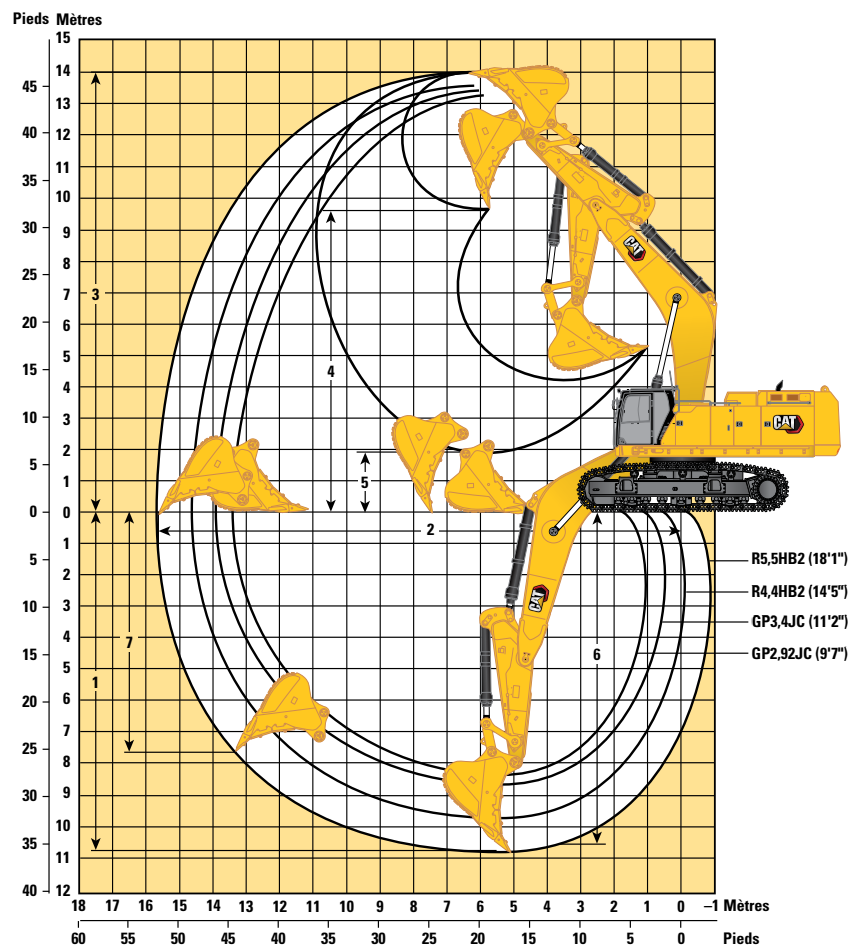

Option de flèche

Flèche GP 8,4 m (27'7")

Options de bras

	Bras GP				Bras normaux			
	GP2,92JC (9'7")		GP3,4JC (11'2")		R4,4HB2 (14'5")		R5,5HB2 (18'1")	
1 Profondeur d'excavation maximale	8 280 mm	27'2"	8 750 mm	28'8"	9 670 mm	31'9"	10 770 mm	35'4"
2 Portée maximale au niveau du sol	13 520 mm	44'4"	13 980 mm	45'10"	14 710 mm	48'3"	15 750 mm	51'8"
3 Hauteur de coupe maximale	13 240 mm	43'5"	13 470 mm	44'2"	13 540 mm	44'5"	14 000 mm	45'11"
4 Hauteur de chargement maximale	8 790 mm	28'10"	9 030 mm	29'8"	9 250 mm	30'4"	9 710 mm	31'10"
5 Hauteur de chargement minimale	4 430 mm	14'6"	3 960 mm	13'0"	3 030 mm	9'11"	1 930 mm	6'4"
6 Profondeur de coupe maximale pour fond plat de 2 440 mm (8'0")	8 140 mm	26'8"	8 620 mm	28'3"	9 560 mm	31'4"	10 680 mm	35'0"
7 Profondeur d'excavation maximale en paroi verticale	5 710 mm	18'9"	6 100 mm	20'0"	6 770 mm	22'3"	7 770 mm	25'6"
Force d'excavation du godet (ISO)	497 kN	111 830 lbf	498 kN	111 950 lbf	383 kN	86 100 lbf	385 kN	86 480 lbf
Force d'excavation du bras (ISO)	394 kN	88 580 lbf	360 kN	80 920 lbf	305 kN	68 540 lbf	261 kN	58 590 lbf
Type de godet	SDV		SDV		SD		SD	
Capacité du godet	6,50 m ³	8,50 yd ³	6,50 m ³	8,50 yd ³	5,20 m ³	6,80 yd ³	5,20 m ³	6,80 yd ³
Rayon aux pointes du godet	2 530 mm	8'4"	2 530 mm	8'4"	2 440 mm	8'0"	2 440 mm	8'0"

Spécifications de la pelle hydraulique 395

Plages de fonctionnement

Toutes les dimensions sont approximatives et peuvent varier en fonction de la sélection du godet.

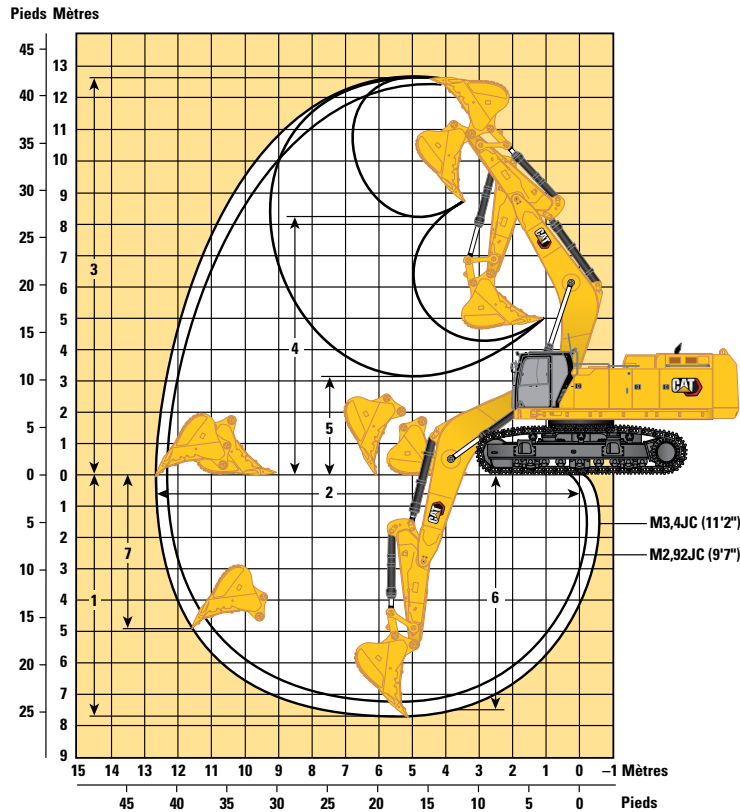

Option de flèche

**Flèche pour creusement intensif
7,25 m (23'9")**

Options de bras

**Bras pour creusement intensif
M2,92JC (9'7") M3,4JC (11'2")**

	M2,92JC (9'7")		M3,4JC (11'2")	
1 Profondeur d'excavation maximale	7 190 mm	23'7"	7 660 mm	25'2"
2 Portée maximale au niveau du sol	12 260 mm	40'3"	12 700 mm	41'8"
3 Hauteur de coupe maximale	12 370 mm	40'7"	12 590 mm	41'4"
4 Hauteur de chargement maximale	7 960 mm	26'1"	8 190 mm	26'10"
5 Hauteur de chargement minimale	3 660 mm	12'0"	3 190 mm	10'6"
6 Profondeur de coupe maximale pour fond plat de 2 440 mm (8'0")	7 050 mm	23'2"	7 530 mm	24'8"
7 Profondeur d'excavation maximale en paroi verticale	4 580 mm	15'0"	4 970 mm	16'4"
Force d'excavation du godet (ISO)	497 kN	111 820 lbf	498 kN	111 950 lbf
Force d'excavation du bras (ISO)	394 kN	88 570 lbf	360 kN	80 920 lbf
Type de godet	SDV		SDV	
Capacité du godet	6,50 m ³	8,50 yd ³	6,50 m ³	8,50 yd ³
Rayon aux pointes du godet	2 530 mm	8'4"	2 530 mm	8'4"

Spécifications de la pelle hydraulique 395

Capacités de levage de la flèche normale – Contrepoids standard** – sans godet, système de levage pour charges lourdes : activé

Train de roulement long à voie variable

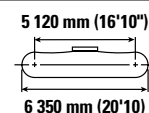
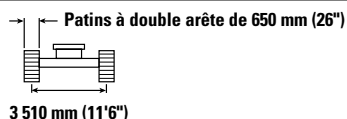
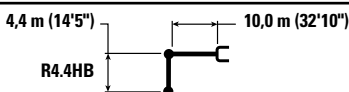

Diagram	4 500 mm/15'0"		6 000 mm/20'0"		7 500 mm/25'0"		9 000 mm/30'0"		10 500 mm/35'0"		12 000 mm/40 ft 0 in		13 500 mm/45'0"		Diagram		mmft/in
	kg	lb	kg	lb	kg	lb	kg	lb	kg	lb	kg	lb	kg	lb	kg	lb	
12 000 mm 40'0"									*13 200	*13 200					*13 150	*13 150	10 510 33'10"
10 500 mm 35'0"									*15 400	*15 400					*12 650	*12 650	11 680 37'11"
9 000 mm 30'0"									*15 700	*15 700	*14 750	13 250			*12 400	12 150	12 560 40'11"
7 500 mm 25'0"							*18 250	*18 250	*16 350	16 300	*15 000	13 000			*12 400	10 900	13 210 43'2"
6 000 mm 20'0"							*19 600	*19 600	*17 150	15 650	*15 450	12 650			*12 600	10 050	13 660 44'8"
4 500 mm 15'0"					*25 650	24 250	*20 950	18 800	*18 000	15 000	*15 900	12 200	*14 400	10 000	*13 000	9 450	13 940 45'8"
3 000 mm 10'0"					*27 350	22 750	*22 100	17 800	*18 750	14 300	*16 350	11 750	*14 600	9 750	*13 600	9 150	14 040 46'0"
1 500 mm 5'0"					*28 150	21 700	*22 850	17 000	*19 250	13 750	*16 650	11 350	14 350	9 550	13 600	9 000	13 980 45'10"
0 mm 0'0"					*14 750	*14 750	*28 050	21 150	*23 050	16 500	*19 400	13 350	*16 700	11 100	14 200	9 350	13 800 45'1"
-1 500 mm -5'0"					*22 350	*22 350	*27 250	20 950	*22 650	16 200	*19 150	13 100	*16 350	10 900			14 000 45'9"
-3 000 mm -10'0"					*22 350	*22 350	*27 250	20 950	*22 650	16 200	*19 150	13 100	*16 350	10 900			14 000 45'9"
-4 500 mm -15'0"					*22 350	*22 350	*27 250	20 950	*22 650	16 200	*19 150	13 100	*16 350	10 900			14 000 45'9"
-6 000 mm -20'0"					*22 350	*22 350	*27 250	20 950	*22 650	16 200	*19 150	13 100	*16 350	10 900			14 000 45'9"
-7 500 mm -25'0"					*22 350	*22 350	*27 250	20 950	*22 650	16 200	*19 150	13 100	*16 350	10 900			14 000 45'9"



ISO 10567:2007



*Indique que la charge est limitée par la capacité de levage hydraulique plutôt que par la charge limite d'équilibre. Les capacités de levage ci-dessus sont conformes à la norme ISO 10567:2007 relative à la capacité de levage des pelles hydrauliques. Elles ne dépassent pas 87 % de la capacité de levage hydraulique ou 75 % de la charge limite d'équilibre. Le poids de tous les équipements de levage doit être soustrait des capacités de levage indiquées ci-dessus. Les capacités de levage sont établies pour une machine positionnée sur une surface ferme et uniforme. L'utilisation d'un point d'attache d'un outil de travail pour manipuler/lever des objets peut affecter les performances de levage de la machine.

**Les capacités de levage s'appliquent à la fois au contrepoids standard et au contrepoids avec dispositif de retrait.

La capacité de levage varie de ±5 % pour tous les patins de chaîne disponibles.

Référez-vous systématiquement au Guide d'utilisation et d'entretien adéquat pour obtenir des informations sur un produit spécifique.

Spécifications de la pelle hydraulique 395

Capacités de levage de la flèche normale – Contrepoids standard** – sans godet

Train de roulement long à voie variable

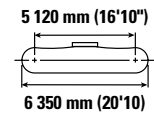
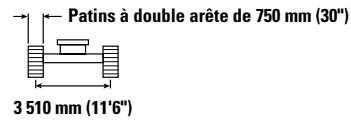
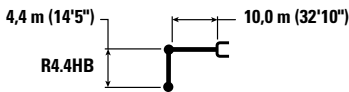

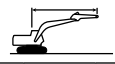
	4 500 mm/15'0"		6 000 mm/20'0"		7 500 mm/25'0"		9 000 mm/30'0"		10 500 mm/35'0"		12 000 mm/40 ft 0 in		13 500 mm/45'0"				mm ft/in	
	kg lb	kg lb	kg lb	kg lb	kg lb	kg lb	kg lb	kg lb	kg lb	kg lb	kg lb	kg lb	kg lb	kg lb	kg lb	kg lb		
12 000 mm 40'0"										*13 200	*13 200					*13 150 *29 150	*13 150 *29 150	10 510 33'10"
10 500 mm 35'0"										*15 400 *33 750	*15 400 *33 750					*12 650 *27 900	*12 650 *27 900	11 680 37'11"
9 000 mm 30'0"										*15 700 *34 200	*15 700 *34 200	*14 750 *31 700	13 400 28 650			*12 400 *27 350	*12 250 27 300	12 560 40'11"
7 500 mm 25'0"							*18 250 *39 550	*18 250 *39 550	*16 350 *35 450	*16 350 *35 450	*15 000 *32 650	13 150 28 150				*12 400 *27 300	11 000 24 400	13 210 43'2"
6 000 mm 20'0"			*29 950 *64 150	*29 950 *64 150	*23 400 *50 400	*23 400 *50 400	*19 600 *42 400	*19 600 *42 400	*17 150 *37 150	15 800 34 050	*15 450 *33 500	12 750 27 400	*14 100 *31 300	10 350 21 700		*12 600 *27 750	10 150 22 400	13 660 44'8"
4 500 mm 15'0"					*25 650 *55 250	24 500 52 950	*20 950 *45 300	18 950 40 950	*18 000 *38 950	15 100 32 600	*15 900 *34 550	12 300 26 450	*14 400 *31 300	10 150 21 700		*13 000 *28 550	9 550 21 100	13 940 45'8"
3 000 mm 10'0"					*27 350 *59 050	22 950 49 600	*22 100 *47 850	17 950 38 800	*18 750 *40 550	14 450 31 200	*16 350 *35 450	11 900 25 550	*14 600 *31 650	9 850 21 200		*13 600 *29 850	9 250 20 350	14 040 46'0"
1 500 mm 5'0"					*28 150 *60 900	21 950 47 350	*22 850 *49 450	17 200 37 100	*19 250 *41 650	13 900 30 000	*16 650 *36 050	11 500 24 750	*14 500 *31 200	9 650 20 700		13 750 30 300	9 100 20 100	13 980 45'10"
0 mm 0'0"			*14 750 *35 000	*14 750 *35 000	*28 050 *60 850	21 400 46 100	*23 050 *49 900	16 650 35 950	*19 400 *42 000	13 500 29 100	*16 700 *36 100	11 200 24 150	14 350 30 850	9 450 20 350		13 950 30 750	9 200 20 300	13 760 45'1"
-1 500 mm -5'0"					*22 350 *51 700	*22 350 *51 700	*27 250 *59 100	21 150 45 600	*22 650 *49 050	16 400 35 300	*16 350 *41 400	13 250 28 600	*16 350 *35 250	11 050 23 800		*14 000 *30 900	9 550 21 000	13 370 43'9"
-3 000 mm -10'0"	*20 000 *45 600	*20 000 *45 600	*30 450 *66 200	29 900 64 250	*25 750 *55 800	21 200 45 600	*21 650 *46 850	16 300 35 150	*18 300 *39 500	13 200 28 400	*15 450 *33 100	11 000 23 750				*13 900 *30 600	10 150 22 450	12 780 41'10"
-4 500 mm -15'0"	*29 800 *67 350	*29 800 *67 350	*27 450 *59 550	*27 450 *59 550	*23 500 *50 850	21 400 46 100	*19 900 *42 950	16 450 35 450	*16 750 *35 950	13 300 28 700						*13 600 *29 950	11 250 24 900	11 970 39'1"
-6 000 mm -20'0"	*26 000 *56 250	*26 000 *56 250	*23 400 *50 500	*23 400 *50 500	*20 300 *43 600	*20 300 *43 600	*17 200 *36 700	16 800 36 200	*13 950 *29 250	13 650 *29 250						*12 950 *28 350	*12 950 *28 350	10 900 35'5"
-7 500 mm -25'0"			*17 850 *37 850	*17 850 *37 850	*15 600 *32 800	*15 600 *32 800	*12 600 *25 850	*12 600 *25 850								*11 450 *24 800	*11 450 *24 800	9 460 30'7"



ISO 10567:2007



*Indique que la charge est limitée par la capacité de levage hydraulique plutôt que par la charge limite d'équilibre. Les capacités de levage ci-dessus sont conformes à la norme ISO 10567:2007 relative à la capacité de levage des pelles hydrauliques. Elles ne dépassent pas 87 % de la capacité de levage hydraulique ou 75 % de la charge limite d'équilibre. Le poids de tous les équipements de levage doit être soustrait des capacités de levage indiquées ci-dessus. Les capacités de levage sont établies pour une machine positionnée sur une surface ferme et uniforme. L'utilisation d'un point d'attache d'un outil de travail pour manipuler/lever des objets peut affecter les performances de levage de la machine.

**Les capacités de levage s'appliquent à la fois au contrepoids standard et au contrepoids avec dispositif de retrait.

La capacité de levage varie de ±5 % pour tous les patins de chaîne disponibles.

Référez-vous systématiquement au Guide d'utilisation et d'entretien adéquat pour obtenir des informations sur un produit spécifique.

Spécifications de la pelle hydraulique 395

Capacités de levage de la flèche normale – Contrepoids standard** – sans godet

Train de roulement long à voie variable

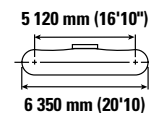
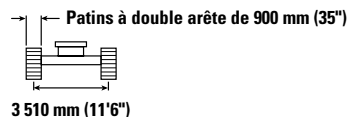
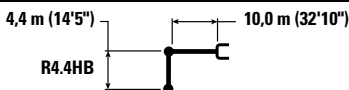

Diagram	4 500 mm/15'0"		6 000 mm/20'0"		7 500 mm/25'0"		9 000 mm/30'0"		10 500 mm/35'0"		12 000 mm/40 ft 0 in		13 500 mm/45'0"		Diagram		mm ft/in
	kg	lb	kg	lb	kg	lb	kg	lb	kg	lb	kg	lb	kg	lb	kg	lb	
12 000 mm 40'0"									*13 200	*13 200					*13 150	*13 150	10 510 33'10"
10 500 mm 35'0"									*15 400	*15 400					*12 650	*12 650	11 680 37'11"
9 000 mm 30'0"									*15 700	*15 700	*14 750	13 550			*12 400	*12 400	12 560 40'11"
7 500 mm 25'0"							*18 250	*18 250	*16 350	*16 350	*15 000	13 300			*12 400	11 100	13 210 43'2"
6 000 mm 20'0"			*29 950	*29 950	*23 400	*23 400	*19 600	*19 600	*17 150	16 000	*15 450	12 900	*14 100	10 500	*12 600	10 250	13 660 44'8"
4 500 mm 15'0"					*25 650	24 750	*20 950	19 150	*18 000	15 300	*15 900	12 450	*14 400	10 250	*13 000	9 700	13 940 45'8"
3 000 mm 10'0"					*27 350	23 250	*22 100	18 200	*18 750	14 650	*16 350	12 000	*14 600	10 000	*13 600	9 350	14 040 46'0"
1 500 mm 5'0"					*28 150	22 200	*22 850	17 400	*19 250	14 100	*16 650	11 650	*14 650	9 750	13 950	9 250	13 980 45'10"
0 mm 0'0"			*14 750	*14 750	*28 050	21 650	*23 050	16 900	*19 400	13 700	*16 700	11 350	*14 450	9 600	*14 050	9 350	13 760 45'1"
-1 500 mm -5'0"			*22 350	*22 350	*27 250	21 450	*22 650	16 600	*19 150	13 450	*16 350	11 200			*14 000	9 650	13 370 43'9"
-3 000 mm -10'0"	kg	*20 000	*20 000	*30 450	30 250	*25 750	21 450	*21 650	16 550	*18 300	13 350	*15 450	11 150		*13 900	10 300	12 780 41'10"
-4 500 mm -15'0"	kg	*29 800	*29 800	*27 450	*27 450	*23 500	21 700	*19 900	16 650	*16 750	13 450				*13 600	11 400	11 970 39'1"
-6 000 mm -20'0"	kg	*26 000	*26 000	*23 400	*23 400	*20 300	*20 300	*17 200	17 000	*13 950	13 800				*12 950	*12 950	10 900 35'5"
-7 500 mm -25'0"	kg			*17 850	*17 850	*15 600	*15 600	*12 600	*12 600						*11 450	*11 450	9 460 30'7"



ISO 10567:2007



*Indique que la charge est limitée par la capacité de levage hydraulique plutôt que par la charge limite d'équilibre. Les capacités de levage ci-dessus sont conformes à la norme ISO 10567:2007 relative à la capacité de levage des pelles hydrauliques. Elles ne dépassent pas 87 % de la capacité de levage hydraulique ou 75 % de la charge limite d'équilibre. Le poids de tous les équipements de levage doit être soustrait des capacités de levage indiquées ci-dessus. Les capacités de levage sont établies pour une machine positionnée sur une surface ferme et uniforme. L'utilisation d'un point d'attache d'un outil de travail pour manipuler/lever des objets peut affecter les performances de levage de la machine.

**Les capacités de levage s'appliquent à la fois au contrepoids standard et au contrepoids avec dispositif de retrait.

La capacité de levage varie de $\pm 5\%$ pour tous les patins de chaîne disponibles.

Référez-vous systématiquement au Guide d'utilisation et d'entretien adéquat pour obtenir des informations sur un produit spécifique.

Spécifications de la pelle hydraulique 395

Capacités de levage de la flèche normale – Contrepoids standard** – sans godet, système de levage pour charges lourdes : activé

Train de roulement long à voie variable

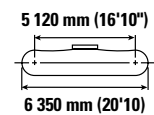
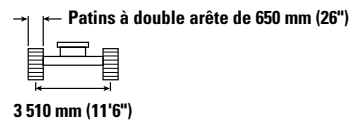
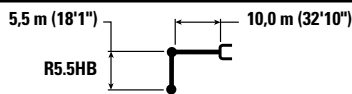

		3 000 mm/10'0"		4 500 mm/15'0"		6 000 mm/20'0"		7 500 mm/25'0"		9 000 mm/30'0"		mm ft/in		
12 000 mm 40'0"	kg lb											*9 700 *21 550	*9 700 *21 550	11 830 38'3"
10 500 mm 35'0"	kg lb											*9 400 *20 700	*9 400 *20 700	12 880 41'10"
9 000 mm 30'0"	kg lb											*9 250 *20 350	*9 250 *20 350	13 680 44'7"
7 500 mm 25'0"	kg lb											*9 250 *20 300	*9 250 *20 300	14 280 46'8"
6 000 mm 20'0"	kg lb							*21 100 *45 500	*21 100 *45 500	*17 950 *38 850	*17 950 *38 850	*9 350 *20 550	8 800 19 400	14 690 48'1"
4 500 mm 15'0"	kg lb					*30 500 *65 500	*30 500 *65 500	*23 550 *50 750	*23 550 *50 750	*19 450 *42 050	19 250 41 500	*9 600 *21 150	8 300 18 300	14 950 49'0"
3 000 mm 10'0"	kg lb					*22 150 *54 650	*22 150 *54 650	*25 650 *55 350	23 400 50 550	*20 850 *45 050	18 100 39 050	*10 000 *22 000	8 000 17 650	15 050 49'4"
1 500 mm 5'0"	kg lb					*17 350 *41 200	*17 350 *41 200	*27 050 *58 500	22 000 47 500	*21 900 *47 350	17 150 36 950	*10 550 *23 250	7 900 17 350	14 990 49'2"
0 mm 0'0"	kg lb					*18 750 *43 700	*18 750 *43 700	*27 650 *59 850	21 150 45 550	*22 450 *48 600	16 450 35 400	*11 350 *24 950	7 950 17 450	14 790 48'5"
-1 500 mm -5'0"	kg lb			*12 550 *28 600	*12 550 *28 600	*22 900 *52 750	*22 900 *52 750	*27 450 *59 450	20 650 44 450	*22 500 *48 700	15 950 34 400	*12 400 *27 350	8 150 17 950	14 420 47'3"
-3 000 mm -10'0"	kg lb	*13 600 *30 550	*13 600 *30 550	*18 550 *42 100	*18 550 *42 100	*28 900 *66 250	28 700 61 700	*26 550 *57 500	20 450 44 000	*21 950 *47 550	15 750 33 900	*12 650 *27 900	8 600 18 950	13 880 45'5"
-4 500 mm -15'0"	kg lb	*19 750 *44 500	*19 750 *44 500	*25 400 *57 550	*25 400 *57 550	*30 100 *65 250	28 950 62 250	*24 900 *53 850	20 500 44 150	*20 800 *44 900	15 700 33 850	*12 550 *27 650	9 350 20 650	13 140 42'11"
-6 000 mm -20'0"	kg lb	*26 650 *60 100	*26 650 *60 100	*32 000 *69 100	*32 000 *69 100	*26 750 *57 750	*26 750 *57 750	*22 450 *48 350	20 800 44 750	*18 850 *40 450	15 900 34 300	*12 250 *26 950	10 550 23 500	12 170 39'8"
-7 500 mm -25'0"	kg lb			*25 850 *55 300	*25 850 *55 300	*22 200 *47 500	*22 200 *47 500	*18 850 *40 200	*18 850 *40 200	*15 750 *33 300	*15 750 *33 300	*11 550 *25 250	*11 550 *25 250	10 910 35'4"
-9 000 mm -30'0"	kg lb					*15 850 *27 700	*15 850 *27 700	*13 450 *27 700	*13 450 *27 700	*10 450 *27 700	*10 450 *27 700	*9 850 *21 150	*9 850 *21 150	9 230 29'7"



ISO 10567:2007



*Indique que la charge est limitée par la capacité de levage hydraulique plutôt que par la charge limite d'équilibre. Les capacités de levage ci-dessus sont conformes à la norme ISO 10567:2007 relative à la capacité de levage des pelles hydrauliques. Elles ne dépassent pas 87 % de la capacité de levage hydraulique ou 75 % de la charge limite d'équilibre. Le poids de tous les équipements de levage doit être soustrait des capacités de levage indiquées ci-dessus. Les capacités de levage sont établies pour une machine positionnée sur une surface ferme et uniforme. L'utilisation d'un point d'attache d'un outil de travail pour manipuler/lever des objets peut affecter les performances de levage de la machine.

**Les capacités de levage s'appliquent à la fois au contrepoids standard et au contrepoids avec dispositif de retrait.

La capacité de levage varie de ±5 % pour tous les patins de chaîne disponibles.

Référez-vous systématiquement au Guide d'utilisation et d'entretien adéquat pour obtenir des informations sur un produit spécifique.

(suite à la page suivante)

Spécifications de la pelle hydraulique 395

Capacités de levage de la flèche normale – Contrepoids standard** – sans godet, (suite)

Train de roulement long à voie variable

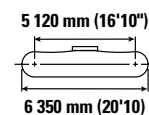
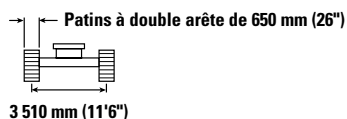
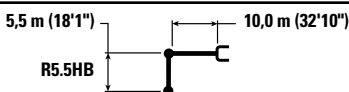

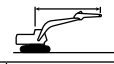
	10 500 mm/35'0"		12 000 mm/40 ft 0 in		13 500 mm/45'0"		15 000 mm/50'0"				mm ft/in	
	kg lb	kg lb	kg lb	kg lb	kg lb	kg lb	kg lb	kg lb	kg lb	kg lb		
12 000 mm 40'0"										*9 700 *21 550	*9 700 *21 550	11 830 38'3"
10 500 mm 35'0"			*12 250 *25 400	*12 250 *25 400						*9 400 *20 700	*9 400 *20 700	12 880 41'10"
9 000 mm 30'0"	*14 200 *30 950	*14 200 *30 950	*13 350 *29 150	*13 350 *29 100	*10 150	*10 150				*9 250 *20 350	*9 250 *20 350	13 680 44'7"
7 500 mm 25'0"	*14 950 *32 400	*14 950 *32 400	*13 750 *29 950	13 250 28 400	*12 600 *25 750	10 650 22 700				*9 250 *20 300	*9 250 *20 300	14 280 46'8"
6 000 mm 20'0"	*15 850 *34 300	*15 850 *34 300	*14 300 *31 050	12 800 27 450	*13 200 *28 700	10 350 22 200				*9 350 *20 550	8 800 19 400	14 690 48'1"
4 500 mm 15'0"	*16 800 *36 350	15 200 32 750	*14 900 *32 350	12 300 26 400	*13 550 *29 400	10 050 21 550				*9 600 *21 150	8 300 18 300	14 950 49'0"
3 000 mm 10'0"	*17 700 *38 300	14 450 31 100	*15 500 *33 600	11 750 25 300	*13 850 *30 100	9 700 20 850	*10 350	8 050		*10 000 *22 000	8 000 17 650	15 050 49'4"
1 500 mm 5'0"	*18 450 *39 900	13 800 29 650	*15 950 *34 600	11 300 24 300	*14 100 *30 550	9 400 20 150				*10 550 *23 250	7 900 17 350	14 990 49'2"
0 mm 0'0"	*18 850 *40 800	13 250 28 500	*16 250 *35 150	10 900 23 500	13 950 30 050	9 150 19 650				*11 350 *24 950	7 950 17 450	14 790 48'5"
-1 500 mm -5'0"	*18 900 *40 900	12 900 27 700	*16 200 *35 000	10 650 22 900	13 800 29 700	8 950 19 300				*12 400 *27 350	8 150 17 950	14 420 47'3"
-3 000 mm -10'0"	*18 500 *39 950	12 700 27 300	*15 750 *33 950	10 500 22 600	*13 300 *28 450	8 900 19 200				*12 650 *27 900	8 600 18 950	13 880 45'5"
-4 500 mm -15'0"	*17 500 *37 700	12 650 27 250	*14 700 *31 500	10 500 22 700						*12 550 *27 650	9 350 20 650	13 140 42'11"
-6 000 mm -20'0"	*15 750 *33 600	12 800 27 650	*12 650	10 750						*12 250 *26 950	10 550 23 500	12 170 39'8"
-7 500 mm -25'0"	*12 550 *25 950	*12 550 *25 950								*11 550 *25 250	*11 550 *25 250	10 910 35'4"
-9 000 mm -30'0"										*9 850 *21 150	*9 850 *21 150	9 230 29'7"



ISO 10567:2007



*Indique que la charge est limitée par la capacité de levage hydraulique plutôt que par la charge limite d'équilibre. Les capacités de levage ci-dessus sont conformes à la norme ISO 10567:2007 relative à la capacité de levage des pelles hydrauliques. Elles ne dépassent pas 87 % de la capacité de levage hydraulique ou 75 % de la charge limite d'équilibre. Le poids de tous les équipements de levage doit être soustrait des capacités de levage indiquées ci-dessus. Les capacités de levage sont établies pour une machine positionnée sur une surface ferme et uniforme. L'utilisation d'un point d'attache d'un outil de travail pour manipuler/lever des objets peut affecter les performances de levage de la machine.

**Les capacités de levage s'appliquent à la fois au contrepoids standard et au contrepoids avec dispositif de retrait.

La capacité de levage varie de ±5 % pour tous les patins de chaîne disponibles.

Référez-vous systématiquement au Guide d'utilisation et d'entretien adéquat pour obtenir des informations sur un produit spécifique.

Spécifications de la pelle hydraulique 395

Capacités de levage de la flèche normale – Contrepoids standard** – sans godet, système de levage pour charges lourdes : activé

Train de roulement long à voie variable

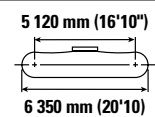
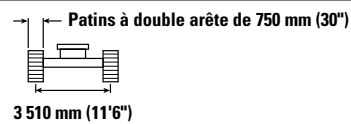
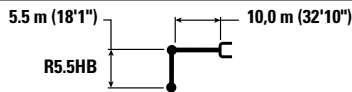

		3 000 mm/10'0"		4 500 mm/15'0"		6 000 mm/20'0"		7 500 mm/25'0"		9 000 mm/30'0"		mm ft/in		
		kg lb	kg lb	kg lb	kg lb	kg lb	kg lb	kg lb	kg lb	kg lb	kg lb	kg lb	kg lb	mm ft/in
12 000 mm 40'0"	kg lb											*9 700 *21 550	*9 700 *21 550	11 830 38'3"
10 500 mm 35'0"	kg lb											*9 400 *20 700	*9 400 *20 700	12 880 41'10"
9 000 mm 30'0"	kg lb											*9 250 *20 350	*9 250 *20 350	13 680 44'7"
7 500 mm 25'0"	kg lb											*9 250 *20 300	*9 250 *20 300	14 280 46'8"
6 000 mm 20'0"	kg lb							*21 100 *45 500	*21 100 *45 500	*17 950 *38 850	*17 950 *38 850	*9 350 *20 550	8 900 19 650	14 690 48'1"
4 500 mm 15'0"	kg lb					*30 500 *65 500	*30 500 *65 500	*23 550 *50 750	*23 550 *50 750	*19 450 *42 050	19 400 41 900	*9 600 *21 150	8 400 18 550	14 950 49'0"
3 000 mm 10'0"	kg lb					*22 150 *54 650	*22 150 *54 650	*25 650 *55 350	23 600 51 000	*20 850 *45 050	18 300 39 450	*10 000 *22 000	8 100 17 850	15 050 49'4"
1 500 mm 5'0"	kg lb					*17 350 *41 200	*17 350 *41 200	*27 050 *58 500	22 250 48 000	*21 900 *47 350	17 300 37 350	*10 550 *23 250	8 000 17 550	14 990 49'2"
0 mm 0'0"	kg lb					*18 750 *43 700	*18 750 *43 700	*27 650 *59 850	21 350 46 000	*22 450 *48 600	16 600 35 800	*11 350 *24 950	8 000 17 650	14 790 48'5"
-1 500 mm -5'0"	kg lb			*12 550 *28 600	*12 550 *28 600	*22 900 *52 750	*22 900 *52 750	*27 450 *59 450	20 850 44 900	*22 500 *48 700	16 150 34 800	*12 400 *27 350	8 250 18 150	14 420 47'3"
-3 000 mm -10'0"	kg lb	*13 600 *30 550	*13 600 *30 550	*18 550 *42 100	*18 550 *42 100	*28 900 *66 250	*28 900 *62 350	*26 550 *57 500	20 650 44 500	*21 950 *47 550	15 900 34 300	*12 650 *27 900	8 700 19 200	13 880 45'5"
-4 500 mm -15'0"	kg lb	*19 750 *44 500	*19 750 *44 500	*25 400 *57 550	*25 400 *57 550	*30 100 *65 250	29 250 62 900	*24 900 *53 850	20 750 44 600	*20 800 *44 900	15 900 34 250	*12 550 *27 650	9 450 20 900	13 140 42'11"
-6 000 mm -20'0"	kg lb	*26 650 *60 100	*26 650 *60 100	*32 000 *69 100	*32 000 *69 100	*26 750 *57 750	*26 750 *57 750	*22 450 *48 350	21 000 45 250	*18 850 *40 450	16 100 34 650	*12 250 *26 950	10 700 23 750	12 170 39'8"
-7 500 mm -25'0"	kg lb			*25 850 *55 300	*25 850 *55 300	*22 200 *47 500	*22 200 *47 500	*18 850 *40 200	*18 850 *40 200	*15 750 *33 300	*15 750 *33 300	*11 550 *25 250	*11 550 *25 250	10 910 35'4"
-9 000 mm -30'0"	kg lb					*15 850 *27 700	*15 850 *27 700	*13 450 *27 700	*13 450 *27 700	*10 450 *27 700	*10 450 *27 700	*9 850 *21 150	*9 850 *21 150	9 230 29'7"



ISO 10567:2007



*Indique que la charge est limitée par la capacité de levage hydraulique plutôt que par la charge limite d'équilibre. Les capacités de levage ci-dessus sont conformes à la norme ISO 10567:2007 relative à la capacité de levage des pelles hydrauliques. Elles ne dépassent pas 87 % de la capacité de levage hydraulique ou 75 % de la charge limite d'équilibre. Le poids de tous les équipements de levage doit être soustrait des capacités de levage indiquées ci-dessus. Les capacités de levage sont établies pour une machine positionnée sur une surface ferme et uniforme. L'utilisation d'un point d'attache d'un outil de travail pour manipuler/lever des objets peut affecter les performances de levage de la machine.

**Les capacités de levage s'appliquent à la fois au contrepoids standard et au contrepoids avec dispositif de retrait.

La capacité de levage varie de ±5 % pour tous les patins de chaîne disponibles.

Référez-vous systématiquement au Guide d'utilisation et d'entretien adéquat pour obtenir des informations sur un produit spécifique.

(suite à la page suivante)

Spécifications de la pelle hydraulique 395

Capacités de levage de la flèche normale – Contrepoids standard** – sans godet, (suite)

Train de roulement long à voie variable

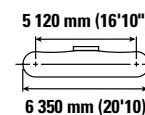
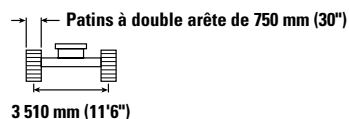
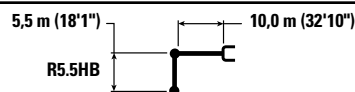

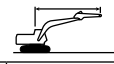
	10 500 mm/35'0"		12 000 mm/40'0"		13 500 mm/45'0"		15 000 mm/50'0"				mm ft/in	
	kg lb	kg lb	kg lb	kg lb	kg lb	kg lb	kg lb	kg lb	kg lb	kg lb		
12 000 mm 40'0"										*9 700 *21 550	*9 700 *21 550	11 830 38'3"
10 500 mm 35'0"			*12 250 *25 400	*12 250 *25 400						*9 400 *20 700	*9 400 *20 700	12 880 41'10"
9 000 mm 30'0"	*14 200 *30 950	*14 200 *30 950	*13 350 *29 150	*13 350 *29 150	*10 150	*10 150				*9 250 *20 350	*9 250 *20 350	13 680 44'7"
7 500 mm 25'0"	*14 950 *32 400	*14 950 *32 400	*13 750 *29 950	13 350 28 650	*12 600 *25 750	10 750 22 950				*9 250 *20 300	*9 250 *20 300	14 280 46'8"
6 000 mm 20'0"	*15 850 *34 300	*15 850 *34 300	*14 300 *31 050	12 900 27 750	*13 200 *28 700	10 500 22 450				*9 350 *20 550	8 900 19 650	14 690 48'1"
4 500 mm 15'0"	*16 800 *36 350	15 350 33 050	*14 900 *32 350	12 400 26 650	*13 550 *29 400	10 150 21 750				*9 600 *21 150	8 400 18 550	14 950 49'0"
3 000 mm 10'0"	*17 700 *38 300	14 600 31 450	*15 500 *33 600	11 900 25 550	*13 850 *30 100	9 800 21 050	*10 350	8 150		*10 000 *22 000	8 100 17 850	15 050 49'4"
1 500 mm 5'0"	*18 450 *39 900	13 900 30 000	*15 950 *34 600	11 400 24 550	*14 100 *30 550	9 500 20 400				*10 550 *23 250	8 000 17 550	14 990 49'2"
0 mm 0'0"	*18 850 *40 800	13 400 28 850	*16 250 *35 150	11 050 23 750	14 150 30 400	9 250 19 850				*11 350 *24 950	8 000 17 650	14 790 48'5"
-1 500 mm -5'0"	*18 900 *40 900	13 000 28 050	*16 200 *35 000	10 750 23 150	13 950 30 000	9 050 19 500				*12 400 *27 350	8 250 18 150	14 420 47'3"
-3 000 mm -10'0"	*18 500 *39 950	12 800 27 600	*15 750 *33 950	10 650 22 900	*13 300 *28 450	9 000 19 450				*12 650 *27 900	8 700 19 200	13 880 45'5"
-4 500 mm -15'0"	*17 500 *37 700	12 800 27 550	*14 700 *31 500	10 650 22 950						*12 550 *27 650	9 450 20 900	13 140 42'11"
-6 000 mm -20'0"	*15 750 *33 600	12 950 27 950	*12 650	10 850						*12 250 *26 950	10 700 23 750	12 170 39'8"
-7 500 mm -25'0"	*12 550 *25 950	*12 550 *25 950								*11 550 *25 250	*11 550 *25 250	10 910 35'4"
-9 000 mm -30'0"										*9 850 *21 150	*9 850 *21 150	9 230 29'7"



ISO 10567:2007



*Indique que la charge est limitée par la capacité de levage hydraulique plutôt que par la charge limite d'équilibre. Les capacités de levage ci-dessus sont conformes à la norme ISO 10567:2007 relative à la capacité de levage des pelles hydrauliques. Elles ne dépassent pas 87 % de la capacité de levage hydraulique ou 75 % de la charge limite d'équilibre. Le poids de tous les équipements de levage doit être soustrait des capacités de levage indiquées ci-dessus. Les capacités de levage sont établies pour une machine positionnée sur une surface ferme et uniforme. L'utilisation d'un point d'attache d'un outil de travail pour manipuler/lever des objets peut affecter les performances de levage de la machine.

**Les capacités de levage s'appliquent à la fois au contrepoids standard et au contrepoids avec dispositif de retrait.

La capacité de levage varie de ±5 % pour tous les patins de chaîne disponibles.

Référez-vous systématiquement au Guide d'utilisation et d'entretien adéquat pour obtenir des informations sur un produit spécifique.

Spécifications de la pelle hydraulique 395

Capacités de levage de la flèche normale – Contrepoids standard** – sans godet, système de levage pour charges lourdes : activé

Train de roulement long à voie variable

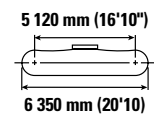
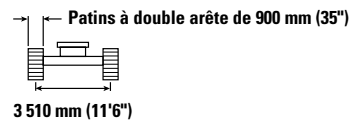
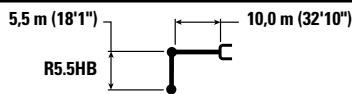

Diagram	3 000 mm/10'0"		4 500 mm/15'0"		6 000 mm/20'0"		7 500 mm/25'0"		9 000 mm/30'0"		Diagram		mm ft/in					
	kg	lb	kg	lb	kg	lb	kg	lb	kg	lb	kg	lb						
12 000 mm 40'0"												*9 700 *21 550	*9 700 *21 550	11 830 38'10"				
10 500 mm 35'0"												*9 400 *20 700	*9 400 *20 700	12 880 41'10"				
9 000 mm 30'0"												*9 250 *20 350	*9 250 *20 350	13 680 44'7"				
7 500 mm 25'0"												*9 250 *20 300	*9 250 *20 300	14 280 46'8"				
6 000 mm 20'0"							*21 100 *45 500	*21 100 *45 500	*17 950 *38 850	*17 950 *38 850		*9 350 *20 550	9 000 19 900	14 690 48'1"				
4 500 mm 15'0"					*30 500 *65 500	*30 500 *65 500	*23 550 *50 750	*23 550 *50 750	*19 450 *42 050	*19 450 *42 050		*9 600 *21 150	8 500 18 800	14 950 49'0"				
3 000 mm 10'0"					*22 150 *54 650	*22 150 *54 650	*25 650 *55 350	23 900 51 600	*20 850 *45 050	18 500 39 900		*10 000 *22 000	8 200 18 100	15 050 49'4"				
1 500 mm 5'0"					*17 350 *41 200	*17 350 *41 200	*27 050 *58 500	22 500 48 600	*21 900 *47 350	17 550 37 800		*10 550 *23 250	8 100 17 850	14 990 49'2"				
0 mm 0'0"					*18 750 *43 700	*18 750 *43 700	*27 650 *59 850	21 600 46 600	*22 450 *48 600	16 800 36 250		*11 350 *24 950	8 150 17 900	14 790 48'5"				
-1 500 mm -5'0"					*12 550 *28 600	*12 550 *28 600	*22 900 *52 750	*22 900 *52 750	*27 450 *59 450	21 150 45 500		*22 500 *48 700	16 350 35 250	*12 400 *27 350	8 350 18 450	14 420 47'3"		
-3 000 mm -10'0"					*13 600 *30 550	*13 600 *30 550	*18 550 *42 100	*18 550 *42 100	*28 900 *66 250	*28 900 *66 250		*26 550 *57 500	20 950 45 100	*21 950 *47 550	16 150 34 750	*12 650 *27 900	8 800 19 450	13 880 45'5"
-4 500 mm -15'0"					*19 750 *44 500	*19 750 *44 500	*25 400 *57 550	*25 400 *57 550	*30 100 *65 250	29 650 63 700		*24 900 *53 850	21 000 45 200	*20 800 *44 900	16 100 34 700	*12 550 *27 650	9 600 21 200	13 140 42'11"
-6 000 mm -20'0"					*26 650 *60 100	*26 650 *60 100	*32 000 *69 100	*32 000 *69 100	*26 750 *57 750	*26 750 *57 750		*48 350 *40 450	21 300 45 850	*18 850 *40 450	16 300 35 150	*12 250 *26 950	10 850 24 100	12 170 39'8"
-7 500 mm -25'0"					*25 850 *55 300	*25 850 *55 300	*22 200 *47 500	*22 200 *47 500	*18 850 *40 200	*18 850 *40 200		*15 750 *33 300	*15 750 *33 300	*11 550 *25 250	*11 550 *25 250	10 910 35'4"		
-9 000 mm -30'0"							*15 850 *27 700	*15 850 *27 700	*13 450 *27 700	*13 450 *27 700		*10 450 *21 150	*10 450 *21 150	*9 850 *21 150	*9 850 *21 150	9 230 29'7"		



ISO 10567:2007



*Indique que la charge est limitée par la capacité de levage hydraulique plutôt que par la charge limite d'équilibre. Les capacités de levage ci-dessus sont conformes à la norme ISO 10567:2007 relative à la capacité de levage des pelles hydrauliques. Elles ne dépassent pas 87 % de la capacité de levage hydraulique ou 75 % de la charge limite d'équilibre. Le poids de tous les équipements de levage doit être soustrait des capacités de levage indiquées ci-dessus. Les capacités de levage sont établies pour une machine positionnée sur une surface ferme et uniforme. L'utilisation d'un point d'attache d'un outil de travail pour manipuler/lever des objets peut affecter les performances de levage de la machine.

**Les capacités de levage s'appliquent à la fois au contrepoids standard et au contrepoids avec dispositif de retrait.

La capacité de levage varie de ±5 % pour tous les patins de chaîne disponibles.

Référez-vous systématiquement au Guide d'utilisation et d'entretien adéquat pour obtenir des informations sur un produit spécifique.









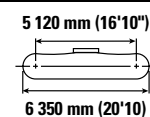
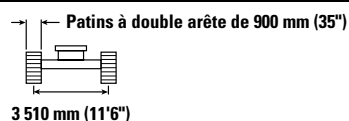
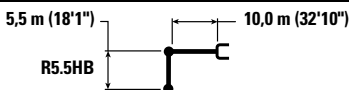

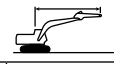
(suite à la page suivante)

Spécifications de la pelle hydraulique 395

Capacités de levage de la flèche normale – Contrepoids standard** – sans godet, (suite)

Train de roulement long à voie variable



		10 500 mm/35'0"		12 000 mm/40'0"		13 500 mm/45'0"		15 000 mm/50'0"				mm ft/in
												
12 000 mm 40'0"	kg lb									*9 700 *21 550	*9 700 *21 550	11 830 38'10"
10 500 mm 35'0"	kg lb			*12 250 *25 400	*12 250 *25 400					*9 400 *20 700	*9 400 *20 700	12 880 41'10"
9 000 mm 30'0"	kg lb	*14 200 *30 950	*14 200 *30 950	*13 350 *29 150	*13 350 *29 150	*10 150	*10 150			*9 250 *20 350	*9 250 *20 350	13 680 44'7"
7 500 mm 25'0"	kg lb	*14 950 *32 400	*14 950 *32 400	*13 750 *29 950	13 500 29 000	*12 600 *25 750	10 850 23 200			*9 250 *20 300	*9 250 *20 300	14 280 46'8"
6 000 mm 20'0"	kg lb	*15 850 *34 300	*15 850 *34 300	*14 300 *31 050	13 050 28 050	*13 200 *28 700	10 600 22 700			*9 350 *20 550	9 000 19 900	14 690 48'1"
4 500 mm 15'0"	kg lb	*16 800 *36 350	15 500 33 450	*14 900 *32 350	12 550 27 000	*13 550 *29 400	10 300 22 050			*9 600 *21 150	8 500 18 800	14 950 49'0"
3 000 mm 10'0"	kg lb	*17 700 *38 300	14 750 31 800	*15 500 *33 600	12 050 25 900	*13 850 *30 100	9 950 21 350	*10 350	8 250	*10 000 *22 000	8 200 18 100	15 050 49'4"
1 500 mm 5'0"	kg lb	*18 450 *39 900	14 100 30 350	*15 950 *34 600	11 550 24 900	*14 100 *30 550	9 650 20 700			*10 550 *23 250	8 100 17 850	14 990 49'2"
0 mm 0'0"	kg lb	*18 850 *40 800	13 550 29 200	*16 250 *35 150	11 200 24 050	*14 200 *30 650	9 400 20 150			*11 350 *24 950	8 150 17 900	14 790 48'5"
-1 500 mm -5'0"	kg lb	*18 900 *40 900	13 200 28 400	*16 200 *35 000	10 900 23 500	*14 000 *30 100	9 200 19 800			*12 400 *27 350	8 350 18 450	14 420 47'3"
-3 000 mm -10'0"	kg lb	*18 500 *39 950	13 000 28 000	*15 750 *33 950	10 800 23 200	*13 300 *28 450	9 150 19 700			*12 650 *27 900	8 800 19 450	13 880 45'5"
-4 500 mm -15'0"	kg lb	*17 500 *37 700	12 950 27 950	*14 700 *31 500	10 800 23 250					*12 550 *27 650	9 600 21 200	13 140 42'11"
-6 000 mm -20'0"	kg lb	*15 750 *33 600	13 150 28 350	*12 650	11 000					*12 250 *26 950	10 850 24 100	12 170 39'8"
-7 500 mm -25'0"	kg lb	*12 550 *25 950	*12 550 *25 950							*11 550 *25 250	*11 550 *25 250	10 910 35'4"
-9 000 mm -30'0"	kg lb									*9 850 *21 150	*9 850 *21 150	9 230 29'7"



ISO 10567:2007



*Indique que la charge est limitée par la capacité de levage hydraulique plutôt que par la charge limite d'équilibre. Les capacités de levage ci-dessus sont conformes à la norme ISO 10567:2007 relative à la capacité de levage des pelles hydrauliques. Elles ne dépassent pas 87 % de la capacité de levage hydraulique ou 75 % de la charge limite d'équilibre. Le poids de tous les équipements de levage doit être soustrait des capacités de levage indiquées ci-dessus. Les capacités de levage sont établies pour une machine positionnée sur une surface ferme et uniforme. L'utilisation d'un point d'attache d'un outil de travail pour manipuler/lever des objets peut affecter les performances de levage de la machine.

**Les capacités de levage s'appliquent à la fois au contrepoids standard et au contrepoids avec dispositif de retrait.

La capacité de levage varie de ± 5 % pour tous les patins de chaîne disponibles.

Référez-vous systématiquement au Guide d'utilisation et d'entretien adéquat pour obtenir des informations sur un produit spécifique.

Spécifications de la pelle hydraulique 395

Capacités de levage de la flèche GP – Contrepoids standard** – sans godet

Train de roulement long à voie variable

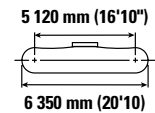
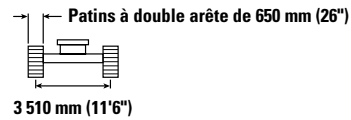
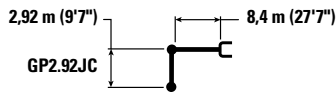

Diagram	4 500 mm/15'0"		6 000 mm/20'0"		7 500 mm/25'0"		9 000 mm/30'0"		10 500 mm/35'0"		Diagram		mm ft/in
	kg	lb	kg	lb	kg	lb	kg	lb	kg	lb	kg	lb	
10 500 mm 35'0"					*22 400 *49 500	*22 400 *49 500					*18 900 *42 150	*18 900 *42 150	8 130 26'1"
9 000 mm 30'0"					*22 450 *48 950	*22 450 *48 950	*20 900 *43 550	*20 900 *43 550			*17 650 *39 100	*17 650 *39 100	9 360 30'4"
7 500 mm 25'0"					*23 700 *51 350	*23 700 *51 350	*21 150 *46 100	20 650 44 350			*17 150 *37 800	16 600 36 900	10 220 33'3"
6 000 mm 20'0"			*31 900 *68 550	*31 900 *68 550	*25 650 *55 400	*25 650 *55 400	*22 050 *47 900	20 000 43 050	*19 900 *42 750	15 600 33 450	*17 050 *37 600	14 850 32 900	10 800 35'3"
4 500 mm 15'0"					*27 700 *59 900	25 150 54 250	*23 150 *50 200	19 250 41 500	*20 300 *44 100	15 250 32 750	*17 400 *38 250	13 850 30 550	11 140 36'6"
3 000 mm 10'0"					*29 350 *63 450	24 000 51 800	*24 100 *52 200	18 550 40 050	*20 650 *44 850	14 850 31 950	*18 050 *39 750	13 350 29 400	11 280 36'11"
1 500 mm 5'0"					*30 000 *64 950	23 250 50 100	*24 550 *53 200	18 050 38 850	*20 750 *44 900	14 500 31 300	*19 150 *42 250	13 250 29 200	11 200 36'9"
0 mm 0'0"			*34 250 *79 150	31 800 68 400	*29 600 *64 100	22 850 49 250	*24 300 *52 600	17 700 38 200	*20 200 *43 500	14 350 30 950	*19 000 *41 900	13 600 30 000	10 920 35'9"
-1 500 mm -5'0"			*33 850 *73 650	31 900 68 600	*28 050 *60 800	22 750 49 050	*23 100 *49 900	17 650 38 000			*18 700 *41 150	14 550 32 100	10 420 34'1"
-3 000 mm -10'0"		*33 700 *73 750	*33 700 *73 750	*30 100 *65 350	*30 100 *65 350	*25 250 *54 500	22 950 49 500	*20 400 *43 600			*17 950 *39 450	16 350 36 200	9 650 31'6"
-4 500 mm -15'0"		*27 350 *59 200	*27 350 *59 200	*24 550 *52 850	*24 550 *52 850	*20 350 *43 250	*20 350 *43 250				*16 300 *35 650	*16 300 *35 650	8 550 27'9"



ISO 10567:2007



*Indique que la charge est limitée par la capacité de levage hydraulique plutôt que par la charge limite d'équilibre. Les capacités de levage ci-dessus sont conformes à la norme ISO 10567:2007 relative à la capacité de levage des pelles hydrauliques. Elles ne dépassent pas 87 % de la capacité de levage hydraulique ou 75 % de la charge limite d'équilibre. Le poids de tous les équipements de levage doit être soustrait des capacités de levage indiquées ci-dessus. Les capacités de levage sont établies pour une machine positionnée sur une surface ferme et uniforme. L'utilisation d'un point d'attache d'un outil de travail pour manipuler/lever des objets peut affecter les performances de levage de la machine.

**Les capacités de levage s'appliquent à la fois au contrepoids standard et au contrepoids avec dispositif de retrait.

La capacité de levage varie de $\pm 5\%$ pour tous les patins de chaîne disponibles.









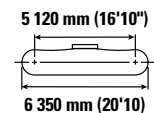
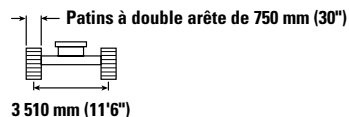
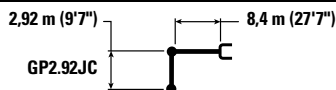



Référez-vous systématiquement au Guide d'utilisation et d'entretien adéquat pour obtenir des informations sur un produit spécifique.

Spécifications de la pelle hydraulique 395

Capacités de levage de la flèche GP – Contrepoids standard** – sans godet

Train de roulement long à voie variable



		4 500 mm/15'0"		6 000 mm/20'0"		7 500 mm/25'0"		9 000 mm/30'0"		10 500 mm/35'0"				mm ft/in
														
10 500 mm 35'0"	kg lb					*22 400 *49 500	*22 400 *49 500					*18 900 *42 150	*18 900 *42 150	8 130 26'1"
9 000 mm 30'0"	kg lb					*22 450 *48 950	*22 450 *48 950	*20 900 *43 550	*20 900 *43 550			*17 650 *39 100	*17 650 *39 100	9 360 30'4"
7 500 mm 25'0"	kg lb					*23 700 *51 350	*23 700 *51 350	*21 150 *46 100	20 800 44 750			*17 150 *37 800	16 750 37 250	10 220 33'3"
6 000 mm 20'0"	kg lb			*31 900 *68 550	*31 900 *68 550	*25 650 *55 400	*25 650 *55 400	*22 050 *47 900	20 150 43 450	*19 900 *42 750	15 750 33 750	*17 050 *37 600	15 000 33 200	10 800 35'3"
4 500 mm 15'0"	kg lb					*27 700 *59 900	25 350 54 750	*23 150 *50 200	19 450 41 900	*20 300 *44 100	15 400 33 050	*17 400 *38 250	14 000 30 850	11 140 36'6"
3 000 mm 10'0"	kg lb					*29 350 *63 450	24 200 52 250	*24 100 *52 200	18 750 40 400	*20 650 *44 850	15 000 32 250	*18 050 *39 750	13 450 29 650	11 280 36'11"
1 500 mm 5'0"	kg lb					*30 000 *64 950	23 450 50 550	*24 550 *53 200	18 200 39 250	*20 750 *44 900	14 650 31 600	*19 150 *42 250	13 400 29 500	11 200 36'9"
0 mm 0'0"	kg lb			*34 250 *79 150	32 100 69 050	*29 600 *64 100	23 050 49 700	*24 300 *52 600	17 900 38 550	*20 200 *43 500	14 500 31 250	*19 000 *41 900	13 750 30 300	10 920 35'9"
-1 500 mm -5'0"	kg lb			*33 850 *73 650	32 200 69 250	*28 050 *60 800	23 000 49 500	*23 100 *49 900	17 800 38 400			*18 700 *41 150	14 700 32 450	10 420 34'1"
-3 000 mm -10'0"	kg lb	*33 700 *73 750	*33 700 *73 750	*30 100 *65 350	*30 100 *65 350	*25 250 *54 500	23 200 49 950	*20 400 *43 600	18 000 38 900			*17 950 *39 450	16 500 36 550	9 650 31'6"
-4 500 mm -15'0"	kg lb	*27 350 *59 200	*27 350 *59 200	*24 550 *52 850	*24 550 *52 850	*20 350 *43 250	*20 350 *43 250					*16 300 *35 650	*16 300 *35 650	8 550 27'9"



ISO 10567:2007



*Indique que la charge est limitée par la capacité de levage hydraulique plutôt que par la charge limite d'équilibre. Les capacités de levage ci-dessus sont conformes à la norme ISO 10567:2007 relative à la capacité de levage des pelles hydrauliques. Elles ne dépassent pas 87 % de la capacité de levage hydraulique ou 75 % de la charge limite d'équilibre. Le poids de tous les équipements de levage doit être soustrait des capacités de levage indiquées ci-dessus. Les capacités de levage sont établies pour une machine positionnée sur une surface ferme et uniforme. L'utilisation d'un point d'attache d'un outil de travail pour manipuler/lever des objets peut affecter les performances de levage de la machine.

**Les capacités de levage s'appliquent à la fois au contrepoids standard et au contrepoids avec dispositif de retrait.

La capacité de levage varie de $\pm 5\%$ pour tous les patins de chaîne disponibles.

Référez-vous systématiquement au Guide d'utilisation et d'entretien adéquat pour obtenir des informations sur un produit spécifique.

Spécifications de la pelle hydraulique 395

Capacités de levage de la flèche GP – Contrepoids standard** – sans godet

Train de roulement long à voie variable

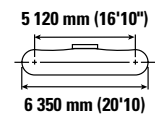
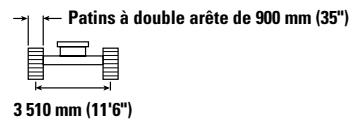
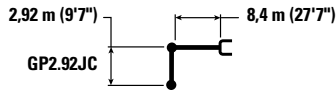

	4 500 mm/15'0"		6 000 mm/20'0"		7 500 mm/25'0"		9 000 mm/30'0"		10 500 mm/35'0"				mm ft/in
	kg lb	kg lb	kg lb	kg lb	kg lb	kg lb	kg lb	kg lb	kg lb	kg lb	kg lb	kg lb	
10 500 mm 35'0"					*22 400 *49 500	*22 400 *49 500					*18 900 *42 150	*18 900 *42 150	8 130 26'1"
9 000 mm 30'0"					*22 450 *48 950	*22 450 *48 950	*20 900 *43 550	*20 900 *43 550			*17 650 *39 100	*17 650 *39 100	9 360 30'4"
7 500 mm 25'0"					*23 700 *51 350	*23 700 *51 350	*21 150 *46 100	21 000 45 200			*17 150 *37 800	16 900 37 650	10 220 33'3"
6 000 mm 20'0"			*31 900 *68 550	*31 900 *68 550	*25 650 *55 400	*25 650 *55 400	*22 050 *47 900	20 400 43 900	*19 900 *42 750	15 900 34 150	*17 050 *37 600	15 150 33 600	10 800 35'3"
4 500 mm 15'0"					*27 700 *59 900	25 600 55 300	*23 150 *50 200	19 650 42 350	*20 300 *44 100	15 550 33 450	*17 400 *38 250	14 150 31 200	11 140 36'6"
3 000 mm 10'0"					*29 350 *63 450	24 500 52 850	*24 100 *52 200	18 950 40 850	*20 650 *44 850	15 150 32 650	*18 050 *39 750	13 600 30 050	11 280 36'11"
1 500 mm 5'0"					*30 000 *64 950	23 750 51 150	*24 550 *53 200	18 400 39 700	*20 750 *44 900	14 850 32 000	*19 150 *42 250	13 550 29 850	11 200 36'9"
0 mm 0'0"			*34 250 *79 150	32 500 69 850	*29 600 *64 100	23 350 50 300	*24 300 *52 600	18 100 39 000	*20 200 *43 500	14 650 31 650	*19 000 *41 900	13 950 30 700	10 920 35'9"
-1 500 mm -5'0"			*33 850 *73 650	32 600 70 050	*28 050 *60 800	23 250 50 100	*23 100 *49 900	18 000 38 850			*18 700 *41 150	14 900 32 800	10 420 34'1"
-3 000 mm -10'0"		*33 700 *73 750	*33 700 *73 750	*30 100 *65 350	*30 100 *65 350	*25 250 *54 500	23 450 50 550	*20 400 *43 600	18 200 39 350		*17 950 *39 450	16 700 36 950	9 650 31'6"
-4 500 mm -15'0"		*27 350 *59 200	*27 350 *59 200	*24 550 *52 850	*24 550 *52 850	*20 350 *43 250	*20 350 *43 250				*16 300 *35 650	*16 300 *35 650	8 550 27'9"



ISO 10567:2007



*Indique que la charge est limitée par la capacité de levage hydraulique plutôt que par la charge limite d'équilibre. Les capacités de levage ci-dessus sont conformes à la norme ISO 10567:2007 relative à la capacité de levage des pelles hydrauliques. Elles ne dépassent pas 87 % de la capacité de levage hydraulique ou 75 % de la charge limite d'équilibre. Le poids de tous les équipements de levage doit être soustrait des capacités de levage indiquées ci-dessus. Les capacités de levage sont établies pour une machine positionnée sur une surface ferme et uniforme. L'utilisation d'un point d'attache d'un outil de travail pour manipuler/lever des objets peut affecter les performances de levage de la machine.

**Les capacités de levage s'appliquent à la fois au contrepoids standard et au contrepoids avec dispositif de retrait.

La capacité de levage varie de ± 5 % pour tous les patins de chaîne disponibles.

Référez-vous systématiquement au Guide d'utilisation et d'entretien adéquat pour obtenir des informations sur un produit spécifique.

Spécifications de la pelle hydraulique 395

Capacités de levage de la flèche GP – Contrepoids standard** – sans godet

Train de roulement long à voie variable

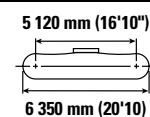
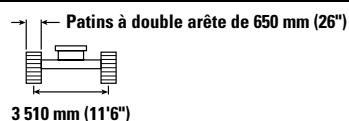
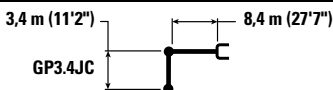

Diagram	Unit	4 500 mm/15'0"		6 000 mm/20'0"		7 500 mm/25'0"		9 000 mm/30'0"		10 500 mm/35'0"		Diagram		mm ft/in
		kg	lb	kg	lb	kg	lb	kg	lb	kg	lb	kg	lb	
10 500 mm 35'0"	kg lb											*15 600 *34 700	*15 600 *34 700	8 740 28'1"
9 000 mm 30'0"	kg lb							*19 750 *43 300	*19 750 *43 300			*14 650 *32 400	*14 650 *32 400	9 890 32'1"
7 500 mm 25'0"	kg lb					*22 600 *48 950	*22 600 *48 950	*20 200 *44 050	*20 200 *44 050	*17 300	15 900	*14 200 *31 350	*14 200 *31 350	10 710 34'11"
6 000 mm 20'0"	kg lb			*30 250 *65 050	*30 250 *65 050	*24 600 *53 150	*24 600 *53 150	*21 250 *46 100	20 100 43 250	*19 150 *41 700	15 650 33 600	*14 150 *31 200	13 850 30 650	11 260 36'10"
4 500 mm 15'0"	kg lb			*34 500 *74 150	*34 500 *74 150	*26 800 *57 900	25 300 54 650	*22 450 *48 700	19 300 41 600	*19 700 *42 800	15 200 32 700	*14 400 *31 700	12 950 28 550	11 590 37'11"
3 000 mm 10'0"	kg lb					*28 650 *61 950	24 100 52 000	*23 550 *51 000	18 550 40 000	*20 250 *43 900	14 800 31 800	*14 950 *32 850	12 450 27 450	11 720 38'5"
1 500 mm 5'0"	kg lb			*71 800 158 800	68 850	*29 650 *64 150	23 200 50 050	*24 200 *52 450	17 950 38 700	*20 500 *44 400	14 400 31 000	*15 850 *34 850	12 400 27 250	11 650 38'2"
0 mm 0'0"	kg lb			*36 750 *80 500	31 600 67 900	*29 600 *64 100	22 700 48 950	*24 200 *52 450	17 550 37 850	*20 250 *43 750	14 150 30 500	*17 200 *37 900	12 700 27 900	11 380 37'3"
-1 500 mm -5'0"	kg lb	*23 750 *54 700	*23 750 *54 700	*34 900 *75 850	31 550 67 850	*28 450 *61 600	22 550 48 550	*23 350 *50 450	17 400 37 500	*19 100 *40 900	14 100 30 450	*17 850 *39 300	13 450 29 700	10 900 35'8"
-3 000 mm -10'0"	kg lb	*37 050 *80 750	*37 050 *80 750	*31 550 *68 450	*31 550 68 450	*26 050 *56 350	22 650 48 800	*21 250 *45 650	17 500 37 750			*17 300 *38 100	14 950 33 050	10 170 33'2"
-4 500 mm -15'0"	kg lb	*30 750 *66 550	*30 750 *66 550	*26 550 *57 250	*26 550 *57 250	*21 950 *46 950	*21 950 *46 950	*16 700	*16 700			*16 150 *35 350	*16 150 *35 350	9 130 29'8"
-6 000 mm -20'0"	kg lb			*18 750 *39 300	*18 750 *39 300	*14 000	*14 000					*13 500 *31 400	*13 500 *31 400	7 610 23'9"



ISO 10567:2007



*Indique que la charge est limitée par la capacité de levage hydraulique plutôt que par la charge limite d'équilibre. Les capacités de levage ci-dessus sont conformes à la norme ISO 10567:2007 relative à la capacité de levage des pelles hydrauliques. Elles ne dépassent pas 87 % de la capacité de levage hydraulique ou 75 % de la charge limite d'équilibre. Le poids de tous les équipements de levage doit être soustrait des capacités de levage indiquées ci-dessus. Les capacités de levage sont établies pour une machine positionnée sur une surface ferme et uniforme. L'utilisation d'un point d'attache d'un outil de travail pour manipuler/lever des objets peut affecter les performances de levage de la machine.

**Les capacités de levage s'appliquent à la fois au contrepoids standard et au contrepoids avec dispositif de retrait.

La capacité de levage varie de ±5 % pour tous les patins de chaîne disponibles.

Référez-vous systématiquement au Guide d'utilisation et d'entretien adéquat pour obtenir des informations sur un produit spécifique.

Spécifications de la pelle hydraulique 395

Capacités de levage de la flèche GP – Contrepoids standard** – sans godet

Train de roulement long à voie variable

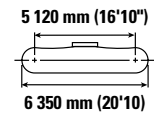
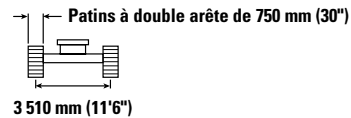
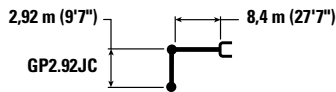

Diagram	4 500 mm/15'0"		6 000 mm/20'0"		7 500 mm/25'0"		9 000 mm/30'0"		10 500 mm/35'0"		Diagram		mm ft/in		
	kg	lb	kg	lb	kg	lb	kg	lb	kg	lb	kg	lb			
10 500 mm 35'0"													*15 600 *34 700	*15 600 *34 700	8 740 28'1"
9 000 mm 30'0"							*19 750 *43 300	*19 750 *43 300					*14 650 *32 400	*14 650 *32 400	9 890 32'1"
7 500 mm 25'0"					*22 600 *48 950	*22 600 *48 950	*20 200 *44 050	*20 200 *44 050	*17 300	16 050			*14 200 *31 350	*14 200 *31 350	10 710 34'11"
6 000 mm 20'0"			*30 250 *65 050	*30 250 *65 050	*24 600 *53 150	*24 600 *53 150	*21 250 *46 100	20 250 43 650	*19 150 *41 700	15 800 33 900			*14 150 *31 200	13 950 30 950	11 260 36'10"
4 500 mm 15'0"			*34 500 *74 150	*34 500 *74 150	*26 800 *57 900	25 550 55 150	*22 450 *48 700	19 500 42 000	*19 700 *42 800	15 350 33 050			*14 400 *31 700	13 050 28 850	11 590 37'11"
3 000 mm 10'0"					*28 650 *61 950	24 300 52 450	*23 550 *51 000	18 750 40 400	*20 250 *43 900	14 900 32 100			*14 950 *32 850	12 600 27 750	11 720 38'5"
1 500 mm 5'0"			*71 800 157 100	69 500	*29 650 *64 150	23 450 50 550	*24 200 *52 450	18 150 39 100	*20 500 *44 400	14 550 31 300			*15 850 *34 850	12 500 27 550	11 650 38'2"
0 mm 0'0"			*36 750 *80 500	31 900 68 550	*29 600 *64 100	22 950 49 400	*24 200 *52 450	17 750 38 250	*20 250 *43 750	14 300 30 800			*17 200 *37 900	12 800 28 200	11 380 37'3"
-1 500 mm -5'0"	kg	*23 750	*23 750	*34 900	31 900	*28 450	22 750	*23 350	17 600	*19 100	14 250		*17 850	13 600	10 900
	lb	*54 700	*54 700	*75 850	68 500	*61 600	49 000	*50 450	37 900	*40 900	30 750		*39 300	30 000	35'8"
-3 000 mm -10'0"	kg	*37 050	*37 050	*31 550	*31 550	*26 050	22 850	*21 250	17 650				*17 300	15 100	10 170
	lb	*80 750	*80 750	*68 450	*68 450	*56 350	49 250	*45 650	38 100				*38 100	33 400	33'2"
-4 500 mm -15'0"	kg	*30 750	*30 750	*26 550	*26 550	*21 950	*21 950	*16 700	*16 700				*16 150	*16 150	9 130
	lb	*66 550	*66 550	*57 250	*57 250	*46 950	*46 950						*35 350	*35 350	29'8"
-6 000 mm -20'0"	kg			*18 750	*18 750	*14 000	*14 000						*13 500	*13 500	7 610
	lb			*39 300	*39 300								*31 400	*31 400	23'9"



ISO 10567:2007



*Indique que la charge est limitée par la capacité de levage hydraulique plutôt que par la charge limite d'équilibre. Les capacités de levage ci-dessus sont conformes à la norme ISO 10567:2007 relative à la capacité de levage des pelles hydrauliques. Elles ne dépassent pas 87 % de la capacité de levage hydraulique ou 75 % de la charge limite d'équilibre. Le poids de tous les équipements de levage doit être soustrait des capacités de levage indiquées ci-dessus. Les capacités de levage sont établies pour une machine positionnée sur une surface ferme et uniforme. L'utilisation d'un point d'attache d'un outil de travail pour manipuler/lever des objets peut affecter les performances de levage de la machine.

**Les capacités de levage s'appliquent à la fois au contrepoids standard et au contrepoids avec dispositif de retrait.

La capacité de levage varie de $\pm 5\%$ pour tous les patins de chaîne disponibles.

Référez-vous systématiquement au Guide d'utilisation et d'entretien adéquat pour obtenir des informations sur un produit spécifique.

Spécifications de la pelle hydraulique 395

Capacités de levage de la flèche GP – Contrepoids standard** – sans godet

Train de roulement long à voie variable

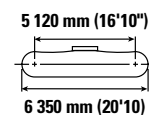
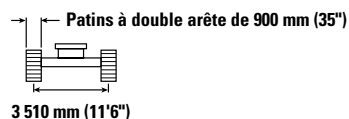
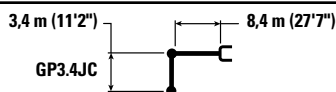

Diagram	Unit	4 500 mm/15'0"		6 000 mm/20'0"		7 500 mm/25'0"		9 000 mm/30'0"		10 500 mm/35'0"		Diagram		mm ft/in
		kg	lb	kg	lb	kg	lb	kg	lb	kg	lb	kg	lb	
10 500 mm 35'0"	kg lb											*15 600 *34 700	*15 600 *34 700	8 740 28'1"
9 000 mm 30'0"	kg lb							*19 750 *43 300	*19 750 *43 300			*14 650 *32 400	*14 650 *32 400	9 890 32'1"
7 500 mm 25'0"	kg lb					*22 600 *48 950	*22 600 *48 950	*20 200 *44 050	*20 200 *44 050	*17 300	16 250	*14 200 *31 350	*14 200 *31 350	10 710 34'11"
6 000 mm 20'0"	kg lb			*30 250 *65 050	*30 250 *65 050	*24 600 *53 150	*24 600 *53 150	*21 250 *46 100	20 450 44 100	*19 150 *41 700	15 950 34 250	*14 200 *31 200	*14 150 *31 200	11 260 36'10"
4 500 mm 15'0"	kg lb			*34 500 *74 150	*34 500 *74 150	*26 800 *57 900	25 800 55 700	*22 450 *48 700	19 700 42 450	*19 700 *42 800	15 550 33 400	*14 400 *31 700	13 200 29 200	11 590 37'11"
3 000 mm 10'0"	kg lb					*28 650 *61 950	24 600 53 050	*23 550 *51 000	18 950 40 850	*20 250 *43 900	15 100 32 500	*14 950 *32 850	12 750 28 100	11 720 38'5"
1 500 mm 5'0"	kg lb			*71 800 70 250	70 250	*29 650 *64 150	23 700 51 100	*24 200 *52 450	18 350 39 550	*20 500 *44 400	14 700 31 700	*15 850 *34 850	12 650 27 850	11 650 38'2"
0 mm 0'0"	kg lb			*36 750 *80 500	32 250 69 350	*29 600 *64 100	23 200 50 000	*24 200 *52 450	17 950 38 700	*20 250 *43 750	14 500 31 200	*17 200 *37 900	12 950 28 550	11 380 37'3"
-1 500 mm -5'0"	kg lb	*23 750 *54 700	*23 750 *54 700	*34 900 *75 850	32 250 69 300	*28 450 *61 600	23 050 49 600	*23 350 *50 450	17 800 38 350	*19 100 *40 900	14 450 31 150	*17 850 *39 300	13 750 30 350	10 900 35'8"
-3 000 mm -10'0"	kg lb	*37 050 *80 750	*37 050 *80 750	*31 550 *68 450	*31 550 *68 450	*26 050 *56 350	23 150 49 850	*21 250 *45 650	17 900 38 600			*17 300 *38 100	15 300 33 800	10 170 33'2"
-4 500 mm -15'0"	kg lb	*30 750 *66 550	*30 750 *66 550	*26 550 *57 250	*26 550 *57 250	*21 950 *46 950	*21 950 *46 950	*16 700	*16 700			*16 150 *35 350	*16 150 *35 350	9 130 29'8"
-6 000 mm -20'0"	kg lb			*18 750 *39 300	*18 750 *39 300	*14 000	*14 000					*13 500 *31 400	*13 500 *31 400	7 610 23'9"



ISO 10567:2007



*Indique que la charge est limitée par la capacité de levage hydraulique plutôt que par la charge limite d'équilibre. Les capacités de levage ci-dessus sont conformes à la norme ISO 10567:2007 relative à la capacité de levage des pelles hydrauliques. Elles ne dépassent pas 87 % de la capacité de levage hydraulique ou 75 % de la charge limite d'équilibre. Le poids de tous les équipements de levage doit être soustrait des capacités de levage indiquées ci-dessus. Les capacités de levage sont établies pour une machine positionnée sur une surface ferme et uniforme. L'utilisation d'un point d'attache d'un outil de travail pour manipuler/lever des objets peut affecter les performances de levage de la machine.

**Les capacités de levage s'appliquent à la fois au contrepoids standard et au contrepoids avec dispositif de retrait.

La capacité de levage varie de ±5 % pour tous les patins de chaîne disponibles.

Référez-vous systématiquement au Guide d'utilisation et d'entretien adéquat pour obtenir des informations sur un produit spécifique.

Spécifications de la pelle hydraulique 395

Capacités de levage de la flèche GP – Contrepoids standard** – sans godet

Train de roulement long à voie variable

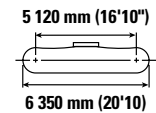
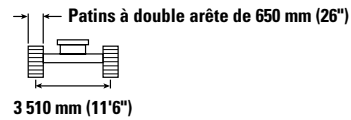
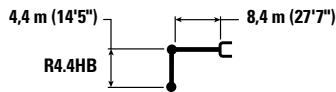

Diagram		3 000 mm/10'0"		4 500 mm/15'0"		6 000 mm/20'0"		7 500 mm/25'0"		9 000 mm/30'0"		10 500 mm/35'0"		12 000 mm/40 ft 0 in		Diagram		mm ft/in
		kg lb	kg lb	kg lb	kg lb	kg lb	kg lb	kg lb	kg lb	kg lb	kg lb	kg lb	kg lb	kg lb	kg lb	kg lb	kg lb	
	10 500 mm 35'0"									*15 650 *32 250	*15 650 *32 250					*11 500 *25 550	*11 500 *25 550	9 800 31'8"
	9 000 mm 30'0"									*18 050 *38 850	*18 050 *38 850	*13 550 *25 900	*13 550 *25 900			*11 050 *24 350	*11 050 *24 350	10 830 35'2"
	7 500 mm 25'0"									*19 150 *41 750	*19 150 *41 750	*17 350 *36 250	*16 900 *36 250			*10 850 *23 950	*10 850 *23 950	11 580 37'9"
	6 000 mm 20'0"							*23 250 *50 250	*23 250 *50 250	*20 400 *44 300	*20 400 *44 300	*18 550 *40 350	*16 550 *35 550	*11 950 *11 950		*10 900 *24 050	*10 900 *24 050	12 090 39'6"
	4 500 mm 15'0"				*32 300 *69 500	*32 300 *69 500	*25 750 *55 650	*25 750 *55 650	*21 850 *47 400	20 350 43 800	*19 350 *42 050	16 050 34 550	*15 400 *29 650	12 950 27 800		*11 200 *24 600	*11 200 *24 600	12 400 40'7"
	3 000 mm 10'0"				*36 200 *78 050	35 050 75 550	*28 050 *60 650	25 400 54 750	*23 300 *50 450	19 500 42 050	*20 150 *43 750	15 550 33 450	*17 650 *34 550	12 650 27 200		*11 650 *25 650	*11 650 *25 650	12 520 41'0"
	1 500 mm 5'0"				*38 400 *83 000	33 400 71 950	*29 700 *64 250	24 300 52 400	*24 350 *52 750	18 800 40 550	*20 750 *45 000	15 100 32 500	*18 100 *35 800	12 400 26 650		*12 400 *27 250	11 700 25 800	12 460 40'10"
	0 mm 0'0"				*38 750 *83 900	32 550 70 050	*30 350 *65 750	23 600 50 800	*24 850 *53 800	18 300 39 400	*21 000 *45 400	14 750 31 750	*17 000 *30 150	12 200 26 300		*13 500 *29 700	11 900 26 250	12 210 40'0"
	-1 500 mm -5'0"			*26 650 *60 650	*26 650 *60 650	*37 600 *81 550	32 200 69 300	*30 000 *64 950	23 200 49 950	*24 600 *53 250	17 950 38 750	*20 550 *44 400	14 550 31 350			*15 100 *33 350	12 500 27 550	11 760 38'6"
	-3 000 mm -10'0"	*26 050 *58 600	*26 050 *58 600	*37 050 *84 250	*37 050 *84 250	*35 150 *76 200	32 250 69 350	*28 450 *61 600	23 100 49 750	*23 400 *50 450	17 900 38 550	*19 150 *40 950	14 550 31 350			*17 400 *38 350	13 550 29 950	11 080 36'3"
	-4 500 mm -15'0"	*36 700 *82 800	*36 700 *82 800	*38 300 *82 900	*38 300 *82 900	*31 250 *67 500	*31 250 *67 500	*25 600 *55 050	23 300 50 200	*20 750 *44 350	18 050 38 950					*17 000 *37 350	15 450 34 350	10 140 33'1"
	-6 000 mm -20'0"			*30 350 *64 950	*30 350 *64 950	*25 300 *54 050	*25 300 *54 050	*20 550 *43 450	*20 550 *43 450							*15 800 *34 600	*15 800 *34 600	8 840 28'8"



ISO 10567:2007



*Indique que la charge est limitée par la capacité de levage hydraulique plutôt que par la charge limite d'équilibre. Les capacités de levage ci-dessus sont conformes à la norme ISO 10567:2007 relative à la capacité de levage des pelles hydrauliques. Elles ne dépassent pas 87 % de la capacité de levage hydraulique ou 75 % de la charge limite d'équilibre. Le poids de tous les équipements de levage doit être soustrait des capacités de levage indiquées ci-dessus. Les capacités de levage sont établies pour une machine positionnée sur une surface ferme et uniforme. L'utilisation d'un point d'attache d'un outil de travail pour manipuler/lever des objets peut affecter les performances de levage de la machine.

**Les capacités de levage s'appliquent à la fois au contrepoids standard et au contrepoids avec dispositif de retrait.

La capacité de levage varie de ±5 % pour tous les patins de chaîne disponibles.

Référez-vous systématiquement au Guide d'utilisation et d'entretien adéquat pour obtenir des informations sur un produit spécifique.

Spécifications de la pelle hydraulique 395

Capacités de levage de la flèche GP – Contrepoids standard** – sans godet

Train de roulement long à voie variable

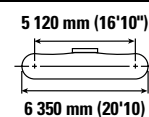
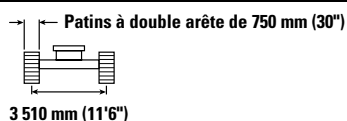
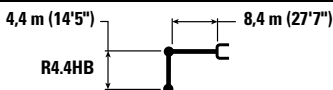

Diagram		3 000 mm/10'0"		4 500 mm/15'0"		6 000 mm/20'0"		7 500 mm/25'0"		9 000 mm/30'0"		10 500 mm/35'0"		12 000 mm/40 ft 0 in		Diagram		mm ft/in
		kg lb	kg lb	kg lb	kg lb	kg lb	kg lb	kg lb	kg lb	kg lb	kg lb	kg lb	kg lb	kg lb	kg lb	kg lb	kg lb	
	10 500 mm 35'0"									*15 650 *32 250	*15 650 *32 250					*11 500 *25 550	*11 500 *25 550	9 800 31'8"
	9 000 mm 30'0"									*18 050 *38 850	*18 050 *38 850	*13 550 *25 900	*13 550 *25 900			*11 050 *24 350	*11 050 *24 350	10 830 35'2"
	7 500 mm 25'0"									*19 150 *41 750	*19 150 *41 750	*17 350 *36 250	*17 050 *36 250			*10 850 *23 950	*10 850 *23 950	11 580 37'9"
	6 000 mm 20'0"							*23 250 *50 250	*23 250 *50 250	*20 400 *44 300	*20 400 *44 300	*18 550 *40 350	16 700 35 850	*11 950 *11 950		*10 900 *24 050	*10 900 *24 050	12 090 39'6"
	4 500 mm 15'0"				*32 300 *69 500	*32 300 *69 500	*25 750 *55 650	*25 750 *55 650	*21 850 *47 400	20 500 44 200	*19 350 *42 050	16 200 34 850	*15 400 *29 650	13 050 28 050		*11 200 *24 600	*11 200 *24 600	12 400 40'7"
	3 000 mm 10'0"				*36 200 *78 050	35 350 76 200	*28 050 *60 650	25 600 55 250	*23 300 *50 450	19 700 42 450	*20 150 *43 750	15 700 33 800	*17 650 *34 550	12 800 27 500		*11 650 *25 650	*11 650 *25 650	12 520 41'0"
	1 500 mm 5'0"				*38 400 *83 000	33 700 72 600	*29 700 *64 250	24 550 52 900	*24 350 *52 750	19 000 40 900	*20 750 *45 000	15 250 32 800	*18 100 *35 800	12 500 26 950		*12 400 *27 250	11 850 26 050	12 460 40'10"
	0 mm 0'0"				*38 750 *83 900	32 850 70 700	*30 350 *65 750	23 800 51 300	*24 850 *53 800	18 450 39 800	*21 000 *45 400	14 900 32 050	*17 000 *30 150	12 350 26 550		*13 500 *29 700	12 050 26 500	12 210 40'0"
	-1 500 mm -5'0"			*26 650 *60 650	*26 650 *60 650	*37 600 *81 550	32 500 69 950	*30 000 *64 950	23 400 50 450	*24 600 *53 250	18 150 39 100	*20 550 *44 400	14 700 31 650			*15 100 *33 350	12 600 27 800	11 760 38'6"
	-3 000 mm -10'0"	*26 050 *58 600	*26 050 *58 600	*37 050 *84 250	*37 050 *84 250	*35 150 *76 200	32 550 70 000	*28 450 *61 600	23 350 50 250	*23 400 *50 450	18 050 38 950	*19 150 *40 950	14 650 31 650			*17 400 *38 350	13 700 30 250	11 080 36'3"
	-4 500 mm -15'0"	*36 700 *82 800	*36 700 *82 800	*38 300 *82 900	*38 300 *82 900	*31 250 *67 500	*31 250 *67 500	*25 600 *55 050	23 500 50 700	*20 750 *44 350	18 250 39 350					*17 000 *37 350	15 600 34 700	10 140 33'1"
	-6 000 mm -20'0"			*30 350 *64 950	*30 350 *64 950	*25 300 *54 050	*25 300 *54 050	*20 550 *43 450	*20 550 *43 450							*15 800 *34 600	*15 800 *34 600	8 840 28'8"



ISO 10567:2007



*Indique que la charge est limitée par la capacité de levage hydraulique plutôt que par la charge limite d'équilibre. Les capacités de levage ci-dessus sont conformes à la norme ISO 10567:2007 relative à la capacité de levage des pelles hydrauliques. Elles ne dépassent pas 87 % de la capacité de levage hydraulique ou 75 % de la charge limite d'équilibre. Le poids de tous les équipements de levage doit être soustrait des capacités de levage indiquées ci-dessus. Les capacités de levage sont établies pour une machine positionnée sur une surface ferme et uniforme. L'utilisation d'un point d'attache d'un outil de travail pour manipuler/lever des objets peut affecter les performances de levage de la machine.

**Les capacités de levage s'appliquent à la fois au contrepoids standard et au contrepoids avec dispositif de retrait.

La capacité de levage varie de ±5 % pour tous les patins de chaîne disponibles.

Référez-vous systématiquement au Guide d'utilisation et d'entretien adéquat pour obtenir des informations sur un produit spécifique.

Spécifications de la pelle hydraulique 395

Capacités de levage de la flèche GP – Contrepoids standard** – sans godet

Train de roulement long à voie variable



Diagramme de la pelle	Unité	3 000 mm/10'0"		4 500 mm/15'0"		6 000 mm/20'0"		7 500 mm/25'0"		9 000 mm/30'0"		10 500 mm/35'0"		12 000 mm/40 ft 0 in		Diagramme de la pelle		mm ft/in
		kg	lb	kg	lb	kg	lb	kg	lb	kg	lb	kg	lb	kg	lb	kg	lb	
10 500 mm 35'0"	kg									*15 650	*15 650					*11 500	*11 500	9 800
	lb									*32 250	*32 250					*25 550	*25 550	31'8"
9 000 mm 30'0"	kg									*18 050	*18 050	*13 550	*13 550			*11 050	*11 050	10 830
	lb									*38 850	*38 850	*25 900	*25 900			*24 350	*24 350	35'2"
7 500 mm 25'0"	kg									*19 150	*19 150	*17 350	17 250			*10 850	*10 850	11 580
	lb									*41 750	*41 750	*36 250	*36 250			*23 950	*23 950	37'9"
6 000 mm 20'0"	kg							*23 250	*23 250	*20 400	*20 400	*18 550	16 850	*11 950	*11 950	*10 900	*10 900	12 090
	lb							*50 250	*50 250	*44 300	*44 300	*40 350	36 250			*24 050	*24 050	39'6"
4 500 mm 15'0"	kg					*32 300	*32 300	*25 750	*25 750	*21 850	20 700	*19 350	16 350	*15 400	13 200	*11 200	*11 200	12 400
	lb					*69 500	*69 500	*55 650	*55 650	*47 400	44 650	*42 050	35 250	*29 650	28 350	*24 600	*24 600	40'7"
3 000 mm 10'0"	kg					*36 200	35 700	*28 050	25 900	*23 300	19 900	*20 150	15 850	*17 650	12 950	*11 650	*11 650	12 520
	lb					*78 050	77 000	*60 650	55 800	*50 450	42 900	*43 750	34 150	*34 550	27 800	*25 650	*25 650	41'0"
1 500 mm 5'0"	kg					*38 400	34 050	*29 700	24 800	*24 350	19 200	*20 750	15 400	*18 100	12 650	*12 400	12 000	12 460
	lb					*83 000	73 400	*64 250	53 450	*52 750	41 350	*45 000	33 200	*35 800	27 250	*27 250	26 400	40'10"
0 mm 0'0"	kg					*38 750	33 200	*30 350	24 050	*24 850	18 650	*21 000	15 050	*17 000	12 500	*13 500	12 200	12 210
	lb					*83 900	71 500	*65 750	51 900	*53 800	40 250	*45 400	32 450	*30 150	26 900	*29 700	26 850	40'0"
-1 500 mm -5'0"	kg			*26 650	*26 650	*37 600	32 900	*30 000	23 700	*24 600	18 350	*20 550	14 850			*15 100	12 750	11 760
	lb			*60 650	*60 650	*81 550	70 750	*64 950	51 050	*53 250	39 550	*44 400	32 000			*33 350	28 150	38'6"
-3 000 mm -10'0"	kg	*26 050	*26 050	*37 050	*37 050	*35 150	32 900	*28 450	23 600	*23 400	18 250	*19 150	14 850			*17 400	13 850	11 080
	lb	*58 600	*58 600	*84 250	*84 250	*76 200	70 800	*61 600	50 850	*50 450	39 400	*40 950	32 050			*38 350	30 650	36'3"
-4 500 mm -15'0"	kg	*36 700	*36 700	*38 300	*38 300	*31 250	*31 250	*25 600	23 800	*20 750	18 450					*17 000	15 800	10 140
	lb	*82 800	*82 800	*82 900	*82 900	*67 500	*67 500	*55 050	51 250	*44 350	39 800					*37 350	35 100	33'1"
-6 000 mm -20'0"	kg			*30 350	*30 350	*25 300	*25 300	*20 550	*20 550							*15 800	*15 800	8 840
	lb			*64 950	*64 950	*54 050	*54 050	*43 450	*43 450							*34 600	*34 600	28'8"



ISO 10567:2007

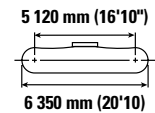
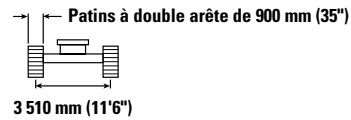
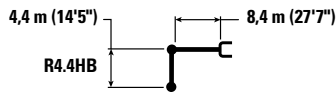

*Indique que la charge est limitée par la capacité de levage hydraulique plutôt que par la charge limite d'équilibre. Les capacités de levage ci-dessus sont conformes à la norme ISO 10567:2007 relative à la capacité de levage des pelles hydrauliques. Elles ne dépassent pas 87 % de la capacité de levage hydraulique ou 75 % de la charge limite d'équilibre. Le poids de tous les équipements de levage doit être soustrait des capacités de levage indiquées ci-dessus. Les capacités de levage sont établies pour une machine positionnée sur une surface ferme et uniforme. L'utilisation d'un point d'attache d'un outil de travail pour manipuler/lever des objets peut affecter les performances de levage de la machine.

**Les capacités de levage s'appliquent à la fois au contrepoids standard et au contrepoids avec dispositif de retrait.

La capacité de levage varie de ±5 % pour tous les patins de chaîne disponibles.

Référez-vous systématiquement au Guide d'utilisation et d'entretien adéquat pour obtenir des informations sur un produit spécifique.

Spécifications de la pelle hydraulique 395

Capacités de levage de la flèche GP – Contrepoids standard** – sans godet

Train de roulement long à voie variable

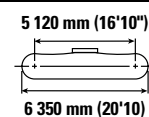
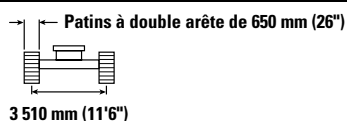
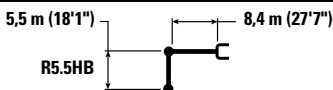

Diagram	1 500 mm/5'0"		3 000 mm/10'0"		4 500 mm/15'0"		6 000 mm/20'0"		7 500 mm/25'0"		Diagram		mm ft/in	
	kg lb	kg lb	kg lb	kg lb	kg lb	kg lb	kg lb	kg lb	kg lb	kg lb	kg lb	kg lb		
12 000 mm 40'0"												*9 000 *20 100	*9 000 *20 100	9 840 31'7"
10 500 mm 35'0"												*8 400 *18 650	*8 400 *18 650	11 080 35'11"
9 000 mm 30'0"												*8 100 *17 900	*8 100 *17 900	12 010 39'1"
7 500 mm 25'0"												*8 000 *17 600	*8 000 *17 600	12 680 41'5"
6 000 mm 20'0"												*8 000 *17 650	*8 000 *17 650	13 150 43'0"
4 500 mm 15'0"							*28 400 *61 150	*28 400 *61 150	*23 200 *50 200	*23 200 *50 200		*8 200 *18 000	*8 200 *18 000	13 440 44'0"
3 000 mm 10'0"							*32 950 *71 050	*32 950 *71 050	*25 900 *56 000	*25 900 *56 000		*8 500 *18 700	*8 500 *18 700	13 550 44'5"
1 500 mm 5'0"							*36 350 *78 500	34 100 73 500	*28 100 *60 800	24 650 53 150		*9 000 *19 800	*9 000 *19 800	13 490 44'2"
0 mm 0'0"					*20 950 *47 950	*20 950 *47 950	*38 000 *82 250	32 700 70 400	*29 500 *63 800	23 650 50 950		*9 700 *21 350	*9 700 *21 350	13 260 43'5"
-1 500 mm -5'0"			*15 700 *35 300	*15 700 *35 300	*25 650 *58 300	*25 650 *58 300	*38 100 *82 500	31 950 68 700	*29 900 *64 700	23 000 49 550		*10 700 *23 600	*10 700 *23 600	12 840 42'1"
-3 000 mm -10'0"	*18 100 *40 350	*18 100 *40 350	*22 300 *50 100	*22 300 *50 100	*32 500 *73 800	*32 500 *73 800	*36 750 *79 650	31 700 68 100	*29 200 *63 250	22 700 48 900		*12 200 *26 950	11 500 25 350	12 230 40'0"
-4 500 mm -15'0"	*24 550 *55 000	*24 550 *55 000	*29 900 *67 350	*29 900 *67 350	*41 750 *94 350	*41 750 *94 350	*34 050 *73 600	31 750 68 350	*27 400 *59 100	22 700 48 850		*14 550 *32 350	12 750 28 250	11 390 37'2"
-6 000 mm -20'0"			*39 350 *88 950	*39 350 *88 950	*37 200 *80 000	*37 200 *80 000	*29 700 *63 750	*29 700 *63 750	*24 000 *51 400	22 950 49 500		*15 300 *33 600	14 950 33 400	10 250 33'4"
-7 500 mm -25'0"					*28 050 *59 250	*28 050 *59 250	*22 850 *48 150	*22 850 *48 150	*18 150 *37 700	*18 150 *37 700		*14 000 *30 400	*14 000 *30 400	8 710 28'0"



ISO 10567:2007



*Indique que la charge est limitée par la capacité de levage hydraulique plutôt que par la charge limite d'équilibre. Les capacités de levage ci-dessus sont conformes à la norme ISO 10567:2007 relative à la capacité de levage des pelles hydrauliques. Elles ne dépassent pas 87 % de la capacité de levage hydraulique ou 75 % de la charge limite d'équilibre. Le poids de tous les équipements de levage doit être soustrait des capacités de levage indiquées ci-dessus. Les capacités de levage sont établies pour une machine positionnée sur une surface ferme et uniforme. L'utilisation d'un point d'attache d'un outil de travail pour manipuler/lever des objets peut affecter les performances de levage de la machine.

**Les capacités de levage s'appliquent à la fois au contrepoids standard et au contrepoids avec dispositif de retrait.

La capacité de levage varie de $\pm 5\%$ pour tous les patins de chaîne disponibles.

Référez-vous systématiquement au Guide d'utilisation et d'entretien adéquat pour obtenir des informations sur un produit spécifique.

(suite à la page suivante)

Spécifications de la pelle hydraulique 395

Capacités de levage de la flèche GP – Contrepoids standard** – sans godet, (suite)

Train de roulement long à voie variable

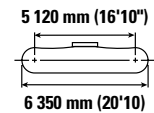
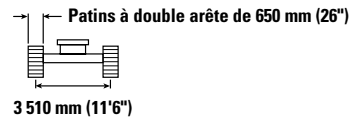
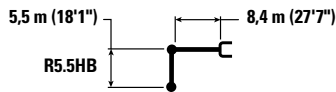

Diagram	9 000 mm/30'0"		10 500 mm/35'0"		12 000 mm/40 ft 0 in		13 500 mm/45'0"		Diagram		mm ft/in
	kg lb	kg lb	kg lb	kg lb	kg lb	kg lb	kg lb	kg lb	kg lb	kg lb	
12 000 mm 40'0"									*9 000 *20 100	*9 000 *20 100	9 840 31'7"
10 500 mm 35'0"			*11 000 *21 900	*11 000 *21 900					*8 400 *18 650	*8 400 *18 650	11 080 35'11"
9 000 mm 30'0"			*13 050 *27 850	*13 050 *27 850	*8 100	*8 100			*8 100 *17 900	*8 100 *17 900	12 010 39'1"
7 500 mm 25'0"			*14 500 *31 300	*14 500 *31 300	*11 500 *23 250	*11 500 *23 250			*8 000 *17 600	*8 000 *17 600	12 680 41'5"
6 000 mm 20'0"	*17 700 *38 300	*17 700 *38 300	*16 400 *35 300	*16 400 *35 300	*13 550 *28 300	13 400 *28 300			*8 000 *17 650	*8 000 *17 650	13 150 43'0"
4 500 mm 15'0"	*20 000 *43 400	*20 000 *43 400	*17 850 *38 850	16 250 *34 950	*15 500 *32 550	13 050 *28 000			*8 200 *18 000	*8 200 *18 000	13 440 44'0"
3 000 mm 10'0"	*21 700 *47 000	19 800 *42 650	*18 900 *41 050	15 650 *33 700	*16 950 *36 800	12 700 *27 250	*8 950	*8 950	*8 500 *18 700	*8 500 *18 700	13 550 44'5"
1 500 mm 5'0"	*23 100 *50 050	18 950 *40 800	*19 800 *42 950	15 100 *32 500	*17 400 *37 800	12 300 *26 500			*9 000 *19 800	*9 000 *19 800	13 490 44'2"
0 mm 0'0"	*24 100 *52 150	18 250 *39 300	*20 400 *44 150	14 650 *31 500	*17 650 *38 200	12 000 *25 850			*9 700 *21 350	*9 700 *21 350	13 260 43'5"
-1 500 mm -5'0"	*24 400 *52 800	17 800 *38 300	*20 500 *44 350	14 300 *30 800	*17 450 *37 600	11 800 *25 450			*10 700 *23 600	*10 700 *23 600	12 840 42'1"
-3 000 mm -10'0"	*23 900 *51 700	17 500 *37 750	*19 900 *42 950	14 150 *30 450	*15 550 *27 400	11 750 *25 400			*12 200 *26 950	11 500 *25 350	12 230 40'0"
-4 500 mm -15'0"	*22 400 *48 200	17 500 *37 700	*18 250 *39 000	14 150 *30 550					*14 550 *32 350	12 750 *28 250	11 390 37'2"
-6 000 mm -20'0"	*19 300 *40 950	17 750 *38 300							*15 300 *33 600	14 950 *33 400	10 250 33'4"
-7 500 mm -25'0"									*14 000 *30 400	*14 000 *30 400	8 710 28'0"



ISO 10567:2007



*Indique que la charge est limitée par la capacité de levage hydraulique plutôt que par la charge limite d'équilibre. Les capacités de levage ci-dessus sont conformes à la norme ISO 10567:2007 relative à la capacité de levage des pelles hydrauliques. Elles ne dépassent pas 87 % de la capacité de levage hydraulique ou 75 % de la charge limite d'équilibre. Le poids de tous les équipements de levage doit être soustrait des capacités de levage indiquées ci-dessus. Les capacités de levage sont établies pour une machine positionnée sur une surface ferme et uniforme. L'utilisation d'un point d'attache d'un outil de travail pour manipuler/lever des objets peut affecter les performances de levage de la machine.

**Les capacités de levage s'appliquent à la fois au contrepoids standard et au contrepoids avec dispositif de retrait.

La capacité de levage varie de ± 5 % pour tous les patins de chaîne disponibles.

Référez-vous systématiquement au Guide d'utilisation et d'entretien adéquat pour obtenir des informations sur un produit spécifique.

Spécifications de la pelle hydraulique 395

Capacités de levage de la flèche GP – Contrepoids standard** – sans godet

Train de roulement long à voie variable

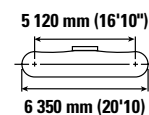
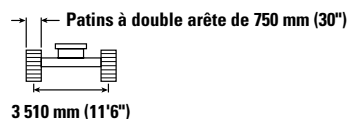
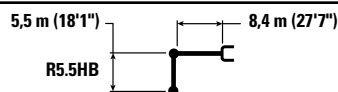

Diagram	1 500 mm/5'0"		3 000 mm/10'0"		4 500 mm/15'0"		6 000 mm/20'0"		7 500 mm/25'0"		Diagram		mm ft/in	
	kg lb	kg lb	kg lb	kg lb	kg lb	kg lb	kg lb	kg lb	kg lb	kg lb	kg lb	kg lb		
12 000 mm 40'0"												*9 000 *20 100	*9 000 *20 100	9 840 31'7"
10 500 mm 35'0"												*8 400 *18 650	*8 400 *18 650	11 080 35'11"
9 000 mm 30'0"												*8 100 *17 900	*8 100 *17 900	12 010 39'1"
7 500 mm 25'0"												*8 000 *17 600	*8 000 *17 600	12 680 41'5"
6 000 mm 20'0"												*8 000 *17 650	*8 000 *17 650	13 150 43'0"
4 500 mm 15'0"							*28 400 *61 150	*28 400 *61 150	*23 200 *50 200	*23 200 *50 200		*8 200 *18 000	*8 200 *18 000	13 440 44'0"
3 000 mm 10'0"							*32 950 *71 050	*32 950 *71 050	*25 900 *56 000	*25 900 *56 000		*8 500 *18 700	*8 500 *18 700	13 550 44'5"
1 500 mm 5'0"							*36 350 *78 500	34 400 74 150	*28 100 *60 800	24 850 53 600		*9 000 *19 800	*9 000 *19 800	13 490 44'2"
0 mm 0'0"					*20 950 *47 950	*20 950 *47 950	*38 000 *82 250	33 000 71 050	*29 500 *63 800	23 850 51 450		*9 700 *21 350	*9 700 *21 350	13 260 43'5"
-1 500 mm -5'0"			*15 700 *35 300	*15 700 *35 300	*25 650 *58 300	*25 650 *58 300	*38 100 *82 500	32 250 69 350	*29 900 *64 700	23 250 50 050		*10 700 *23 600	*10 700 *23 600	12 840 42'1"
-3 000 mm -10'0"	*18 100 *40 350	*18 100 *40 350	*22 300 *50 100	*22 300 *50 100	*32 500 *73 800	*32 500 *73 800	*36 750 *79 650	32 000 68 750	*29 200 *63 250	22 950 49 350		*12 200 *26 950	11 600 25 600	12 230 40'0"
-4 500 mm -15'0"	*24 550 *55 000	*24 550 *55 000	*29 900 *67 350	*29 900 *67 350	*41 750 *94 350	*41 750 *94 350	*34 050 *73 600	32 050 69 000	*27 400 *59 100	22 900 49 350		*14 550 *32 350	12 900 28 550	11 390 37'2"
-6 000 mm -20'0"			*39 350 *88 950	*39 350 *88 950	*37 200 *80 000	*37 200 *80 000	*29 700 *63 750	*29 700 *63 750	*24 000 *51 400	23 200 50 000		*15 300 *33 600	15 100 *33 600	10 250 33'4"
-7 500 mm -25'0"					*28 050 *59 250	*28 050 *59 250	*22 850 *48 150	*22 850 *48 150	*18 150 *37 700	*18 150 *37 700		*14 000 *30 400	*14 000 *30 400	8 710 28'0"



ISO 10567:2007



*Indique que la charge est limitée par la capacité de levage hydraulique plutôt que par la charge limite d'équilibre. Les capacités de levage ci-dessus sont conformes à la norme ISO 10567:2007 relative à la capacité de levage des pelles hydrauliques. Elles ne dépassent pas 87 % de la capacité de levage hydraulique ou 75 % de la charge limite d'équilibre. Le poids de tous les équipements de levage doit être soustrait des capacités de levage indiquées ci-dessus. Les capacités de levage sont établies pour une machine positionnée sur une surface ferme et uniforme. L'utilisation d'un point d'attache d'un outil de travail pour manipuler/lever des objets peut affecter les performances de levage de la machine.

**Les capacités de levage s'appliquent à la fois au contrepoids standard et au contrepoids avec dispositif de retrait.

La capacité de levage varie de ±5 % pour tous les patins de chaîne disponibles.

Référez-vous systématiquement au Guide d'utilisation et d'entretien adéquat pour obtenir des informations sur un produit spécifique.

(suite à la page suivante)

Spécifications de la pelle hydraulique 395

Capacités de levage de la flèche GP – Contrepoids standard** – sans godet, (suite)

Train de roulement long à voie variable

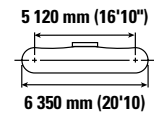
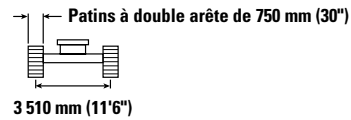
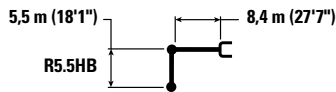

Diagram		9 000 mm/30'0"		10 500 mm/35'0"		12 000 mm/40 ft 0 in		13 500 mm/45'0"		Diagram		mm ft/in
		kg lb	kg lb	kg lb	kg lb	kg lb	kg lb	kg lb	kg lb	kg lb	kg lb	
12 000 mm 40'0"	kg lb									*9 000 *20 100	*9 000 *20 100	9 840 31'7"
10 500 mm 35'0"	kg lb			*11 000 *21 900	*11 000 *21 900					*8 400 *18 650	*8 400 *18 650	11 080 35'11"
9 000 mm 30'0"	kg lb			*13 050 *27 850	*13 050 *27 850	*8 100 *8 100	*8 100 *8 100			*8 100 *17 900	*8 100 *17 900	12 010 39'1"
7 500 mm 25'0"	kg lb			*14 500 *31 300	*14 500 *31 300	*11 500 *23 250	*11 500 *23 250			*8 000 *17 600	*8 000 *17 600	12 680 41'5"
6 000 mm 20'0"	kg lb	*17 700 *38 300	*17 700 *38 300	*16 400 *35 300	*16 400 *35 300	*13 550 *28 300	13 500 *28 300			*8 000 *17 650	*8 000 *17 650	13 150 43'0"
4 500 mm 15'0"	kg lb	*20 000 *43 400	*20 000 *43 400	*17 850 *38 850	16 400 35 300	*15 500 *32 550	13 200 28 300			*8 200 *18 000	*8 200 *18 000	13 440 44'0"
3 000 mm 10'0"	kg lb	*21 700 *47 000	19 950 43 050	*18 900 *41 050	15 800 34 000	*16 950 *36 800	12 800 27 500	*8 950 *8 950	*8 950 *8 950	*8 500 *18 700	*8 500 *18 700	13 550 44'5"
1 500 mm 5'0"	kg lb	*23 100 *50 050	19 100 41 200	*19 800 *42 950	15 250 32 800	*17 400 *37 800	12 450 26 750			*9 000 *19 800	*9 000 *19 800	13 490 44'2"
0 mm 0'0"	kg lb	*24 100 *52 150	18 450 39 700	*20 400 *44 150	14 750 31 800	*17 650 *38 200	12 150 26 100			*9 700 *21 350	*9 700 *21 350	13 260 43'5"
-1 500 mm -5'0"	kg lb	*24 400 *52 800	17 950 38 650	*20 500 *44 350	14 450 31 100	*17 450 *37 600	11 950 25 700			*10 700 *23 600	*10 700 *23 600	12 840 42'1"
-3 000 mm -10'0"	kg lb	*23 900 *51 700	17 700 38 100	*19 900 *42 950	14 250 30 750	*15 550 *27 400	11 900 25 650			*12 200 *26 950	11 600 25 600	12 230 40'0"
-4 500 mm -15'0"	kg lb	*22 400 *48 200	17 650 38 100	*18 250 *39 000	14 300 30 900					*14 550 *32 350	12 900 28 550	11 390 37'2"
-6 000 mm -20'0"	kg lb	*19 300 *40 950	17 900 38 700							*15 300 *33 600	15 100 *33 600	10 250 33'4"
-7 500 mm -25'0"	kg lb									*14 000 *30 400	*14 000 *30 400	8 710 28'0"



ISO 10567:2007



*Indique que la charge est limitée par la capacité de levage hydraulique plutôt que par la charge limite d'équilibre. Les capacités de levage ci-dessus sont conformes à la norme ISO 10567:2007 relative à la capacité de levage des pelles hydrauliques. Elles ne dépassent pas 87 % de la capacité de levage hydraulique ou 75 % de la charge limite d'équilibre. Le poids de tous les équipements de levage doit être soustrait des capacités de levage indiquées ci-dessus. Les capacités de levage sont établies pour une machine positionnée sur une surface ferme et uniforme. L'utilisation d'un point d'attache d'un outil de travail pour manipuler/lever des objets peut affecter les performances de levage de la machine.

**Les capacités de levage s'appliquent à la fois au contrepoids standard et au contrepoids avec dispositif de retrait.

La capacité de levage varie de ± 5 % pour tous les patins de chaîne disponibles.

Référez-vous systématiquement au Guide d'utilisation et d'entretien adéquat pour obtenir des informations sur un produit spécifique.

Spécifications de la pelle hydraulique 395

Capacités de levage de la flèche GP – Contrepoids standard** – sans godet

Train de roulement long à voie variable

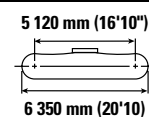
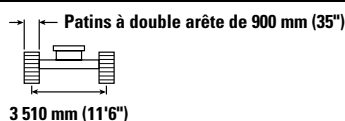
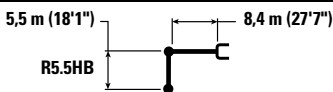

Diagram	1 500 mm/5'0"		3 000 mm/10'0"		4 500 mm/15'0"		6 000 mm/20'0"		7 500 mm/25'0"		Diagram		mm ft/in	
	kg lb	kg lb	kg lb	kg lb	kg lb	kg lb	kg lb	kg lb	kg lb	kg lb	kg lb	kg lb		
12 000 mm 40'0"												*9 000 *20 100	*9 000 *20 100	9 840 31'7"
10 500 mm 35'0"												*8 400 *18 650	*8 400 *18 650	11 080 35'11"
9 000 mm 30'0"												*8 100 *17 900	*8 100 *17 900	12 010 39'1"
7 500 mm 25'0"												*8 000 *17 600	*8 000 *17 600	12 680 41'5"
6 000 mm 20'0"												*8 000 *17 650	*8 000 *17 650	13 150 43'0"
4 500 mm 15'0"							*28 400 *61 150	*28 400 *61 150	*23 200 *50 200	*23 200 *50 200		*8 200 *18 000	*8 200 *18 000	13 440 44'0"
3 000 mm 10'0"							*32 950 *71 050	*32 950 *71 050	*25 900 *56 000	*25 900 *56 000		*8 500 *18 700	*8 500 *18 700	13 550 44'5"
1 500 mm 5'0"							*36 350 *78 500	34 800 74 950	*28 100 *60 800	25 150 54 200		*9 000 *19 800	*9 000 *19 800	13 490 44'2"
0 mm 0'0"					*20 950 *47 950	*20 950 *47 950	*38 000 *82 250	33 350 71 850	*29 500 *63 800	24 150 52 000		*9 700 *21 350	*9 700 *21 350	13 260 43'5"
-1 500 mm -5'0"			*15 700 *35 300	*15 700 *35 300	*25 650 *58 300	*25 650 *58 300	*38 100 *82 500	32 600 70 150	*29 900 *64 700	23 500 50 600		*10 700 *23 600	*10 700 *23 600	12 840 42'1"
-3 000 mm -10'0"	*18 100 *40 350	*18 100 *40 350	*22 300 *50 100	*22 300 *50 100	*32 500 *73 800	*32 500 *73 800	*36 750 *79 650	32 350 69 550	*29 200 *63 250	23 200 49 950		*12 200 *26 950	11 750 25 950	12 230 40'0"
-4 500 mm -15'0"	*24 550 *55 000	*24 550 *55 000	*29 900 *67 350	*29 900 *67 350	*41 750 *94 350	*41 750 *94 350	*34 050 *73 600	32 450 69 750	*27 400 *59 100	23 200 49 950		*14 550 *32 350	13 050 28 900	11 390 37'2"
-6 000 mm -20'0"			*39 350 *88 950	*39 350 *88 950	*37 200 *80 000	*37 200 *80 000	*29 700 *63 750	*29 700 *63 750	*24 000 *51 400	23 450 50 600		*15 300 *33 600	15 300 *33 600	10 250 33'4"
-7 500 mm -25'0"					*28 050 *59 250	*28 050 *59 250	*22 850 *48 150	*22 850 *48 150	*18 150 *37 700	*18 150 *37 700		*14 000 *30 400	*14 000 *30 400	8 710 28'0"



ISO 10567:2007



*Indique que la charge est limitée par la capacité de levage hydraulique plutôt que par la charge limite d'équilibre. Les capacités de levage ci-dessus sont conformes à la norme ISO 10567:2007 relative à la capacité de levage des pelles hydrauliques. Elles ne dépassent pas 87 % de la capacité de levage hydraulique ou 75 % de la charge limite d'équilibre. Le poids de tous les équipements de levage doit être soustrait des capacités de levage indiquées ci-dessus. Les capacités de levage sont établies pour une machine positionnée sur une surface ferme et uniforme. L'utilisation d'un point d'attache d'un outil de travail pour manipuler/lever des objets peut affecter les performances de levage de la machine.

**Les capacités de levage s'appliquent à la fois au contrepoids standard et au contrepoids avec dispositif de retrait.

La capacité de levage varie de $\pm 5\%$ pour tous les patins de chaîne disponibles.

Référez-vous systématiquement au Guide d'utilisation et d'entretien adéquat pour obtenir des informations sur un produit spécifique.

(suite à la page suivante)

Spécifications de la pelle hydraulique 395

Capacités de levage de la flèche GP – Contrepoids standard** – sans godet, (suite)

Train de roulement long à voie variable

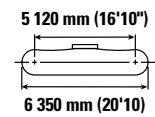
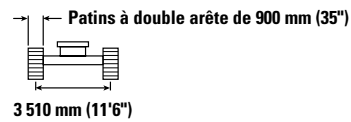
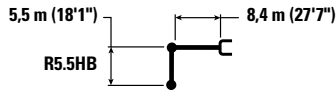

Diagram	9 000 mm/30'0"		10 500 mm/35'0"		12 000 mm/40 ft 0 in		13 500 mm/45'0"		Diagram		mm ft/in
	kg lb	kg lb	kg lb	kg lb	kg lb	kg lb	kg lb	kg lb	kg lb	kg lb	
12 000 mm 40'0"									*9 000 *20 100	*9 000 *20 100	9 840 31'7"
10 500 mm 35'0"			*11 000 *21 900	*11 000 *21 900					*8 400 *18 650	*8 400 *18 650	11 080 35'11"
9 000 mm 30'0"			*13 050 *27 850	*13 050 *27 850	*8 100	*8 100			*8 100 *17 900	*8 100 *17 900	12 010 39'1"
7 500 mm 25'0"			*14 500 *31 300	*14 500 *31 300	*11 500 *23 250	*11 500 *23 250			*8 000 *17 600	*8 000 *17 600	12 680 41'5"
6 000 mm 20'0"	*17 700 *38 300	*17 700 *38 300	*16 400 *35 300	*16 400 *35 300	*13 550 *28 300	*13 550 *28 300			*8 000 *17 650	*8 000 *17 650	13 150 43'0"
4 500 mm 15'0"	*20 000 *43 400	*20 000 *43 400	*17 850 *38 850	16 600 35 650	*15 500 *32 550	13 350 28 600			*8 200 *18 000	*8 200 *18 000	13 440 44'0"
3 000 mm 10'0"	*21 700 *47 000	20 200 43 500	*18 900 *41 050	16 000 34 400	*16 950 *36 800	12 950 27 850	*8 950	*8 950	*8 500 *18 700	*8 500 *18 700	13 550 44'5"
1 500 mm 5'0"	*23 100 *50 050	19 350 41 650	*19 800 *42 950	15 400 33 200	*17 400 *37 800	12 600 27 050			*9 000 *19 800	*9 000 *19 800	13 490 44'2"
0 mm 0'0"	*24 100 *52 150	18 650 40 150	*20 400 *44 150	14 950 32 200	*17 650 *38 200	12 300 26 450			*9 700 *21 350	*9 700 *21 350	13 260 43'5"
-1 500 mm -5'0"	*24 400 *52 800	18 150 39 100	*20 500 *44 350	14 600 31 450	*17 450 *37 600	12 100 26 050			*10 700 *23 600	*10 700 *23 600	12 840 42'1"
-3 000 mm -10'0"	*23 900 *51 700	17 900 38 550	*19 900 *42 950	14 450 31 150	*15 550 *27 400	12 050 26 000			*12 200 *26 950	11 750 25 950	12 230 40'0"
-4 500 mm -15'0"	*22 400 *48 200	17 900 38 550	*18 250 *39 000	14 500 31 250					*14 550 *32 350	13 050 28 900	11 390 37'2"
-6 000 mm -20'0"	*19 300 *40 950	18 150 39 150							*15 300 *33 600	15 300 *33 600	10 250 33'4"
-7 500 mm -25'0"									*14 000 *30 400	*14 000 *30 400	8 710 28'0"



ISO 10567:2007



*Indique que la charge est limitée par la capacité de levage hydraulique plutôt que par la charge limite d'équilibre. Les capacités de levage ci-dessus sont conformes à la norme ISO 10567:2007 relative à la capacité de levage des pelles hydrauliques. Elles ne dépassent pas 87 % de la capacité de levage hydraulique ou 75 % de la charge limite d'équilibre. Le poids de tous les équipements de levage doit être soustrait des capacités de levage indiquées ci-dessus. Les capacités de levage sont établies pour une machine positionnée sur une surface ferme et uniforme. L'utilisation d'un point d'attache d'un outil de travail pour manipuler/lever des objets peut affecter les performances de levage de la machine.

**Les capacités de levage s'appliquent à la fois au contrepoids standard et au contrepoids avec dispositif de retrait.

La capacité de levage varie de $\pm 5\%$ pour tous les patins de chaîne disponibles.

Référez-vous systématiquement au Guide d'utilisation et d'entretien adéquat pour obtenir des informations sur un produit spécifique.

Spécifications de la pelle hydraulique 395

Capacités de levage de la flèche pour creusement intensif – Contrepoids standard** – sans godet

Train de roulement long à voie variable

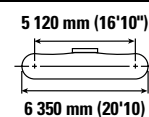
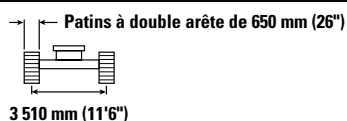
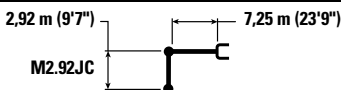

Diagram	3 000 mm/10'0"		4 500 mm/15'0"		6 000 mm/20'0"		7 500 mm/25'0"		9 000 mm/30'0"		Diagram		mm ft/in		
	kg	lb	kg	lb	kg	lb	kg	lb	kg	lb	kg	lb			
10 500 mm 35'0"	kg	lb										*21 300	*21 300	6 290	
9 000 mm 30'0"	kg	lb					*23 050	*23 050				*19 250	*19 250	7 820	
7 500 mm 25'0"	kg	lb					*25 750	*25 750				*18 450	*18 450	8 830	
6 000 mm 20'0"	kg	lb			*42 050	*42 050	*32 250	*32 250	*27 100	*27 100	*24 000	20 300	*18 400	*18 400	9 500
4 500 mm 15'0"	kg	lb			*90 050	*90 050	*69 650	*69 650	*58 800	*58 800	*52 350	43 600	*40 450	*40 450	31'0"
3 000 mm 10'0"	kg	lb					*35 950	*35 950	*28 850	26 150	*24 700	19 750	*18 850	17 000	9 890
1 500 mm 5'0"	kg	lb					*77 550	*77 550	*62 500	56 350	*53 650	42 550	*41 400	37 600	32'4"
0 mm 0'0"	kg	lb					*38 750	34 800	*30 400	25 100	*25 300	19 200	*19 800	16 300	10 040
-1 500 mm -5'0"	kg	lb					*83 750	75 050	*65 800	54 100	*54 900	41 350	*43 550	35 950	32'11"
-3 000 mm -10'0"	kg	lb					*39 550	33 600	*31 050	24 300	*25 400	18 750	*21 450	16 250	9 960
-4 500 mm -15'0"	kg	lb					*85 750	72 400	*67 200	52 350	*55 050	40 350	*47 200	35 750	32'8"
0 mm 0'0"	kg	lb			*28 950	*28 950	*38 250	33 100	*30 400	23 850	*24 550	18 500	*22 100	16 850	9 640
-1 500 mm -5'0"	kg	lb	*60 950	*60 950	*92 700	*92 700	*75 900	71 150	*60 600	51 200	*21 700	18 550	*47 100	40 550	29'8"
-3 000 mm -10'0"	kg	lb			*35 000	*35 000	*29 400	*29 400	*23 150	*23 150			*19 850	*19 850	8 170
-4 500 mm -15'0"	kg	lb			*76 000	*76 000	*63 400	*63 400	*49 350	*49 350			*43 550	*43 550	26'7"
	kg	lb					*19 800	*19 800					*16 500	*16 500	6 740
	kg	lb					*41 400	*41 400					*38 450	*38 450	21'0"



ISO 10567:2007



*Indique que la charge est limitée par la capacité de levage hydraulique plutôt que par la charge limite d'équilibre. Les capacités de levage ci-dessus sont conformes à la norme ISO 10567:2007 relative à la capacité de levage des pelles hydrauliques. Elles ne dépassent pas 87 % de la capacité de levage hydraulique ou 75 % de la charge limite d'équilibre. Le poids de tous les équipements de levage doit être soustrait des capacités de levage indiquées ci-dessus. Les capacités de levage sont établies pour une machine positionnée sur une surface ferme et uniforme. L'utilisation d'un point d'attache d'un outil de travail pour manipuler/lever des objets peut affecter les performances de levage de la machine.

**Les capacités de levage s'appliquent à la fois au contrepoids standard et au contrepoids avec dispositif de retrait.

La capacité de levage varie de ±5 % pour tous les patins de chaîne disponibles.

Référez-vous systématiquement au Guide d'utilisation et d'entretien adéquat pour obtenir des informations sur un produit spécifique.

Spécifications de la pelle hydraulique 395

Capacités de levage de la flèche pour creusement intensif – Contrepoids standard** – sans godet

Train de roulement long à voie variable

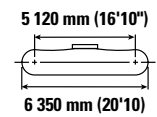
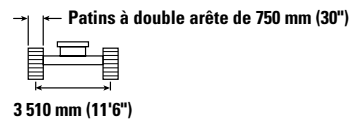
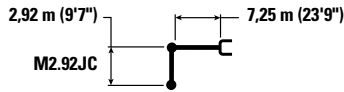

Diagram	3 000 mm/10'0"		4 500 mm/15'0"		6 000 mm/20'0"		7 500 mm/25'0"		9 000 mm/30'0"		Diagram		mm ft/in		
	kg	lb	kg	lb	kg	lb	kg	lb	kg	lb	kg	lb			
10 500 mm 35'0"	kg	lb										*21 300	*21 300	6 290	
9 000 mm 30'0"	kg	lb					*23 050	*23 050				*19 250	*19 250	7 820	
7 500 mm 25'0"	kg	lb					*25 750	*25 750				*18 450	*18 450	8 830	
6 000 mm 20'0"	kg	lb					*56 150	*56 150				*40 750	*40 750	28'8"	
4 500 mm 15'0"	kg	lb					*27 100	*27 100	*24 000	20 450		*18 400	*18 400	9 500	
3 000 mm 10'0"	kg	lb					*52 350	*52 350	43 950			*40 450	*40 450	31'0"	
1 500 mm 5'0"	kg	lb					*35 950	*35 950	*28 850	26 350		*18 850	17 150	9 890	
0 mm 0'0"	kg	lb					*77 550	*77 550	*62 500	56 800		*53 650	42 900	32'4"	
-1 500 mm -5'0"	kg	lb					*38 750	35 100	*30 400	25 300		*25 300	19 400	10 040	
-3 000 mm -10'0"	kg	lb					*83 750	75 700	*65 800	54 550		*54 900	41 750	*43 550	36 250
-4 500 mm -15'0"	kg	lb					*39 550	33 900	*31 050	24 500		*25 400	18 900	9 960	
	kg	lb					*85 750	73 050	*67 200	52 850		*55 050	40 750	*47 200	36 100
	kg	lb					*28 950	*28 950	*38 250	33 400		*24 550	18 650	17 000	9 640
	kg	lb					*67 450	*67 450	*83 000	71 900		*65 800	51 850	*52 900	40 200
	kg	lb					*42 500	*42 500	*35 000	33 400		*28 050	24 000	*21 700	18 700
	kg	lb					*92 700	*92 700	*75 900	71 800		*60 600	51 700	*47 100	40 950
	kg	lb					*60 950	*60 950	*42 500	*42 500		*35 000	33 400	*29 400	*19 850
	kg	lb					*76 000	*76 000	*63 400	*63 400		*49 350	*49 350	*23 150	*23 150
	kg	lb							*19 800	*19 800				*16 500	*16 500
	kg	lb							*41 400	*41 400				*38 450	*38 450



ISO 10567:2007



*Indique que la charge est limitée par la capacité de levage hydraulique plutôt que par la charge limite d'équilibre. Les capacités de levage ci-dessus sont conformes à la norme ISO 10567:2007 relative à la capacité de levage des pelles hydrauliques. Elles ne dépassent pas 87 % de la capacité de levage hydraulique ou 75 % de la charge limite d'équilibre. Le poids de tous les équipements de levage doit être soustrait des capacités de levage indiquées ci-dessus. Les capacités de levage sont établies pour une machine positionnée sur une surface ferme et uniforme. L'utilisation d'un point d'attache d'un outil de travail pour manipuler/lever des objets peut affecter les performances de levage de la machine.

**Les capacités de levage s'appliquent à la fois au contrepoids standard et au contrepoids avec dispositif de retrait.

La capacité de levage varie de ±5 % pour tous les patins de chaîne disponibles.

Référez-vous systématiquement au Guide d'utilisation et d'entretien adéquat pour obtenir des informations sur un produit spécifique.

Spécifications de la pelle hydraulique 395

Capacités de levage de la flèche pour creusement intensif – Contrepoids standard** – sans godet

Train de roulement long à voie variable

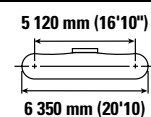
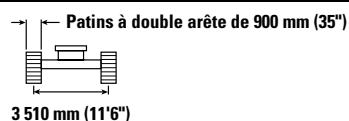
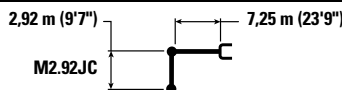

Diagram	3 000 mm/10'0"		4 500 mm/15'0"		6 000 mm/20'0"		7 500 mm/25'0"		9 000 mm/30'0"		Diagram		mm ft/in	
	kg	lb	kg	lb	kg	lb	kg	lb	kg	lb	kg	lb		
10 500 mm 35'0"												*21 300	*21 300	6 290
9 000 mm 30'0"							*23 050 *45 100	*23 050 *45 100				*19 250 *42 700	*19 250 *42 700	7 820 25'2"
7 500 mm 25'0"							*25 750 *56 150	*25 750 *56 150				*18 450 *40 750	*18 450 *40 750	8 830 28'8"
6 000 mm 20'0"			*42 050 *90 050	*42 050 *90 050	*32 250 *69 650	*32 250 *69 650	*27 100 *58 800	*27 100 *58 800	*24 000 *52 350	20 700 44 400		*18 400 *40 450	*18 400 *40 450	9 500 31'0"
4 500 mm 15'0"					*35 950 *77 550	*35 950 *77 550	*28 850 *62 500	26 650 57 400	*24 700 *53 650	20 150 43 400		*18 850 *41 400	17 350 38 350	9 890 32'4"
3 000 mm 10'0"					*38 750 *83 750	35 500 76 500	*30 400 *65 800	25 600 55 150	*25 300 *54 900	19 600 42 200		*19 800 *43 550	16 650 36 650	10 040 32'11"
1 500 mm 5'0"					*39 550 *85 750	34 300 73 850	*31 050 *67 200	24 800 53 450	*25 400 *55 050	19 150 41 200		*21 450 *47 200	16 550 36 500	9 960 32'8"
0 mm 0'0"			*28 950 *67 450	*28 950 *67 450	*38 250 *83 000	33 800 72 650	*30 400 *65 800	24 350 52 450	*24 550 *52 900	18 850 40 650		*22 100 *48 700	17 200 37 900	9 640 31'7"
-1 500 mm -5'0"		*60 950	*42 500 *92 700	*42 500 *92 700	*35 000 *75 900	33 750 72 600	*28 050 *60 600	24 250 52 250	*21 700	18 900		*21 400 *47 100	18 750 41 400	9 060 29'8"
-3 000 mm -10'0"			*35 000 *76 000	*35 000 *76 000	*29 400 *63 400	*29 400 *63 400	*23 150 *49 350	*23 150 *49 350				*19 850 *43 550	*19 850 *43 550	8 170 26'7"
-4 500 mm -15'0"					*19 800 *41 400	*19 800 *41 400						*16 500 *38 450	*16 500 *38 450	6 740 21'0"



ISO 10567:2007



*Indique que la charge est limitée par la capacité de levage hydraulique plutôt que par la charge limite d'équilibre. Les capacités de levage ci-dessus sont conformes à la norme ISO 10567:2007 relative à la capacité de levage des pelles hydrauliques. Elles ne dépassent pas 87 % de la capacité de levage hydraulique ou 75 % de la charge limite d'équilibre. Le poids de tous les équipements de levage doit être soustrait des capacités de levage indiquées ci-dessus. Les capacités de levage sont établies pour une machine positionnée sur une surface ferme et uniforme. L'utilisation d'un point d'attache d'un outil de travail pour manipuler/lever des objets peut affecter les performances de levage de la machine.

**Les capacités de levage s'appliquent à la fois au contrepoids standard et au contrepoids avec dispositif de retrait.

La capacité de levage varie de ±5 % pour tous les patins de chaîne disponibles.

Référez-vous systématiquement au Guide d'utilisation et d'entretien adéquat pour obtenir des informations sur un produit spécifique.

Spécifications de la pelle hydraulique 395

Capacités de levage de la flèche pour creusement intensif – Contrepoids standard** – sans godet

Train de roulement long à voie variable



Diagramme de la pelle	3 000 mm/10'0"		4 500 mm/15'0"		6 000 mm/20'0"		7 500 mm/25'0"		9 000 mm/30'0"		Diagramme de la pelle		mm ft/in		
	kg	lb	kg	lb	kg	lb	kg	lb	kg	lb	kg	lb			
10 500 mm 35'0"													*17 450 *39 000	*17 450 *39 000	6 970 22'2"
9 000 mm 30'0"							*21 850 *46 150	*21 850 *46 150					*15 950 *35 350	*15 950 *35 350	8 370 27'1"
7 500 mm 25'0"							*24 500 *53 350	*24 500 *53 350	*19 100 *37 350	*19 100 *37 350			*15 350 *33 900	*15 350 *33 900	9 330 30'4"
6 000 mm 20'0"					*30 650 *66 200	*30 650 *66 200	*25 950 *56 350	*25 950 *56 350	*23 100 *50 300	20 400 43 850			*15 300 *33 650	*15 300 *33 650	9 960 32'6"
4 500 mm 15'0"			*47 700 *102 250	*47 700 *102 250	*34 500 *74 450	*34 500 *74 450	*27 900 *60 450	26 300 56 700	*23 950 *52 050	19 800 42 650			*15 600 *34 350	*15 600 *34 350	10 330 33'10"
3 000 mm 10'0"					*37 800 *81 650	35 150 75 750	*29 700 *64 300	25 200 54 300	*24 800 *53 800	19 200 41 300			*16 400 *36 000	15 200 33 500	10 480 34'4"
1 500 mm 5'0"					*39 300 *85 050	33 700 72 600	*30 700 *66 500	24 300 52 350	*25 200 *54 550	18 650 40 200			*17 650 *38 800	15 100 33 300	10 400 34'1"
0 mm 0'0"				*30 950 *71 500	*30 950 *71 500	*38 700 *83 900	33 000 71 000	*30 500 *66 050	23 750 51 100	*24 750 *53 450	18 300 39 450		*19 700 *43 350	15 600 34 400	10 100 33'1"
-1 500 mm -5'0"		*26 100 *58 850	*26 100 *58 850	*45 400 *98 800	*45 400 *98 800	*36 100 *78 250	32 850 70 600	*28 750 *62 150	23 550 50 700	*22 850 *48 950	18 250 39 300		*20 550 *45 250	16 850 37 250	9 550 31'3"
-3 000 mm -10'0"		*42 800 *96 600	*42 800 *96 600	*38 450 *83 350	*38 450 *83 350	*31 300 *67 650	*31 300 *67 650	*24 900 *53 300	23 700 51 100				*19 450 *42 750	19 400 *42 750	8 700 28'4"
-4 500 mm -15'0"				*28 150 *60 300	*28 150 *60 300	*23 250 *49 350	*23 250 *49 350						*16 800 *36 600	*16 800 *36 600	7 450 24'2"



ISO 10567:2007

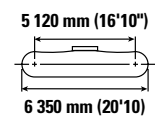
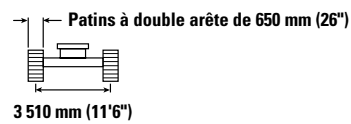
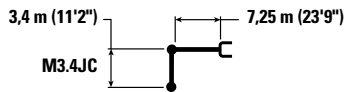

*Indique que la charge est limitée par la capacité de levage hydraulique plutôt que par la charge limite d'équilibre. Les capacités de levage ci-dessus sont conformes à la norme ISO 10567:2007 relative à la capacité de levage des pelles hydrauliques. Elles ne dépassent pas 87 % de la capacité de levage hydraulique ou 75 % de la charge limite d'équilibre. Le poids de tous les équipements de levage doit être soustrait des capacités de levage indiquées ci-dessus. Les capacités de levage sont établies pour une machine positionnée sur une surface ferme et uniforme. L'utilisation d'un point d'attache d'un outil de travail pour manipuler/lever des objets peut affecter les performances de levage de la machine.

**Les capacités de levage s'appliquent à la fois au contrepoids standard et au contrepoids avec dispositif de retrait.

La capacité de levage varie de ±5 % pour tous les patins de chaîne disponibles.

Référez-vous systématiquement au Guide d'utilisation et d'entretien adéquat pour obtenir des informations sur un produit spécifique.

Spécifications de la pelle hydraulique 395

Capacités de levage de la flèche pour creusement intensif – Contrepoids standard** – sans godet

Train de roulement long à voie variable

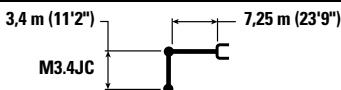



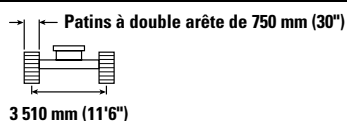



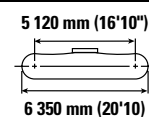







M3.4JC



3 510 mm (11'6")



6 350 mm (20'10")

	3 000 mm/10'0"		4 500 mm/15'0"		6 000 mm/20'0"		7 500 mm/25'0"		9 000 mm/30'0"				mm ft/in	
														
10 500 mm 35'0"	kg lb											*17 450 *39 000	*17 450 *39 000	6 970 22'2"
9 000 mm 30'0"	kg lb							*21 850 *46 150	*21 850 *46 150			*15 950 *35 350	*15 950 *35 350	8 370 27'1"
7 500 mm 25'0"	kg lb							*24 500 *53 350	*24 500 *53 350	*19 100 *37 350	*19 100 *37 350	*15 350 *33 900	*15 350 *33 900	9 330 30'4"
6 000 mm 20'0"	kg lb					*30 650 *66 200	*30 650 *66 200	*25 950 *56 350	*25 950 *56 350	*23 100 *50 300	20 600 44 250	*15 300 *33 650	*15 300 *33 650	9 960 32'6"
4 500 mm 15'0"	kg lb			*47 700 *102 250	*47 700 *102 250	*34 500 *74 450	*34 500 *74 450	*27 900 *60 450	26 550 57 200	*23 950 *52 050	20 000 43 050	*15 600 *34 350	*15 600 *34 350	10 330 33'10"
3 000 mm 10'0"	kg lb					*37 800 *81 650	35 450 76 400	*29 700 *64 300	25 400 54 750	*24 800 *53 800	19 350 41 700	*16 400 *36 000	15 350 33 850	10 480 34'4"
1 500 mm 5'0"	kg lb					*39 300 *85 050	34 000 73 250	*30 700 *66 500	24 500 52 800	*25 200 *54 550	18 850 40 550	*17 650 *38 800	15 250 33 600	10 400 34'1"
0 mm 0'0"	kg lb			*30 950 *71 500	*30 950 *71 500	*38 700 *83 900	33 300 71 650	*30 500 *66 050	23 950 51 600	*24 750 *53 450	18 500 39 850	*19 700 *43 350	15 750 34 750	10 100 33'1"
-1 500 mm -5'0"	kg lb	*26 100 *58 850	*26 100 *58 850	*45 400 *98 800	*45 400 *98 800	*36 100 *78 250	33 150 71 250	*28 750 *62 150	23 750 51 150	*22 850 *48 950	18 400 39 700	*20 550 *45 250	17 050 37 600	9 550 31'3"
-3 000 mm -10'0"	kg lb	*42 800 *96 600	*42 800 *96 600	*38 450 *83 350	*38 450 *83 350	*31 300 *67 650	*31 300 *67 650	*24 900 *53 300	23 950 51 600			*19 450 *42 750	*19 450 *42 750	8 700 28'4"
-4 500 mm -15'0"	kg lb			*28 150 *60 300	*28 150 *60 300	*23 250 *49 350	*23 250 *49 350					*16 800 *36 600	*16 800 *36 600	7 450 24'2"



ISO 10567:2007



*Indique que la charge est limitée par la capacité de levage hydraulique plutôt que par la charge limite d'équilibre. Les capacités de levage ci-dessus sont conformes à la norme ISO 10567:2007 relative à la capacité de levage des pelles hydrauliques. Elles ne dépassent pas 87 % de la capacité de levage hydraulique ou 75 % de la charge limite d'équilibre. Le poids de tous les équipements de levage doit être soustrait des capacités de levage indiquées ci-dessus. Les capacités de levage sont établies pour une machine positionnée sur une surface ferme et uniforme. L'utilisation d'un point d'attache d'un outil de travail pour manipuler/lever des objets peut affecter les performances de levage de la machine.

**Les capacités de levage s'appliquent à la fois au contrepoids standard et au contrepoids avec dispositif de retrait.

La capacité de levage varie de ±5 % pour tous les patins de chaîne disponibles.

Référez-vous systématiquement au Guide d'utilisation et d'entretien adéquat pour obtenir des informations sur un produit spécifique.

Spécifications de la pelle hydraulique 395

Capacités de levage de la flèche pour creusement intensif – Contrepoids standard** – sans godet

Train de roulement long à voie variable

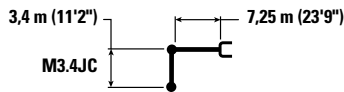

M3.4JC

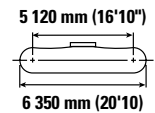
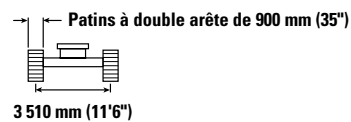

Diagram	3 000 mm/10'0"		4 500 mm/15'0"		6 000 mm/20'0"		7 500 mm/25'0"		9 000 mm/30'0"		Diagram		mm ft/in	
	kg lb	kg lb	kg lb	kg lb	kg lb	kg lb	kg lb	kg lb	kg lb	kg lb	kg lb	kg lb		
10 500 mm 35'0"												*17 450 *39 000	*17 450 *39 000	6 970 22'2"
9 000 mm 30'0"							*21 850 *46 150	*21 850 *46 150				*15 950 *35 350	*15 950 *35 350	8 370 27'1"
7 500 mm 25'0"							*24 500 *53 350	*24 500 *53 350	*19 100 *37 350	*19 100 *37 350		*15 350 *33 900	*15 350 *33 900	9 330 30'4"
6 000 mm 20'0"					*30 650 *66 200	*30 650 *66 200	*25 950 *56 350	*25 950 *56 350	*23 100 *50 300	20 800 44 700		*15 300 *33 650	*15 300 *33 650	9 960 32'6"
4 500 mm 15'0"			*47 700 *102 250	*47 700 *102 250	*34 500 *74 450	*34 500 *74 450	*27 900 *60 450	26 800 57 750	*23 950 *52 050	20 200 43 500		*15 600 *34 350	*15 600 *34 350	10 330 33'10"
3 000 mm 10'0"					*37 800 *81 650	35 800 77 150	*29 700 *64 300	25 700 55 350	*24 800 *53 800	19 600 42 150		*16 400 *36 000	15 500 34 200	10 480 34'4"
1 500 mm 5'0"					*39 300 *85 050	34 400 74 050	*30 700 *66 500	24 800 53 400	*25 200 *54 550	19 050 41 000		*17 650 *38 800	15 450 34 000	10 400 34'1"
0 mm 0'0"				*30 950 *71 500	*30 950 *71 500	*38 700 *83 900	33 650 72 450	*30 500 *66 050	24 250 52 200	*24 750 *53 450	18 700 40 300	*19 700 *43 350	15 950 35 150	10 100 33'1"
-1 500 mm -5'0"		*26 100 *58 850	*26 100 *58 850	*45 400 *98 800	*45 400 *98 800	*36 100 *78 250	33 500 72 050	*28 750 *62 150	24 050 51 750	*22 850 *48 950	18 600 40 150	*20 550 *45 250	17 250 38 050	9 550 31'3"
-3 000 mm -10'0"		*42 800 *96 600	*42 800 *96 600	*38 450 *83 350	*38 450 *83 350	*31 300 *67 650	*31 300 *67 650	*24 900 *53 300	24 200 52 150			*19 450 *42 750	*19 450 *42 750	8 700 28'4"
-4 500 mm -15'0"				*28 150 *60 300	*28 150 *60 300	*23 250 *49 350	*23 250 *49 350					*16 800 *36 600	*16 800 *36 600	7 450 24'2"



ISO 10567:2007



*Indique que la charge est limitée par la capacité de levage hydraulique plutôt que par la charge limite d'équilibre. Les capacités de levage ci-dessus sont conformes à la norme ISO 10567: 2007 relative à la capacité de levage des pelles hydrauliques. Elles ne dépassent pas 87 % de la capacité de levage hydraulique ou 75 % de la charge limite d'équilibre. Le poids de tous les équipements de levage doit être soustrait des capacités de levage indiquées ci-dessus. Les capacités de levage sont établies pour une machine positionnée sur une surface ferme et uniforme. L'utilisation d'un point d'attache d'un outil de travail pour manipuler/lever des objets peut affecter les performances de levage de la machine.

**Les capacités de levage s'appliquent à la fois au contrepoids standard et au contrepoids avec dispositif de retrait.

La capacité de levage varie de ±5 % pour tous les patins de chaîne disponibles.

Référez-vous systématiquement au Guide d'utilisation et d'entretien adéquat pour obtenir des informations sur un produit spécifique.

Spécifications de la pelle hydraulique 395

Spécifications et compatibilité du godet : Australie et Nouvelle-Zélande

	Timonerie	Largeur		Capacité		Poids		Remplissage %	Flèche GP GP3.4 (11'2")	Flèche pour creusement intensif	
		mm	in	m ³	yd ³	kg	lb			M2.92 (9'7")	M3.4 (11'2")
À claveter (pas d'attache rapide)											
Usage normal	JC	2 800	110	7,00	9,15	6 508	14 347	100	◇	⊖	○
Extra-robuste	JC	2 650	104	6,60	8,63	6 564	14 470	100	◇	⊖	○
Usage très intensif	JC	2 722	106	6,50	8,50	7 380	16 269	90	◇	⊖	⊖
	JC	2 700	106	7,10	9,29	7 476	16 481	90	X	⊖	○
À usage très intensif – Lame en V	JC	2 300	91	5,40	7,06	6 618	14 590	90	○	●	⊙
	JC	2 500	98	6,00	7,85	7 113	15 681	90	◇	⊙	⊖
	JC	2 650	104	6,50	8,50	7 365	16 236	90	◇	⊖	⊖
Charge maximale, à claveter (charge utile + godet)								kg	12 581	17 340	15 964
								lb	27 735	38 229	35 195

Les charges ci-dessus sont conformes à la norme EN474-5:2006+A3:2013 relative aux pelles hydrauliques : elles ne dépassent pas 87 % de la capacité de levage hydraulique ou 75 % de la charge limite d'équilibre, avec la timonerie avant complètement sortie au niveau du sol et le godet redressé.

La contenance est conforme à la norme ISO 7451:2007.

Masse volumique maximale du matériau :

- 2 100 kg/m³ (3 500 lb/yd³)
- ⊙ 1 800 kg/m³ (3 000 lb/yd³)
- ⊖ 1 500 kg/m³ (2 500 lb/yd³)
- 1 200 kg/m³ (2 000 lb/yd³)
- ◇ 900 kg/m³ (1 500 lb/yd³)
- X Non recommandé

Caterpillar recommande d'utiliser des outils de travail appropriés pour que nos clients puissent tirer le meilleur de nos produits. L'utilisation d'outils de travail, y compris les godets, non conformes aux recommandations ou aux spécifications de Caterpillar en matière de poids, de dimensions, de débit, de pression, etc., peut entraîner des performances non optimales, y compris mais sans y être limité, des baisses de production, de stabilité, de fiabilité et de longévité des composants. Toute utilisation incorrecte d'un outil de travail entraînant une oscillation, un effet de levier, la torsion ou le blocage des charges lourdes est susceptible de réduire la durée de vie de la flèche et du bras.

Spécifications de la pelle hydraulique 395

Spécifications et compatibilité des godets – Europe

	Timonerie	Largeur		Capacité		Poids		Remplissage	Contreponds de série								
		mm	in	m³	yd³	kg	lb		Flèche normale		Flèche GP			Flèche pour creusement intensif			
									R4.4 (14'5")	R5.5 (18'1")	R4.4 (14'5")	R5.5 (18'1")	GP3.4 (11'2")	M2.92 (9'7")	M3.4 (11'2")		
À claveter (pas d'attache rapide)																	
Usage normal	HB2	1 150	45	2,20	2,88	2 870	6 327	100	●	●	●	●					
	HB2	1 450	57	2,90	3,79	3 200	7 054	100	⊙	⊖	●	●					
	HB2	1 750	69	3,70	4,84	3 664	8 078	100	○	◇	●	⊙					
	HB2	2 050	81	4,60	6,02	4 046	8 920	100	◇	X	⊙	○					
Extra-robuste	HB2	2 050	81	4,60	6,02	4 169	9 191	100	◇	X	⊖	○					
Usage très intensif	HB2	2 200	87	5,20	6,80	4 895	10 791	90	X	X	⊖	◇					
Extra-robuste	JC	1 800	71	4,10	5,36	4 922	10 851	100					⊙	●	●		
Usage très intensif	JC	2 722	106	6,50	8,50	7 380	16 269	90					◇	⊖	⊖		
	JC	2 700	106	7,10	9,29	7 476	16 481	90					X	⊖	○		
À usage très intensif – Lame en V	JC	2 400	94	5,70	7,46	6 823	15 042	90					◇	●	⊙		
	JC	2 500	98	6,00	7,85	7 113	15 681	90					◇	⊙	⊖		
	JC	2 650	104	6,50	8,50	7 365	16 236	90					◇	⊖	⊖		
Usage extrême	JC	2 800	110	6,30	8,25	8 918	19 578	90					X	⊖	○		
À usage extrême – Lame en V	JC	2 200	87	5,00	6,54	7 170	15 807	90					○	●	⊙		
	JC	2 350	93	5,40	7,06	7 513	16 564	90					◇	●	⊙		
	JC	2 500	98	5,70	7,46	7 745	17 075	90					◇	⊙	⊖		
Charge maximale, à claveter (charge utile + godet)								kg	8 789	7 460	11 931	10 183	12 581	17 340	15 964		
								lb	19 376	16 446	26 304	22 449	27 735	38 229	35 195		
Attache à accouplement par axe																	
Usage normal	HB2	1 150	45	2,20	2,88	2 870	6 327	100	⊙	○	●	●					
	HB2	1 450	57	2,90	3,79	3 200	7 054	100	○	◇	●	⊙					
	HB2	1 750	69	3,70	4,84	3 664	8 078	100	◇	X	⊙	○					
	HB2	2 050	81	4,60	6,02	4 046	8 920	100	X	X	○	◇					
Extra-robuste	HB2	2 050	81	4,60	6,02	4 169	9 191	100	X	X	○	◇					
Usage très intensif	HB2	2 200	87	5,20	6,80	4 895	10 791	90	X	X	◇	X					
Charge maximale avec attache (charge utile + godet)								kg	7 063	5 734	10 205	8 457	10 855	15 614	14 239		
								lb	15 571	12 641	22 499	18 644	23 931	34 424	31 391		
Attache CW 70																	
Usage normal	HB2	2 050	81	4,60	6,02	4 092	9 021	100	X	X	y	◇					
Usage très intensif	HB2	1 850	73	4,22	5,52	4 335	9 557	90	X	X	y	○					
À usage très intensif – Lame en V	JC	2 150	85	5,00	6,54	6 081	13 407	90					○	●	⊙		
	JC	2 300	91	5,40	7,06	6 373	14 050	90					◇	●	⊙		
	JC	2 400	94	5,70	7,46	6 577	14 500	90					◇	⊙	⊖		
Usage extrême	JC	2 350	93	5,40	7,06	7 730	17 042	90					X	⊙	⊖		
Charge maximale avec attache (charge utile + godet)								kg	7 572	6 243	10 714	8 966	11 364	16 123	14 747		
								lb	16 693	13 763	23 621	19 766	25 052	35 546	32 512		

Les charges ci-dessus sont conformes à la norme EN474-5:2006+A3:2013 relative aux pelles hydrauliques : elles ne dépassent pas 87 % de la capacité de levage hydraulique ou 75 % de la charge limite d'équilibre, avec la timonerie avant complètement sortie au niveau du sol et le godet redressé.

La contenance est conforme à la norme ISO 7451:2007.

Masse volumique maximale du matériau :

- 2 100 kg/m³ (3 500 lb/yd³)
- ⊙ 1 800 kg/m³ (3 000 lb/yd³)
- ⊖ 1 500 kg/m³ (2 500 lb/yd³)
- 1 200 kg/m³ (2 000 lb/yd³)
- ◇ 900 kg/m³ (1 500 lb/yd³)
- X Non recommandé

Caterpillar recommande d'utiliser des outils de travail appropriés pour que nos clients puissent tirer le meilleur de nos produits. L'utilisation d'outils de travail, y compris les godets, non conformes aux recommandations ou aux spécifications de Caterpillar en matière de poids, de dimensions, de débit, de pression, etc., peut entraîner des performances non optimales, y compris mais sans y être limité, des baisses de production, de stabilité, de fiabilité et de longévité des composants. Toute utilisation incorrecte d'un outil de travail entraînant une oscillation, un effet de levier, la torsion ou le blocage des charges lourdes est susceptible de réduire la durée de vie de la flèche et du bras.

Spécifications de la pelle hydraulique 395

Spécifications et compatibilité des godets – Europe (suite)

	Timonerie	Largeur		Capacité		Poids		Remplissage	Contrepoids amovible								
		mm	in	m³	yd³	kg	lb		Flèche normale		Flèche GP			Flèche pour creusement intensif			
									R4.4 (14'5")	R5.5 (18'1")	R4.4 (14'5")	R5.5 (18'1")	GP3.4 (11'2")	M2.92 (9'7")	M3.4 (11'2")		
À claveter (pas d'attache rapide)																	
Usage normal	HB2	1 150	45	2,20	2,88	2 870	6 327	100	●	●	●	●					
	HB2	1 450	57	2,90	3,79	3 200	7 054	100	⊙	⊖	●	●					
	HB2	1 750	69	3,70	4,84	3 664	8 078	100	○	◇	●	⊙					
	HB2	2 050	81	4,60	6,02	4 046	8 920	100	◇	X	⊙	○					
Extra-robuste	HB2	2 050	81	4,60	6,02	4 169	9 191	100	◇	X	⊖	○					
Usage très intensif	HB2	2 200	87	5,20	6,80	4 895	10 791	90	X	X	⊖	◇					
Extra-robuste	JC	1 800	71	4,10	5,36	4 922	10 851	100					⊙	●	●		
Usage très intensif	JC	2 722	106	6,50	8,50	7 380	16 269	90					◇	⊖	⊖		
	JC	2 700	106	7,10	9,29	7 476	16 481	90					X	⊖	○		
À usage très intensif – Lame en V	JC	2 400	94	5,70	7,46	6 823	15 042	90					◇	●	⊙		
	JC	2 500	98	6,00	7,85	7 113	15 681	90					◇	⊙	⊖		
	JC	2 650	104	6,50	8,50	7 365	16 236	90					◇	⊖	⊖		
Usage extrême	JC	2 800	110	6,30	8,25	8 918	19 578	90					X	⊖	○		
À usage extrême – Lame en V	JC	2 200	87	5,00	6,54	7 170	15 807	90					○	●	⊙		
	JC	2 350	93	5,40	7,06	7 513	16 564	90					◇	●	⊙		
	JC	2 500	98	5,70	7,46	7 745	17 075	90					◇	⊙	⊖		
Charge maximale, à claveter (charge utile + godet)								kg	8 793	7 463	11 936	10 187	12 585	17 346	15 970		
								lb	19 385	16 454	26 313	22 457	27 746	38 242	35 208		
Attache à accouplement par axe																	
Usage normal	HB2	1 150	45	2,20	2,88	2 870	6 327	100	⊙	○	●	●					
	HB2	1 450	57	2,90	3,79	3 200	7 054	100	○	◇	●	⊙					
	HB2	1 750	69	3,70	4,84	3 664	8 078	100	◇	X	⊙	○					
	HB2	2 050	81	4,60	6,02	4 046	8 920	100	X	X	○	◇					
Extra-robuste	HB2	2 050	81	4,60	6,02	4 169	9 191	100	X	X	○	◇					
Usage très intensif	HB2	2 200	87	5,20	6,80	4 895	10 791	90	X	X	◇	X					
Charge maximale avec attache (charge utile + godet)								kg	7 067	5 737	10 210	8 461	10 860	15 620	14 244		
								lb	15 580	12 649	22 509	18 653	23 941	34 437	31 403		
Attache CW 70																	
Usage normal	HB2	2 050	81	4,60	6,02	4 092	9 021	100	X	X	⊖	◇					
Usage très intensif	HB2	1 850	73	4,22	5,52	4 335	9 557	90	X	X	⊖	○					
À usage très intensif – Lame en V	JC	2 150	85	5,00	6,54	6 081	13 407	90					○	●	⊙		
	JC	2 300	91	5,40	7,06	6 373	14 050	90					◇	●	⊙		
	JC	2 400	94	5,70	7,46	6 577	14 500	90					◇	⊙	⊖		
Usage extrême	JC	2 350	93	5,40	7,06	7 730	17 042	90					X	⊙	⊖		
Charge maximale avec attache (charge utile + godet)								kg	7 576	6 246	10 719	8 970	11 368	16 129	14 753		
								lb	16 702	13 771	23 630	19 774	25 063	35 559	32 525		

Les charges ci-dessus sont conformes à la norme EN474-5:2006+A3:2013 relative aux pelles hydrauliques : elles ne dépassent pas 87 % de la capacité de levage hydraulique ou 75 % de la charge limite d'équilibre, avec la timonerie avant complètement sortie au niveau du sol et le godet redressé.

La contenance est conforme à la norme ISO 7451:2007.

Masse volumique maximale du matériau :

- 2 100 kg/m³ (3 500 lb/yd³)
- ⊙ 1 800 kg/m³ (3 000 lb/yd³)
- ⊖ 1 500 kg/m³ (2 500 lb/yd³)
- 1 200 kg/m³ (2 000 lb/yd³)
- ◇ 900 kg/m³ (1 500 lb/yd³)
- X Non recommandé

Caterpillar recommande d'utiliser des outils de travail appropriés pour que nos clients puissent tirer le meilleur de nos produits. L'utilisation d'outils de travail, y compris les godets, non conformes aux recommandations ou aux spécifications de Caterpillar en matière de poids, de dimensions, de débit, de pression, etc., peut entraîner des performances non optimales, y compris mais sans y être limité, des baisses de production, de stabilité, de fiabilité et de longévité des composants. Toute utilisation incorrecte d'un outil de travail entraînant une oscillation, un effet de levier, la torsion ou le blocage des charges lourdes est susceptible de réduire la durée de vie de la flèche et du bras.

Spécifications de la pelle hydraulique 395

Compatibilité et spécifications du godet – Amérique du Nord

	Timonerie	Largeur		Capacité		Poids		Remplissage	Contrepoids de série							
		mm	in	m ³	yd ³	kg	lb		Flèche normale		Flèche GP				Flèche pour creusement intensif	
									R4.4 (14'5")	R5.5 (18'1")	R4.4 (14'5")	R5.5 (18'1")	GP2.92 (9'7")	GP3.4 (11'2")	M2.92 (9'7")	M3.4 (11'2")
À claveter (pas d'attache rapide)																
Usage normal	HB2	1 750	69	3,90	5,10	3 812	8 404	100	○	◇	●	⊖				
	HB2	2 000	79	4,60	6,02	4 175	9 205	100	◇	X	⊖	○				
Usage courant – Extra Large	HB2	2 050	81	5,30	6,93	4 420	9 745	100	X	X	○	◇				
Usage très intensif	HB2	1 150	45	2,30	3,00	3 279	7 228	90	●	●	●	●				
	HB2	1 450	57	3,00	3,92	3 729	8 221	90	⊙	○	●	●				
	HB2	1 750	69	3,90	5,10	4 150	9 149	90	○	◇	●	⊙				
	HB2	1 850	73	4,20	5,50	4 371	9 637	90	○	X	●	⊖				
	HB2	2 000	79	4,60	6,02	4 537	10 003	90	◇	X	⊙	○				
	HB2	2 150	85	5,00	6,50	4 826	10 639	90	◇	X	⊖	○				
	HB2	2 200	87	5,20	6,80	4 895	10 791	90	X	X	⊖	◇				
Usage normal	JC	2 350	93	5,70	7,45	5 824	12 839	100					○	○	●	⊙
	JC	2 450	96	6,00	7,84	6 006	13 240	100					○	◇	⊙	⊖
	JC	2 600	102	6,50	8,50	6 237	13 749	100					◇	◇	⊖	⊖
Extra-robuste	JC	1 800	71	4,10	5,36	4 922	10 851	100					●	⊙	●	●
	JC	2 450	96	6,00	7,85	6 123	13 498	100					○	◇	⊙	⊖
Usage très intensif	JC	2 722	106	6,50	8,50	7 380	16 269	90					◇	◇	⊖	⊖
	JC	2 700	106	7,10	9,29	7 476	16 481	90					◇	X	⊖	○
À usage très intensif – Lame en V	JC	2 300	91	5,40	7,06	6 618	14 590	90					⊖	○	●	⊙
	JC	2 500	98	6,00	7,85	7 113	15 681	90					○	◇	⊙	⊖
	JC	2 650	104	6,50	8,50	7 365	16 236	90					◇	◇	⊖	⊖
À usage extrême – Lame en V	JC	2 350	93	5,40	7,06	7 513	16 564	90					○	◇	●	⊙
	JC	2 200	87	5,00	6,54	7 650	16 866	90					○	◇	●	⊙
Charge maximale, à claveter (charge utile + godet)								kg	8 789	7 460	11 931	10 183	13 634	12 581	17 340	15 964
								lb	19 376	16 446	26 304	22 449	30 059	27 735	38 229	35 195
Attache à accouplement par axe																
Usage normal	HB2	1 750	69	3,90	5,10	3 812	8 404	100	X	X	⊖	○				
	HB2	2 000	79	4,60	6,02	4 175	9 205	100	X	X	○	◇				
Usage très intensif	HB2	1 150	45	2,30	3,00	3 279	7 228	90	⊙	○	●	●				
	HB2	1 450	57	3,00	3,92	3 729	8 221	90	○	X	●	⊙				
	HB2	1 750	69	3,90	5,10	4 150	9 149	90	X	X	⊙	○				
	HB2	1 850	73	4,20	5,50	4 371	9 637	90	X	X	⊖	◇				
	HB2	2 000	79	4,60	6,02	4 537	10 003	90	X	X	○	◇				
	HB2	2 150	85	5,00	6,50	4 826	10 639	90	X	X	○	X				
	HB2	2 200	87	5,20	6,80	4 895	10 791	90	X	X	◇	X				
Charge maximale avec attache (charge utile + godet)								kg	7 063	5 734	10 205	8 457	11 909	10 855	15 614	14 239
								lb	15 571	12 641	22 499	18 644	26 254	23 931	34 424	31 391

Les charges ci-dessus sont conformes à la norme EN474-5:2006+A3:2013 relative aux pelles hydrauliques : elles ne dépassent pas 87 % de la capacité de levage hydraulique ou 75 % de la charge limite d'équilibre, avec la timonerie avant complètement sortie au niveau du sol et le godet redressé.

La contenance est conforme à la norme ISO 7451:2007.

Masse volumique maximale du matériau :

- 2 100 kg/m³ (3 500 lb/yd³)
- ⊙ 1 800 kg/m³ (3 000 lb/yd³)
- ⊖ 1 500 kg/m³ (2 500 lb/yd³)
- 1 200 kg/m³ (2 000 lb/yd³)
- ◇ 900 kg/m³ (1 500 lb/yd³)
- X Non recommandé

Caterpillar recommande d'utiliser des outils de travail appropriés pour que nos clients puissent tirer le meilleur de nos produits. L'utilisation d'outils de travail, y compris les godets, non conformes aux recommandations ou aux spécifications de Caterpillar en matière de poids, de dimensions, de débit, de pression, etc., peut entraîner des performances non optimales, y compris mais sans y être limité, des baisses de production, de stabilité, de fiabilité et de longévité des composants. Toute utilisation incorrecte d'un outil de travail entraînant une oscillation, un effet de levier, la torsion ou le blocage des charges lourdes est susceptible de réduire la durée de vie de la flèche et du bras.

Spécifications de la pelle hydraulique 395

Compatibilité et spécifications des godets –Amérique du Nord (suite)

	Timonerie	Largeur		Capacité		Poids		Remplissage	Contrepoids amovible							
		mm	in	m ³	yd ³	kg	lb		Flèche normale		Flèche GP				Flèche pour creusement intensif	
									R4.4 (14'5")	R5.5 (18'1")	GP2.92 (9'7")	GP3.4 (11'2")	R4.4 (14'5")	R5.5 (18'1")	M2.92 (9'7")	M3.4 (11'2")
À claveter (pas d'attache rapide)																
Usage normal	HB2	1 750	69	3,90	5,10	3 812	8 404	100	○	◇	●	⊖				
	HB2	2 000	79	4,60	6,02	4 175	9 205	100	◇	X	⊖	○				
Usage courant – Extra Large	HB2	2 050	81	5,30	6,93	4 420	9 745	100	X	X	○	◇				
Usage très intensif	HB2	1 150	45	2,30	3,00	3 279	7 228	90	●	●	●	●				
	HB2	1 450	57	3,00	3,92	3 729	8 221	90	⊙	○	●	●				
	HB2	1 750	69	3,90	5,10	4 150	9 149	90	○	◇	●	⊙				
	HB2	1 850	73	4,20	5,50	4 371	9 637	90	○	X	●	⊖				
	HB2	2 000	79	4,60	6,02	4 537	10 003	90	◇	X	⊙	○				
	HB2	2 150	85	5,00	6,50	4 826	10 639	90	◇	X	⊖	○				
	HB2	2 200	87	5,20	6,80	4 895	10 791	90	X	X	⊖	◇				
Usage normal	JC	2 350	93	5,70	7,45	5 824	12 839	100					○	○	●	⊙
	JC	2 450	96	6,00	7,84	6 006	13 240	100					○	◇	⊙	⊖
	JC	2 600	102	6,50	8,50	6 237	13 749	100					◇	◇	⊖	⊖
Extra-robuste	JC	1 800	71	4,10	5,36	4 922	10 851	100					●	⊙	●	●
	JC	2 450	96	6,00	7,85	6 123	13 498	100					○	◇	⊙	⊖
Usage très intensif	JC	2 722	106	6,50	8,50	7 380	16 269	90					◇	◇	⊖	⊖
	JC	2 700	106	7,10	9,29	7 476	16 481	90					◇	X	⊖	○
À usage très intensif – Lame en V	JC	2 300	91	5,40	7,06	6 618	14 590	90					⊖	○	●	⊙
	JC	2 500	98	6,00	7,85	7 113	15 681	90					○	◇	⊙	⊖
	JC	2 650	104	6,50	8,50	7 365	16 236	90					◇	◇	⊖	⊖
À usage extrême – Lame en V	JC	2 350	93	5,40	7,06	7 513	16 564	90					○	◇	●	⊙
	JC	2 200	87	5,00	6,54	7 650	16 866	90					○	◇	●	⊙
Charge maximale, à claveter (charge utile + godet)								kg	8 793	7 463	11 936	10 187	13 640	12 585	17 346	15 970
								lb	19 385	16 454	26 313	22 457	30 070	27 746	38 242	35 208
Attache à accouplement par axe																
Usage normal	HB2	1 750	69	3,90	5,10	3 812	8 404	100	X	X	⊖	○				
	HB2	2 000	79	4,60	6,02	4 175	9 205	100	X	X	○	◇				
Usage très intensif	HB2	1 150	45	2,30	3,00	3 279	7 228	90	⊙	○	●	●				
	HB2	1 450	57	3,00	3,92	3 729	8 221	90	○	X	●	⊙				
	HB2	1 750	69	3,90	5,10	4 150	9 149	90	X	X	⊙	○				
	HB2	1 850	73	4,20	5,50	4 371	9 637	90	X	X	⊖	◇				
	HB2	2 000	79	4,60	6,02	4 537	10 003	90	X	X	○	◇				
	HB2	2 150	85	5,00	6,50	4 826	10 639	90	X	X	○	X				
	HB2	2 200	87	5,20	6,80	4 895	10 791	90	X	X	◇	X				
Charge maximale avec attache (charge utile + godet)								kg	7 067	5 737	10 210	8 461	11 914	10 860	15 620	14 244
								lb	15 580	12 649	22 509	18 653	26 265	23 941	34 437	31 403

Les charges ci-dessus sont conformes à la norme EN474-5:2006+A3:2013 relative aux pelles hydrauliques : elles ne dépassent pas 87 % de la capacité de levage hydraulique ou 75 % de la charge limite d'équilibre, avec la timonerie avant complètement sortie au niveau du sol et le godet redressé.

La contenance est conforme à la norme ISO 7451:2007.

Masse volumique maximale du matériau :

- 2 100 kg/m³ (3 500 lb/yd³)
- ⊙ 1 800 kg/m³ (3 000 lb/yd³)
- ⊖ 1 500 kg/m³ (2 500 lb/yd³)
- 1 200 kg/m³ (2 000 lb/yd³)
- ◇ 900 kg/m³ (1 500 lb/yd³)
- X Non recommandé

Caterpillar recommande d'utiliser des outils de travail appropriés pour que nos clients puissent tirer le meilleur de nos produits. L'utilisation d'outils de travail, y compris les godets, non conformes aux recommandations ou aux spécifications de Caterpillar en matière de poids, de dimensions, de débit, de pression, etc., peut entraîner des performances non optimales, y compris mais sans y être limité, des baisses de production, de stabilité, de fiabilité et de longévité des composants. Toute utilisation incorrecte d'un outil de travail entraînant une oscillation, un effet de levier, la torsion ou le blocage des charges lourdes est susceptible de réduire la durée de vie de la flèche et du bras.

Spécifications de la pelle hydraulique 395

Compatibilité et spécifications du godet – Corée du Sud

	Timonerie	Largeur		Capacité		Poids		Remplissage %	Flèche pour creusement intensif M2.92 (9'7")
		mm	in	m ³	yd ³	kg	lb		
À claveter (pas d'attache rapide)									
Usage normal	JC	2 550	100	6,00	7,65	6 042	13 320	100	⊙
	JC	2 600	102	6,50	8,50	6 237	13 749	100	⊖
	JC	2 800	110	7,00	9,15	6 508	14 347	100	⊖
Extra-robuste	JC	2 450	96	6,00	7,85	6 123	13 498	100	⊙
	JC	2 650	104	6,60	8,63	6 564	14 470	100	⊖
Usage très intensif	JC	2 722	106	6,50	8,50	7 380	16 269	90	⊖
Usage extrême	JC	2 800	110	6,30	8,25	8 918	19 578	90	⊖
À usage extrême – Lame en V	JC	2 550	100	6,00	7,85	8 523	18 791	90	⊖
Charge maximale, à claveter (charge utile + godet)								kg	17 340
								lb	38 229

Les charges ci-dessus sont conformes à la norme EN474-5:2006+A3:2013 relative aux pelles hydrauliques : elles ne dépassent pas 87 % de la capacité de levage hydraulique ou 75 % de la charge limite d'équilibre, avec la timonerie avant complètement sortie au niveau du sol et le godet redressé.

La contenance est conforme à la norme ISO 7451:2007.

Masse volumique maximale du matériau :

- 2 100 kg/m³ (3 500 lb/yd³)
- ⊙ 1 800 kg/m³ (3 000 lb/yd³)
- ⊖ 1 500 kg/m³ (2 500 lb/yd³)

Caterpillar recommande d'utiliser des outils de travail appropriés pour que nos clients puissent tirer le meilleur de nos produits. L'utilisation d'outils de travail, y compris les godets, non conformes aux recommandations ou aux spécifications de Caterpillar en matière de poids, de dimensions, de débit, de pression, etc., peut entraîner des performances non optimales, y compris mais sans y être limité, des baisses de production, de stabilité, de fiabilité et de longévité des composants. Toute utilisation incorrecte d'un outil de travail entraînant une oscillation, un effet de levier, la torsion ou le blocage des charges lourdes est susceptible de réduire la durée de vie de la flèche et du bras.

Spécifications de la pelle hydraulique 395

Caractéristiques et compatibilité des godets – Turquie

	Timonerie	Largeur		Capacité		Poids		Remplissage %	Flèche pour creusement intensif M2.92 (9'7")	Flèche pour creusement intensif M2.92 (9'7")
		mm	in	m ³	yd ³	kg	lb			
À claveter (pas d'attache rapide)										
Gamme pour usage général	JC	2 800	110	7,00	9,15	6 508	14 347	100	⊖	⊖
Usage intensif	JC	1 800	71	4,10	5,36	4 922	10 851	100	●	●
	JC	2 650	104	6,60	8,63	6 564	14 470	100	⊖	⊖
Usage très intensif	JC	2 700	106	7,10	9,29	7 476	16 481	90	⊖	⊖
À usage très intensif – Lame en V	JC	2 400	94	5,70	7,46	6 823	15 042	90	●	●
	JC	2 500	98	6,00	7,85	7 113	15 681	90	⊙	⊙
	JC	2 650	104	6,50	8,50	7 365	16 236	90	⊖	⊖
	JC	2 550	100	6,00	7,85	6 123	13 499	90	●	●
Usage extrême	JC	2 800	110	6,30	8,25	8 918	19 578	90	⊖	⊖
À usage extrême – Lame en V	JC	2 200	87	5,00	6,54	7 170	15 807	90	●	●
	JC	2 350	93	5,40	7,06	7 513	16 564	90	⊙	⊙
	JC	2 500	98	5,70	7,46	7 745	17 075	90	⊙	⊙
	JC	2 550	100	6,00	7,85	8 523	18 791	90	⊖	⊖
Charge maximale à claveter (charge utile + godet)								kg	17 112	17 346
								lb	37 726	38 241

Les charges ci-dessus sont conformes à la norme EN474-5:2006+A3:2013 relative aux pelles hydrauliques : elles ne dépassent pas 87 % de la capacité de levage hydraulique ou 75 % de la charge limite d'équilibre avec la timonerie avant complètement sortie au niveau du sol et le godet redressé.

La contenance est conforme à la norme ISO 7451:2007.

Masse volumique maximale du matériau :

- 2 100 kg/m³ (3 500 lb/yd³)
- ⊙ 1 800 kg/m³ (3 000 lb/yd³)
- ⊖ 1 500 kg/m³ (2 500 lb/yd³)

Caterpillar recommande d'utiliser des outils de travail appropriés pour que nos clients puissent tirer le meilleur de nos produits. L'utilisation d'outils de travail y compris les godets non conformes aux recommandations ou aux spécifications de Caterpillar en matière de poids de dimensions de débit de pression etc. peut entraîner des performances non optimales y compris mais sans y être limité des baisses de production de stabilité de fiabilité et de longévité des composants. Toute utilisation incorrecte d'un outil de travail entraînant une oscillation un effet de levier la torsion ou le blocage des charges lourdes est susceptible de réduire la durée de vie de la flèche et du bras.

Spécifications de la pelle hydraulique 395

Spécifications et compatibilité des godets – Chili

	Timonerie	Largeur		Capacité		Poids		Remplissage %	Flèche pour creusement intensif M2.92 (9'7")
		mm	in	m ³	yd ³	kg	lb		
À claveter (pas d'attache rapide)									
Gamme pour usage général	JC	2 350	93	5,70	7,45	5 824	12 839	100	⊙
	JC	2 450	96	6,00	7,84	6 006	13 240	100	⊙
	JC	2 600	102	6,50	8,50	6 237	13 749	100	⊖
Usage intensif	JC	1 800	71	4,10	5,36	4 922	10 851	100	●
	JC	2 450	96	6,00	7,85	6 123	13 498	100	⊙
Usage très intensif	JC	2 700	106	7,10	9,29	7 476	16 481	90	⊖
Usage très intensif – Lame en V	JC	2 300	91	5,40	7,06	6 618	14 590	90	●
	JC	2 500	98	6,00	7,85	7 113	15 681	90	⊙
	JC	2 650	104	6,50	8,50	7 365	16 236	90	⊖
Usage intensif – Lame en V	JC	2 350	93	5,40	7,06	7 513	16 564	90	⊙
	JC	2 200	87	5,00	6,54	7 650	16 866	90	●
	JC	2 550	100	6,00	7,85	8 523	18 791	90	⊖
Charge maximale, à claveter (charge utile + godet)								kg	17 112
								lb	37 726
Attache à accouplement par axe									
Gamme pour usage général	HB2	1 750	69	3,90	5,10	3 812	8 404	100	
	HB2	2 000	79	4,60	6,02	4 175	9 205	100	
Usage normal – Extra large	HB2	2 050	81	5,30	6,93	4 420	9 745	100	
Usage très intensif	HB2	1 150	45	2,30	3,00	3 279	7 228	90	
	HB2	1 450	57	3,00	3,92	3 729	8 221	90	
	HB2	1 750	69	3,90	5,10	4 150	9 149	90	
	HB2	2 000	79	4,60	6,02	4 537	10 003	90	
Charge maximale avec attache (charge utile + godet)								kg	15 387
								lb	33 922

*Les correspondances s'appliquent à la fois au contrepois standard et au contrepois avec dispositif de retrait.

Les charges ci-dessus sont conformes à la norme EN474-5:2006+A3:2013 relative aux pelles hydrauliques : elles ne dépassent pas 87 % de la capacité de levage hydraulique ou 75 % de la charge limite d'équilibre, avec la timonerie avant complètement sortie au niveau du sol et le godet redressé.

La contenance est conforme à la norme ISO 7451:2007.

Masse volumique maximale du matériau :

- 2 100 kg/m³ (3 500 lb/yd³)
- ⊙ 1 800 kg/m³ (3 000 lb/yd³)
- ⊖ 1 500 kg/m³ (2 500 lb/yd³)

Caterpillar recommande d'utiliser des outils de travail appropriés pour que nos clients puissent tirer le meilleur de nos produits. L'utilisation d'outils de travail, y compris les godets, non conformes aux recommandations ou aux spécifications de Caterpillar en matière de poids, de dimensions, de débit, de pression, etc., peut entraîner des performances non optimales, y compris mais sans y être limité, des baisses de production, de stabilité, de fiabilité et de longévité des composants. Toute utilisation incorrecte d'un outil de travail entraînant une oscillation, un effet de levier, la torsion ou le blocage des charges lourdes est susceptible de réduire la durée de vie de la flèche et du bras.

Spécifications de la pelle hydraulique 395

Guide des équipements – Australie et Nouvelle-Zélande

Tous les équipements ne sont pas disponibles dans toutes les régions. Contactez votre concessionnaire Cat pour connaître les configurations disponibles dans votre région.

Compatible

* Plage de travail vers l'avant uniquement

Pas de correspondance

ÉQUIPEMENTS À CLAVETER

Train de roulement		Train de roulement long à voie variable (VG)					
Contrepoids		Standard	Amovible	Standard	Amovible	Standard	Amovible
Type de flèche		Normal	Normal	Pour	Pour	Pour	Pour
Longueur du bras		4,40 m HD (14'5")	4,40 m HD (14'5")	2,92 m (9'6")	2,92 m (9'6")	3,40 m (11'2")	3,40 m (11'2")
Marteaux hydrauliques	H215 S	✓	✓	✓	✓	✓	✓
Cisailles mobiles pour ferraille et démolition	S3070 à tête plate	✓*	✓*	✓	✓	✓	✓
	S3090 à tête plate			✓	✓	✓	✓

ÉQUIPEMENTS À CLAVETER (suite)

Train de roulement		Train de roulement long à voie variable (VG)			
Contrepoids		Standard	Amovible	Standard	Amovible
Type de flèche		GP	GP	GP	GP
Longueur du bras		3,40 m HD (11'2")	3,40 m HD (11'2")	4,40 m HD (14'5")	4,40 m HD (14'5")
Marteaux hydrauliques	H215 S	✓	✓	✓	✓
Cisailles mobiles pour ferraille et démolition	S3070 à tête plate	✓	✓	✓	✓
	S3090 à tête plate				

ÉQUIPEMENTS POUR ATTACHE À ACCOUPLEMENT PAR AXES CAT

Train de roulement		Train de roulement long à voie variable (VG)	
Contrepoids		Standard	Amovible
Type de flèche		GP	GP
Longueur du bras		4,40 m HD (14'5")	4,40 m HD (14'5")
Marteaux hydrauliques	H215 S	✓	✓

Spécifications de la pelle hydraulique 395

Guide des équipements – Europe

Tous les équipements ne sont pas disponibles dans toutes les régions. Contactez votre concessionnaire Cat pour connaître les configurations disponibles dans votre région.

Compatible

* Plage de travail vers l'avant uniquement

Pas de correspondance

ÉQUIPEMENTS À CLAVETER

Train de roulement		Train de roulement long à voie variable (VG)							
Contrepoids		Standard	Amovible	Standard	Amovible	Standard	Amovible	Standard	Amovible
Type de flèche		Normal		Normal		Pour		Pour	
Longueur du bras		Extra-robuste 4,4 m (14'5")	Extra-robuste 4,4 m (14'5")	5,5 m HD (18'1")	5,5 m HD (18'1")	2,92 m (9'6")	2,92 m (9'6")	3,4 m (11'2")	3,4 m (11'2")
Marteaux hydrauliques	H215 S	✓	✓			✓	✓	✓	✓
Cisailles universelles	Mâchoire de coupe pour béton MP365	✓	✓	✓	✓				
	Mâchoire de coupe pour béton MP365 - Tête plate		✓		✓*				
	Mâchoire de démolition MP365	✓	✓	✓	✓				
	Mâchoire de démolition MP365 - Tête plate		✓						
	Mâchoire de broyage MP365	✓	✓	✓	✓				
	Mâchoire de broyage MP365- Tête plate		✓						
	Mâchoire de coupe MP365	✓	✓	✓	✓				
	Mâchoire de coupe MP365 - Tête plate		✓		✓*				
	Cisailles mobiles pour ferraille et démolition	S3070 à tête plate	✓*	✓*			✓	✓	✓
S3090 à tête plate						✓	✓	✓	✓
Broyeurs	Broyeur primaire P365	✓	✓	✓	✓				
	Broyeur primaire P365- Tête plate	✓	✓						

ÉQUIPEMENTS À CLAVETER (suite)

Train de roulement		Train de roulement long à voie variable (VG)							
Contrepoids		Standard	Amovible	Standard	Amovible	Standard	Amovible	Standard	Amovible
Type de flèche		GP		GP		GP		GP	
Longueur du bras		Extra-robuste 3,4 m (11'2")	Extra-robuste 3,4 m (11'2")	Extra-robuste 4,4 m (14'5")	Extra-robuste 4,4 m (14'5")	5,5 m HD (18'1")	5,5 m HD (18'1")		
Marteaux hydrauliques	H215 S	✓	✓	✓	✓				
Cisailles universelles	Mâchoire de coupe pour béton MP365			✓	✓	✓	✓		
	Mâchoire de coupe pour béton MP365 - Tête plate				✓				✓
	Mâchoire de démolition MP365			✓	✓	✓	✓		✓
	Mâchoire de démolition MP365 - Tête plate				✓				
	Mâchoire de broyage MP365			✓	✓	✓	✓		✓
	Mâchoire de broyage MP365- Tête plate				✓				
	Mâchoire de coupe MP365			✓	✓	✓	✓		✓
	Mâchoire de coupe MP365 - Tête plate								✓
	Cisailles mobiles pour ferraille et démolition	S3070 à tête plate	✓	✓	✓	✓			
S3090 à tête plate									
Broyeurs	Broyeur primaire P365			✓	✓	✓	✓		✓
	Broyeur primaire P365- Tête plate			✓	✓				

(suite à la page suivante)

Spécifications de la pelle hydraulique 395

Guide des équipements – Europe (suite)

Tous les équipements ne sont pas disponibles dans toutes les régions. Contactez votre concessionnaire Cat pour connaître les configurations disponibles dans votre région.

Compatible

* Plage de travail vers l'avant uniquement

Pas de correspondance

ÉQUIPEMENTS POUR ATTACHE À ACCOUPLEMENT PAR AXES CAT

Train de roulement		Train de roulement long à voie variable (VG)			
Contrepoids		Standard	Amovible	Standard	Amovible
Type de flèche		Normal		GP	
Longueur du bras		Extra-robuste 4,4 m (14'5")		Extra-robuste 4,4 m (14'5")	
Marteaux hydrauliques	H215 S			✓	✓
Cisailles universelles	Mâchoire de coupe pour béton MP365	✓	✓	✓	✓
	Mâchoire de coupe pour béton MP365 - Tête plate				✓
	Mâchoire de démolition MP365	✓*	✓*	✓	✓
	Mâchoire de démolition MP365 - Tête plate				✓
	Mâchoire de broyage MP365	✓*	✓*	✓	✓
	Mâchoire de coupe MP365	✓*	✓*	✓	✓
	Mâchoire de coupe MP365 - Tête plate				✓
Broyeurs	Broyeur primaire P365	✓*	✓*	✓	✓

ÉQUIPEMENTS POUR ATTACHE SPÉCIFIQUE CW-70

Train de roulement		Train de roulement long à voie variable (VG)					
Contrepoids		Standard	Amovible	Standard	Amovible	Standard	Amovible
Type de flèche		Normal		Pour		Pour	
Longueur du bras		Extra-robuste 4,4 m (14'5")		2,92 m (9'6")		3,4 m (11'2")	
Marteaux hydrauliques	H215 S			✓	✓	✓	✓
Cisailles universelles	Mâchoire de coupe pour béton MP365	✓	✓				
	Mâchoire de coupe pour béton MP365 - Tête plate		✓*				
	Mâchoire de démolition MP365	✓*	✓*				
	Mâchoire de démolition MP365 - Tête plate						
	Mâchoire de broyage MP365	✓*	✓*				
	Mâchoire de broyage MP365- Tête plate						
	Mâchoire de coupe MP365	✓	✓				
	Mâchoire de coupe MP365 - Tête plate		✓*				
Cisailles mobiles pour ferraille et démolition	S3070 à tête plate			✓	✓	✓	✓
	S3090 à tête plate			✓	✓		
Broyeurs	Broyeur primaire P365	✓*	✓*				
	Broyeur primaire P365- Tête plate						

(suite à la page suivante)

Spécifications de la pelle hydraulique 395

Guide des équipements – Europe (suite)

Tous les équipements ne sont pas disponibles dans toutes les régions. Contactez votre concessionnaire Cat pour connaître les configurations disponibles dans votre région.

Compatible

Pas de correspondance

ÉQUIPEMENTS POUR ATTACHE SPÉCIFIQUE CW-70 (suite)

Train de roulement		Train de roulement long à voie variable (VG)			
		Standard	Amovible	Standard	Amovible
Contrepoids		GP		GP	
Type de flèche		Extra-robuste 3,4 m (11'2")		Extra-robuste 4,4 m (14'5")	
Longueur du bras					
Marteaux hydrauliques	H215 S	✓	✓	✓	✓
Cisailles universelles	Mâchoire de coupe pour béton MP365			✓	✓
	Mâchoire de coupe pour béton MP365 - Tête plate				✓
	Mâchoire de démolition MP365			✓	✓
	Mâchoire de démolition MP365 - Tête plate				✓
	Mâchoire de broyage MP365			✓	✓
	Mâchoire de broyage MP365- Tête plate				✓
	Mâchoire de coupe MP365			✓	✓
	Mâchoire de coupe MP365 - Tête plate				✓
Cisailles mobiles pour ferraille et démolition	S3070 à tête plate	✓	✓		
	S3090 à tête plate				
Broyeurs	Broyeur primaire P365			✓	✓
	Broyeur primaire P365- Tête plate			✓	✓

Spécifications de la pelle hydraulique 395

Guide des équipements – Amérique du Nord

Tous les équipements ne sont pas disponibles dans toutes les régions. Contactez votre concessionnaire Cat pour connaître les configurations disponibles dans votre région.

Compatible

* Plage de travail vers l'avant uniquement

Pas de correspondance

ÉQUIPEMENTS À CLAVETER

Train de roulement		Train de roulement long à voie variable (VG)							
Contrepoids		Standard	Amovible	Standard	Amovible	Standard	Amovible	Standard	Amovible
Type de flèche		Normal		Normal		Pour		Pour	
Longueur du bras		Extra-robuste 4,4 m (14'5")		5,5 m HD (18'1")		2,92 m (9'6")		3,4 m (11'2")	
Marteaux hydrauliques	H215 S	✓	✓			✓	✓	✓	✓
Cisailles universelles	Mâchoire de coupe pour béton MP365	✓	✓	✓	✓				
	Mâchoire de coupe pour béton MP365 - Tête plate		✓		✓*				
	Mâchoire de démolition MP365	✓	✓	✓	✓				
	Mâchoire de démolition MP365 - Tête plate		✓						
	Mâchoire de broyage MP365	✓	✓	✓	✓				
	Mâchoire de broyage MP365- Tête plate		✓						
	Mâchoire de coupe MP365	✓	✓	✓	✓				
	Mâchoire de coupe MP365 - Tête plate		✓		✓*				
Cisailles mobiles pour ferraille et démolition	S3070 à tête plate	✓*	✓*			✓	✓	✓	✓
	S3090 à tête plate					✓	✓	✓	✓
Pulvérisateurs	Broyeur primaire P365	✓	✓	✓	✓				
	Broyeur primaire P365- Tête plate	✓	✓						

ÉQUIPEMENTS À CLAVETER (suite)

Train de roulement		Train de roulement long à voie variable (VG)							
Contrepoids		Standard	Amovible	Standard	Amovible	Standard	Amovible	Standard	Amovible
Type de flèche		GP		GP		GP		GP	
Longueur du bras		2,92 m HD (9'6")		Extra-robuste 3,4 m (11'2")		Extra-robuste 4,4 m (14'5")		5,5 m HD (18'1")	
Marteaux hydrauliques	H215 S	✓	✓	✓	✓	✓	✓		
Cisailles universelles	Mâchoire de coupe pour béton MP365					✓	✓	✓	✓
	Mâchoire de coupe pour béton MP365 - Tête plate						✓		✓
	Mâchoire de démolition MP365					✓	✓	✓	✓
	Mâchoire de démolition MP365 - Tête plate						✓		
	Mâchoire de broyage MP365					✓	✓	✓	✓
	Mâchoire de broyage MP365- Tête plate						✓		
	Mâchoire de coupe MP365					✓	✓	✓	✓
	Mâchoire de coupe MP365 - Tête plate						✓		✓
Cisailles mobiles pour ferraille et démolition	S3070 à tête plate	✓	✓	✓	✓	✓	✓		
	S3090 à tête plate	✓	✓						
Pulvérisateurs	Broyeur primaire P365					✓	✓	✓	✓
	Broyeur primaire P365- Tête plate					✓	✓		

(suite à la page suivante)

Spécifications de la pelle hydraulique 395

Guide des équipements – Amérique du Nord (suite)

Tous les équipements ne sont pas disponibles dans toutes les régions. Contactez votre concessionnaire Cat pour connaître les configurations disponibles dans votre région.

Compatible

* Plage de travail vers l'avant uniquement

Pas de correspondance

ÉQUIPEMENTS POUR ATTACHE À ACCOUPLEMENT PAR AXES CAT

Train de roulement		Train de roulement long à voie variable (VG)			
Contrepoids		Standard	Amovible	Standard	Amovible
Type de flèche		Normal		GP	
Longueur du bras		Extra-robuste 4,4 m (14'5")		Extra-robuste 4,4 m (14'5")	
Marteaux hydrauliques	H215 S			✓	✓
Cisailles universelles	Mâchoire de coupe pour béton MP365	✓	✓	✓	✓
	Mâchoire de coupe pour béton MP365 - Tête plate				✓
	Mâchoire de démolition MP365	✓*	✓*	✓	✓
	Mâchoire de démolition MP365 - Tête plate				✓
	Mâchoire de broyage MP365	✓*	✓*	✓	✓
	Mâchoire de coupe MP365	✓*	✓*	✓	✓
	Mâchoire de coupe MP365 - Tête plate				✓
Pulvérisateurs	Broyeur primaire P365	✓*	✓*	✓	✓

ÉQUIPEMENTS POUR ATTACHE SPÉCIFIQUE CW-70

Train de roulement		Train de roulement long à voie variable (VG)					
Contrepoids		Standard	Amovible	Standard	Amovible	Standard	Amovible
Type de flèche		Normal		Pour		Pour	
Longueur du bras		Extra-robuste 4,4 m (14'5")		2,92 m (9'6")		3,4 m (11'2")	
Marteaux hydrauliques	H215 S			✓	✓	✓	✓
Cisailles universelles	Mâchoire de coupe pour béton MP365	✓	✓				
	Mâchoire de coupe pour béton MP365 - Tête plate		✓*				
	Mâchoire de démolition MP365	✓*	✓*				
	Mâchoire de démolition MP365 - Tête plate						
	Mâchoire de broyage MP365	✓*	✓*				
	Mâchoire de broyage MP365- Tête plate						
	Mâchoire de coupe MP365	✓	✓				
	Mâchoire de coupe MP365 - Tête plate		✓*				
Cisailles mobiles pour ferraille et démolition	S3070 à tête plate			✓	✓	✓	✓
	S3090 à tête plate			✓	✓		
Pulvérisateurs	Broyeur primaire P365	✓	✓				
	Broyeur primaire P365- Tête plate						

(suite à la page suivante)

Spécifications de la pelle hydraulique 395

Guide des équipements – Amérique du Nord (suite)

Tous les équipements ne sont pas disponibles dans toutes les régions. Contactez votre concessionnaire Cat pour connaître les configurations disponibles dans votre région.

Compatible

* Plage de travail vers l'avant uniquement

Pas de correspondance

ÉQUIPEMENTS POUR ATTACHE SPÉCIFIQUE CW-70 (suite)

Train de roulement		Train de roulement long à voie variable (VG)					
Contrepoids		Standard	Amovible	Standard	Amovible	Standard	Amovible
Type de flèche		GP		GP		GP	
Longueur du bras		2,92 m HD (9'6")		Extra-robuste 3,4 m (11'2")		Extra-robuste 4,4 m (14'5")	
Marteaux hydrauliques	H215 S	✓	✓	✓	✓	✓	✓
Cisailles universelles	Mâchoire de coupe pour béton MP365					✓	✓
	Mâchoire de coupe pour béton MP365 - Tête plate						✓
	Mâchoire de démolition MP365					✓	✓
	Mâchoire de démolition MP365 - Tête plate						✓
	Mâchoire de broyage MP365					✓	✓
	Mâchoire de broyage MP365- Tête plate						✓
	Mâchoire de coupe MP365					✓	✓
	Mâchoire de coupe MP365 - Tête plate						✓
Cisailles mobiles pour ferraille et démolition	S3070 à tête plate	✓	✓	✓	✓		
	S3090 à tête plate	✓*	✓*				
Pulvérisateurs	Broyeur primaire P365					✓	✓
	Broyeur primaire P365- Tête plate					✓	✓

Spécifications de la pelle hydraulique 395

Guide des équipements – Turquie

Tous les équipements ne sont pas disponibles dans toutes les régions. Contactez votre concessionnaire Cat pour connaître les configurations disponibles dans votre région.

Compatible

* Plage de travail vers l'avant uniquement

Pas de correspondance

ÉQUIPEMENTS À CLAVETER

Train de roulement		Train de roulement long à voie variable (VG)					
Contrepoids		Standard	Amovible	Standard	Amovible	Standard	Amovible
Type de flèche		Normal		Normal		Pour	
Longueur du bras		Extra-robuste 4,4 m (14'5")		5,5 m HD (18'1")		2,92 m (9'6")	
						3,4 m (11'2")	
Marteaux hydrauliques	H215 S	✓	✓			✓	✓
Cisailles universelles	Mâchoire de coupe pour béton MP365	✓	✓	✓	✓		
	Mâchoire de coupe pour béton MP365 - Tête plate	✓	✓	✓*	✓*		
	Mâchoire de démolition MP365	✓	✓	✓	✓		
	Mâchoire de démolition MP365 - Tête plate	✓	✓				
	Mâchoire de broyage MP365	✓	✓	✓	✓		
	Mâchoire de broyage MP365- Tête plate	✓	✓				
	Mâchoire de coupe MP365	✓	✓	✓	✓		
	Mâchoire de coupe MP365 - Tête plate	✓	✓	✓*	✓*		
Cisailles mobiles pour ferraille et démolition	S3070 à tête plate	✓*	✓*			✓	✓
	S3090 à tête plate					✓	✓
Broyeurs	Broyeur primaire P365	✓	✓	✓	✓		
	Broyeur primaire P365- Tête plate	✓	✓				

ÉQUIPEMENTS À CLAVETER (suite)

Train de roulement		Train de roulement long à voie variable (VG)					
Contrepoids		Standard	Amovible	Standard	Amovible	Standard	Amovible
Type de flèche		GP		GP		GP	
Longueur du bras		2,92 m HD (9'6")		Extra-robuste 3,4 m (11'2")		Extra-robuste 4,4 m (14'5")	
						5,5 m HD (18'1")	
Marteaux hydrauliques	H215 S	✓	✓	✓	✓	✓	✓
Cisailles universelles	Mâchoire de coupe pour béton MP365					✓	✓
	Mâchoire de coupe pour béton MP365 - Tête plate					✓	✓
	Mâchoire de démolition MP365					✓	✓
	Mâchoire de démolition MP365 - Tête plate					✓	✓
	Mâchoire de broyage MP365					✓	✓
	Mâchoire de broyage MP365- Tête plate					✓	✓
	Mâchoire de coupe MP365					✓	✓
	Mâchoire de coupe MP365 - Tête plate					✓	✓
Cisailles mobiles pour ferraille et démolition	S3070 à tête plate	✓	✓	✓	✓	✓	✓
	S3090 à tête plate	✓			✓		
Broyeurs	Broyeur primaire P365					✓	✓
	Broyeur primaire P365- Tête plate					✓	✓

(suite à la page suivante)

Spécifications de la pelle hydraulique 395

Guide des équipements – Turquie (suite)

Tous les équipements ne sont pas disponibles dans toutes les régions. Contactez votre concessionnaire Cat pour connaître les configurations disponibles dans votre région.

Compatible

* Plage de travail vers l'avant uniquement

Pas de correspondance

ÉQUIPEMENTS POUR ATTACHE À ACCOUPLEMENT PAR AXES CAT

Train de roulement		Train de roulement long à voie variable (VG)				
Contrepoids		Standard	Standard	Amovible	Standard	Amovible
Type de flèche		GP	Normal	Normal	GP	GP
Longueur du bras		HD 3,70 m (12'0")	4,40 m HD (14'5")	4,40 m HD (14'5")	4,40 m HD (14'5")	4,40 m HD (14'5")
Marteaux hydrauliques	H215 S	✓			✓	✓
Cisailles universelles	Mâchoire de coupe pour béton MP365	✓	✓	✓	✓	✓
	Mâchoire de coupe pour béton MP365 - Tête plate	✓			✓	✓
	Mâchoire de démolition MP365	✓	✓*	✓*	✓	✓
	Mâchoire de démolition MP365 - Tête plate	✓			✓	✓
	Mâchoire de broyage MP365	✓	✓*	✓*	✓	✓
	Mâchoire de broyage MP365- Tête plate	✓				
	Mâchoire de coupe MP365	✓	✓*	✓*	✓	✓
	Mâchoire de coupe MP365 - Tête plate	✓			✓	✓
Cisailles mobiles pour ferraille et démolition	S3070 à tête plate	✓				
Broyeurs	Broyeur primaire P365	✓	✓*	✓*	✓	✓
	Broyeur primaire P365- Tête plate	✓				

ÉQUIPEMENTS POUR ATTACHE SPÉCIFIQUE CW-70

Train de roulement		Train de roulement long à voie variable (VG)			
Contrepoids		Standard	Amovible	Standard	Standard
Type de flèche		Normal	Normal	ME	ME
Longueur du bras		4,40 m HD (14'5")	4,40 m HD (14'5")	2,92 m (9'6")	3,40 m (11'2")
Marteaux hydrauliques	H215 S			✓	✓
Cisailles universelles	Mâchoire de coupe pour béton MP365	✓	✓		
	Mâchoire de coupe pour béton MP365 - Tête plate	✓*	✓*		
	Mâchoire de démolition MP365	✓*	✓*		
	Mâchoire de démolition MP365 - Tête plate				
	Mâchoire de broyage MP365	✓*	✓*		
	Mâchoire de broyage MP365- Tête plate				
	Mâchoire de coupe MP365	✓	✓		
	Mâchoire de coupe MP365 - Tête plate	✓*	✓*		
Cisailles mobiles pour ferraille et démolition	S3070 à tête plate			✓	✓
	S3090 à tête plate			✓	
Broyeurs	Broyeur primaire P365	✓*	✓*		
	Broyeur primaire P365- Tête plate				

(suite à la page suivante)

Spécifications de la pelle hydraulique 395

Guide des équipements – Turquie (suite)

Tous les équipements ne sont pas disponibles dans toutes les régions. Contactez votre concessionnaire Cat pour connaître les configurations disponibles dans votre région.

Compatible

* Plage de travail vers l'avant uniquement

Pas de correspondance

ÉQUIPEMENTS POUR ATTACHE SPÉCIFIQUE CW-70(Suite)

Train de roulement		Train de roulement long à voie variable (VG)					
Contrepoids		Standard	Standard	Amovible	Standard	Standard	Amovible
Type de flèche		GP	GP	GP	GP	GP	GP
Longueur du bras		2,92 m HD (9'6")	3,40 m HD (11'2")	3,40 m HD (11'2")	HD 3,70 m (12'1")	4,40 m HD (14'5")	4,40 m HD (14'5")
Marteaux hydrauliques	H215 S	✓	✓	✓	✓	✓	✓
Cisailles universelles	Mâchoire de coupe pour béton MP365				✓	✓	✓
	Mâchoire de coupe pour béton MP365 - Tête plate				✓	✓	✓
	Mâchoire de démolition MP365				✓	✓	✓
	Mâchoire de démolition MP365 - Tête plate				✓	✓	✓
	Mâchoire de broyage MP365				✓	✓	✓
	Mâchoire de broyage MP365- Tête plate				✓	✓	✓
	Mâchoire de coupe MP365				✓	✓	✓
	Mâchoire de coupe MP365 - Tête plate				✓	✓	✓
Cisailles mobiles pour ferraille et démolition	S3070 à tête plate	✓	✓	✓	✓		
	S3090 à tête plate	✓*					
Broyeurs	Broyeur primaire P365				✓	✓	✓
	Broyeur primaire P365- Tête plate				✓	✓	✓

Spécifications de la pelle hydraulique 395

Guide des équipements – Chili

Tous les équipements ne sont pas disponibles dans toutes les régions. Contactez votre concessionnaire Cat pour connaître les configurations disponibles dans votre région.

Compatible

* Plage de travail vers l'avant uniquement

Pas de correspondance

ÉQUIPEMENTS À CLAVETER

Train de roulement		Train de roulement long à voie variable (VG)				
Contrepoids		Standard	Standard	Amovible	Standard	
Type de flèche		GP	GP	GP	GP	
Longueur du bras		2,92 m (9'6")	3,40 m HD (11'2")	3,40 m HD (11'2")	HD 3,70 m (12'1")	4,40 m HD (14'5")
Marteaux hydrauliques	H215 S	✓	✓	✓	✓	✓
Cisailles universelles	Mâchoire de coupe pour béton MP365				✓	✓
	Mâchoire de coupe pour béton MP365 - Tête plate				✓	✓
	Mâchoire de démolition MP365				✓	✓
	Mâchoire de démolition MP365 - Tête plate				✓	✓
	Mâchoire de broyage MP365				✓	✓
	Mâchoire de broyage MP365- Tête plate				✓	✓
	Mâchoire de coupe MP365				✓	✓
	Mâchoire de coupe MP365 - Tête plate				✓	✓
Cisailles mobiles pour ferraille et démolition	S3070 à tête plate	✓	✓	✓	✓	✓
	S3090 à tête plate	✓			✓	
Broyeurs	Broyeur primaire P365				✓	✓
	Broyeur primaire P365- Tête plate				✓	✓

ÉQUIPEMENTS À CLAVETER (suite)

Train de roulement		Train de roulement long à voie variable (VG)				
Contrepoids		Amovible	Standard	Amovible	Amovible	
Type de flèche		GP	GP	GP	Normal	
Longueur du bras		4,40 m HD (14'5")	HD 5,50 m (18'1")	HD 5,50 m (18'1")	4,40 m HD (14'5")	HD 5,50 m (18'1")
Marteaux hydrauliques	H215 S	✓			✓	
Cisailles universelles	Mâchoire de coupe pour béton MP365	✓	✓	✓	✓	✓
	Mâchoire de coupe pour béton MP365 - Tête plate	✓	✓	✓	✓	✓*
	Mâchoire de démolition MP365	✓	✓	✓	✓	✓
	Mâchoire de démolition MP365 - Tête plate	✓			✓	
	Mâchoire de broyage MP365	✓	✓	✓	✓	✓
	Mâchoire de broyage MP365- Tête plate	✓			✓	
	Mâchoire de coupe MP365	✓	✓	✓	✓	✓
	Mâchoire de coupe MP365 - Tête plate	✓	✓	✓	✓	✓*
Cisailles mobiles pour ferraille et démolition	S3070 à tête plate	✓			✓*	
	S3090 à tête plate					
Broyeurs	Broyeur primaire P365	✓	✓	✓	✓	✓
	Broyeur primaire P365- Tête plate	✓			✓	

(suite à la page suivante)

Spécifications de la pelle hydraulique 395

Guide des équipements – Chili (suite)

Tous les équipements ne sont pas disponibles dans toutes les régions. Contactez votre concessionnaire Cat pour connaître les configurations disponibles dans votre région.

Compatible

* Plage de travail vers l'avant uniquement

Pas de correspondance

ÉQUIPEMENTS POUR ATTACHE À ACCOUPLEMENT PAR AXES CAT

Train de roulement		Train de roulement long à voie variable (VG)			
Contrepoids		Standard	Amovible	Amovible	Amovible
Type de flèche		GP	GP	GP	Normal
Longueur du bras		HD 3,70 m (12'1")	4,40 m HD (14'5")	4,40 m HD (14'5")	4,40 m HD (14'5")
Marteaux hydrauliques	H215 S	✓	✓	✓	
Cisailles universelles	Mâchoire de coupe pour béton MP365	✓	✓	✓	✓
	Mâchoire de coupe pour béton MP365 - Tête plate	✓	✓	✓	
	Mâchoire de démolition MP365	✓	✓	✓	✓*
	Mâchoire de démolition MP365 - Tête plate	✓	✓	✓	
	Mâchoire de broyage MP365	✓	✓	✓	✓*
	Mâchoire de broyage MP365- Tête plate	✓			
	Mâchoire de coupe MP365	✓	✓	✓	✓*
	Mâchoire de coupe MP365 - Tête plate	✓	✓	✓	
Cisailles mobiles pour ferraille et démolition	S3070 à tête plate	✓			
Broyeurs	Broyeur primaire P365	✓	✓	✓	✓*
	Broyeur primaire P365- Tête plate	✓			

ÉQUIPEMENTS POUR ATTACHE SPÉCIFIQUE CW-70

Train de roulement		Train de roulement long à voie variable (VG)						
Contrepoids		Standard	Standard	Amovible	Standard	Standard	Amovible	Amovible
Type de flèche		GP	GP	GP	GP	GP	GP	Normal
Longueur du bras		2,92 m (9'6")	3,40 m HD (11'2")	3,40 m HD (11'2")	HD 3,70 m (12'1")	4,40 m HD (14'5")	4,40 m HD (14'5")	4,40 m HD (14'5")
Marteaux hydrauliques	H215 S	✓	✓	✓	✓	✓	✓	
Cisailles universelles	Mâchoire de coupe pour béton MP365				✓	✓	✓	✓
	Mâchoire de coupe pour béton MP365 - Tête plate				✓	✓	✓	✓*
	Mâchoire de démolition MP365				✓	✓	✓	✓*
	Mâchoire de démolition MP365 - Tête plate				✓	✓	✓	
	Mâchoire de broyage MP365				✓	✓	✓	✓*
	Mâchoire de broyage MP365 - Tête plate				✓	✓	✓	
	Mâchoire de coupe MP365				✓	✓	✓	✓
	Mâchoire de coupe MP365 - Tête plate				✓	✓	✓	✓*
Cisailles mobiles pour ferraille et démolition	S3070 à tête plate	✓	✓	✓	✓			
	S3090 à tête plate	✓*						
Broyeurs	Broyeur primaire P365				✓	✓	✓	✓*
	Broyeur primaire P365- Tête plate				✓	✓	✓	

Guide de combinaisons typiques

Pour une production et une efficacité maximales, nous recommandons d'assortir les machines de chargement et de transport afin d'obtenir des performances optimales.

Configuration* :

Train de roulement long à voie variable, flèche pour creusement intensif, bras M2,92 m JC (9'7"), godet SDV 6,5 m³ (6,5 yd³), patins à double arête 650 mm (26") et contrepoids standard.

Passes nécessaires pour remplir les tombereaux à leur capacité nominale

Type de matériau	Masse volumique du matériau	Facteur de remplissage	Tombereaux articulés Cat				Tombereaux de chantier Cat				
			735	GC 740	740 EJ	745	770G	772G	773E	773G	775G
Terre	1 600 kg/m ³ (2 700 lb/yd ³)	100 %			3-4	4	3-4	4 à 5	5-6	5-6	6
Calcaire	1 540 kg/m ³ (2 600 lb/yd ³)	90 %	3-4	4	4 à 5	4 à 5	4 à 5	5	6	6	7

*La correspondance de passage indiquée reflète la configuration de la machine, le facteur de remplissage et la densité typique du matériau indiqué. Des modifications de la configuration des machines, des facteurs de remplissage ou de la densité des matériaux, ainsi que des facteurs spécifiques au chantier peuvent influencer les recommandations de correspondance exacte des passes pour votre application. Consultez votre concessionnaire Cat pour de plus amples informations.

Configuration* :

Train de roulement long à voie variable, flèche normale, bras R4.4HB2 (14'5"), godet SD 5,2 m³ (6,8 yd³), patins à double arête de 900 mm (35") et contrepoids avec dispositif de retrait.

Passes nécessaires pour remplir les tombereaux à leur capacité nominale

Type de matériau	Masse volumique du matériau	Facteur de remplissage	Tombereaux articulés Cat				Tombereaux de chantier Cat				
			735	GC 740	740 EJ	745	770G	772G	773E	773G	775G
Terre	1 600 kg/m ³ (2 700 lb/yd ³)	100 %			3-4	4	3-4	4 à 5	5-6	5-6	6
Calcaire	1 540 kg/m ³ (2 600 lb/yd ³)	90 %	3-4	4	4 à 5	4 à 5	4 à 5	5	6	6	7

*La correspondance de passage indiquée reflète la configuration de la machine, le facteur de remplissage et la densité typique du matériau indiqué. Des modifications de la configuration des machines, des facteurs de remplissage ou de la densité des matériaux, ainsi que des facteurs spécifiques au chantier peuvent influencer les recommandations de correspondance exacte des passes pour votre application. Consultez votre concessionnaire Cat pour de plus amples informations.

Équipement standard et options 395

Équipement standard et options

L'équipement de série et les options peuvent varier. Pour de plus amples informations, veuillez consulter votre concessionnaire Cat.

	Standard	En option		Standard	En option
FLÈCHES, BRAS ET TIMONERIES			CIRCUIT ÉLECTRIQUE		
Flèche pour creusement intensif de 7,25 m (23'9")	✓		Batteries sans entretien 1 400 CCA (×2)	✓	
Flèche GP de 8,4 m (27'7") ¹	✓		Sectionneur électrique centralisé	✓	
Flèche normale de 10,0 m (32'10") ²	✓		Projecteur sur châssis	✓	
Bras GP de 2,92 m (9'7") ³	✓		Flèche à diode et projecteurs montés sur la cabine		✓
Bras pour creusement intensif de 2,92 m (9'7")	✓		Projecteur surround premium à diodes 1 800 lumen		✓
Bras pour creusement intensif de 3,4 m (11'2") ¹	✓		MOTEUR		
Bras GP de 3,4 m (11'2") ¹	✓		Réchauffeur de bloc-moteur pour démarrage à froid		✓
Bras normal de 4,4 m (14'5") ²	✓		Trois modes sélectionnables : Puissance, Smart, Eco		✓
Bras normal de 5,5 m (18'1") ²	✓		Commande automatique du régime moteur		✓
Timonerie de godet, type HB2 avec œillette de levage, prééquipement lubrification automatique ²	✓		Fonctionnement jusqu'à 4 500 m (14 760 ft) d'altitude		✓
Timonerie de godet, type HB2 avec œillette de levage, prééquipement pour lubrification automatique ³	✓		Capacité de refroidissement à haute température ambiante de 52 °C (126 °F)		✓
Timonerie de godet, type JC avec œillette de levage, prééquipement lubrification automatique ¹	✓		Capacité de démarrage à froid à -18 °C (-0.4° F)		✓
Timonerie de godet, type JC avec œillette de levage, prééquipement lubrification automatique ⁴	✓		Capacité de démarrage à froid à -32 °C (-25 °F)		✓
TECHNOLOGIE CAT			Ventilateur hydraulique à sens de marche inversé	✓	
VisionLink®	✓*		Filtre à air en deux parties avec préfiltre intégré	✓	
VisionLink Productivity		✓	Circuit de refroidissement côte à côte vertical	✓	
Mise à jour à distance	✓		Désactivation à distance	✓	
Dépistage des pannes à distance	✓		Alternateur 95 A	✓	
Connectivité Cat Grade		✓	CIRCUIT HYDRAULIQUE		
Compatibilité avec les radios et stations de base de Trimble, Topcon et Leica	✓		SmartBoom™ ³		✓
Capacité d'installation des systèmes de nivellement 3D de Trimble, Topcon et Leica.	✓		Circuit de régénération du bras et de la flèche	✓	
Cat Grade 2D	✓		Soupape de commande principale électronique	✓	
Cat Grade 2D avec option de prééquipement (ARO)		✓	Circuit d'orientation à boucle spécifique	✓	
Cat Grade 3D avec antenne GNSS simple		✓	Préchauffage automatique de l'huile hydraulique	✓	
Cat Grade 3D avec double antenne GNSS		✓	Frein de stationnement de tourelle automatique	✓	
Capteur laser – en option		✓	Clapet anti-retour	✓	
Cat Assist		✓	Filtre de retour hydraulique hautes performances	✓	
– Grade Assist			Deux vitesses de translation	✓	
– Boom Assist			Compatible avec de l'huile hydraulique bio	✓	
– Bucket Assist			Commande des outils avancée		✓
– Swing Assist			Circuit auxiliaire moyenne pression		✓
– Lift Assist			Circuit d'attache rapide		✓
Cat Payload :		✓	Surveillance du rendement hydraulique		✓
– Masse statique					
– Étalonnage semi-automatique					
– Informations de charge utile/cycle					
– Fonctionnalité de génération de rapports USB					
Reconnaissance de l'outil de travail (PL161)	✓				
Suivi de l'outil de travail (PL161)	✓				
Intégration du rotoculteur Cat (TRS)		✓			
Coaching du conducteur		✓			

*Uniquement avec abonnement à Connect. Des abonnements supplémentaires sont disponibles. Communiquez avec votre concessionnaire Cat pour en connaître la disponibilité.

¹Toutes les régions sauf Corée du Sud

²Europe et Amérique du Nord uniquement

³Europe uniquement

⁴Toutes les régions sauf Amérique du Nord

(suite à la page suivante)

Équipement standard et options (suite)

L'équipement de série et les options peuvent varier. Pour de plus amples informations, veuillez consulter votre concessionnaire Cat.

	Standard	En option		Standard	En option
SÉCURITÉ ET PROTECTION			ENTRETIEN ET MAINTENANCE		
Système de sécurité à clé unique Caterpillar	✓		Système intégré de gestion de la santé des véhicules	✓	
Barrière électronique 2D :	✓		Pré-équipement pour lubrification automatique	✓	
– Limite électronique			Ventilateur de refroidissement à sens de marche inversé	✓	
– Barrière électronique inférieure			Emplacement groupé pour l'huile moteur et les filtres à carburant	✓	
– Pivotement électronique			Dispositif de remplissage rapide de carburant		✓
– Mur électronique			Orifices de prélèvement périodique d'échantillons d'huile (S O S SM)	✓	
– Protection électronique de la cabine			Prééquipement entretien QuickEvac TM		✓
Arrêt automatique du marteau	✓		Pompe de ravitaillement électrique avec coupure automatique		✓
Amélioration de l'arrêt automatique du marteau	✓		TRAIN DE ROULEMENT ET STRUCTURES		
Coffre de rangement/boîte à outils extérieurs verrouillables	✓		Train de roulement long à voie variable	✓	
Porte, réservoir hydraulique et de carburant verrouillables	✓		Patins de chaîne à double arête de 650 mm (26")		✓
Compartment de vidange de carburant verrouillable	✓		Patins de chaîne à double arête de 750 mm (30")		✓
Sectionneur verrouillable	✓		Patins de chaîne à double arête de 900 mm (35") ²		✓
Plate-forme d'entretien avec tôle antidérapante	✓		Chaîne lubrifiée par graisse	✓	
Montage de la main courante complète sur la plate-forme	✓		Guide-protecteurs de chaîne segmentée (trois pièces)		✓
Ensemble de rétroviseurs	✓		Guide-protecteur de chaîne ininterrompu deux pièces		✓
Klaxon d'avertissement/de signalisation	✓		Protection de pivot	✓	
Avertisseur de translation	✓		Blindage inférieur extra-robuste	✓	
Alarme d'orientation		✓	Protection du moteur de translation extra-robuste	✓	
Contacteur d'arrêt moteur secondaire au niveau du sol	✓		Contrepoids de série	✓	
Caméras de vision arrière et côté droit	✓		Contrepoids avec dispositif de retrait ²		✓
Visibilité à 360°		✓	Œillet de remorquage sur le châssis de base	✓	
Clapet antiretour d'abaissement de flèche ¹		✓			
Clapet antiretour d'abaissement de bras ¹		✓			
Passerelle	✓				
Passerelle basculante		✓			
Éclairage d'inspection		✓			
Cat Command (commande à distance)		✓			

¹Toutes les régions sauf Corée du Sud

²Europe et Amérique du Nord uniquement

Kits et équipements installés par le concessionnaire

Les équipements peuvent varier. Pour de plus amples informations, veuillez consulter votre concessionnaire Cat.

CABINE

- Essuie-glace inférieur radial (pour cabine Deluxe seulement)
- Kit essuie-glace parallèle (pour cabine Deluxe seulement)
- Manipulateur avec curseurs horizontaux
- Pédale électrique de gauche (LH, Left Hand)/de droite (RH, Right Hand) pour commande d'outil
- Kit de fenêtre arrière à double sortie
- Pare-brise avant en verre feuilleté (verre P5A, réglementation européenne en matière de démolition)

SÉCURITÉ ET PROTECTION

- Porte-clés Bluetooth®
- Ceinture de sécurité à enrouleur de 76 mm (3")
- Cat Detect – Détection de personnes
- Cat Command – Kit de commande à distance

PROTECTIONS

- OPG (non compatible avec cache de projecteur de cabine, protecteur pare-pluie)
- Protection à mailles sur toute la surface avant (non compatible avec projecteur de cabine avec couvercle, pare-pluie)
- Protection à mailles sur la moitié inférieure avant
- Protection contre la pluie pour pare-brise avant et protection des phares de la cabine

AUTRES ÉQUIPEMENTS

- Antenne GNSS

Options de cabine

	Deluxe	Premium
Cabine insonorisée avec supports de fixation visqueux	●	●
Moniteur à écran tactile LCD haute résolution 254 mm (10")	●	●
Moniteur à écran tactile LCD haute résolution supplémentaire pour Cat Grade avec 2D et 3D	○	○
Climatiseur automatique à deux niveaux	●	●
Molette et touches de raccourci pour la commande du moniteur	●	●
Commande du moteur à bouton poussoir sans clé	●	●
Console réglable en hauteur, infinie sans outil	●	●
Console de gauche inclinée vers le haut	●	●
Direction de bras Cat	○	○
Relais auxiliaire	○	○
Siège chauffant à suspension pneumatique réglable	●	X
Siège à chauffage et refroidissement avec suspension réglable automatique	X	●
Ceinture de sécurité orange de 51 mm (2 in)	●	●
Radio intégrée Bluetooth (avec port USB, port aux et microphone)	●	●
2 sorties 12 V CC	●	●
Porte-gobelet et compartiments de rangement	●	●
Pare-brise fixe monobloc	X	○
Vitre avant en deux parties, ouvrable	●	○
Essuie-glace supérieur radial avec lave-glace	●	X
Essuie-glace parallèle avec lave-glace	X	●
Trappe de toit plein-ciel en polycarbonate, ouvrant	●	○
Toit plein-ciel fixe en verre feuilleté	X	○
Plafonnier à DEL	●	●
Éclairage d'accueil au sol	●	●
Pare-soleil avant à rouleau	●	●
Pare-soleil arrière à rouleau	○	●
Sortie de secours par vitre arrière	●	●
Tapis de sol lavable	●	●
Prééquipement pour gyrophare	●	●

● Essieu

○ En option

X Non disponible

Déclaration environnementale 395

Les informations suivantes s'appliquent à la machine à l'étape de fabrication finale telle que configurée pour la vente dans les régions couvertes dans ce document. Le contenu de cette déclaration n'est valide qu'au moment de sa publication ; toutefois, le contenu relatif aux fonctions et caractéristiques de la machine peut être modifié sans préavis. Pour toute information complémentaire, veuillez consulter le guide d'utilisation et d'entretien de la machine.

Pour plus d'informations sur la durabilité en action et notre progression, visitez la page <https://www.caterpillar.com/en/company/sustainability>.

Moteur

- Le Moteur C18 Cat® est conforme aux normes sur les émissions Tier 4 Final de l'EPA pour les États-Unis, Stage V pour l'Union européenne, 2014 pour le Japon et Stage V pour la Corée.
- Les moteurs diesel Cat doivent utiliser du carburant ULSD (diesel à très faible teneur en soufre contenant 15 ppm de soufre ou moins) ou du ULSD mélangé aux carburants à faible intensité de carbone** suivants, jusqu'à :
 - ✓ 20 % biodiesel EMAG (ester méthylique d'acide gras)*
 - ✓ 100 % diesel renouvelable, huile végétale hydrotraînée et carburants GTL (gaz à liquide)

Référez-vous aux directives pour une application réussie. Veuillez contacter votre concessionnaire Cat ou référez-vous à la publication spéciale SEBU6250 Caterpillar Machine Fluids Recommendations (Recommandations relatives aux liquides des équipements Caterpillar).

** Les moteurs sans dispositif de post-traitement peuvent utiliser des mélanges plus élevés, contenant jusqu'à 100 % de biodiesel. (Pour l'utilisation de mélanges supérieurs à 20 % de biodiesel, consultez votre concessionnaire Cat).*

*** Au niveau du tuyau d'échappement, les émissions de gaz à effet de serre des carburants à faible intensité de carbone sont essentiellement les mêmes que celles des carburants traditionnels.*

Système de climatisation

- Le système de climatisation de cette machine contient du gaz réfrigérant fluoré à effet de serre R134a (potentiel de réchauffement climatique = 1 430). Le système contient 1,0 kg (2,2 lb) de réfrigérant, soit un équivalent CO₂ de 1 430 tonne métriques (1 576 tonne US).

Peinture

- Selon les meilleures connaissances existantes, la concentration maximale admise, mesurée en ppm, des métaux lourds suivants dans la peinture est comme suit :
 - Barium < 0,01 %
 - Cadmium < 0,01 %
 - Chrome < 0,01 %
 - Plomb < 0,01 %

Performances acoustiques

ISO 6395:2008 (extérieur) – 109 dB(A)

ISO 6396:2008 (intérieur de la cabine) – 73 dB(A)

- Le port de protections auditives peut s'avérer nécessaire lorsque le conducteur travaille dans un poste de conduite ouvert (qui n'est pas correctement entretenu ou dont les portes/vitres sont ouvertes) pendant de longues périodes ou dans un environnement bruyant.

Huiles et fluides

- L'usine Caterpillar effectue un remplissage de liquides de refroidissement à base d'éthylène glycol. L'antigel/liquide de refroidissement pour moteur diesel Cat (DEAC) et le liquide de refroidissement longue durée Cat (ELC) peuvent être recyclés. Consultez votre concessionnaire Cat pour de plus amples informations.
- L'huile Cat Bio HYDO™ Advanced est une huile hydraulique biodégradable portant le label écologique UE.
- La présence d'autres liquides est probable ; consultez le Guide d'utilisation et d'entretien ou le Guide de montage et d'application pour connaître tous les liquides conseillés et les intervalles d'entretien requis.

Caractéristiques et technologie

- Les fonctionnalités et technologies suivantes peuvent permettre de réaliser des économies de carburant et contribuer à la réduction des émissions. Les caractéristiques peuvent varier. Pour de plus amples informations, veuillez consulter votre concessionnaire Cat.
 - Des circuits hydrauliques avancés permettent d'équilibrer la puissance et l'efficacité
 - Le mode Smart adapte automatiquement la puissance de la machine en fonction des conditions d'excavation
 - Le mode Éco permet de réduire la consommation de carburant pour les applications légères
 - Régime de ralenti par simple pression avec commande automatique du régime moteur
 - Des intervalles d'entretien plus espacés permettent de diminuer la consommation de liquides et de filtres

Recyclage

- Les matériaux intégrés aux machines sont classifiés comme suit avec un pourcentage pondéral approximatif. En raison des variations de configurations produit, les valeurs suivantes du tableau peuvent varier.

Type de matériau	Pourcentage pondéral
Acier	89,46 %
Fer	5,97 %
Métal non ferreux	1,26 %
Métal mixte	0,08 %
Métal mixte et non métal	0,74 %
Plastique	0,11 %
Caoutchouc	0,35 %
Mixte non métallique	0,24 %
Fluide	1,27 %
Autre	0,52 %
Non classifié	0,00 %
Total	100 %

- Une machine avec un taux de recyclabilité plus élevé garantira un usage plus efficace des ressources naturelles précieuses et renforcera la valeur de fin de vie du produit. Conformément à la norme ISO 16714:2008 (Engins de terrassement – Recyclabilité et récupérabilité – Terminologie et méthode de calcul), le taux de recyclabilité se définit comme le pourcentage en masse (fraction en pourcentage de la masse) de la nouvelle machine potentiellement capable d'être recyclé, et/ou réutilisé.

Tous les éléments de la nomenclature sont d'abord évalués selon le type de composant, sur la base d'une liste de composants définie par les normes ISO 16714:2008 et CEMA (Construction Equipment Manufacturers Association) du Japon. Les pièces restantes sont ensuite évaluées pour leur recyclabilité en fonction du type de matériau.

En raison des variations de configurations produit, la valeur suivante du tableau peut varier.

Recyclabilité – 98 %

Pour plus d'informations sur les produits Cat, les services proposés par les concessionnaires et les solutions par secteur d'activité, visiter le site www.cat.com

© 2023 Caterpillar
Tous droits réservés

Documents et spécifications susceptibles de modifications sans préavis. Les machines représentées sur les photos peuvent comporter des équipements supplémentaires. Pour connaître les options disponibles, veuillez vous adresser à votre concessionnaire Cat.

CAT, CATERPILLAR, LET'S DO THE WORK, leurs logos respectifs, la couleur « Caterpillar Corporate Yellow », les habillages commerciaux « Power Edge » et « Modern Hex » Cat, ainsi que l'identité visuelle de l'entreprise et des produits qui figurent dans le présent document, sont des marques déposées de Caterpillar qui ne peuvent pas être utilisées sans autorisation. VisionLink est une marque déposée de Caterpillar Inc., enregistrée aux États-Unis et dans d'autres pays.

AFXQ2912-05 (12-2023)
Remplace AFXQ2912-04
Numéro de version : 07D
(Eur, N Am, Aus-NZ,
S Korea, Chile, Turkey)

