



# Cat<sup>®</sup> CP44B

## 羊脚轮振动土壤压实机

Cat<sup>®</sup> CP44B 采用羊脚轮, 是粘性和半粘性土壤应用场合的理想选择。

### 操作台非常舒适且符合人机工程学

- 采用调节式座椅, 配备集成多功能 LCD 显示屏和控制台。
- 机器前后视野开阔。
- 低噪低振, 提高了操作员舒适感和生产率。

### 后视镜摄像头

- 后视镜摄像头改善了视野, 便于更为全面地实现操作员控制和安全性能。

### 出色的行走系统

- 以专有的 Cat 双泵行走系统为核心, 两台液压泵分别为碾轮驱动马达和后轴马达提供液压流量, 以在前进和倒退时实现出色的爬坡能力和牵引力。

### 几乎无需维护

- 免维护铰接件轴承。
- 振动系统和液压系统的维护间隔时间更长, 因此可以增加机器正常运行时间, 并降低维护成本。

### 动力强劲的 Cat C4.4 发动机

- 符合当地排放标准。

### 内卷椭圆形羊脚轮设计

- 比方形凸块设计提供更大的压实深度。此外, 也可提供方形凸块设计。

### 紧凑、易于操控且便于运输

## 振动土壤压实机选择指南

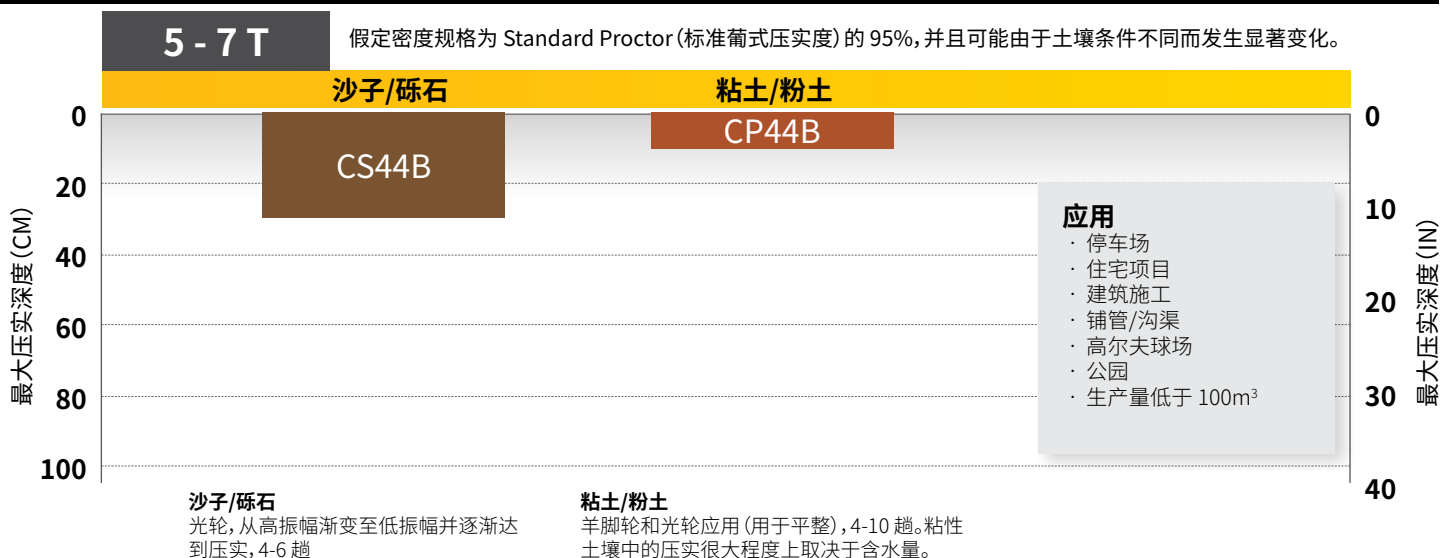

并非每个地区都提供所有型号。请联系您的 Cat<sup>®</sup> 代理商代表获取更多信息。



# Cat® CP44B 羊脚轮振动土壤压实机

## 标配和选用设备

标准和选用设备可能不同。有关详细信息, 请咨询 Cat 代理商。

	标准	选用		标准	选用
<b>操作员环境</b>			<b>动力传动系</b>		
ROPS/FOPS 顶篷, 配备扶手、地板垫和内部后视镜	✓		Cat® C4.4 发动机	✓	
可调节乙烯座椅, 配备集成控制台和 LCD 显示屏 (带可锁定防破坏护罩)	✓		双滤芯空气滤清器	✓	
带集成杯座的可调式倾斜转向柱	✓		双速油门开关和省油模式	✓	
后视镜摄像头系统及彩色触摸显示屏	✓		双泵行走系统 (一台用于碾轮驱动, 另一台用于后轴)	✓	
座椅安全带	✓		燃油滤清器、油水分离器、注油泵、水位指示器	✓	
12 伏电源插座	✓		倾斜散热器/液压油冷却器	✓	
倒车警报喇叭	✓		双制动系统	✓	
ROPS/FOPS 驾驶室, 配备温度控制装置、布面座椅、外部后视镜、遮阳板和遮阳卷帘		✓	双速静液压变速箱	✓	
<b>振动系统</b>			变速箱护罩		✓
羊脚轮	✓		<b>电气系统</b>		
双振幅、单频率	✓		12 伏电气系统	✓	
控制箱式偏心块壳体	✓		150 安交流发电机	✓	
自动振动功能	✓		1000 冷启动蓄电池能力	✓	
两个可调式钢质刮板	✓		<b>其他</b>		
平地铲		✓	Product Link™	✓	
变频		✓	液压油油位和散热器冷却液液位目测表	✓	
			S·O·S <sup>SM</sup> 采样阀: 发动机机油、液压油和冷却液	✓	
			升级版卤素灯组件		✓
			琥珀色旋转标志灯		✓
			工厂加注的生物液压油		✓

# Cat® CP44B 羊脚轮振动土壤压实机

## 技术规格

### 发动机 - 动力传动系

发动机型号	Cat C4.4	
排放	美国 EPA Tier 3 欧盟 Stage IIIA 等效排放标准 巴西 MAR-1	
总功率 ISO 14396:2002	74.5 kW	99.9 hp
总功率 SAE J1995:2014	75.3 kW	101.0 hp
净功率 ISO 9249:2007*	70.5 kW	94.5 hp
净功率 SAE J1349:2011*	69.7 kW	93.5 hp
排量	4.4 L	269 in <sup>3</sup>
冲程	127 mm	5.0 in
缸径	105 mm	4.1 in
最大行驶速度(前进或倒退)	11.4 km/h	7.0 mph
理论爬坡能力**	57%	

### 重量\*\*\*

工作重量(含 ROPS/FOPS 顶篷)	7228 kg	15935 lb
含平地铲	7694 kg	16962 lb
工作重量(含 ROPS/FOPS 驾驶室)	7471 kg	16471 lb
含平地铲	7976 kg	17584 lb
钢轮处重量(含 ROPS/FOPS 顶篷)	3601 kg	7939 lb
含平地铲	4333 kg	9553 lb
钢轮处重量(含 ROPS/FOPS 驾驶室)	3711 kg	8181 lb
含平地铲	4400 kg	9700 lb

### 振动系统技术规格

频率		
标准	31.9 Hz	1914 vpm
经济模式运行期间	29 Hz	1744 vpm
可选变频	23.3-31.9 Hz	1400-1914 vpm
31.9 Hz (1914 vpm) 时的标称振幅		
高	1.59 mm	0.063 in
低	0.80 mm	0.031 in
31.9 Hz (1914 vpm) 时的激振力		
最大	133 kN	29900 lb
最小	67 kN	15000 lb

### 维修加注容量

燃油箱总容量	140 L	37.0 gal
冷却系统	19.5 L	5.3 gal
发动机机油(含滤清器)	9.5 L	2.5 gal
偏心块壳体	13 L	3.5 gal
车轴和终传动	14.6 L	3.9 gal
液压油箱(维修保养加注)	26 L	6.9 gal

\* 标称净功率是指当发动机配备了风扇(处于最大转速)、空气滤清器、清洁排放模块和交流发电机时发动机飞轮处的功率。

\*\* 实际爬坡能力可能因现场条件和机器配置而异。有关更多信息,请参阅《操作和保养手册》。

\*\*\*标准工作重量包括加满的油液和体重为 80 kg 的操作员。

# Cat® CP44B 羊脚轮振动土壤压实机

## 技术规格

尺寸			
1	总长度	5.1 m	16.7 ft
	总长度(含平地铲选件)	5.6 m	18.4 ft
2	总宽度	1.8 m	5.9 ft
	总宽度(含平地铲选件)	2.1 m	6.9 ft
3	钢轮宽度	1676 mm	66 in
4	轮壳厚度	25 mm	1 in
	钢轮直径	1047 mm	41.2 in
	椭圆形凸块顶部	1225 mm	48.2 in
	方形凸块顶部	1207 mm	47.5 in
6	总高度		
	含 ROPS/FOPS 驾驶室	2.9 m	9.4 ft
	含 ROPS/FOPS 顶篷	2.8 m	9.2 ft
7	轴距	2.6 m	8.5 ft
8	离地间隙	411 mm	16.2 in
9	路缘间隙	369 mm	14.5 in
	内转弯半径	3.1 m	10.0 ft
	铰接件铰接角度		37°
	铰接件摆动角度		15°

羊脚轮技术规格		
	椭圆形	方形
凸块数量	108	
凸块高度	86.8 mm (3.4 in)	79.4 mm (3.1 in)
凸块面积	63.8 cm <sup>2</sup> (9.9 in)	95.5 cm <sup>2</sup> (14.8 in)
V 形凸块数量	12	

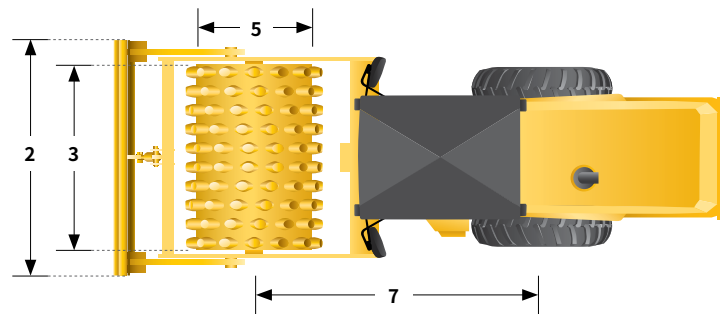
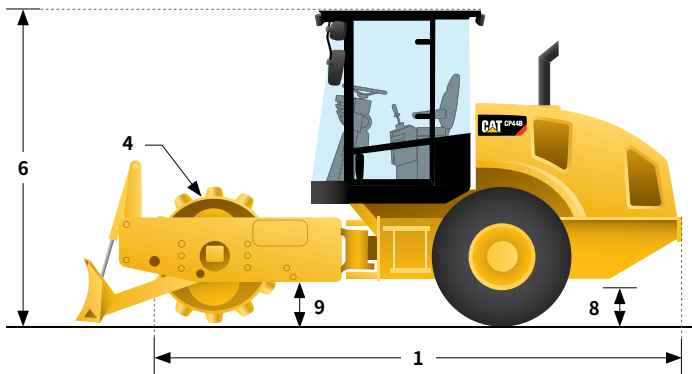

有关 Cat 产品、代理商服务和行业解决方案的更多信息，请访问我们的网站 [www.cat.com](http://www.cat.com)。

© 2022 Caterpillar  
保留所有权利。

材料和技术规格如有变更，恕不另行通知。图中所示的机器可能包括附加设备。  
请咨询 Cat 代理商，了解可用的选件。

CAT, CATERPILLAR, LET'S DO THE WORK 及其相应的徽标、“Caterpillar Corporate Yellow”、“Power Edge”和 Cat “Modern Hex” 商业外观以及此处所使用的公司及产品标识是 Caterpillar 的商标，未经许可，不得使用。

QCHQ2584-01 (07-2022)  
LRC

