



# Benne a polipo per demolizione e smistamento Cat<sup>®</sup> per escavatori cingolati

## Caratteristiche tecniche

Non tutte le attrezzature sono disponibili in tutte le regioni. Rivolgersi al dealer Cat<sup>®</sup> per le configurazioni specifiche disponibili nella propria regione.

### Sommario

<b>Caratteristiche tecniche</b> .....	<b>2</b>
<b>Dimensioni</b> .....	<b>3</b>
<b>Caratteristiche tecniche idrauliche</b> .....	<b>4</b>
<b>Abbinamento – Escavatori cingolati</b> .....	<b>5</b>
311F .....	5
312D2 .....	5
312E .....	6
312F .....	7
313D2 GC .....	8
313D2 .....	8
313F GC .....	9
313F .....	10
313 GC .....	11
313 .....	13
314E CR .....	14
314F .....	15
315F CR .....	16
315 .....	18
316E .....	19
316F .....	20
316 GC .....	21
317 GC .....	22
317 .....	24
318D2 .....	27
318E .....	28
318F .....	29
320D2 GC .....	30
320D2 .....	31
320E .....	32
320E RR .....	33
320F .....	34
320 GC .....	36
320 .....	37
323D2 .....	39
323E .....	40
323F .....	42
323 N .....	46
323 GC .....	49
323 .....	50
324E .....	56
325F CR .....	58
325 .....	60
326D2 .....	63
326F .....	64
326 .....	65
329D2 .....	67
329E .....	68
330D2 .....	70
330F .....	71
330 GC .....	73
330 .....	75
333 .....	77
335F CR .....	78
336D2 GC .....	79
336D2 .....	80
336D2 XE .....	80
336E .....	81
336E H .....	82
336F .....	83
336F XE .....	85
336 GC .....	86
336 .....	87
340D2 .....	89
340F .....	90
340F UHD .....	91
340 LRE .....	92
340 .....	93
340 UHD .....	94
345 GC .....	96
349D2 .....	96
349E .....	97
349F .....	98
349F XE .....	98
349 .....	98
350 .....	99
352F .....	100
352F XE .....	100
352 .....	101
352 UHD .....	101

# Benne a polipo per demolizione e smistamento per escavatori cingolati

## Caratteristiche tecniche

Modello	Codice	Tipo di valve:	Peso supporto consigliato, minimo	Peso supporto consigliato, massimo	Capacità		Peso		Forza di chiusura		Ciclo, apertura	Ciclo, chiusura
			tonnellate metriche	tonnellate metriche	L	yd <sup>3</sup>	kg	lb	kN	st	secondi	secondi
G212 GC	587-8632	Perforate	10	15	400	0,52	597	1.316	36	580	1,1	2,0
G212 GC	587-8643	Perforate	10	15	400	0,52	633	1.396	36	580	1,1	2,0
G212 GC	587-8639	Perforate	10	15	400	0,52	641	1.413	36	580	1,1	2,0
G213 GC	587-8648	Perforate	12	16	450	0,59	665	1.466	36	580	1,1	2,0
G213 GC	587-8655	Perforate	12	12	450	0,59	684	1.508	36	580	1,1	2,0
G213 GC	587-8652	Perforate	12	12	450	0,59	692	1.526	36	580	1,1	2,0
G217 GC	587-8659	Perforate	15	15	600	0,78	895	1.973	52	837	1,2	2,1
G217 GC	587-8658	Perforate	15	15	600	0,78	902	1.989	52	837	1,2	2,1
G217 GC	587-8657	Perforate	15	19	600	0,78	924	2.037	52	837	1,2	2,1
G312 GC	587-8713	Perforate	11	15	400	0,52	814	1.795	36	580	1,1	2,0
G312 GC	587-8715	Perforate	11	15	400	0,52	865	1.907	36	580	1,1	2,0
G313 GC	587-8718	Perforate	12	17	450	0,59	845	1.863	36	580	1,1	2,0
G313 GC	587-8719	Perforate	12	17	450	0,59	895	1.973	36	580	1,1	2,0
G314	587-8963	Grigliate	12	18	375	0,49	1.060	2.337	36	580	1,1	2,1
G317 GC	587-8720	Perforate	17	25	600	0,78	1.142	2.518	52	837	1,2	2,1
G317 GC	587-8721	Perforate	17	25	600	0,78	1.200	2.646	52	837	1,2	2,1
G318	587-8965	Grigliate	18	25	550	0,72	1.310	2.888	52	837	1,1	2,1
G318	587-8966	Perforate	18	25	600	0,78	1.308	2.884	52	837	1,2	2,1
G318	595-1393	La transizione	18	25	600	0,78	1.323	2.917	52	837	1,2	2,1
G318 WH	587-8970	La transizione	20	25	800	1,05	1.447	3.190	47	757	1,2	2,1
G318 WH	587-8975	Perforate	20	25	800	1,05	1.447	3.190	47	757	1,2	2,1
G318 WH	587-8976	Perforate	20	25	1.100	1,44	1.619	3.569	47	757	1,2	2,1
G324	587-8977	Grigliate	23	30	750	0,98	1.787	3.940	66	1.063	1,3	2,2
G324	587-8978	Perforate	23	30	800	1,05	1.732	3.818	66	1.063	1,3	2,2
G324 WH	587-8985	Perforate	23	30	1.500	1,96	2.004	4.418	53	853	1,3	2,2
G324 WH	587-8986	Perforate	23	30	1.800	2,35	2.104	4.639	53	853	1,3	2,2
G324 WH	587-8988	Perforate	23	30	2.000	2,62	2.205	4.861	53	853	1,3	2,2
G332	587-8991	Grigliate	30	40	850	1,11	2.073	4.570	66	1.063	1,3	2,2
G332	587-8994	Perforate	30	40	900	1,18	2.038	4.493	66	1.063	1,3	2,2
G345	608-0756	Grigliate	30	65	1.000	1,31	2.421	5.337	88	1.417	1,1	2,1



Valve Grigliate



Valve Perforate



Valve Chiuse

# Benne a polipo per demolizione e smistamento per escavatori cingolati

## Dimensioni

Benne a polipo serie G200

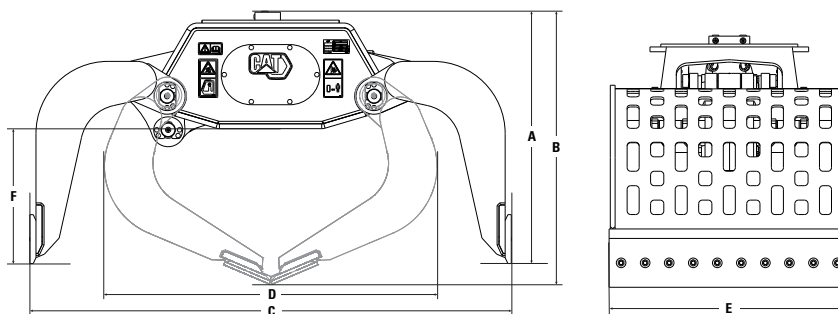

Modello	Codice parte	(A) Altezza, aperta		(B) Altezza, chiusa		(C) Estensione, aperta		(D) Estensione, chiusa		(E) Larghezza valve		(F) Altezza	
		mm	pollici	mm	pollici	mm	pollici	mm	pollici	mm	pollici	mm	pollici
G212 GC	587-8632	896	35,3	980	38,6	1.788	70,4	1.228	48,3	850	33,5	514	20,2
G212 GC	587-8643	1.082	42,6	1.171	46,1	1.800	70,9	1.228	48,3	850	33,5	514	20,2
G212 GC	587-8639	1.082	42,6	1.171	46,1	1.800	70,9	1.228	48,3	850	33,5	514	20,2
G213 GC	587-8648	896	35,3	980	38,6	1.800	70,9	1.228	48,3	950	37,4	514	20,2
G213 GC	587-8655	1.082	42,6	1.171	46,1	1.800	70,9	1.228	48,3	950	37,4	514	20,2
G213 GC	587-8652	1.082	42,6	1.171	46,1	1.800	70,9	1.228	48,3	950	37,4	514	20,2
G217 GC	587-8659	1.168	46,0	1.265	49,8	2.000	78,7	1.360	53,5	1.000	39,4	565	22,2
G217 GC	587-8658	1.168	46,0	1.265	49,8	2.000	78,7	1.360	53,5	1.000	39,4	565	22,2
G217 GC	587-8657	1.000	39,4	1.097	43,2	2.000	78,7	1.360	53,5	1.000	39,4	560	22,0

Benne a polipo serie G300

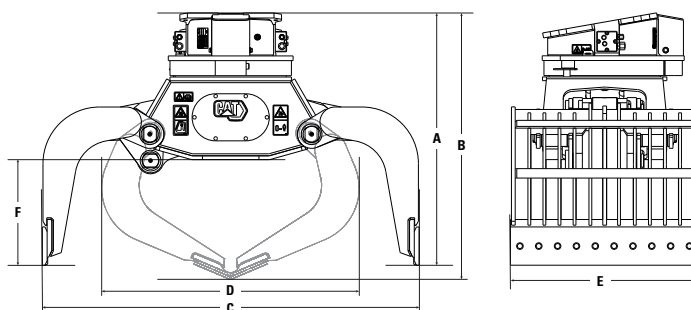

Modello	Codice	(A) Altezza, aperta		(B) Altezza, chiusa		(C) Estensione, aperta		(D) Estensione, chiusa		(E) Larghezza valve		(F) Altezza	
		mm	pollici	mm	pollici	mm	pollici	mm	pollici	mm	pollici	mm	pollici
G312 GC	587-8713	1.223	48,1	1.315	51,8	1.788	70,4	1.227	48,3	850	33,5	513	20,2
G312 GC	587-8715	1.272	50,1	1.365	53,7	1.788	70,4	1.227	48,3	850	33,5	513	20,2
G313 GC	587-8718	1.223	48,1	1.315	51,8	1.800	70,9	1.227	48,3	950	37,4	513	20,2
G313 GC	587-8719	1.272	50,1	1.365	53,7	1.800	70,9	1.227	48,3	950	37,4	513	20,2
G314	587-8963	1.237	48,7	1.328	52,3	1.800	70,9	1.225	48,2	850	33,5	515	20,3
G317 GC	587-8720	1.321	52,0	1.422	56,0	2.000	78,7	1.360	53,5	1.000	39,4	560	22,0
G317 GC	587-8721	1.376	54,2	1.477	58,1	2.000	78,7	1.360	53,5	1.000	39,4	560	22,0
G318	587-8965	1.340	52,8	1.440	56,7	2.000	78,7	1.375	54,1	1.000	39,4	560	22,0
G318	587-8966	1.340	52,8	1.440	56,7	2.000	78,7	1.360	53,5	1.000	39,4	560	22,0
G318	595-1393	1.340	52,8	1.440	56,7	2.000	78,7	1.360	53,5	1.000	39,4	560	22,0
G318 WH	587-8970	1.386	54,6	1.550	61,0	2.200	86,6	1.408	55,4	1.100	43,3	607	23,9
G318 WH	587-8975	1.386	54,6	1.550	61,0	2.200	86,6	1.408	55,4	1.100	43,3	607	23,9
G318 WH	587-8976	1.386	54,6	1.550	61,0	2.200	86,6	1.408	55,4	1.500	59,1	607	23,9
G324	587-8977	1.484	58,4	1.584	62,4	2.200	86,6	1.540	60,6	1.100	43,3	623	24,5
G324	587-8978	1.484	58,4	1.584	62,4	2.200	86,6	1.509	59,4	1.100	43,3	623	24,5
G324 WH	587-8985	1.574	62,0	1.844	72,6	2.700	106,3	1.690	66,5	1.350	53,1	714	28,1
G324 WH	587-8986	1.574	62,0	1.844	72,6	2.700	106,3	1.690	66,5	1.550	61,0	714	28,1
G324 WH	587-8988	1.574	62,0	1.844	72,6	2.700	106,3	1.690	66,5	1.750	68,9	714	28,1
G332	587-8991	1.484	58,4	1.584	62,4	2.200	86,6	1.540	60,6	1.350	53,1	618	24,3
G332	587-8994	1.484	58,4	1.584	62,4	2.200	86,6	1.540	60,6	1.350	53,1	618	24,3
G345	608-0756	1.286	50,6	1.407	55,4	2.350	92,5	1.586	62,4	1.350	53,1	655	25,8

# Benne a polipo per demolizione e smistamento per escavatori cingolati

## Caratteristiche tecniche idrauliche

Modello	Codice	Flusso olio di funzionamento, Apertura/chiusura		Pressione di funzionamento massima, aperto/chiuso		Flusso olio di funzionamento, rotazione		Pressione di funzionamento massima, rotazione*		Pressione di funzionamento consigliata, rotazione	
		L	gpm	kPa	psi	L	gpm	kPa	psi	kPa	psi
G212 GC	587-8632	60	16	35.000	5.075						
G212 GC	587-8643	60	16	35.000	5.075						
G212 GC	587-8639	60	16	35.000	5.075						
G213 GC	587-8648	60	16	35.000	5.075						
G213 GC	587-8655	60	16	35.000	5.075						
G213 GC	587-8652	60	16	35.000	5.075						
G217 GC	587-8659	90	24	35.000	5.075						
G217 GC	587-8658	90	24	35.000	5.075						
G217 GC	587-8657	90	24	35.000	5.075						
G312 GC	587-8713	60	16	35.000	5.075	40	10,4	22.000	3.190	14.000	2.030
G312 GC	587-8715	60	16	35.000	5.075	40	10,4	22.000	3.190	14.000	2.030
G313 GC	587-8718	60	16	35.000	5.075	40	10,4	22.000	3.190	14.000	2.030
G313 GC	587-8719	60	16	35.000	5.075	40	10,4	22.000	3.190	14.000	2.030
G314	587-8963	60	16	35.000	5.075	40	10,4	22.000	3.190	14.000	2.030
G317 GC	587-8720	90	24	35.000	5.075	40	10,4	22.000	3.190	14.000	2.030
G317 GC	587-8721	90	24	35.000	5.075	40	10,4	22.000	3.190	14.000	2.030
G318	587-8965	90	24	35.000	5.075	40	10,4	22.000	3.190	14.000	2.030
G318	587-8966	90	24	35.000	5.075	40	10,4	22.000	3.190	14.000	2.030
G318	595-1393	90	24	35.000	5.075	40	10,4	22.000	3.190	14.000	2.030
G318 WH	587-8970	90	24	35.000	5.075	40	10,4	22.000	3.190	14.000	2.030
G318 WH	587-8975	90	24	35.000	5.075	40	10,4	22.000	3.190	14.000	2.030
G318 WH	587-8976	90	24	35.000	5.075	40	10,4	22.000	3.190	14.000	2.030
G324	587-8977	120	32	35.000	5.075	40	10,4	22.000	3.190	14.000	2.030
G324	587-8978	120	32	35.000	5.075	40	10,4	22.000	3.190	14.000	2.030
G324 WH	587-8985	120	32	35.000	5.075	40	10,4	22.000	3.190	14.000	2.030
G324 WH	587-8986	120	32	35.000	5.075	40	10,4	22.000	3.190	14.000	2.030
G324 WH	587-8988	120	32	35.000	5.075	40	10,4	22.000	3.190	14.000	2.030
G332	587-8991	120	32	35.000	5.075	40	10,4	22.000	3.190	14.000	2.030
G332	587-8994	120	32	35.000	5.075	40	10,4	22.000	3.190	14.000	2.030
G345	608-0756	160	42	35.000	5.075	40	10,4	22.000	3.190	14.000	2.030

\* Questa impostazione può essere utilizzata in caso di montante cabina.

# Benne a polipo per demolizione e smistamento per escavatori cingolati

## Abbinamento – Escavatori cingolati

Abbinamento
  \* Solo gamma operativa anteriore
  Nessun abbinamento

### 311F

#### Attacco imperniato

Carro	L
Contrappeso	-
Tipo di braccio	Sbraccio
Lunghezza avambraccio	2,25 m (7'5")
G312 GC	✓
G314	✓

#### Attacco dedicato S60

Carro	L
Contrappeso	-
Tipo di braccio	Sbraccio
Lunghezza avambraccio	2,25 m (7'5")
G312 GC	✓

### 312D2

#### Attacco imperniato

Carro	-		L	
Contrappeso	-		-	
Tipo di braccio	Sbraccio		Sbraccio	
Lunghezza avambraccio	2,50 m (8'2")	3,00 m (9'10")	2,50 m (8'2")	3,00 m (9'10")
G312 GC			✓	
G313 GC			✓	
G314	✓	✓*	✓	✓*

#### Attacco rapido

Carro	L
Contrappeso	-
Tipo di braccio	Sbraccio
Lunghezza avambraccio	2,50 m (8'2")
G312 GC	✓
G313 GC	✓*
G314	✓*

#### Attacco dedicato CW-20s

Carro	L
Contrappeso	-
Tipo di braccio	Sbraccio
Lunghezza avambraccio	2,50 m (8'2")
G312 GC	✓
G313 GC	✓
G314	✓*

(continua alla pagina seguente)

# Benne a polipo per demolizione e smistamento per escavatori cingolati

## Abbinamento - Escavatori cingolati (continua)

Abbinamento       \* Solo gamma operativa anteriore       Nessun abbinamento

### 312D2, continua

#### Attacco dedicato CW-20

Carro	L
Contrappeso	-
Tipo di braccio	Sbraccio
Lunghezza avambraccio	2,50 m (8'2")
G312 GC	✓
G312 GC-fisso CAN	✓
G313 GC	✓*
G313 GC-fisso CAN	✓
G314	✓*

### 312E

#### Attacco imperniato

Carro	-	L				
Contrappeso	-	-				
Tipo di braccio	Sbraccio			Sbraccio		
Lunghezza avambraccio	2,50 m (8'2")	3,00 m (9'10")	2,10 m (6'11")	2,50 m (8'2")	2,80 m (9'2")	3,00 m (9'10")
G312 GC			✓	✓	✓	✓
G313 GC			✓	✓	✓	✓
G314	✓	✓	✓	✓	✓	✓*

#### Attacco rapido

Carro	-	L			
Contrappeso	-	-			
Tipo di braccio	Sbraccio	Sbraccio			
Lunghezza avambraccio	2,50 m (8'2")	2,10 m (6'11")	2,50 m (8'2")	2,80 m (9'2")	3,00 m (9'10")
G312 GC		✓	✓	✓	✓*
G313 GC		✓	✓	✓*	
G314	✓*	✓	✓*		

#### Attacco dedicato CW-20s

Carro	L			
Contrappeso	-			
Tipo di braccio	Sbraccio			
Lunghezza avambraccio	2,10 m (6'11")	2,50 m (8'2")	2,80 m (9'2")	3,00 m (9'10")
G312 GC	✓	✓	✓	✓
G313 GC	✓	✓	✓*	
G314	✓			

#### Attacco dedicato CW-20

Carro	L			
Contrappeso	-			
Tipo di braccio	Sbraccio			
Lunghezza avambraccio	2,10 m (6'11")	2,50 m (8'2")	2,80 m (9'2")	3,00 m (9'10")
G312 GC	✓	✓	✓	✓
G312 GC-fisso CAN	✓	✓	✓	✓
G313 GC	✓	✓	✓*	
G313 GC-fisso CAN	✓	✓	✓	✓*
G314	✓			

(continua alla pagina seguente)

# Benne a polipo per demolizione e smistamento per escavatori cingolati

## Abbinamento - Escavatori cingolati (continua)

Abbinamento       \* Solo gamma operativa anteriore       Nessun abbinamento

### 312F

#### Attacco imperniato

Carro	-			
Contrappeso	-			
Tipo di braccio	Sbraccio			
Lunghezza avambraccio	2,10 m (6'11")	2,50 m (8'2")	2,80 m (9'2")	3,00 m (9'10")
G312 GC	✓	✓	✓	✓
G313 GC	✓	✓	✓	✓
G314	✓	✓	✓	✓*

#### Attacco rapido

Carro	-			
Contrappeso	-			
Tipo di braccio	Sbraccio			
Lunghezza avambraccio	2,10 m (6'11")	2,50 m (8'2")	2,80 m (9'2")	3,00 m (9'10")
G312 GC	✓	✓	✓	✓*
G313 GC	✓	✓	✓*	
G314	✓	✓*		

#### Attacco dedicato CW-20s

Carro	-			
Contrappeso	-			
Tipo di braccio	Sbraccio			
Lunghezza avambraccio	2,10 m (6'11")	2,50 m (8'2")	2,80 m (9'2")	3,00 m (9'10")
G312 GC	✓	✓	✓	✓
G313 GC	✓	✓	✓*	
G314	✓	✓*		

#### Attacco dedicato CW-20

Carro	-			
Contrappeso	-			
Tipo di braccio	Sbraccio			
Lunghezza avambraccio	2,10 m (6'11")	2,50 m (8'2")	2,80 m (9'2")	3,00 m (9'10")
G312 GC	✓	✓	✓	✓*
G312 GC-fisso CAN	✓	✓	✓	✓
G313 GC	✓	✓	✓*	
G313 GC-fisso CAN	✓	✓	✓*	✓*
G314	✓	✓*		

#### TRS10-CW-20s

Carro	-		
Contrappeso	-		
Tipo di braccio	Sbraccio		
Lunghezza avambraccio	2,10 m (6'11")	2,50 m (8'2")	2,80 m (9'2")
G212 GC	✓	✓*	
G212 GC-fisso CAN	✓	✓	✓*

(continua alla pagina seguente)

# Benne a polipo per demolizione e smistamento per escavatori cingolati

## Abbinamento - Escavatori cingolati (continua)

Abbinamento       \* Solo gamma operativa anteriore       Nessun abbinamento

### 312F, continua

#### TRS10-CW-20

Carro	-		
Contrappeso	-		
Tipo di braccio	Sbraccio		
Lunghezza avambraccio	2,10 m (6'11")	2,50 m (8'2")	2,80 m (9'2")
G212 GC	✓	✓*	
G212 GC-fisso CAN	✓	✓	✓*

#### TRS10-S60

Carro	-			
Contrappeso	-			
Tipo di braccio	Sbraccio			
Lunghezza avambraccio	2,10 m (6'11")	2,50 m (8'2")	2,80 m (9'2")	3,00 m (9'10")
G212 GC	✓	✓	✓	✓*

### 313D2 GC

#### Attacco imperniato

Carro	-
Contrappeso	-
Tipo di braccio	Sbraccio
Lunghezza avambraccio	2,50 m (8'2")
G314	✓*

### 313D2

#### Attacco imperniato

Carro	L
Contrappeso	-
Tipo di braccio	Sbraccio HD
Lunghezza avambraccio	2,50 m HD (8'2")
G312 GC	✓
G313 GC	✓
G314	✓

#### Attacco rapido

Carro	L
Contrappeso	-
Tipo di braccio	Sbraccio HD
Lunghezza avambraccio	2,50 m HD (8'2")
G312 GC	✓
G313 GC	✓*

#### Attacco dedicato CW-20s

Carro	L
Contrappeso	-
Tipo di braccio	Sbraccio HD
Lunghezza avambraccio	2,50 m HD (8'2")
G312 GC	✓
G313 GC	✓*

(continua alla pagina seguente)



# Benne a polipo per demolizione e smistamento per escavatori cingolati

## Abbinamento - Escavatori cingolati (continua)

Abbinamento       \* Solo gamma operativa anteriore       Nessun abbinamento

### 313D2, continua

#### Attacco dedicato CW-20

Carro	L
Contrappeso	-
Tipo di braccio	Sbraccio HD
Lunghezza avambraccio	2,50 m HD (8'2")
G312 GC	✓
G312 GC-fisso CAN	✓
G313 GC	✓*
G313 GC-fisso CAN	✓*

### 313F GC

#### Attacco imperniato

Carro	L		L con lama	
Contrappeso	-		-	
Tipo di braccio	Sbraccio		Sbraccio	
Lunghezza avambraccio	2,50 m (8'2")	3,00 m (9'10")	2,50 m (8'2")	3,00 m (9'10")
G312 GC	✓	✓	✓	✓
G313 GC	✓	✓	✓	✓
G314	✓	✓	✓	✓

#### Attacco rapido

Carro	L		L con lama	
Contrappeso	-		-	
Tipo di braccio	Sbraccio		Sbraccio	
Lunghezza avambraccio	2,50 m (8'2")	3,00 m (9'10")	2,50 m (8'2")	3,00 m (9'10")
G312 GC	✓	✓*	✓	✓
G313 GC	✓		✓	✓*
G314	✓*		✓	

#### Attacco dedicato CW-20s

Carro	L		L con lama	
Contrappeso	-		-	
Tipo di braccio	Sbraccio		Sbraccio	
Lunghezza avambraccio	2,50 m (8'2")	3,00 m (9'10")	2,50 m (8'2")	3,00 m (9'10")
G312 GC	✓	✓	✓	✓
G313 GC	✓		✓	

#### Attacco dedicato CW-20

Carro	L		L con lama	
Contrappeso	-		-	
Tipo di braccio	Sbraccio		Sbraccio	
Lunghezza avambraccio	2,50 m (8'2")	3,00 m (9'10")	2,50 m (8'2")	3,00 m (9'10")
G312 GC	✓	✓*	✓	✓
G312 GC-fisso CAN	✓	✓	✓	✓
G313 GC	✓		✓	
G313 GC-fisso CAN	✓		✓	

(continua alla pagina seguente)

# Benne a polipo per demolizione e smistamento per escavatori cingolati

## Abbinamento - Escavatori cingolati (continua)

Abbinamento       \* Solo gamma operativa anteriore       Nessun abbinamento

### 313F GC, continua

#### Attacco dedicato S60

Carro	L		L con lama	
Contrappeso	-		-	
Tipo di braccio	Sbraccio		Sbraccio	
Lunghezza avambraccio	2,50 m (8'2")	3,00 m (9'10")	2,50 m (8'2")	3,00 m (9'10")
G312 GC	✓	✓	✓	✓
G313 GC	✓		✓	✓
G314	✓		✓	✓*

### 313F

#### Attacco imperniato

Carro	-			L				
Contrappeso	-			-				
Tipo di braccio	Sbraccio			Sbraccio				
Lunghezza avambraccio	2,10 m (6'11")	2,50 m (8'2")	3,00 m (9'10")	2,10 m (6'11")	2,50 m (8'2")	2,80 m (9'2")	3,00 m (9'10")	3,00 m TR (9'10")
G312 GC	✓	✓	✓	✓	✓		✓	
G313 GC	✓	✓	✓	✓	✓		✓	
G314	✓	✓	✓*	✓	✓	✓	✓	✓

#### Attacco rapido

Carro	-			L		
Contrappeso	-			-		
Tipo di braccio	Sbraccio			Sbraccio		
Lunghezza avambraccio	2,10 m (6'11")	2,50 m (8'2")	3,00 m (9'10")	2,10 m (6'11")	2,50 m (8'2")	3,00 m (9'10")
G312 GC	✓	✓	✓*	✓	✓	✓
G313 GC	✓	✓		✓	✓	
G314	✓	✓		✓	✓*	

#### Attacco dedicato CW-20s

Carro	-			L		
Contrappeso	-			-		
Tipo di braccio	Sbraccio			Sbraccio		
Lunghezza avambraccio	2,10 m (6'11")	2,50 m (8'2")	3,00 m (9'10")	2,10 m (6'11")	2,50 m (8'2")	3,00 m (9'10")
G312 GC	✓	✓	✓	✓	✓	✓
G313 GC	✓	✓		✓	✓	✓*
G314	✓	✓*		✓	✓	

#### Attacco dedicato CW-20

Carro	-			L		
Contrappeso	-			-		
Tipo di braccio	Sbraccio			Sbraccio		
Lunghezza avambraccio	2,10 m (6'11")	2,50 m (8'2")	3,00 m (9'10")	2,10 m (6'11")	2,50 m (8'2")	3,00 m (9'10")
G312 GC	✓	✓	✓*	✓	✓	✓
G312 GC-fisso CAN	✓	✓	✓	✓	✓	✓
G313 GC	✓	✓		✓	✓	
G313 GC-fisso CAN	✓	✓	✓*	✓	✓	✓*
G314	✓	✓*		✓	✓*	

(continua alla pagina seguente)

# Benne a polipo per demolizione e smistamento per escavatori cingolati

## Abbinamento - Escavatori cingolati (continua)

Abbinamento       \* Solo gamma operativa anteriore       Nessun abbinamento

### 313F, continua

#### Attacco dedicato S60

Carro	-			L		
Contrappeso	-			-		
Tipo di braccio	Sbraccio			Sbraccio		
Lunghezza avambraccio	2,10 m (6'11")	2,50 m (8'2")	3,00 m (9'10")	2,10 m (6'11")	2,50 m (8'2")	3,00 m (9'10")
G312 GC	✓	✓	✓	✓	✓	✓
G312 GC-fisso CAN	✓	✓		✓	✓	✓*
G313 GC	✓	✓*		✓	✓	

### TRS10-CW-20s

Carro	-			L		
Contrappeso	-			-		
Tipo di braccio	Sbraccio			Sbraccio		
Lunghezza avambraccio	2,10 m (6'11")	2,50 m (8'2")	2,10 m (6'11")	2,50 m (8'2")	3,00 m (9'10")	
G312 GC	✓	✓*	✓	✓		
G312 GC-fisso CAN	✓	✓	✓	✓		✓*

### TRS10-CW-20

Carro	-			L		
Contrappeso	-			-		
Tipo di braccio	Sbraccio			Sbraccio		
Lunghezza avambraccio	2,10 m (6'11")	2,50 m (8'2")	2,10 m (6'11")	2,50 m (8'2")	3,00 m (9'10")	
G312 GC	✓	✓*	✓	✓		
G312 GC-fisso CAN	✓	✓	✓	✓		✓*

### TRS10-S60

Carro	-			L		
Contrappeso	-			-		
Tipo di braccio	Sbraccio			Sbraccio		
Lunghezza avambraccio	2,10 m (6'11")	2,50 m (8'2")	3,00 m (9'10")	2,10 m (6'11")	2,50 m (8'2")	3,00 m (9'10")
G312 GC	✓	✓	✓*	✓	✓	✓*

### 313 GC

#### Attacco imperniato

Carro	L		
Contrappeso	2,4 mt		
Tipo di braccio	Sbraccio		
Lunghezza avambraccio	2,50 m (8'2")	2,80 m (9'2")	3,00 m (9'10")
G312 GC	✓		✓
G313 GC	✓		✓*
G314	✓	✓*	

#### Attacco rapido

Carro	L
Contrappeso	2,4 mt
Tipo di braccio	Sbraccio
Lunghezza avambraccio	2,50 m (8'2")
G312 GC	✓
G313 GC	✓*

(continua alla pagina seguente)

# Benne a polipo per demolizione e smistamento per escavatori cingolati

## Abbinamento - Escavatori cingolati (continua)

Abbinamento
  \* Solo gamma operativa anteriore
  Nessun abbinamento

### 313 GC, continua

#### Attacco dedicato CW-20s

Carro	L	
Contrappeso	2,4 mt	
Tipo di braccio	Sbraccio	
Lunghezza avambraccio	2,50 m (8'2")	3,00 m (9'10")
G312 GC	✓	✓*
G313 GC	✓*	
G314	✓*	

#### Attacco dedicato CW-20

Carro	L	
Contrappeso	2,4 mt	
Tipo di braccio	Sbraccio	
Lunghezza avambraccio	2,50 m (8'2")	3,00 m (9'10")
G312 GC	✓	✓*
G312 GC-fisso CAN	✓	✓*
G313 GC	✓*	
G313 GC-fisso CAN	✓	

#### Attacco dedicato S60

Carro	L	
Contrappeso	2,4 mt	
Tipo di braccio	Sbraccio	
Lunghezza avambraccio	2,50 m (8'2")	3,00 m (9'10")
G312 GC	✓	✓*
G313 GC	✓*	
G314	✓*	

#### TRS10-CW-20s

Carro	L
Contrappeso	2,4 mt
Tipo di braccio	Sbraccio
Lunghezza avambraccio	2,50 m (8'2")
G212 GC-fisso CAN	✓*

#### TRS10-CW-20

Carro	L
Contrappeso	2,4 mt
Tipo di braccio	Sbraccio
Lunghezza avambraccio	2,50 m (8'2")
G212 GC-fisso CAN	✓*

#### TRS10-S60

Carro	L
Contrappeso	2,4 mt
Tipo di braccio	Sbraccio
Lunghezza avambraccio	2,50 m (8'2")
G212 GC	✓

(continua alla pagina seguente)

# Benne a polipo per demolizione e smistamento per escavatori cingolati

## Abbinamento - Escavatori cingolati (continua)

Abbinamento       \* Solo gamma operativa anteriore       Nessun abbinamento

**313**

### Attacco imperniato

Carro	L				
Contrappeso	2,4 mt				
Tipo di braccio	Sbraccio				
Lunghezza avambraccio	2,20 m (7'3")	2,50 m (8'2")	2,80 m (9'2")	2,80 m TR (9'2")	3,00 m (9'10")
G312 GC	✓	✓			✓
G313 GC	✓	✓			✓*
G314	✓	✓	✓*	✓*	✓*

### Attacco rapido

Carro	L	
Contrappeso	2,4 mt	
Tipo di braccio	Sbraccio	
Lunghezza avambraccio	2,20 m (7'3")	2,50 m (8'2")
G312 GC	✓	✓
G313 GC	✓*	✓*

### Attacco dedicato CW-20s

Carro	L			
Contrappeso	2,4 mt			
Tipo di braccio	Sbraccio			VA
Lunghezza avambraccio	2,20 m (7'3")	2,50 m (8'2")	3,00 m (9'10")	2,20 m (7'3")
G312 GC	✓	✓	✓*	✓*
G313 GC	✓	✓		
G314	✓*	✓*		

### Attacco dedicato CW-20

Carro	L			
Contrappeso	2,4 mt			
Tipo di braccio	Sbraccio			VA
Lunghezza avambraccio	2,20 m (7'3")	2,50 m (8'2")	3,00 m (9'10")	2,20 m (7'3")
G312 GC	✓	✓	✓*	✓*
G312 GC-fisso CAN	✓	✓	✓	
G313 GC	✓*	✓*		
G313 GC-fisso CAN	✓	✓		
G314	✓*	✓*		

### Attacco dedicato S60

Carro	L		
Contrappeso	2,4 mt		
Tipo di braccio	Sbraccio		
Lunghezza avambraccio	2,20 m (7'3")	2,50 m (8'2")	3,00 m (9'10")
G312 GC	✓	✓	✓*
G313 GC	✓	✓	
G314	✓*	✓*	

(continua alla pagina seguente)

# Benne a polipo per demolizione e smistamento per escavatori cingolati

## Abbinamento - Escavatori cingolati (continua)

Abbinamento       \* Solo gamma operativa anteriore       Nessun abbinamento

### 313, continua

#### TRS10-CW-20s

Carro	L	
Contrappeso	2,4 mt	
Tipo di braccio	Sbraccio	
Lunghezza avambraccio	2,20 m (7'3")	2,50 m (8'2")
G212 GC	✓*	✓*
G212 GC-fisso CAN	✓	✓*
G213 GC-fisso CAN	✓*	

#### TRS10-CW-20

Carro	L	
Contrappeso	2,4 mt	
Tipo di braccio	Sbraccio	
Lunghezza avambraccio	2,20 m (7'3")	2,50 m (8'2")
G212 GC	✓*	✓*
G212 GC-fisso CAN	✓	✓
G213 GC-fisso CAN	✓*	✓*

#### TRS10-S60

Carro	L	
Contrappeso	2,4 mt	
Tipo di braccio	Sbraccio	
Lunghezza avambraccio	2,20 m (7'3")	2,50 m (8'2")
G212 GC	✓	✓
G213 GC	✓*	✓*

### 314E CR

#### Attacco imperniato

Carro	-		L					
Contrappeso	3,56 mt		3,06 mt			3,56 mt		
Tipo di braccio	Sbraccio		Sbraccio			Sbraccio		
Lunghezza avambraccio	2,50 m (8'2")	3,00 m (9'10")	2,10 m (6'11")	2,50 m (8'2")	2,80 m (9'2")	3,00 m (9'10")	2,10 m (6'11")	2,50 m (8'2")
G312 GC			✓	✓		✓	✓	✓
G313 GC			✓	✓		✓	✓	✓
G314	✓	✓	✓	✓	✓	✓*	✓	✓

#### Attacco imperniato (continua)

Carro	L			
Contrappeso	3,56 mt			
Tipo di braccio	Sbraccio		VA	
Lunghezza avambraccio	2,80 m (9'2")	3,00 m (9'10")	2,10 m (6'11")	2,50 m (8'2")
G312 GC		✓	✓	✓
G313 GC		✓	✓	✓
G314	✓	✓	✓	✓

(continua alla pagina seguente)

# Benne a polipo per demolizione e smistamento per escavatori cingolati

## Abbinamento - Escavatori cingolati (continua)

Abbinamento       Solo gamma operativa anteriore       Nessun abbinamento

### 314E CR, continua

#### Attacco rapido

Carro	L					
Contrappeso	3,06 mt			3,56 mt		
Tipo di braccio	Sbraccio			Sbraccio		
Lunghezza avambraccio	2,10 m (6'11")	2,50 m (8'2")	3,00 m (9'10")	2,10 m (6'11")	2,50 m (8'2")	3,00 m (9'10")
G312 GC	✓	✓	✓*	✓	✓	✓

#### Attacco dedicato CW-20s

Carro	L						
Contrappeso	3,06 mt			3,56 mt			
Tipo di braccio	Sbraccio			Sbraccio			VA
Lunghezza avambraccio	2,10 m (6'11")	2,50 m (8'2")	3,00 m (9'10")	2,10 m (6'11")	2,50 m (8'2")	3,00 m (9'10")	2,10 m (6'11")
G312 GC	✓	✓	✓*	✓	✓	✓	✓
G313 GC	✓	✓		✓	✓	✓*	✓
G314	✓			✓			

#### Attacco dedicato CW-20

Carro	L							
Contrappeso	3,06 mt			3,56 mt				
Tipo di braccio	Sbraccio			Sbraccio			VA	
Lunghezza avambraccio	2,10 m (6'11")	2,50 m (8'2")	3,00 m (9'10")	2,10 m (6'11")	2,50 m (8'2")	3,00 m (9'10")	2,10 m (6'11")	2,50 m (8'2")
G312 GC	✓	✓	✓*	✓	✓	✓		
G312 GC-fisso CAN	✓	✓	✓	✓	✓	✓	✓	✓
G313 GC	✓	✓*		✓	✓	✓*		
G313 GC-fisso CAN							✓	
G314	✓			✓				

### 314F

#### Attacco imperniato

Carro	L			
Contrappeso	-			
Tipo di braccio	Sbraccio			
Lunghezza avambraccio	2,50 m (8'2")	2,80 m (9'2")	3,00 m (9'10")	3,00 m TR (9'10")
G312 GC	✓		✓	
G313 GC	✓		✓	
G314	✓	✓	✓	✓

#### Attacco rapido

Carro	L	
Contrappeso	-	
Tipo di braccio	Sbraccio	
Lunghezza avambraccio	2,50 m (8'2")	3,00 m (9'10")
G312 GC	✓	✓
G313 GC	✓	
G314	✓*	

#### Attacco dedicato CW-20s

Carro	L	
Contrappeso	-	
Tipo di braccio	Sbraccio	
Lunghezza avambraccio	2,50 m (8'2")	3,00 m (9'10")
G312 GC	✓	✓
G313 GC	✓	✓*
G314	✓	

(continua alla pagina seguente)

# Benne a polipo per demolizione e smistamento per escavatori cingolati

## Abbinamento - Escavatori cingolati (continua)

Abbinamento
  \* Solo gamma operativa anteriore
  Nessun abbinamento

### 314F, continua

#### Attacco dedicato CW-20

Carro	L	
Contrappeso	-	
Tipo di braccio	Sbraccio	
Lunghezza avambraccio	2,50 m (8'2")	3,00 m (9'10")
G312 GC	✓	✓
G312 GC-fisso CAN	✓	✓
G313 GC	✓	
G313 GC-fisso CAN	✓	✓*
G314	✓*	

#### TRS10-CW-20s

Carro	L	
Contrappeso	-	
Tipo di braccio	Sbraccio	
Lunghezza avambraccio	2,50 m (8'2")	3,00 m (9'10")
G212 GC	✓	
G212 GC-fisso CAN	✓	✓*

#### TRS10-CW-20

Carro	L	
Contrappeso	-	
Tipo di braccio	Sbraccio	
Lunghezza avambraccio	2,50 m (8'2")	3,00 m (9'10")
G212 GC	✓	
G212 GC-fisso CAN	✓	✓*

#### TRS10-S60

Carro	L	
Contrappeso	-	
Tipo di braccio	Sbraccio	
Lunghezza avambraccio	2,50 m (8'2")	3,00 m (9'10")
G212 GC	✓	✓*

### 315F CR

#### Attacco imperniato

Carro	L				
Contrappeso	-				
Tipo di braccio	Sbraccio				VA
Lunghezza avambraccio	2,50 m (8'2")	2,80 m (9'2")	3,00 m (9'10")	3,00 m TR (9'10")	2,10 m (6'11")
G312 GC	✓		✓		✓
G313 GC	✓		✓		✓
G314	✓	✓	✓	✓*	✓

(continua alla pagina seguente)



# Benne a polipo per demolizione e smistamento per escavatori cingolati

## Abbinamento - Escavatori cingolati (continua)

Abbinamento       \* Solo gamma operativa anteriore       Nessun abbinamento

### 315F CR, continua

#### Attacco rapido

Carro	L	
Contrappeso	-	
Tipo di braccio	Sbraccio	
Lunghezza avambraccio	2,50 m (8'2")	3,00 m (9'10")
G312 GC	✓	✓*

#### Attacco dedicato CW-20s

Carro	L		
Contrappeso	-		
Tipo di braccio	Sbraccio		VA
Lunghezza avambraccio	2,50 m (8'2")	3,00 m (9'10")	2,10 m (6'11")
G312 GC	✓	✓	✓
G313 GC	✓	✓*	
G314	✓		

#### Attacco dedicato CW-20

Carro	L		
Contrappeso	-		
Tipo di braccio	Sbraccio		VA
Lunghezza avambraccio	2,50 m (8'2")	3,00 m (9'10")	2,10 m (6'11")
G312 GC	✓	✓*	
G312 GC-fisso CAN	✓	✓	✓
G313 GC	✓		
G314	✓*		

#### Attacco dedicato S60

Carro	L		
Contrappeso	-		
Tipo di braccio	Sbraccio		VA
Lunghezza avambraccio	2,50 m (8'2")	3,00 m (9'10")	2,10 m (6'11")
G312 GC	✓	✓	✓
G313 GC	✓	✓*	
G314	✓		

#### TRS10-CW-20s

Carro	L
Contrappeso	-
Tipo di braccio	Sbraccio
Lunghezza avambraccio	2,50 m (8'2")
G212 GC-fisso CAN	✓

#### TRS10-CW-20

Carro	L	
Contrappeso	-	
Tipo di braccio	Sbraccio	
Lunghezza avambraccio	2,50 m (8'2")	3,00 m (9'10")
G212 GC-fisso CAN	✓	✓*

(continua alla pagina seguente)

# Benne a polipo per demolizione e smistamento per escavatori cingolati

## Abbinamento - Escavatori cingolati (continua)

Abbinamento       \* Solo gamma operativa anteriore       Nessun abbinamento

### 315F CR, continua TRS10-S60

Carro	L	
Contrappeso	-	
Tipo di braccio	Sbraccio	
Lunghezza avambraccio	2,50 m (8'2")	3,00 m (9'10")
G212 GC	✓	✓*

### 315 Attacco imperniato

Carro	L		
Contrappeso	3,8 mt		
Tipo di braccio	Sbraccio		
Lunghezza avambraccio	2,20 m (7'3")	2,50 m (8'2")	3,00 m (9'10")
G312 GC	✓	✓	✓

### Attacco dedicato CW-20s

Carro	L		
Contrappeso	3,8 mt		
Tipo di braccio	Sbraccio		
Lunghezza avambraccio	2,20 m (7'3")	2,50 m (8'2")	3,00 m (9'10")
G312 GC	✓	✓	✓
G313 GC	✓	✓	✓*
G314	✓	✓	

### Attacco dedicato CW-20

Carro	L		
Contrappeso	3,8 mt		
Tipo di braccio	Sbraccio		
Lunghezza avambraccio	2,20 m (7'3")	2,50 m (8'2")	3,00 m (9'10")
G312 GC	✓	✓	✓
G312 GC-fisso CAN	✓	✓	✓
G313 GC	✓	✓	
G314	✓		

### Attacco dedicato S60

Carro	L		
Contrappeso	3,8 mt		
Tipo di braccio	Sbraccio		
Lunghezza avambraccio	2,20 m (7'3")	2,50 m (8'2")	3,00 m (9'10")
G312 GC	✓	✓	✓
G313 GC	✓		

### TRS10-CW-20

Carro	L
Contrappeso	3,8 mt
Tipo di braccio	Sbraccio
Lunghezza avambraccio	2,20 m (7'3")
G212 GC-fisso CAN	✓

(continua alla pagina seguente)

# Benne a polipo per demolizione e smistamento per movimentatori di materiali

## Abbinamento - Escavatori cingolati (continua)

 Abbinamento

 \* Solo gamma operativa anteriore

 Nessun abbinamento

### 315, continua

#### TRS10-S60

Carro	L		
Contrappeso	3,8 mt		
Tipo di braccio	Sbraccio		
Lunghezza avambraccio	2,20 m (7'3")	2,50 m (8'2")	3,00 m (9'10")
G212 GC	✓	✓	✓*

### 316E

#### Attacco imperniato

Carro	L					
Contrappeso	-					
Tipo di braccio	Sbraccio				VA	
Lunghezza avambraccio	2,25 m (7'5")	2,60 m (8'6")	2,90 m (9'6")	3,10 m (10'2")	2,25 m (7'5")	2,60 m (8'6")
G313 GC	✓	✓	✓	✓	✓	✓
G314	✓	✓	✓	✓	✓	✓
G317 GC	✓	✓	✓*		✓*	
G318	✓*					

#### Attacco rapido

Carro	L					
Contrappeso	-					
Tipo di braccio	Sbraccio				VA	
Lunghezza avambraccio	2,25 m (7'5")	2,60 m (8'6")	2,90 m (9'6")	3,10 m (10'2")	2,25 m (7'5")	2,60 m (8'6")
G313 GC	✓	✓	✓	✓*	✓	✓*
G314	✓	✓	✓*		✓	✓*

#### Attacco dedicato CW-30s

Carro	L					
Contrappeso	-					
Tipo di braccio	Sbraccio				VA	
Lunghezza avambraccio	2,25 m (7'5")	2,60 m (8'6")	2,90 m (9'6")	3,10 m (10'2")	2,25 m (7'5")	2,60 m (8'6")
G313 GC	✓	✓	✓	✓	✓	✓
G314	✓	✓	✓	✓	✓	✓
G317 GC	✓	✓*				

#### Attacco dedicato CW-30

Carro	L					
Contrappeso	-					
Tipo di braccio	Sbraccio				VA	
Lunghezza avambraccio	2,25 m (7'5")	2,60 m (8'6")	2,90 m (9'6")	3,10 m (10'2")	2,25 m (7'5")	2,60 m (8'6")
G313 GC	✓	✓	✓	✓	✓	✓
G313 GC-fisso CAN	✓	✓	✓	✓	✓	✓
G314	✓	✓	✓	✓	✓	✓
G317 GC	✓	✓*				
G317 GC-fisso CAN	✓	✓*				

(continua alla pagina seguente)

# Benne a polipo per demolizione e smistamento per escavatori cingolati

## Abbinamento - Escavatori cingolati (continua)

Abbinamento       \* Solo gamma operativa anteriore       Nessun abbinamento

### 316F

#### Attacco imperniato

Carro	L					
Contrappeso	-					
Tipo di braccio	Sbraccio				VA	
Lunghezza avambraccio	2,25 m (7'5")	2,60 m (8'6")	2,90 m (9'6")	3,10 m (10'2")	2,25 m (7'5")	2,60 m (8'6")
G313 GC	✓	✓	✓		✓	✓
G314	✓	✓	✓	✓	✓	✓
G317 GC	✓	✓	✓*		✓*	
G318	✓*					

#### Attacco rapido

Carro	L					
Contrappeso	-					
Tipo di braccio	Sbraccio				VA	
Lunghezza avambraccio	2,25 m (7'5")	2,60 m (8'6")	2,90 m (9'6")	3,10 m (10'2")	2,25 m (7'5")	2,60 m (8'6")
G313 GC	✓	✓	✓		✓	✓*
G314	✓	✓	✓*	✓*	✓*	

#### Attacco dedicato CW-30s

Carro	L					
Contrappeso	-					
Tipo di braccio	Sbraccio			VA		
Lunghezza avambraccio	2,25 m (7'5")	2,60 m (8'6")	2,90 m (9'6")	2,25 m (7'5")	2,60 m (8'6")	
G313 GC	✓	✓	✓	✓	✓	
G314	✓	✓	✓	✓	✓	
G317 GC	✓	✓*				

#### Attacco dedicato CW-30

Carro	L					
Contrappeso	-					
Tipo di braccio	Sbraccio			VA		
Lunghezza avambraccio	2,25 m (7'5")	2,60 m (8'6")	2,90 m (9'6")	2,25 m (7'5")	2,60 m (8'6")	
G313 GC	✓	✓	✓	✓	✓	
G313 GC-fisso CAN	✓	✓	✓	✓	✓	
G314	✓	✓	✓	✓	✓	
G317 GC	✓*	✓*				
G317 GC-fisso CAN	✓	✓*				

#### Attacco dedicato S60

Carro	L					
Contrappeso	-					
Tipo di braccio	Sbraccio			VA		
Lunghezza avambraccio	2,25 m (7'5")	2,60 m (8'6")	2,90 m (9'6")	2,25 m (7'5")	2,60 m (8'6")	
G313 GC	✓	✓	✓	✓	✓	
G314	✓	✓	✓	✓	✓	
G317 GC	✓	✓*				
G318 WH-800	✓*					

(continua alla pagina seguente)

# Benne a polipo per demolizione e smistamento per escavatori cingolati

## Abbinamento - Escavatori cingolati (continua)

Abbinamento
  \* Solo gamma operativa anteriore
  Nessun abbinamento

### 316F, continua

#### TRS14-CW-30s

Carro	L				
Contrappeso	-				
Tipo di braccio	Sbraccio			VA	
Lunghezza avambraccio	2,25 m (7'5")	2,60 m (8'6")	2,90 m (9'6")	2,25 m (7'5")	2,60 m (8'6")
G212 GC	✓	✓	✓		
G212 GC-fisso CAN	✓	✓	✓	✓	✓
G213 GC	✓	✓	✓*		
G213 GC-fisso CAN	✓	✓	✓		

#### TRS14-CW-30

Carro	L				
Contrappeso	-				
Tipo di braccio	Sbraccio			VA	
Lunghezza avambraccio	2,25 m (7'5")	2,60 m (8'6")	2,90 m (9'6")	2,25 m (7'5")	2,60 m (8'6")
G212 GC	✓	✓	✓*		
G212 GC-fisso CAN	✓	✓	✓	✓	✓*
G213 GC	✓	✓*			
G213 GC-fisso CAN	✓	✓	✓*		

#### TRS14-S60

Carro	L				
Contrappeso	-				
Tipo di braccio	Sbraccio			VA	
Lunghezza avambraccio	2,25 m (7'5")	2,60 m (8'6")	2,90 m (9'6")	2,25 m (7'5")	2,60 m (8'6")
G212 GC	✓	✓	✓	✓	✓
G213 GC	✓	✓	✓	✓	✓*

### 316 GC

#### Attacco imperniato

Carro	L	
Contrappeso	3,2 mt	
Tipo di braccio	Sbraccio HD	
Lunghezza avambraccio	3,00 m (9'10")	2,50 m HD (8'2")
G312 GC	✓	✓
G313 GC	✓	✓
G314	✓	✓

#### Attacco rapido Cat

Carro	L	
Contrappeso	3,2 mt	
Tipo di braccio	Sbraccio HD	
Lunghezza avambraccio	3,00 m (9'10")	2,50 m HD (8'2")
G312 GC	✓	✓
G313 GC	✓*	✓
G314		✓*

(continua alla pagina seguente)

# Benne a polipo per demolizione e smistamento per escavatori cingolati

## Abbinamento - Escavatori cingolati (continua)

Abbinamento       \* Solo gamma operativa anteriore       Nessun abbinamento

### 316 GC, continua

#### Attacco dedicato CW-20s

Carro	L	
Contrappeso	3,2 mt	
Tipo di braccio	Sbraccio HD	
Lunghezza avambraccio	3,00 m (9'10")	2,50 m HD (8'2")
G312 GC	✓	✓
G313 GC	✓*	✓
G314	✓*	✓

#### Attacco dedicato CW-20

Carro	L	
Contrappeso	3,2 mt	
Tipo di braccio	Sbraccio HD	
Lunghezza avambraccio	3,00 m (9'10")	2,50 m HD (8'2")
G312 GC	✓	✓
G312 GC-fisso CAN	✓	✓
G313 GC	✓*	✓
G313 GC-fisso CAN	✓	✓
G314		✓

### 317 GC

#### Attacco imperniato

Carro	L					
Contrappeso	3,05 mt			3,57 mt		
Tipo di braccio	Sbraccio			Sbraccio		
Lunghezza avambraccio	2,60 m (8'6")	2,90 m (9'6")	2,60 m (8'6")	2,90 m (9'6")	3,10 m (10'2")	2,90 m TR (9'6")
G313 GC	✓	✓				
G314	✓	✓	✓	✓	✓	✓
G317 GC	✓	✓*				

#### Attacco rapido Cat

Carro	L					
Contrappeso	3,05 mt			3,57 mt		
Tipo di braccio	Sbraccio			Sbraccio		
Lunghezza avambraccio	2,60 m (8'6")	2,90 m (9'6")	2,60 m (8'6")	2,90 m (9'6")	3,10 m (10'2")	2,90 m TR (9'6")
G313 GC	✓	✓				
G314	✓	✓*	✓	✓	✓	✓

#### Attacco dedicato CW-30s

Carro	L	
Contrappeso	3,05 mt	
Tipo di braccio	Sbraccio	
Lunghezza avambraccio	2,60 m (8'6")	2,90 m (9'6")
G313 GC	✓	✓
G314	✓	✓
G317 GC	✓*	

(continua alla pagina seguente)

# Benne a polipo per demolizione e smistamento per escavatori cingolati

## Abbinamento - Escavatori cingolati (continua)

Abbinamento       \* Solo gamma operativa anteriore       Nessun abbinamento

### 317 GC, continua

#### Attacco dedicato CW-30

Carro	L	
Contrappeso	3,05 mt	
Tipo di braccio	Sbraccio	
Lunghezza avambraccio	2,60 m (8'6")	2,90 m (9'6")
G313 GC	✓	✓
G313 GC-fisso CAN	✓	✓
G314	✓	✓
G317 GC	✓*	
G317 GC-fisso CAN	✓*	

#### Attacco dedicato S60

Carro	L	
Contrappeso	3,05 mt	
Tipo di braccio	Sbraccio	
Lunghezza avambraccio	2,60 m (8'6")	2,90 m (9'6")
G313 GC	✓	✓
G314	✓	✓
G317 GC	✓*	

#### Attacco dedicato HCS60

Carro	L	
Contrappeso	3,05 mt	
Tipo di braccio	Sbraccio	
Lunghezza avambraccio	2,60 m (8'6")	2,90 m (9'6")
G313 GC	✓	✓
G314	✓	✓

#### Attacco dedicato HCS65

Carro	L	
Contrappeso	3,05 mt	
Tipo di braccio	Sbraccio	
Lunghezza avambraccio	2,60 m (8'6")	2,90 m (9'6")
G313 GC	✓	✓
G314	✓	✓*

#### TRS14 (attacco nella parte superiore/inferiore CW-30s)

Carro	L	
Contrappeso	3,05 mt	
Tipo di braccio	Sbraccio	
Lunghezza avambraccio	2,60 m (8'6")	2,90 m (9'6")
G213 GC	✓	✓*
G213 GC-fisso CAN	✓	✓*

(continua alla pagina seguente)

# Benne a polipo per demolizione e smistamento per escavatori cingolati

## Abbinamento - Escavatori cingolati (continua)

Abbinamento       \* Solo gamma operativa anteriore       Nessun abbinamento

### 317 GC, continua

#### TRS14 (attacco nella parte superiore/inferiore CW-30)

Carro	L	
Contrappeso	3,05 mt	
Tipo di braccio	Sbraccio	
Lunghezza avambraccio	2,60 m (8'6")	2,90 m (9'6")
G213 GC	✓*	
G213 GC-fisso CAN	✓	✓*

#### TRS14 (attacco nella parte superiore/inferiore S60)

Carro	L	
Contrappeso	3,05 mt	
Tipo di braccio	Sbraccio	
Lunghezza avambraccio	2,60 m (8'6")	2,90 m (9'6")
G213 GC	✓	✓

#### TRS14 (parte superiore/inferiore S60)

Carro	L
Contrappeso	3,05 mt
Tipo di braccio	Sbraccio
Lunghezza avambraccio	2,60 m (8'6")
G213 GC	✓*

### 317

#### Attacco imperniato

Carro	L			
Contrappeso	3,05 mt			
Tipo di braccio	Sbraccio			
Lunghezza avambraccio	2,60 m (8'6")	2,90 m (9'6")	3,10 m (10'2")	2,90 m TR (9'6")
G313 GC				
G314	✓	✓	✓	✓
G317 GC				

#### Attacco imperniato, continua

Carro	L					
Contrappeso	3,57 mt					
Tipo di braccio	Sbraccio				VA	
Lunghezza avambraccio	2,60 m (8'6")	2,90 m (9'6")	3,10 m (10'2")	2,90 m TR (9'6")	2,25 m (7'5")	2,60 m (8'6")
G313 GC	✓		✓		✓	✓
G314	✓	✓	✓	✓	✓	✓
G317 GC	✓		✓		✓	✓

#### Attacco rapido Cat

Carro	L			
Contrappeso	3,05 mt			
Tipo di braccio	Sbraccio			
Lunghezza avambraccio	2,60 m (8'6")	2,90 m (9'6")	3,10 m (10'2")	2,90 m TR (9'6")
G313 GC				
G314	✓	✓	✓*	✓*
G317 GC				

(continua alla pagina seguente)



# Benne a polipo per demolizione e smistamento per escavatori cingolati

## Abbinamento - Escavatori cingolati (continua)

Abbinamento       \* Solo gamma operativa anteriore       Nessun abbinamento

### 317, continua

#### Attacco rapido Cat, continua

Carro	L					
Contrappeso	3,57 mt					
Tipo di braccio	Sbraccio				VA	
Lunghezza avambraccio	2,60 m (8'6")	2,90 m (9'6")	3,10 m (10'2")	2,90 m TR (9'6")	2,25 m (7'5")	2,60 m (8'6")
G313 GC	✓		✓		✓	✓
G314	✓	✓	✓	✓	✓	✓
G317 GC	✓*					

#### Attacco dedicato CW-30s

Carro	L			
Contrappeso	3,57 mt			
Tipo di braccio	Sbraccio		VA	
Lunghezza avambraccio	2,60 m (8'6")	3,10 m (10'2")	2,25 m (7'5")	2,60 m (8'6")
G313 GC	✓	✓	✓	✓
G314	✓	✓	✓	✓
G317 GC	✓	✓*		

#### Attacco dedicato CW-30

Carro	L			
Contrappeso	3,57 mt			
Tipo di braccio	Sbraccio		VA	
Lunghezza avambraccio	2,60 m (8'6")	3,10 m (10'2")	2,25 m (7'5")	2,60 m (8'6")
G313 GC	✓	✓	✓	✓
G313 GC-fisso CAN	✓	✓	✓	✓
G314	✓	✓	✓	✓
G317 GC	✓	✓*	✓	✓*
G317 GC-fisso CAN	✓	✓		

#### Attacco dedicato S60

Carro	L			
Contrappeso	3,57 mt			
Tipo di braccio	Sbraccio		VA	
Lunghezza avambraccio	2,60 m (8'6")	3,10 m (10'2")	2,25 m (7'5")	2,60 m (8'6")
G313 GC	✓	✓	✓	✓
G314	✓	✓	✓	✓
G317 GC	✓	✓*		

#### Attacco dedicato HCS60

Carro	L			
Contrappeso	3,57 mt			
Tipo di braccio	Sbraccio		VA	
Lunghezza avambraccio	2,60 m (8'6")	3,10 m (10'2")	2,25 m (7'5")	2,60 m (8'6")
G313 GC	✓	✓	✓	✓
G314	✓	✓	✓	✓
G317 GC	✓			

(continua alla pagina seguente)

# Benne a polipo per demolizione e smistamento per escavatori cingolati

## Abbinamento - Escavatori cingolati (continua)

Abbinamento       \* Solo gamma operativa anteriore       Nessun abbinamento

### 317, continua

#### Attacco dedicato HCS65

Carro	L			
Contrappeso	3,57 mt			
Tipo di braccio	Sbraccio		VA	
Lunghezza avambraccio	2,60 m (8'6")	3,10 m (10'2")	2,25 m (7'5")	2,60 m (8'6")
G313 GC	✓	✓	✓	✓
G314	✓	✓	✓	✓
G317 GC	✓*			

#### TRS14 (attacco nella parte superiore/inferiore CW-30s)

Carro	L			
Contrappeso	3,57 mt			
Tipo di braccio	Sbraccio		VA	
Lunghezza avambraccio	2,60 m (8'6")	3,10 m (10'2")	2,25 m (7'5")	2,60 m (8'6")
G213 GC	✓	✓		
G213 GC-fisso CAN	✓	✓	✓	✓
G217 GC-fisso CAN	✓*			

#### TRS14 (parte superiore/inferiore CW-30s)

Carro	L	
Contrappeso	3,57 mt	
Tipo di braccio	Sbraccio	
Lunghezza avambraccio	2,60 m (8'6")	3,10 m (10'2")
G213 GC	✓	
G213 GC-fisso CAN	✓	✓*

#### TRS14 (attacco nella parte superiore/inferiore CW-30)

Carro	L			
Contrappeso	3,57 mt			
Tipo di braccio	Sbraccio		VA	
Lunghezza avambraccio	2,60 m (8'6")	3,10 m (10'2")	2,25 m (7'5")	2,60 m (8'6")
G213 GC	✓	✓		
G213 GC-fisso CAN	✓	✓	✓	✓
G217 GC-fisso CAN	✓*			

#### TRS14 (parte superiore/inferiore CW-30)

Carro	L
Contrappeso	3,57 mt
Tipo di braccio	Sbraccio
Lunghezza avambraccio	2,60 m (8'6")
G213 GC	✓*
G213 GC-fisso CAN	✓

(continua alla pagina seguente)

# Benne a polipo per demolizione e smistamento per escavatori cingolati

## Abbinamento - Escavatori cingolati (continua)

Abbinamento       \* Solo gamma operativa anteriore       Nessun abbinamento

### 317, continua

#### TRS14 (attacco nella parte superiore/inferiore S60)

Carro	L			
Contrappeso	3,57 mt			
Tipo di braccio	Sbraccio		VA	
Lunghezza avambraccio	2,60 m (8'6")	3,10 m (10'2")	2,25 m (7'5")	2,60 m (8'6")
G213 GC	✓	✓	✓	✓
G217 GC	✓*			

#### TRS14 (parte superiore/inferiore S60)

Carro	L	
Contrappeso	3,57 mt	
Tipo di braccio	Sbraccio	
Lunghezza avambraccio	2,60 m (8'6")	3,10 m (10'2")
G213 GC	✓	✓

### 318D2

#### Attacco imperniato

Carro	L
Contrappeso	-
Tipo di braccio	Sbraccio
Lunghezza avambraccio	2,60 m (8'6")
G317 GC	✓
G318	✓*
G318 WH-800	✓*

#### Attacco dedicato CW-30s

Carro	L
Contrappeso	-
Tipo di braccio	Sbraccio
Lunghezza avambraccio	2,60 m (8'6")
G317 GC	✓*

#### Attacco dedicato CW-30

Carro	L
Contrappeso	-
Tipo di braccio	Sbraccio
Lunghezza avambraccio	2,60 m (8'6")
G317 GC	✓*
G317 GC-fisso CAN	✓

(continua alla pagina seguente)

# Benne a polipo per demolizione e smistamento per escavatori cingolati

## Abbinamento - Escavatori cingolati (continua)

Abbinamento       \* Solo gamma operativa anteriore       Nessun abbinamento

### 318E

#### Attacco imperniato

Carro	L						
Contrappeso	-						
Tipo di braccio	Sbraccio					VA	
Lunghezza avambraccio	2,25 m (7'5")	2,50 m (8'2")	2,60 m (8'6")	2,90 m (9'6")	3,10 m (10'2")	2,25 m (7'5")	2,60 m (8'6")
G314	✓	✓	✓	✓	✓	✓	✓
G317 GC	✓	✓	✓	✓		✓	✓
G318	✓		✓			✓	✓*
G318 WH-800	✓	✓*	✓	✓	✓*	✓	✓*

#### Attacco rapido

Carro	L						
Contrappeso	-						
Tipo di braccio	Sbraccio					VA	
Lunghezza avambraccio	2,25 m (7'5")	2,50 m (8'2")	2,60 m (8'6")	2,90 m (9'6")	3,10 m (10'2")	2,25 m (7'5")	2,60 m (8'6")
G314	✓	✓	✓	✓	✓	✓	✓
G317 GC	✓		✓*			✓*	
G318 WH-800	✓*						

#### Attacco dedicato CW-30s

Carro	L					
Contrappeso	-					
Tipo di braccio	Sbraccio				VA	
Lunghezza avambraccio	2,25 m (7'5")	2,50 m (8'2")	2,60 m (8'6")	2,90 m (9'6")	2,25 m (7'5")	2,60 m (8'6")
G314	✓	✓	✓	✓	✓	✓
G317 GC	✓		✓	✓*	✓	✓*
G318	✓*					
G318 WH-800	✓		✓*			

#### Attacco dedicato CW-30

Carro	L					
Contrappeso	-					
Tipo di braccio	Sbraccio				VA	
Lunghezza avambraccio	2,25 m (7'5")	2,50 m (8'2")	2,60 m (8'6")	2,90 m (9'6")	2,25 m (7'5")	2,60 m (8'6")
G314	✓	✓	✓	✓	✓	✓
G317 GC	✓		✓	✓*	✓	✓*
G317 GC-fisso CAN	✓	✓*	✓	✓	✓	✓
G318	✓*					
G318-fisso CAN	✓					
G318 WH-800	✓		✓*		✓*	

(continua alla pagina seguente)

# Benne a polipo per demolizione e smistamento per escavatori cingolati

## Abbinamento - Escavatori cingolati (continua)

Abbinamento       \* Solo gamma operativa anteriore       Nessun abbinamento

### 318F

#### Attacco imperniato

Carro	L					
Contrappeso	-					
Tipo di braccio	Sbraccio				VA	
Lunghezza avambraccio	2,25 m (7'5")	2,60 m (8'6")	2,90 m (9'6")	3,10 m (10'2")	2,25 m (7'5")	2,60 m (8'6")
G317 GC	✓	✓	✓	✓	✓	✓
G318	✓	✓*	✓*		✓	✓*
G318 WH-800	✓	✓	✓	✓*	✓	✓*

#### Attacco rapido

Carro	L		
Contrappeso	-		
Tipo di braccio	Sbraccio		VA
Lunghezza avambraccio	2,25 m (7'5")	2,60 m (8'6")	2,25 m (7'5")
G317 GC	✓	✓*	✓*
G318 WH-800	✓*		

#### Attacco dedicato CW-30s

Carro	L				
Contrappeso	-				
Tipo di braccio	Sbraccio			VA	
Lunghezza avambraccio	2,25 m (7'5")	2,60 m (8'6")	2,90 m (9'6")	2,25 m (7'5")	2,60 m (8'6")
G317 GC	✓	✓	✓	✓	✓*
G318	✓				
G318 WH-800	✓	✓*			

#### Attacco dedicato CW-30

Carro	L					
Contrappeso	-					
Tipo di braccio	Sbraccio				VA	
Lunghezza avambraccio	2,25 m (7'5")	2,60 m (8'6")	2,90 m (9'6")	3,10 m (10'2")	2,25 m (7'5")	2,60 m (8'6")
G317 GC	✓	✓	✓*		✓	✓*
G317 GC-fisso CAN	✓	✓	✓	✓*	✓	✓
G318	✓					
G318-fisso CAN	✓	✓*				
G318 WH-800	✓	✓*			✓	

#### Attacco dedicato S60

Carro	L			
Contrappeso	-			
Tipo di braccio	Sbraccio			
Lunghezza avambraccio	2,25 m (7'5")	2,60 m (8'6")	2,90 m (9'6")	3,10 m (10'2")
G317 GC	✓	✓	✓	✓*
G318	✓			
G318 WH-800	✓	✓*	✓*	

(continua alla pagina seguente)

# Benne a polipo per demolizione e smistamento per escavatori cingolati

## Abbinamento - Escavatori cingolati (continua)

Abbinamento       \* Solo gamma operativa anteriore       Nessun abbinamento

### 318F, continua

#### TRS14-CW-30s

Carro	L					
Contrappeso	-					
Tipo di braccio	Sbraccio				VA	
Lunghezza avambraccio	2,25 m (7'5")	2,60 m (8'6")	2,90 m (9'6")	3,10 m (10'2")	2,25 m (7'5")	2,60 m (8'6")
G212 GC	✓	✓	✓	✓	✓	✓
G212 GC-fisso CAN	✓	✓	✓	✓	✓	✓
G213 GC	✓	✓	✓	✓*	✓	✓
G213 GC-fisso CAN	✓	✓	✓	✓	✓	✓

#### TRS14-CW-30

Carro	L					
Contrappeso	-					
Tipo di braccio	Sbraccio				VA	
Lunghezza avambraccio	2,25 m (7'5")	2,60 m (8'6")	2,90 m (9'6")	3,10 m (10'2")	2,25 m (7'5")	2,60 m (8'6")
G212 GC	✓	✓	✓	✓	✓	✓
G212 GC-fisso CAN	✓	✓	✓	✓	✓	✓
G213 GC	✓	✓	✓	✓*	✓	✓
G213 GC-fisso CAN	✓	✓	✓	✓	✓	✓

#### TRS14-S60

Carro	L					
Contrappeso	-					
Tipo di braccio	Sbraccio				VA	
Lunghezza avambraccio	2,25 m (7'5")	2,60 m (8'6")	2,90 m (9'6")	3,10 m (10'2")	2,25 m (7'5")	2,60 m (8'6")
G212 GC	✓	✓	✓	✓	✓	✓
G213 GC	✓	✓	✓	✓	✓	✓

### 320D2 GC

#### Attacco imperniato

Carro	-	
Contrappeso	-	
Tipo di braccio	Sbraccio	
Lunghezza avambraccio	2,50 m (8'2")	2,92 m (9'7")
G317 GC	✓	✓
G318	✓	✓
G318 WH-800	✓	✓

#### Attacco rapido

Carro	-
Contrappeso	-
Tipo di braccio	Sbraccio
Lunghezza avambraccio	2,50 m (8'2")
G317 GC	✓*
G318 WH-800	✓*

(continua alla pagina seguente)

# Benne a polipo per demolizione e smistamento per escavatori cingolati

## Abbinamento - Escavatori cingolati (continua)

Abbinamento       \* Solo gamma operativa anteriore       Nessun abbinamento

### 320D2 GC, continua

#### Attacco dedicato CW-40s

Carro	-	
Contrappeso	-	
Tipo di braccio	Sbraccio	
Lunghezza avambraccio	2,50 m (8'2")	2,92 m (9'7")
G317 GC	✓	✓
G318	✓	✓*
G318 WH-800	✓	✓*

#### Attacco dedicato CW-40

Carro	-	
Contrappeso	-	
Tipo di braccio	Sbraccio	
Lunghezza avambraccio	2,50 m (8'2")	2,92 m (9'7")
G317 GC	✓	✓
G317 GC-fisso CAN	✓	✓
G318	✓*	
G318-fisso CAN	✓	✓*
G318 WH-800	✓	✓*

### 320D2

#### Attacco imperniato

Carro	-	L	
Contrappeso	-	-	
Tipo di braccio	Sbraccio HD		Sbraccio HD
Lunghezza avambraccio	2,50 m HD (8'2")	2,92 m HD (9'7")	2,50 m HD (8'2")
G317 GC			✓
G318	✓	✓*	✓
G318 WH-800			✓

#### Attacco rapido

Carro	L	
Contrappeso	-	
Tipo di braccio	Sbraccio HD	
Lunghezza avambraccio	2,50 m HD (8'2")	2,92 m HD (9'7")
G317 GC	✓	✓
G318	✓	✓*
G318 WH-800	✓	✓*

#### Attacco dedicato CW-40s

Carro	L	
Contrappeso	-	
Tipo di braccio	Sbraccio HD	
Lunghezza avambraccio	2,50 m HD (8'2")	2,92 m HD (9'7")
G317 GC	✓	✓
G318	✓	✓
G318 WH-800	✓	✓

(continua alla pagina seguente)

# Benne a polipo per demolizione e smistamento per escavatori cingolati

## Abbinamento - Escavatori cingolati (continua)

Abbinamento       \* Solo gamma operativa anteriore       Nessun abbinamento

### 320D2, continua

#### Attacco dedicato CW-40

Carro	L	
Contrappeso	-	
Tipo di braccio	Sbraccio HD	
Lunghezza avambraccio	2,50 m HD (8'2")	2,92 m HD (9'7")
G317 GC	✓	✓
G317 GC-fisso CAN	✓	✓
G318	✓	✓
G318-fisso CAN	✓	✓
G318 WH-800	✓	✓
G318 WH-1100	✓	

### 320E

#### Attacco imperniato

Carro	L							
Contrappeso	-							
Tipo di braccio	Sbraccio		Sbraccio ES		Sbraccio HD			
Lunghezza avambraccio	2,50 m (8'2")	2,92 m (9'7")	2,92 m ES (9'7")	3,86 m HD (12'8")	2,50 m HD (8'2")	2,92 m (9'7")	2,92 m HD (9'7")	2,92 m ES (9'7")
G317 GC	✓	✓						
G318	✓	✓	✓	✓	✓	✓	✓	✓
G318 WH-800	✓	✓	✓	✓			✓	✓

#### Attacco imperniato, continua

Carro	L			LN	
Contrappeso	-			-	
Tipo di braccio	Sbraccio HD	VA		Sbraccio HD	VA
Lunghezza avambraccio	3,86 m HD (12'8")	2,50 m (8'2")	2,50 m HD (8'2")	2,50 m HD (8'2")	2,50 m HD (8'2")
G317 GC		✓	✓	✓	✓
G318	✓	✓	✓	✓	✓*
G318 WH-800	✓	✓	✓	✓	✓

#### Attacco rapido

Carro	L							
Contrappeso	-							
Tipo di braccio	Sbraccio		Sbraccio ES	Sbraccio HD				VA
Lunghezza avambraccio	2,50 m (8'2")	2,92 m (9'7")	2,92 m ES (9'7")	2,50 m HD (8'2")	2,92 m (9'7")	2,92 m HD (9'7")	2,92 m ES (9'7")	2,50 m (8'2")
G317 GC	✓	✓						✓
G318	✓	✓	✓*	✓	✓	✓	✓	✓
G318 WH-800	✓	✓	✓			✓	✓	✓

#### Attacco rapido, continua

Carro	L	LN
Contrappeso	-	-
Tipo di braccio	VA	Sbraccio HD
Lunghezza avambraccio	2,50 m HD (8'2")	2,50 m HD (8'2")
G317 GC	✓	✓
G318	✓*	✓*
G318 WH-800	✓	✓

(continua alla pagina seguente)



# Benne a polipo per demolizione e smistamento per escavatori cingolati

## Abbinamento - Escavatori cingolati (continua)

Abbinamento
  \* Solo gamma operativa anteriore
  Nessun abbinamento

### 320E, continua

#### Attacco dedicato CW-40s

Carro	L				LN	
Contrappeso	-				-	
Tipo di braccio	Sbraccio		VA		Sbraccio HD	VA
Lunghezza avambraccio	2,50 m (8'2")	2,92 m (9'7")	2,50 m (8'2")	2,50 m HD (8'2")	2,50 m HD (8'2")	2,50 m HD (8'2")
G317 GC	✓	✓	✓	✓	✓	✓
G318	✓	✓	✓	✓	✓	✓*
G318 WH-800	✓	✓	✓	✓	✓	✓*

#### Attacco dedicato CW-40

Carro	L				LN	
Contrappeso	-				-	
Tipo di braccio	Sbraccio		VA		Sbraccio HD	VA
Lunghezza avambraccio	2,50 m (8'2")	2,92 m (9'7")	2,50 m (8'2")	2,50 m HD (8'2")	2,50 m HD (8'2")	2,50 m HD (8'2")
G317 GC	✓	✓	✓	✓	✓	✓
G317 GC-fisso CAN	✓	✓	✓	✓	✓	✓
G318	✓	✓	✓	✓	✓	✓
G318-fisso CAN	✓	✓	✓	✓	✓	✓*
G318 WH-800	✓	✓	✓	✓	✓	✓*

### 320E RR

#### Attacco imperniato

Carro	L					
Contrappeso	6,2 mt			6,9 mt		
Tipo di braccio	Sbraccio	Sbraccio ES	Sbraccio HD	Sbraccio	Sbraccio ES	Sbraccio HD
Lunghezza avambraccio	2,92 m HD (9'7")	2,92 m ES (9'7")	2,92 m HD (9'7")	2,92 m HD (9'7")	2,92 m ES (9'7")	2,92 m HD (9'7")
G317 GC	✓	✓		✓	✓	
G318	✓	✓	✓	✓	✓	✓
G318 WH-800	✓	✓	✓	✓	✓	✓

#### Attacco rapido

Carro	L					
Contrappeso	6,2 mt			6,9 mt		
Tipo di braccio	Sbraccio	Sbraccio ES	Sbraccio HD	Sbraccio	Sbraccio ES	Sbraccio HD
Lunghezza avambraccio	2,92 m HD (9'7")	2,92 m ES (9'7")	2,92 m HD (9'7")	2,92 m HD (9'7")	2,92 m ES (9'7")	2,92 m HD (9'7")
G317 GC	✓	✓		✓	✓	
G318	✓	✓	✓	✓	✓	✓
G318 WH-800	✓	✓	✓	✓	✓	✓

#### Attacco dedicato CW-40s

Carro	L			
Contrappeso	6,2 mt		6,9 mt	
Tipo di braccio	Sbraccio	Sbraccio ES	Sbraccio	Sbraccio ES
Lunghezza avambraccio	2,92 m HD (9'7")	2,92 m ES (9'7")	2,92 m HD (9'7")	2,92 m ES (9'7")
G317 GC	✓	✓	✓	✓
G318	✓	✓	✓	✓
G318 WH-800	✓	✓	✓	✓
G318 WH-1100	✓	✓	✓	✓

(continua alla pagina seguente)

# Benne a polipo per demolizione e smistamento per escavatori cingolati

## Abbinamento - Escavatori cingolati (continua)

Abbinamento       \* Solo gamma operativa anteriore       Nessun abbinamento

### 320E RR, continua

#### Attacco dedicato CW-40

Carro	L			
Contrappeso	6,2 mt		6,9 mt	
Tipo di braccio	Sbraccio	Sbraccio ES	Sbraccio	Sbraccio ES
Lunghezza avambraccio	2,92 m HD (9'7")	2,92 m ES (9'7")	2,92 m HD (9'7")	2,92 m ES (9'7")
G317 GC	✓	✓	✓	✓
G317 GC-fisso CAN	✓	✓	✓	✓
G318	✓	✓	✓	✓
G318-fisso CAN	✓	✓	✓	✓
G318 WH-800	✓	✓	✓	✓
G318 WH-1100	✓	✓	✓	✓

### 320F

#### Attacco imperniato

Carro	-		L			
Contrappeso	-		-			
Tipo di braccio	Sbraccio	VA	Sbraccio		VA	
Lunghezza avambraccio	2,92 m HD (9'7")	2,92 m HD (9'7")	2,50 m HD (8'2")	2,92 m HD (9'7")	2,50 m HD (8'2")	2,92 m HD (9'7")
G317 GC	✓	✓	✓	✓	✓	✓
G318	✓	✓*	✓	✓	✓	✓
G318 WH-800	✓	✓	✓	✓	✓	✓
G318 WH-1100	✓*		✓	✓	✓	✓

#### Attacco rapido

Carro	-		L			
Contrappeso	-		-			
Tipo di braccio	Sbraccio	Sbraccio		VA		
Lunghezza avambraccio	2,92 m HD (9'7")	2,50 m HD (8'2")	2,92 m HD (9'7")	2,50 m HD (8'2")	2,92 m HD (9'7")	
G317 GC	✓*	✓	✓	✓	✓	
G318		✓	✓	✓	✓*	
G318 WH-800		✓	✓	✓	✓*	
G318 WH-1100		✓*				

#### Attacco dedicato CW-40s

Carro	-		L			
Contrappeso	-		-			
Tipo di braccio	Sbraccio	VA	Sbraccio		VA	
Lunghezza avambraccio	2,92 m HD (9'7")	2,92 m HD (9'7")	2,50 m HD (8'2")	2,92 m HD (9'7")	2,50 m HD (8'2")	2,92 m HD (9'7")
G317 GC	✓	✓	✓	✓	✓	✓
G318	✓		✓	✓	✓	✓
G318 WH-800	✓	✓*	✓	✓	✓	✓
G318 WH-1100			✓	✓	✓	✓*

(continua alla pagina seguente)

# Benne a polipo per demolizione e smistamento per escavatori cingolati

## Abbinamento - Escavatori cingolati (continua)

Abbinamento
  \* Solo gamma operativa anteriore
  Nessun abbinamento

### 320F, continua

#### Attacco dedicato CW-40

Carro	-		L			
Contrappeso	-		-			
Tipo di braccio	Sbraccio	VA	Sbraccio		VA	
Lunghezza avambraccio	2,92 m HD (9'7")	2,92 m HD (9'7")	2,50 m HD (8'2")	2,92 m HD (9'7")	2,50 m HD (8'2")	2,92 m HD (9'7")
G317 GC	✓	✓	✓	✓	✓	✓
G317 GC-fisso CAN	✓	✓	✓	✓	✓	✓
G318	✓*		✓	✓	✓	✓
G318-fisso CAN	✓	✓*	✓	✓	✓	✓
G318 WH-800	✓	✓*	✓	✓	✓	✓
G318 WH-1100			✓	✓	✓	✓*

#### Attacco dedicato S70

Carro	-		L			
Contrappeso	-		-			
Tipo di braccio	Sbraccio	VA	Sbraccio		VA	
Lunghezza avambraccio	2,92 m HD (9'7")	2,92 m HD (9'7")	2,50 m HD (8'2")	2,92 m HD (9'7")	2,50 m HD (8'2")	2,92 m HD (9'7")
G317 GC	✓	✓*	✓	✓	✓	✓
G318	✓*		✓	✓	✓	✓*
G318 WH-800	✓*		✓	✓	✓	✓
G318 WH-1100			✓	✓*	✓*	

#### TRS18-CW-30s

Carro	-		L			
Contrappeso	-		-			
Tipo di braccio	Sbraccio	VA	Sbraccio		VA	
Lunghezza avambraccio	2,92 m HD (9'7")	2,92 m HD (9'7")	2,50 m HD (8'2")	2,92 m HD (9'7")	2,50 m HD (8'2")	2,92 m HD (9'7")
G217 GC	✓*		✓	✓	✓	✓
G217 GC-fisso CAN	✓	✓*	✓	✓	✓	✓

#### TRS18-CW-30

Carro	-		L			
Contrappeso	-		-			
Tipo di braccio	Sbraccio	Sbraccio	VA			
Lunghezza avambraccio	2,92 m HD (9'7")	2,50 m HD (8'2")	2,92 m HD (9'7")	2,50 m HD (8'2")	2,92 m HD (9'7")	
G217 GC		✓	✓	✓	✓*	
G217 GC-fisso CAN	✓*	✓	✓	✓	✓	

#### TRS18-S70

Carro	-		L			
Contrappeso	-		-			
Tipo di braccio	Sbraccio	Sbraccio	VA			
Lunghezza avambraccio	2,92 m HD (9'7")	2,50 m HD (8'2")	2,92 m HD (9'7")	2,50 m HD (8'2")	2,92 m HD (9'7")	
G217 GC	✓*	✓	✓	✓	✓	

(continua alla pagina seguente)

# Benne a polipo per demolizione e smistamento per escavatori cingolati

## Abbinamento - Escavatori cingolati (continua)

Abbinamento       Solo gamma operativa anteriore       Nessun abbinamento

### 320 GC

#### Attacco imperniato

Carro	-				L	
Contrappeso	3,7 mt		4,2 mt		4,2 mt	
Tipo di braccio	Sbraccio		Sbraccio		Sbraccio	
Lunghezza avambraccio	2,50 m (8'2")	2,92 m (9'7")	2,50 m (8'2")	2,92 m (9'7")	2,50 m (8'2")	2,92 m (9'7")
G317 GC	✓	✓	✓	✓	✓	✓
G318	✓	✓	✓	✓	✓	✓
G318 WH-800	✓	✓	✓	✓	✓	✓
G318 WH-1100	✓*		✓	✓	✓	✓

#### Attacco rapido

Carro	-				L	
Contrappeso	3,7 mt		4,2 mt		4,2 mt	
Tipo di braccio	Sbraccio		Sbraccio		Sbraccio	
Lunghezza avambraccio	2,50 m (8'2")	2,92 m (9'7")	2,50 m (8'2")	2,92 m (9'7")	2,50 m (8'2")	2,92 m (9'7")
G317 GC	✓*	✓*	✓	✓	✓	✓
G318			✓	✓*	✓	✓
G318 WH-800	✓*		✓	✓*	✓	✓
G318 WH-1100					✓	✓*

#### Attacco dedicato CW-40s

Carro	-				L	
Contrappeso	3,7 mt		4,2 mt		4,2 mt	
Tipo di braccio	Sbraccio		Sbraccio		Sbraccio	
Lunghezza avambraccio	2,50 m (8'2")	2,92 m (9'7")	2,50 m (8'2")	2,92 m (9'7")	2,50 m (8'2")	2,92 m (9'7")
G317 GC	✓	✓	✓	✓	✓	✓
G318	✓	✓*	✓	✓	✓	✓
G318 WH-800	✓	✓*	✓	✓	✓	✓
G318 WH-1100			✓	✓*	✓	✓

#### Attacco dedicato CW-40

Carro	-				L	
Contrappeso	3,7 mt		4,2 mt		4,2 mt	
Tipo di braccio	Sbraccio		Sbraccio		Sbraccio	
Lunghezza avambraccio	2,50 m (8'2")	2,92 m (9'7")	2,50 m (8'2")	2,92 m (9'7")	2,50 m (8'2")	2,92 m (9'7")
G317 GC	✓	✓	✓	✓	✓	✓
G317 GC-fisso CAN	✓	✓	✓	✓	✓	✓
G318	✓*		✓	✓	✓	✓
G318-fisso CAN	✓	✓*	✓	✓	✓	✓
G318 WH-800	✓	✓*	✓	✓	✓	✓
G318 WH-1100			✓	✓*	✓	✓

(continua alla pagina seguente)

# Benne a polipo per demolizione e smistamento per escavatori cingolati

## Abbinamento - Escavatori cingolati (continua)

Abbinamento       \* Solo gamma operativa anteriore       Nessun abbinamento

### 320 GC, continua

#### Attacco dedicato S70

Carro	-		L	
Contrappeso	4,2 mt		4,2 mt	
Tipo di braccio	Sbraccio		Sbraccio	
Lunghezza avambraccio	2,50 m (8'2")	2,92 m (9'7")	2,50 m (8'2")	2,92 m (9'7")
G317 GC	✓	✓	✓	✓
G318	✓	✓	✓	✓
G318 WH-800	✓	✓	✓	✓
G318 WH-1100	✓*		✓	✓

### TRS18-CW-30s

Carro	-		L	
Contrappeso	4,2 mt		4,2 mt	
Tipo di braccio	Sbraccio		Sbraccio	
Lunghezza avambraccio	2,50 m (8'2")	2,92 m (9'7")	2,50 m (8'2")	2,92 m (9'7")
G217 GC	✓	✓	✓	✓
G217 GC-fisso CAN	✓	✓	✓	✓

### TRS18-CW-30

Carro	-		L	
Contrappeso	4,2 mt		4,2 mt	
Tipo di braccio	Sbraccio		Sbraccio	
Lunghezza avambraccio	2,50 m (8'2")	2,92 m (9'7")	2,50 m (8'2")	2,92 m (9'7")
G217 GC	✓	✓	✓	✓
G217 GC-fisso CAN	✓	✓	✓	✓

### TRS18-S70

Carro	-		L	
Contrappeso	4,2 mt		4,2 mt	
Tipo di braccio	Sbraccio		Sbraccio	
Lunghezza avambraccio	2,50 m (8'2")	2,92 m (9'7")	2,50 m (8'2")	2,92 m (9'7")
G217 GC	✓	✓	✓	✓

### 320

#### Attacco imperniato

Carro	L							
Contrappeso	3,7 mt				4,2 mt			
Tipo di braccio	Sbraccio HD		Sbraccio		Sbraccio HD		VA	
Lunghezza avambraccio	2,50 m HD (8'2")	2,92 m HD (9'7")	2,50 m (8'2")	2,92 m (9'7")	2,50 m HD (8'2")	2,92 m HD (9'7")	2,50 m (8'2")	2,92 m (9'7")
G317 GC	✓	✓	✓	✓	✓	✓	✓	✓
G318	✓	✓	✓	✓	✓	✓	✓	✓
G318 WH-800	✓	✓	✓	✓	✓	✓	✓	✓
G318 WH-1100	✓	✓	✓	✓	✓	✓	✓	✓*

(continua alla pagina seguente)

# Benne a polipo per demolizione e smistamento per escavatori cingolati

## Abbinamento - Escavatori cingolati (continua)

Abbinamento       \* Solo gamma operativa anteriore       Nessun abbinamento

### 320, continua

#### Attacco rapido

Carro	L							
Contrappeso	3,7 mt				4,2 mt			
Tipo di braccio	Sbraccio HD		Sbraccio		Sbraccio HD		VA	
Lunghezza avambraccio	2,50 m HD (8'2")	2,92 m HD (9'7")	2,50 m (8'2")	2,92 m (9'7")	2,50 m HD (8'2")	2,92 m HD (9'7")	2,50 m (8'2")	2,92 m (9'7")
G317 GC	✓	✓	✓	✓	✓	✓	✓	✓
G318	✓*	✓*	✓	✓	✓	✓	✓*	
G318 WH-800	✓	✓*	✓	✓	✓	✓	✓	✓*
G318 WH-1100			✓	✓*	✓*			

#### Attacco dedicato CW-40s

Carro	L							
Contrappeso	3,7 mt				4,2 mt			
Tipo di braccio	Sbraccio HD		Sbraccio		Sbraccio HD		VA	
Lunghezza avambraccio	2,50 m HD (8'2")	2,92 m HD (9'7")	2,50 m (8'2")	2,92 m (9'7")	2,50 m HD (8'2")	2,92 m HD (9'7")	2,50 m (8'2")	2,92 m (9'7")
G317 GC	✓	✓	✓	✓	✓	✓	✓	✓
G318	✓	✓	✓	✓	✓	✓	✓	✓
G318 WH-800	✓	✓	✓	✓	✓	✓	✓	✓
G318 WH-1100	✓	✓*	✓	✓	✓	✓	✓*	

#### Attacco dedicato CW-40

Carro	L							
Contrappeso	3,7 mt				4,2 mt			
Tipo di braccio	Sbraccio HD		Sbraccio		Sbraccio HD		VA	
Lunghezza avambraccio	2,50 m HD (8'2")	2,92 m HD (9'7")	2,50 m (8'2")	2,92 m (9'7")	2,50 m HD (8'2")	2,92 m HD (9'7")	2,50 m (8'2")	2,92 m (9'7")
G317 GC	✓	✓	✓	✓	✓	✓	✓	✓
G317 GC-fisso CAN	✓	✓	✓	✓	✓	✓	✓	✓
G318	✓	✓	✓	✓	✓	✓	✓	✓
G318-fisso CAN	✓	✓	✓	✓	✓	✓	✓	✓
G318 WH-800	✓	✓	✓	✓	✓	✓	✓	✓
G318 WH-1100	✓*		✓	✓	✓	✓	✓*	

#### Attacco dedicato S70

Carro	L			
Contrappeso	4,2 mt			
Tipo di braccio	Sbraccio		VA	
Lunghezza avambraccio	2,50 m (8'2")	2,92 m (9'7")	2,50 m (8'2")	2,92 m (9'7")
G317 GC	✓	✓	✓	✓
G318	✓	✓	✓	✓*
G318 WH-800	✓	✓	✓	✓*
G318 WH-1100	✓	✓		

(continua alla pagina seguente)

# Benne a polipo per demolizione e smistamento per escavatori cingolati

## Abbinamento - Escavatori cingolati (continua)

Abbinamento
  \* Solo gamma operativa anteriore
  Nessun abbinamento

### 320, continua TRS18-CW-30s

Carro	L			
Contrappeso	4,2 mt			
Tipo di braccio	Sbraccio		VA	
Lunghezza avambraccio	2,50 m (8'2")	2,92 m (9'7")	2,50 m (8'2")	2,92 m (9'7")
G217 GC	✓	✓	✓	✓*
G217 GC-fisso CAN	✓	✓	✓	✓

### TRS18-CW-30

Carro	L			
Contrappeso	4,2 mt			
Tipo di braccio	Sbraccio		VA	
Lunghezza avambraccio	2,50 m (8'2")	2,92 m (9'7")	2,50 m (8'2")	2,92 m (9'7")
G217 GC	✓	✓	✓*	
G217 GC-fisso CAN	✓	✓	✓	✓

### TRS18-S70

Carro	L			
Contrappeso	4,2 mt			
Tipo di braccio	Sbraccio		VA	
Lunghezza avambraccio	2,50 m (8'2")	2,92 m (9'7")	2,50 m (8'2")	2,92 m (9'7")
G217 GC	✓	✓	✓	✓*

### 323D2

#### Attacco imperniato

Carro	L		
Contrappeso	-		
Tipo di braccio	Sbraccio HD		ME
Lunghezza avambraccio	2,50 m HD (8'2")	2,92 m HD (9'7")	2,40 m (7'10")
G317 GC	✓	✓	
G318	✓	✓	
G318 WH-800	✓	✓	
G318 WH-1100	✓	✓	
G324	✓*		✓
G324 WH-1500			✓
G324 WH-1800			✓

#### Attacco rapido

Carro	L		
Contrappeso	-		
Tipo di braccio	Sbraccio HD		ME
Lunghezza avambraccio	2,50 m HD (8'2")	2,92 m HD (9'7")	2,40 m (7'10")
G317 GC	✓	✓	
G318	✓	✓	
G318 WH-800	✓	✓	
G318 WH-1100	✓*		
G324			✓*

(continua alla pagina seguente)

# Benne a polipo per demolizione e smistamento per escavatori cingolati

## Abbinamento - Escavatori cingolati (continua)

 Abbinamento

 \* Solo gamma operativa anteriore

 Nessun abbinamento

### 323D2, continua

#### Attacco dedicato CW-40s

Carro	L	
Contrappeso	-	
Tipo di braccio	Sbraccio HD	
Lunghezza avambraccio	2,50 m HD (8'2")	2,92 m HD (9'7")
G317 GC	✓	✓
G318	✓	✓
G318 WH-800	✓	✓
G318 WH-1100	✓	✓

#### Attacco dedicato CW-40

Carro	L		
Contrappeso	-		
Tipo di braccio	Sbraccio HD		ME
Lunghezza avambraccio	2,50 m HD (8'2")	2,92 m HD (9'7")	2,40 m (7'10")
G317 GC	✓	✓	
G317 GC-fisso CAN	✓	✓	
G318	✓	✓	
G318-fisso CAN	✓	✓	
G318 WH-800	✓	✓	
G318 WH-1100	✓	✓	
G324			✓
G324 WH-1500			✓
G324 WH-1800			✓*

### 323E

#### Attacco imperniato

Carro	L					LN		
Contrappeso	-					-		
Tipo di braccio	Sbraccio ES	Sbraccio HD		VA		Sbraccio ES	Sbraccio HD	
Lunghezza avambraccio	2,92 m ES (9'7")	2,50 m ES (8'2")	2,92 m ES (9'7")	2,50 m HD (8'2")	2,92 m ES (9'7")	2,50 m ES (8'2")	2,50 m ES (8'2")	2,92 m ES (9'7")
G317 GC	✓	✓	✓	✓	✓	✓	✓	✓
G318	✓	✓	✓	✓	✓	✓	✓	✓
G318 WH-800	✓	✓	✓	✓	✓	✓	✓	✓
G318 WH-1100	✓	✓	✓	✓	✓	✓	✓	✓
G324								

#### Attacco imperniato, continua

Carro	LN	SA				
Contrappeso	-	-				
Tipo di braccio	VA	Sbraccio ES	Sbraccio HD		VA	
Lunghezza avambraccio	2,50 m ES (8'2")	2,50 m ES (8'2")	1,90 m HD (6'3")	2,50 m ES (8'2")	2,92 m ES (9'7")	2,50 m ES (8'2")
G317 GC	✓	✓		✓	✓	✓
G318	✓	✓		✓	✓	✓
G318 WH-800	✓	✓		✓	✓	✓
G318 WH-1100	✓*	✓		✓	✓	✓
G324			✓*			

(continua alla pagina seguente)



# Benne a polipo per demolizione e smistamento per escavatori cingolati

## Abbinamento - Escavatori cingolati (continua)

Abbinamento
  \* Solo gamma operativa anteriore
  Nessun abbinamento

### 323E, continua

#### Attacco rapido

Carro	L					LN		
Contrappeso	-					-		
Tipo di braccio	Sbraccio ES	Sbraccio HD		VA		Sbraccio ES	Sbraccio HD	
Lunghezza avambraccio	2,92 m ES (9'7")	2,50 m ES (8'2")	2,92 m ES (9'7")	2,50 m HD (8'2")	2,92 m ES (9'7")	2,50 m ES (8'2")	2,50 m ES (8'2")	2,92 m ES (9'7")
G317 GC	✓	✓	✓	✓	✓	✓	✓	✓
G318	✓	✓	✓	✓	✓*	✓*	✓	✓*
G318 WH-800	✓	✓	✓	✓	✓	✓	✓	✓*
G318 WH-1100	✓*	✓	✓*	✓*				

#### Attacco rapido, continua

Carro	LN	SA			
Contrappeso	-	-			
Tipo di braccio	VA	Sbraccio ES	Sbraccio HD		VA
Lunghezza avambraccio	2,50 m ES (8'2")	2,50 m ES (8'2")	2,50 m ES (8'2")	2,92 m ES (9'7")	2,50 m ES (8'2")
G317 GC	✓	✓	✓	✓	✓
G318		✓	✓	✓*	
G318 WH-800	✓*	✓	✓	✓	✓*
G318 WH-1100			✓*		

#### Attacco dedicato CW-40s

Carro	L					LN		
Contrappeso	-					-		
Tipo di braccio	Sbraccio ES	Sbraccio HD		VA		Sbraccio ES	Sbraccio HD	
Lunghezza avambraccio	2,92 m ES (9'7")	2,50 m ES (8'2")	2,92 m ES (9'7")	2,50 m HD (8'2")	2,92 m ES (9'7")	2,50 m ES (8'2")	2,50 m ES (8'2")	2,92 m ES (9'7")
G317 GC	✓	✓	✓	✓	✓	✓	✓	✓
G318	✓	✓	✓	✓	✓	✓	✓	✓
G318 WH-800	✓	✓	✓	✓	✓	✓	✓	✓
G318 WH-1100	✓	✓	✓	✓	✓*	✓*	✓	✓*

#### Attacco dedicato CW-40s, continua

Carro	LN	SA			
Contrappeso	-	-			
Tipo di braccio	VA	Sbraccio ES	Sbraccio HD		VA
Lunghezza avambraccio	2,50 m ES (8'2")	2,50 m ES (8'2")	2,50 m ES (8'2")	2,92 m ES (9'7")	2,50 m ES (8'2")
G317 GC	✓	✓	✓	✓	✓
G318	✓	✓	✓	✓	✓
G318 WH-800	✓	✓	✓	✓	✓
G318 WH-1100		✓	✓	✓*	✓*

(continua alla pagina seguente)

# Benne a polipo per demolizione e smistamento per escavatori cingolati

## Abbinamento - Escavatori cingolati (continua)

Abbinamento       \* Solo gamma operativa anteriore       Nessun abbinamento

### 323E, continua

#### Attacco dedicato CW-40

Carro	L					LN		
Contrappeso	-							
Tipo di braccio	Sbraccio ES	Sbraccio HD		VA		Sbraccio ES	Sbraccio HD	
Lunghezza avambraccio	2,92 m ES (9'7")	2,50 m ES (8'2")	2,92 m ES (9'7")	2,50 m HD (8'2")	2,92 m ES (9'7")	2,50 m ES (8'2")	2,50 m ES (8'2")	2,92 m ES (9'7")
G317 GC	✓	✓	✓	✓	✓	✓	✓	✓
G317 GC-fisso CAN	✓	✓	✓	✓	✓	✓	✓	✓
G318	✓	✓	✓	✓	✓	✓	✓	✓
G318-fisso CAN	✓	✓	✓	✓	✓	✓	✓	✓
G318 WH-800	✓	✓	✓	✓	✓	✓	✓	✓
G318 WH-1100	✓	✓	✓	✓	✓*	✓*	✓	✓*

#### Attacco dedicato CW-40, continua

Carro	LN	SA			
Contrappeso	-	2,50 m ES (8'2")			
Tipo di braccio	VA	Sbraccio ES	Sbraccio HD		VA
Lunghezza avambraccio	2,50 m ES (8'2")	2,50 m ES (8'2")	2,50 m ES (8'2")	2,92 m ES (9'7")	2,50 m ES (8'2")
G317 GC	✓	✓	✓	✓	✓
G317 GC-fisso CAN	✓	✓	✓	✓	✓
G318	✓	✓	✓	✓	✓
G318-fisso CAN	✓	✓	✓	✓	✓
G318 WH-800	✓	✓	✓	✓	✓
G318 WH-1100		✓	✓	✓*	

### 323F

#### Attacco imperniato

Carro	L							
Contrappeso	-							5,35 mt
Tipo di braccio	Sbraccio		Sbraccio HD			VA		Sbraccio
Lunghezza avambraccio	2,50 m HD (8'2")	2,92 m HD (9'7")	2,92 m HD (9'7")	2,92 m HD-TR (9'7")	3,86 m HD (12'8")	2,50 m HD (8'2")	2,92 m HD (9'7")	2,50 m HD (8'2")
G317 GC	✓	✓				✓	✓	✓
G318	✓	✓	✓	✓		✓	✓	✓
G318 WH-800	✓	✓	✓	✓	✓	✓	✓	✓
G318 WH-1100	✓	✓	✓	✓		✓	✓	✓
G324	✓					✓		✓
G324 WH-1500	✓	✓*	✓	✓				✓
G324 WH-1800	✓*							✓

(continua alla pagina seguente)

# Benne a polipo per demolizione e smistamento per escavatori cingolati

## Abbinamento - Escavatori cingolati (continua)

Abbinamento
  \* Solo gamma operativa anteriore
  Nessun abbinamento

### 323F, continua

#### Attacco imperniato, continua

Carro	L				LN			
Contrappeso	5,35 mt				-			
Tipo di braccio	Sbraccio		VA		Sbraccio		VA	
Lunghezza avambraccio	2,92 m HD (9'7")	2,50 m HD (8'2")	2,92 m HD (9'7")	2,50 m HD (8'2")	2,92 m HD (9'7")	2,50 m HD (8'2")	2,92 m HD (9'7")	
G317 GC	✓	✓	✓	✓	✓	✓	✓	✓
G318	✓	✓	✓	✓	✓	✓	✓	✓*
G318 WH-800	✓	✓	✓	✓	✓	✓	✓	✓
G318 WH-1100	✓	✓	✓	✓	✓	✓	✓*	
G324	✓	✓	✓					
G324 WH-1500	✓							
G324 WH-1800								

#### Attacco rapido

Carro	L							
Contrappeso	-				5,35 mt			
Tipo di braccio	Sbraccio		Sbraccio HD		VA		Sbraccio	
Lunghezza avambraccio	2,50 m HD (8'2")	2,92 m HD (9'7")	2,92 m HD (9'7")	2,92 m HD-TR (9'7")	2,50 m HD (8'2")	2,92 m HD (9'7")	2,50 m HD (8'2")	2,92 m HD (9'7")
G317 GC	✓	✓			✓	✓	✓	✓
G318	✓	✓	✓	✓	✓	✓	✓	✓
G318 WH-800	✓	✓	✓	✓	✓	✓	✓	✓
G318 WH-1100	✓	✓	✓	✓	✓	✓*	✓	✓
G324	✓*						✓	

#### Attacco rapido, continua

Carro	L				LN	
Contrappeso	5,35 mt				-	
Tipo di braccio	VA		Sbraccio		VA	
Lunghezza avambraccio	2,50 m HD (8'2")	2,92 m HD (9'7")	2,50 m HD (8'2")	2,92 m HD (9'7")	2,50 m HD (8'2")	
G317 GC	✓	✓	✓	✓	✓*	
G318	✓	✓	✓	✓*		
G318 WH-800	✓	✓	✓	✓		
G318 WH-1100	✓	✓				
G324						

#### Attacco dedicato CW-40s

Carro	L							
Contrappeso	-				5,35 mt			
Tipo di braccio	Sbraccio		VA		Sbraccio		VA	
Lunghezza avambraccio	2,50 m HD (8'2")	2,92 m HD (9'7")	2,50 m HD (8'2")	2,92 m HD (9'7")	2,50 m HD (8'2")	2,92 m HD (9'7")	2,50 m HD (8'2")	2,92 m HD (9'7")
G317 GC	✓	✓	✓	✓	✓	✓	✓	✓
G318	✓	✓	✓	✓	✓	✓	✓	✓
G318 WH-800	✓	✓	✓	✓	✓	✓	✓	✓
G318 WH-1100	✓	✓	✓	✓	✓	✓	✓	✓
G324	✓*				✓			
G324 WH-1500	✓*				✓			

(continua alla pagina seguente)

# Benne a polipo per demolizione e smistamento per escavatori cingolati

## Abbinamento - Escavatori cingolati (continua)

Abbinamento       \* Solo gamma operativa anteriore       Nessun abbinamento

### 323F, continua

#### Attacco dedicato CW-40s, continua

Carro	LN			
Contrappeso	-			
Tipo di braccio	Sbraccio		VA	
Lunghezza avambraccio	2,50 m HD (8'2")	2,92 m HD (9'7")	2,50 m HD (8'2")	2,92 m HD (9'7")
G317 GC	✓	✓	✓	✓
G318	✓	✓	✓*	
G318 WH-800	✓	✓	✓	✓*
G318 WH-1100	✓	✓*		
G324				
G324 WH-1500				

#### Attacco dedicato CW-40

Carro	L							
Contrappeso	-				5,35 mt			
Tipo di braccio	Sbraccio		VA		Sbraccio		VA	
Lunghezza avambraccio	2,50 m HD (8'2")	2,92 m HD (9'7")	2,50 m HD (8'2")	2,92 m HD (9'7")	2,50 m HD (8'2")	2,92 m HD (9'7")	2,50 m HD (8'2")	2,92 m HD (9'7")
G317 GC	✓	✓	✓	✓	✓	✓	✓	✓
G317 GC-fisso CAN	✓	✓	✓	✓	✓	✓	✓	✓
G318	✓	✓	✓	✓	✓	✓	✓	✓
G318-fisso CAN	✓	✓	✓	✓	✓	✓	✓	✓
G318 WH-800	✓	✓	✓	✓	✓	✓	✓	✓
G318 WH-1100	✓	✓	✓	✓	✓	✓	✓	✓
G324	✓*				✓		✓	
G324 WH-1500	✓*				✓			

#### Attacco dedicato CW-40, continua

Carro	LN			
Contrappeso	-			
Tipo di braccio	Sbraccio		VA	
Lunghezza avambraccio	2,50 m HD (8'2")	2,92 m HD (9'7")	2,50 m HD (8'2")	2,92 m HD (9'7")
G317 GC	✓	✓	✓	✓
G317 GC-fisso CAN	✓	✓	✓	✓
G318	✓	✓	✓*	
G318-fisso CAN	✓	✓	✓*	
G318 WH-800	✓	✓	✓*	✓*
G318 WH-1100	✓	✓*		
G324				
G324 WH-1500				

(continua alla pagina seguente)

# Benne a polipo per demolizione e smistamento per escavatori cingolati

## Abbinamento - Escavatori cingolati (continua)

Abbinamento
  \* Solo gamma operativa anteriore
  Nessun abbinamento

### 323F, continua

#### Attacco dedicato S70

Carro	L							
Contrappeso	-				5,35 mt			
Tipo di braccio	Sbraccio		VA		Sbraccio		VA	
Lunghezza avambraccio	2,50 m HD (8'2")	2,92 m HD (9'7")	2,50 m HD (8'2")	2,92 m HD (9'7")	2,50 m HD (8'2")	2,92 m HD (9'7")	2,50 m HD (8'2")	2,92 m HD (9'7")
G317 GC	✓	✓	✓	✓	✓	✓	✓	✓
G318	✓	✓	✓	✓	✓	✓	✓	✓
G318 WH-800	✓	✓	✓	✓	✓	✓	✓	✓
G318 WH-1100	✓	✓	✓	✓	✓	✓	✓	✓
G324	✓*				✓			
G324 WH-1500	✓*				✓			

#### Attacco dedicato S70, continua

Carro	LN			
Contrappeso	-			
Tipo di braccio	Sbraccio		VA	
Lunghezza avambraccio	2,50 m HD (8'2")	2,92 m HD (9'7")	2,50 m HD (8'2")	2,92 m HD (9'7")
G317 GC	✓	✓	✓	✓*
G318	✓	✓		
G318 WH-800	✓	✓	✓*	
G318 WH-1100	✓*			
G324				
G324 WH-1500				

### TRS18-CW-30s

Carro	L							
Contrappeso	-				5,35 mt			
Tipo di braccio	Sbraccio		VA		Sbraccio		VA	
Lunghezza avambraccio	2,50 m HD (8'2")	2,92 m HD (9'7")	2,50 m HD (8'2")	2,92 m HD (9'7")	2,50 m HD (8'2")	2,92 m HD (9'7")	2,50 m HD (8'2")	2,92 m HD (9'7")
G217 GC	✓	✓	✓	✓	✓	✓	✓	✓
G217 GC-fisso CAN	✓	✓	✓	✓	✓	✓	✓	✓

#### TRS18-CW-30s, continua

Carro	LN			
Contrappeso	-			
Tipo di braccio	Sbraccio		VA	
Lunghezza avambraccio	2,50 m HD (8'2")	2,92 m HD (9'7")	2,50 m HD (8'2")	2,92 m HD (9'7")
G217 GC	✓	✓		
G217 GC-fisso CAN	✓	✓	✓*	

### TRS18-CW-30

Carro	L							
Contrappeso	-				5,35 mt			
Tipo di braccio	Sbraccio		VA		Sbraccio		VA	
Lunghezza avambraccio	2,50 m HD (8'2")	2,92 m HD (9'7")	2,50 m HD (8'2")	2,92 m HD (9'7")	2,50 m HD (8'2")	2,92 m HD (9'7")	2,50 m HD (8'2")	2,92 m HD (9'7")
G217 GC	✓	✓	✓	✓	✓	✓	✓	✓
G217 GC-fisso CAN	✓	✓	✓	✓	✓	✓	✓	✓

(continua alla pagina seguente)

# Benne a polipo per demolizione e smistamento per escavatori cingolati

## Abbinamento - Escavatori cingolati (continua)

Abbinamento       \* Solo gamma operativa anteriore       Nessun abbinamento

### 323F, continua

#### TRS18-CW-30, continua

Carro	LN		
Contrappeso	-		
Tipo di braccio	Sbraccio		VA
Lunghezza avambraccio	2,50 m HD (8'2")	2,92 m HD (9'7")	2,50 m HD (8'2")
G217 GC	✓	✓	
G217 GC-fisso CAN	✓	✓	✓*

### TRS18-S70

Carro	L							
Contrappeso	-				5,35 mt			
Tipo di braccio	Sbraccio		VA		Sbraccio		VA	
Lunghezza avambraccio	2,50 m HD (8'2")	2,92 m HD (9'7")	2,50 m HD (8'2")	2,92 m HD (9'7")	2,50 m HD (8'2")	2,92 m HD (9'7")	2,50 m HD (8'2")	2,92 m HD (9'7")
G217 GC	✓	✓	✓	✓	✓	✓	✓	✓

### TRS18-S70, continua

Carro	LN	
Contrappeso	-	
Tipo di braccio	Sbraccio	
Lunghezza avambraccio	2,50 m HD (8'2")	2,92 m HD (9'7")
G217 GC	✓	✓

### 323 N

#### Attacco imperniato

Carro	LN				SA			
Contrappeso	4,5 mt				4,5 mt			
Tipo di braccio	Sbraccio		VA		Sbraccio		VA	
Lunghezza avambraccio	2,50 m (8'2")	2,92 m (9'6")	2,50 m (8'2")	2,92 m (9'6")	2,50 m (8'2")	2,92 m (9'6")	2,50 m (8'2")	2,92 m (9'6")
G317 GC	✓	✓	✓	✓	✓	✓	✓	✓
G318	✓	✓	✓	✓	✓	✓	✓	✓
G318 WH	✓	✓	✓*	✓	✓	✓	✓*	✓
G324					✓*			

#### Attacco rapido Cat

Carro	LN				SA			
Contrappeso	4,5 mt				4,5 mt			
Tipo di braccio	Sbraccio		VA		Sbraccio		VA	
Lunghezza avambraccio	2,50 m (8'2")	2,92 m (9'7")	2,50 m (8'2")	2,92 m (9'7")	2,50 m (8'2")	2,92 m (9'7")	2,50 m (8'2")	2,92 m (9'7")
G317 GC	✓	✓	✓	✓*	✓	✓	✓	✓*
G318	✓	✓*			✓			
G318 WH	✓*	✓	✓		✓	✓	✓	

(continua alla pagina seguente)

# Benne a polipo per demolizione e smistamento per escavatori cingolati

## Abbinamento - Escavatori cingolati (continua)

Abbinamento
  \* Solo gamma operativa anteriore
  Nessun abbinamento

### 323 N, continua

#### Attacco dedicato CW-40s

Carro	LN				SA			
Contrappeso	4,5 mt				4,5 mt			
Tipo di braccio	Sbraccio		VA		Sbraccio		VA	
Lunghezza avambraccio	2,50 m (8'2")	2,92 m (9'7")	2,50 m (8'2")	2,92 m (9'7")	2,50 m (8'2")	2,92 m (9'7")	2,50 m (8'2")	2,92 m (9'7")
G317 GC	✓	✓	✓	✓	✓	✓	✓	✓
G318	✓	✓	✓	✓*	✓	✓	✓	✓*
G318 WH	✓	✓*	✓	✓*	✓	✓	✓	✓

#### Attacco dedicato CW-40

Carro	LN				SA			
Contrappeso	4,5 mt				4,5 mt			
Tipo di braccio	Sbraccio		VA		Sbraccio		VA	
Lunghezza avambraccio	2,50 m (8'2")	2,92 m (9'7")	2,50 m (8'2")	2,92 m (9'7")	2,50 m (8'2")	2,92 m (9'7")	2,50 m (8'2")	2,92 m (9'7")
G317 GC	✓	✓	✓	✓	✓	✓	✓	✓
G317 GC-fisso CAN	✓	✓	✓	✓	✓	✓	✓	✓
G318	✓	✓	✓	✓*	✓	✓	✓	✓*
G318-fisso CAN	✓	✓	✓	✓*	✓	✓	✓	✓*
G318 WH	✓	✓*	✓	✓*	✓	✓*	✓	✓*

#### Attacco dedicato S70

Carro	LN				SA			
Contrappeso	4,5 mt				4,5 mt			
Tipo di braccio	Sbraccio		VA		Sbraccio		VA	
Lunghezza avambraccio	2,50 m (8'2")	2,92 m (9'7")	2,50 m (8'2")	2,92 m (9'7")	2,50 m (8'2")	2,92 m (9'7")	2,50 m (8'2")	2,92 m (9'7")
G317 GC	✓	✓	✓	✓*	✓	✓	✓	✓
G318	✓	✓	✓*	✓*	✓	✓	✓*	✓*
G318 WH	✓*	✓	✓*	✓*	✓	✓*	✓*	✓

#### Attacco dedicato HCS70

Carro	LN				SA			
Contrappeso	4,5 mt				4,5 mt			
Tipo di braccio	Sbraccio		VA		Sbraccio		VA	
Lunghezza avambraccio	2,50 m (8'2")	2,92 m (9'6")	2,50 m (8'2")	2,50 m (8'2")	2,92 m (9'6")	2,50 m (8'2")	2,92 m (9'6")	
G317 GC	✓	✓	✓*	✓	✓	✓	✓*	
G318	✓	✓*		✓	✓*			
G318 WH	✓*	✓*	✓*	✓	✓	✓*		

#### Attacco dedicato HCS70/55

Carro	LN				SA		
Contrappeso	4,5 mt				4,5 mt		
Tipo di braccio	Sbraccio		VA		Sbraccio		VA
Lunghezza avambraccio	2,50 m (8'2")	2,92 m (9'6")	2,50 m (8'2")	2,50 m (8'2")	2,92 m (9'6")	2,50 m (8'2")	
G317 GC	✓	✓	✓*	✓	✓	✓*	
G318	✓	✓*		✓	✓*		
G318 WH	✓	✓*		✓	✓		

(continua alla pagina seguente)

# Benne a polipo per demolizione e smistamento per escavatori cingolati

## Abbinamento - Escavatori cingolati (continua)

Abbinamento       Solo gamma operativa anteriore       Nessun abbinamento

### 323 N, continua

#### TRS18 (attacco nella parte superiore/inferiore CW-30s)

Carro	LN				SA			
Contrappeso	4,5 mt				4,5 mt			
Tipo di braccio	Sbraccio		VA		Sbraccio		VA	
Lunghezza avambraccio	2,50 m (8'2")	2,92 m (9'7")	2,50 m (8'2")	2,92 m (9'7")	2,50 m (8'2")	2,92 m (9'7")	2,50 m (8'2")	2,92 m (9'7")
G217 GC	✓	✓	✓*		✓	✓	✓*	
G217 GC-fisso CAN	✓	✓	✓	✓*	✓	✓	✓	✓*

#### TRS18 (parte superiore/inferiore CW-30s)

Carro	LN		SA		
Contrappeso	4,5 mt		4,5 mt		
Tipo di braccio	Sbraccio		Sbraccio		VA
Lunghezza avambraccio	2,50 m (8'2")	2,92 m (9'7")	2,50 m (8'2")	2,92 m (9'7")	2,50 m (8'2")
G217 GC	✓	✓*	✓	✓*	
G217 GC-fisso CAN	✓	✓	✓	✓	✓*

#### TRS18 (attacco nella parte superiore/inferiore CW-30)

Carro	LN				SA			
Contrappeso	4,5 mt				4,5 mt			
Tipo di braccio	Sbraccio		VA		Sbraccio		VA	
Lunghezza avambraccio	2,50 m (8'2")	2,92 m (9'7")	2,50 m (8'2")	2,92 m (9'7")	2,50 m (8'2")	2,92 m (9'7")	2,50 m (8'2")	2,92 m (9'7")
G217 GC	✓	✓	✓*		✓	✓	✓*	
G217 GC-fisso CAN	✓	✓	✓	✓*	✓	✓	✓	✓*

#### TRS18 (parte superiore/inferiore CW-30)

Carro	LN		SA	
Contrappeso	4,5 mt		4,5 mt	
Tipo di braccio	Sbraccio		Sbraccio	
Lunghezza avambraccio	2,50 m (8'2")	2,92 m (9'7")	2,50 m (8'2")	2,92 m (9'7")
G217 GC	✓*		✓*	
G217 GC-fisso CAN	✓	✓*	✓	✓*

#### TRS18 (attacco nella parte superiore/inferiore S70)

Carro	LN				SA	
Contrappeso	4,5 mt				4,5 mt	
Tipo di braccio	Sbraccio		VA	Sbraccio		VA
Lunghezza avambraccio	2,50 m (8'2")	2,92 m (9'7")	2,50 m (8'2")	2,50 m (8'2")	2,92 m (9'7")	2,50 m (8'2")
G217 GC	✓	✓	✓*	✓	✓	✓*

#### TRS18 (parte superiore/inferiore S70)

Carro	LN	SA
Contrappeso	4,5 mt	4,5 mt
Tipo di braccio	Sbraccio	Sbraccio
Lunghezza avambraccio	2,50 m (8'2")	2,50 m (8'2")
G217 GC	✓*	✓*

(continua alla pagina seguente)



# Benne a polipo per demolizione e smistamento per escavatori cingolati

## Abbinamento - Escavatori cingolati (continua)

Abbinamento       \* Solo gamma operativa anteriore       Nessun abbinamento

### 323 GC

#### Attacco imperniato

Carro	L	
Contrappeso	4,7 mt	
Tipo di braccio	Sbraccio	
Lunghezza avambraccio	2,50 m (8'2")	2,92 m (9'6")
G317 GC	✓	✓
G318	✓	✓
G318 WH	✓	✓
G324	✓	✓
G324 WH	✓*	✓

#### Attacco rapido Cat

Carro	L	
Contrappeso	4,7 mt	
Tipo di braccio	Sbraccio	
Lunghezza avambraccio	2,50 m (8'2")	2,92 m (9'7")
G317 GC	✓	✓
G318	✓	✓
G318 WH	✓	✓
G324	✓*	

#### Attacco dedicato CW-40s

Carro	L	
Contrappeso	4,7 mt	
Tipo di braccio	Sbraccio	
Lunghezza avambraccio	2,50 m (8'2")	2,92 m (9'7")
G317 GC	✓	✓
G318	✓	✓
G318 WH	✓	✓
G324	✓	
G324 WH	✓*	

#### Attacco dedicato CW-40

Carro	L	
Contrappeso	4,7 mt	
Tipo di braccio	Sbraccio	
Lunghezza avambraccio	2,50 m (8'2")	2,92 m (9'7")
G317 GC	✓	✓
G317 GC-fisso CAN	✓	✓
G318	✓	✓
G318-fisso CAN	✓	✓
G318 WH	✓	✓
G324	✓	
G324 WH	✓*	

(continua alla pagina seguente)

# Benne a polipo per demolizione e smistamento per escavatori cingolati

## Abbinamento - Escavatori cingolati (continua)

Abbinamento       \* Solo gamma operativa anteriore       Nessun abbinamento

323

### Attacco imperniato

Carro	L							
Contrappeso	4,2 mt							
Tipo di braccio	Sbraccio			Sbraccio HD				VA
Lunghezza avambraccio	2,50 m (8'2")	2,92 m (9'7")	3,86 m (12'8")	2,50 m (8'2")	2,50 m HD (8'2")	2,92 m (9'7")	2,92 m HD (9'7")	2,50 m (8'2")
G317 GC	✓	✓			✓		✓	✓
G318	✓	✓	✓	✓	✓	✓	✓	✓
G318 WH-800	✓	✓	✓		✓		✓	✓
G318 WH-1100	✓	✓			✓		✓	✓
G324	✓	✓*		✓	✓*	✓*	✓*	
G324 WH-1500	✓	✓*			✓*			
G324 WH-1800								

### Attacco imperniato, continua

Carro	L							
Contrappeso	4,2 mt	5,4 mt						
Tipo di braccio	VA	Sbraccio			Sbraccio HD			
Lunghezza avambraccio	2,92 m (9'7")	2,50 m (8'2")	2,92 m (9'7")	3,86 m (12'8")	2,50 m (8'2")	2,50 m HD (8'2")	2,92 m (9'7")	2,92 m HD (9'7")
G317 GC	✓	✓	✓			✓		✓
G318	✓	✓	✓	✓	✓	✓	✓	✓
G318 WH-800	✓	✓	✓	✓		✓		✓
G318 WH-1100	✓	✓	✓			✓		✓
G324		✓	✓		✓	✓	✓	✓
G324 WH-1500		✓	✓			✓		✓
G324 WH-1800		✓				✓		

### Attacco imperniato, continua

Carro	L				LN			SA
Contrappeso	5,4 mt				4,5 mt			4,5 mt
Tipo di braccio	Sbraccio HD	VA		Sbraccio	VA		Sbraccio	
Lunghezza avambraccio	2,92 m TR (9'7")	2,50 m (8'2")	2,92 m (9'7")	2,50 m (8'2")	2,92 m (9'7")	2,50 m (8'2")	2,92 m (9'7")	2,50 m (8'2")
G317 GC		✓	✓	✓	✓	✓	✓	✓
G318	✓	✓	✓	✓	✓	✓	✓	✓
G318 WH-800	✓	✓	✓	✓	✓	✓	✓	✓
G318 WH-1100	✓	✓	✓	✓	✓	✓*		✓
G324	✓	✓	✓					✓*
G324 WH-1500	✓							
G324 WH-1800								

(continua alla pagina seguente)

# Benne a polipo per demolizione e smistamento per escavatori cingolati

## Abbinamento - Escavatori cingolati (continua)

Abbinamento
  \* Solo gamma operativa anteriore
  Nessun abbinamento

### 323, continua

#### Attacco imperniato, continua

Carro	SA		
Contrappeso	4,5 mt		
Tipo di braccio	Sbraccio	VA	
Lunghezza avambraccio	2,92 m (9'7")	2,50 m (8'2")	2,92 m (9'7")
G317 GC	✓	✓	✓
G318	✓	✓	✓
G318 WH-800	✓	✓	✓
G318 WH-1100	✓	✓*	
G324			
G324 WH-1500			
G324 WH-1800			

#### Attacco rapido

Carro	L							
Contrappeso	4,2 mt							
Tipo di braccio	Sbraccio		Sbraccio HD				VA	
Lunghezza avambraccio	2,50 m (8'2")	2,92 m (9'7")	2,50 m (8'2")	2,50 m HD (8'2")	2,92 m (9'7")	2,92 m HD (9'7")	2,50 m (8'2")	2,92 m (9'7")
G317 GC	✓	✓		✓		✓	✓	✓
G318	✓	✓	✓	✓	✓	✓	✓	✓*
G318 WH-800	✓	✓		✓		✓	✓	✓*
G318 WH-1100	✓	✓		✓		✓*		
G324								

#### Attacco rapido, continua

Carro	L							
Contrappeso	5,4 mt							
Tipo di braccio	Sbraccio		Sbraccio HD				VA	
Lunghezza avambraccio	2,50 m (8'2")	2,92 m (9'7")	2,50 m (8'2")	2,50 m HD (8'2")	2,92 m (9'7")	2,92 m HD (9'7")	2,92 m TR (9'7")	2,50 m (8'2")
G317 GC	✓	✓		✓		✓		✓
G318	✓	✓	✓	✓	✓	✓	✓	✓
G318 WH-800	✓	✓		✓		✓	✓	✓
G318 WH-1100	✓	✓		✓		✓	✓	✓
G324	✓		✓	✓				

#### Attacco rapido, continua

Carro	L	LN				SA		
Contrappeso	5,4 mt	4,5 mt				4,5 mt		
Tipo di braccio	VA	Sbraccio		VA		Sbraccio		VA
Lunghezza avambraccio	2,92 m (9'7")	2,50 m (8'2")	2,92 m (9'7")	2,50 m (8'2")	2,92 m (9'7")	2,50 m (8'2")	2,92 m (9'7")	2,50 m (8'2")
G317 GC	✓	✓	✓	✓	✓*	✓	✓	✓
G318	✓	✓	✓*			✓	✓*	
G318 WH-800	✓	✓	✓	✓*		✓	✓	✓*
G318 WH-1100	✓	✓*				✓*		
G324								

(continua alla pagina seguente)

# Benne a polipo per demolizione e smistamento per escavatori cingolati

## Abbinamento - Escavatori cingolati (continua)

Abbinamento       \* Solo gamma operativa anteriore       Nessun abbinamento

### 323, continua

#### Attacco rapido, continua

Carro	SA
Contrappeso	4,5 mt
Tipo di braccio	VA
Lunghezza avambraccio	2,92 m (9'7")
G317 GC	✓*
G318	
G318 WH-800	
G318 WH-1100	
G324	

#### Attacco dedicato CW-40s

Carro	L							
	4,2 mt				5,4 mt			
Tipo di braccio	Sbraccio		Sbraccio HD		VA		Sbraccio	
Lunghezza avambraccio	2,50 m (8'2")	2,92 m (9'7")	2,50 m HD (8'2")	2,92 m HD (9'7")	2,50 m (8'2")	2,92 m (9'7")	2,50 m (8'2")	2,92 m (9'7")
G317 GC	✓	✓	✓	✓	✓	✓	✓	✓
G318	✓	✓	✓	✓	✓	✓	✓	✓
G318 WH-800	✓	✓	✓	✓	✓	✓	✓	✓
G318 WH-1100	✓	✓	✓	✓	✓	✓*	✓	✓
G324	✓*						✓	
G324 WH-1500							✓	

#### Attacco dedicato CW-40s, continua

Carro	L				LN			
	5,4 mt				4,5 mt			
Tipo di braccio	Sbraccio HD		VA		Sbraccio		VA	
Lunghezza avambraccio	2,50 m HD (8'2")	2,92 m HD (9'7")	2,50 m (8'2")	2,92 m (9'7")	2,50 m (8'2")	2,92 m (9'7")	2,50 m (8'2")	2,92 m (9'7")
G317 GC	✓	✓	✓	✓	✓	✓	✓	✓
G318	✓	✓	✓	✓	✓	✓	✓	✓*
G318 WH-800	✓	✓	✓	✓	✓	✓	✓	✓*
G318 WH-1100	✓	✓	✓	✓	✓	✓*		
G324	✓							
G324 WH-1500	✓							

#### Attacco dedicato CW-40s, continua

Carro	SA			
	4,5 mt			
Tipo di braccio	Sbraccio		VA	
Lunghezza avambraccio	2,50 m (8'2")	2,92 m (9'7")	2,50 m (8'2")	2,92 m (9'7")
G317 GC	✓	✓	✓	✓
G318	✓	✓	✓	✓*
G318 WH-800	✓	✓	✓	✓
G318 WH-1100	✓	✓		
G324				
G324 WH-1500				

(continua alla pagina seguente)

# Benne a polipo per demolizione e smistamento per escavatori cingolati

## Abbinamento - Escavatori cingolati (continua)

Abbinamento
  \* Solo gamma operativa anteriore
  Nessun abbinamento

### 323, continua

#### Attacco dedicato CW-40

Carro	L							
Contrappeso	4,2 mt						5,4 mt	
Tipo di braccio	Sbraccio		Sbraccio HD		VA		Sbraccio	
Lunghezza avambraccio	2,50 m (8'2")	2,92 m (9'7")	2,50 m HD (8'2")	2,92 m HD (9'7")	2,50 m (8'2")	2,92 m (9'7")	2,50 m (8'2")	2,92 m (9'7")
G317 GC	✓	✓	✓	✓	✓	✓	✓	✓
G317 GC-fisso CAN	✓	✓	✓	✓	✓	✓	✓	✓
G318	✓	✓	✓	✓	✓	✓	✓	✓
G318-fisso CAN	✓	✓	✓	✓	✓	✓	✓	✓
G318 WH-800	✓	✓	✓	✓	✓	✓	✓	✓
G318 WH-1100	✓	✓	✓	✓	✓	✓*	✓	✓
G324	✓*						✓	
G324 WH-1500							✓	

#### Attacco dedicato CW-40, continua

Carro	L				LN			
Contrappeso	5,4 mt				4,5 mt			
Tipo di braccio	Sbraccio HD		VA		Sbraccio		VA	
Lunghezza avambraccio	2,50 m HD (8'2")	2,92 m HD (9'7")	2,50 m (8'2")	2,92 m (9'7")	2,50 m (8'2")	2,92 m (9'7")	2,50 m (8'2")	2,92 m (9'7")
G317 GC	✓	✓	✓	✓	✓	✓	✓	✓
G317 GC-fisso CAN	✓	✓	✓	✓	✓	✓	✓	✓
G318	✓	✓	✓	✓	✓	✓	✓	✓*
G318-fisso CAN	✓	✓	✓	✓	✓	✓	✓	✓*
G318 WH-800	✓	✓	✓	✓	✓	✓	✓	✓*
G318 WH-1100	✓	✓	✓	✓	✓	✓*		
G324	✓		✓					
G324 WH-1500	✓							

#### Attacco dedicato CW-40, continua

Carro	SA			
Contrappeso	4,5 mt			
Tipo di braccio	Sbraccio		VA	
Lunghezza avambraccio	2,50 m (8'2")	2,92 m (9'7")	2,50 m (8'2")	2,92 m (9'7")
G317 GC	✓	✓	✓	✓
G317 GC-fisso CAN	✓	✓	✓	✓
G318	✓	✓	✓	✓*
G318-fisso CAN	✓	✓	✓	✓*
G318 WH-800	✓	✓	✓	✓*
G318 WH-1100	✓	✓*		
G324				
G324 WH-1500				

(continua alla pagina seguente)

# Benne a polipo per demolizione e smistamento per escavatori cingolati

## Abbinamento - Escavatori cingolati (continua)

Abbinamento       \* Solo gamma operativa anteriore       Nessun abbinamento

### 323, continua

#### Attacco dedicato S70

Carro	L							
Contrappeso	4,2 mt						5,4 mt	
Tipo di braccio	Sbraccio		Sbraccio HD		VA		Sbraccio	
Lunghezza avambraccio	2,50 m (8'2")	2,92 m (9'7")	2,50 m HD (8'2")	2,92 m HD (9'7")	2,50 m (8'2")	2,92 m (9'7")	2,50 m (8'2")	2,92 m (9'7")
G317 GC	✓	✓	✓	✓	✓	✓	✓	✓
G318	✓	✓	✓	✓	✓	✓	✓	✓
G318 WH-800	✓	✓	✓	✓	✓	✓	✓	✓
G318 WH-1100	✓	✓	✓	✓	✓*		✓	✓
G324	✓*						✓	
G324 WH-1500							✓	

#### Attacco dedicato S70, continua

Carro	L				LN			
Contrappeso	5,4 mt				4,5 mt			
Tipo di braccio	Sbraccio HD		VA		Sbraccio		VA	
Lunghezza avambraccio	2,50 m HD (8'2")	2,92 m HD (9'7")	2,50 m (8'2")	2,92 m (9'7")	2,50 m (8'2")	2,92 m (9'7")	2,50 m (8'2")	2,92 m (9'7")
G317 GC	✓	✓	✓	✓	✓	✓	✓	✓*
G318	✓	✓	✓	✓	✓	✓	✓*	
G318 WH-800	✓	✓	✓	✓	✓	✓	✓*	
G318 WH-1100	✓	✓	✓	✓	✓*			
G324	✓							
G324 WH-1500	✓							

#### Attacco dedicato S70, continua

Carro	SA			
Contrappeso	4,5 mt			
Tipo di braccio	Sbraccio		VA	
Lunghezza avambraccio	2,50 m (8'2")	2,92 m (9'7")	2,50 m (8'2")	2,92 m (9'7")
G317 GC	✓	✓	✓	✓
G318	✓	✓	✓*	
G318 WH-800	✓	✓	✓	✓*
G318 WH-1100	✓	✓*		
G324				
G324 WH-1500				

(continua alla pagina seguente)

# Benne a polipo per demolizione e smistamento per escavatori cingolati

## Abbinamento - Escavatori cingolati (continua)

Abbinamento
  \* Solo gamma operativa anteriore
  Nessun abbinamento

### 323, continua TRS18-CW-30s

Carro	L							
Contrappeso	4,2 mt						5,4 mt	
Tipo di braccio	Sbraccio		Sbraccio HD		VA		Sbraccio	
Lunghezza avambraccio	2,50 m (8'2")	2,92 m (9'7")	2,50 m HD (8'2")	2,92 m HD (9'7")	2,50 m (8'2")	2,92 m (9'7")	2,50 m (8'2")	2,92 m (9'7")
G217 GC	✓	✓	✓	✓	✓	✓	✓	✓
G217 GC-fisso CAN	✓	✓	✓	✓	✓	✓	✓	✓

### TRS18-CW-30s, continua

Carro	L				LN			
Contrappeso	5,4 mt				4,5 mt			
Tipo di braccio	Sbraccio HD		VA		Sbraccio		VA	
Lunghezza avambraccio	2,50 m HD (8'2")	2,92 m HD (9'7")	2,50 m (8'2")	2,92 m (9'7")	2,50 m (8'2")	2,92 m (9'7")	2,50 m (8'2")	2,92 m (9'7")
G217 GC	✓	✓	✓	✓	✓	✓	✓*	
G217 GC-fisso CAN	✓	✓	✓	✓	✓	✓	✓	✓*

### TRS18-CW-30s, continua

Carro	SA			
Contrappeso	4,5 mt			
Tipo di braccio	Sbraccio		VA	
Lunghezza avambraccio	2,50 m (8'2")	2,92 m (9'7")	2,50 m (8'2")	2,92 m (9'7")
G217 GC	✓	✓	✓*	
G217 GC-fisso CAN	✓	✓	✓	✓*

### TRS18-CW-30

Carro	L							
Contrappeso	4,2 mt						5,4 mt	
Tipo di braccio	Sbraccio		Sbraccio HD		VA		Sbraccio	
Lunghezza avambraccio	2,50 m (8'2")	2,92 m (9'7")	2,50 m HD (8'2")	2,92 m HD (9'7")	2,50 m (8'2")	2,92 m (9'7")	2,50 m (8'2")	2,92 m (9'7")
G217 GC	✓	✓	✓	✓	✓	✓*	✓	✓
G217 GC-fisso CAN	✓	✓	✓	✓	✓	✓	✓	✓

### TRS18-CW-30, continua

Carro	L				LN			
Contrappeso	5,4 mt				4,5 mt			
Tipo di braccio	Sbraccio HD		VA		Sbraccio		VA	
Lunghezza avambraccio	2,50 m HD (8'2")	2,92 m HD (9'7")	2,50 m (8'2")	2,92 m (9'7")	2,50 m (8'2")	2,92 m (9'7")	2,50 m (8'2")	2,92 m (9'7")
G217 GC	✓	✓	✓	✓	✓	✓	✓*	
G217 GC-fisso CAN	✓	✓	✓	✓	✓	✓	✓	✓*

### TRS18-CW-30, continua

Carro	SA			
Contrappeso	4,5 mt			
Tipo di braccio	Sbraccio		VA	
Lunghezza avambraccio	2,50 m (8'2")	2,92 m (9'7")	2,50 m (8'2")	2,92 m (9'7")
G217 GC	✓	✓	✓*	
G217 GC-fisso CAN	✓	✓	✓	✓*

(continua alla pagina seguente)

# Benne a polipo per demolizione e smistamento per escavatori cingolati

## Abbinamento - Escavatori cingolati (continua)

Abbinamento       \* Solo gamma operativa anteriore       Nessun abbinamento

### 323, continua

#### TRS18-S70

Carro	L							
Contrappeso	4,2 mt						5,4 mt	
Tipo di braccio	Sbraccio		Sbraccio HD		VA		Sbraccio	
Lunghezza avambraccio	2,50 m (8'2")	2,92 m (9'7")	2,50 m HD (8'2")	2,92 m HD (9'7")	2,50 m (8'2")	2,92 m (9'7")	2,50 m (8'2")	2,92 m (9'7")
G217 GC	✓	✓	✓	✓	✓	✓	✓	✓

### TRS18-S70, continua

Carro	L				LN		SA	
Contrappeso	5,4 mt				4,5 mt		4,5 mt	
Tipo di braccio	Sbraccio HD		VA		Sbraccio		VA	Sbraccio
Lunghezza avambraccio	2,50 m HD (8'2")	2,92 m HD (9'7")	2,50 m (8'2")	2,92 m (9'7")	2,50 m (8'2")	2,92 m (9'7")	2,50 m (8'2")	2,50 m (8'2")
G217 GC	✓	✓	✓	✓	✓	✓	✓*	✓

### TRS18-S70, continua

Carro	SA	
Contrappeso	4,5 mt	
Tipo di braccio	Sbraccio	VA
Lunghezza avambraccio	2,92 m (9'7")	2,50 m (8'2")
G217 GC	✓	✓*

### 324E

#### Attacco imperniato

Carro	L							LN
Contrappeso	-							-
Tipo di braccio	Sbraccio ES		Sbraccio HD		VA		ME	Sbraccio ES
Lunghezza avambraccio	2,50 m ES (8'2")	2,95 m ES (9'8")	2,50 m HD (8'2")	2,95 m HD (9'8")	2,50 m HD (8'2")	2,95 m HD (9'8")	2,50 m (8'2")	2,50 m ES (8'2")
G324	✓	✓	✓	✓	✓	✓		✓
G324 WH-1500	✓	✓	✓	✓	✓	✓		✓
G324 WH-1800	✓	✓	✓	✓	✓	✓		✓
G324 WH-2000	✓	✓*	✓	✓	✓*			✓*
G332	✓	✓	✓	✓	✓	✓	✓	✓

#### Attacco imperniato, continua

Carro	LN					
Contrappeso	-					
Tipo di braccio	Sbraccio ES	Sbraccio HD		VA		ME
Lunghezza avambraccio	2,95 m ES (9'8")	2,50 m HD (8'2")	2,95 m HD (9'8")	2,50 m HD (8'2")	2,95 m HD (9'8")	2,50 m (8'2")
G324	✓	✓	✓	✓	✓	
G324 WH-1500	✓	✓	✓	✓	✓	
G324 WH-1800	✓*	✓	✓*	✓*		
G324 WH-2000		✓*				
G332	✓*	✓	✓	✓*		✓

(continua alla pagina seguente)



# Benne a polipo per demolizione e smistamento per escavatori cingolati

## Abbinamento - Escavatori cingolati (continua)

Abbinamento
  \* Solo gamma operativa anteriore
  Nessun abbinamento

### 324E continua Attacco rapido

Carro	L							LN
Contrappeso	-							-
Tipo di braccio	Sbraccio ES		Sbraccio HD		VA		ME	Sbraccio ES
Lunghezza avambraccio	2,50 m ES (8'2")	2,95 m ES (9'8")	2,50 m HD (8'2")	2,95 m HD (9'8")	2,50 m HD (8'2")	2,95 m HD (9'8")	2,50 m (8'2")	2,50 m ES (8'2")
G324	✓	✓	✓	✓	✓	✓*		✓
G324 WH-1500	✓	✓*	✓	✓	✓*			✓*
G324 WH-1800	✓*		✓*	✓*				
G324 WH-2000			✓*					
G332	✓*		✓	✓*			✓	

### Attacco rapido, continua

Carro	LN				
Contrappeso	-				
Tipo di braccio	Sbraccio ES	Sbraccio HD		VA	ME
Lunghezza avambraccio	2,95 m ES (9'8")	2,50 m HD (8'2")	2,95 m HD (9'8")	2,50 m HD (8'2")	2,50 m (8'2")
G324	✓*	✓	✓*	✓*	
G324 WH-1500		✓*			
G324 WH-1800					
G324 WH-2000					
G332					✓*

### Attacco dedicato CW-40

Carro	L						LN	
Contrappeso	-						-	
Tipo di braccio	Sbraccio ES		Sbraccio HD		VA		Sbraccio ES	
Lunghezza avambraccio	2,50 m ES (8'2")	2,95 m ES (9'8")	2,50 m HD (8'2")	2,95 m HD (9'8")	2,50 m HD (8'2")	2,95 m HD (9'8")	2,50 m ES (8'2")	2,95 m ES (9'8")
G324	✓	✓	✓	✓	✓	✓	✓	✓
G324 WH-1500	✓	✓	✓	✓	✓	✓	✓	✓*
G324 WH-1800	✓	✓*	✓	✓	✓*		✓*	
G324 WH-2000	✓*		✓	✓*				
G332	✓	✓	✓	✓	✓	✓*	✓*	

### Attacco dedicato CW-40, continua

Carro	LN			
Contrappeso	-			
Tipo di braccio	Sbraccio HD		VA	
Lunghezza avambraccio	2,50 m HD (8'2")	2,95 m HD (9'8")	2,50 m HD (8'2")	2,95 m HD (9'8")
G324	✓	✓	✓	✓*
G324 WH-1500	✓	✓	✓*	
G324 WH-1800	✓*			
G324 WH-2000				
G332	✓	✓*		

(continua alla pagina seguente)

# Benne a polipo per demolizione e smistamento per escavatori cingolati

## Abbinamento - Escavatori cingolati (continua)

Abbinamento       \* Solo gamma operativa anteriore       Nessun abbinamento

### 324E, continua

#### Attacco dedicato CW-45s

Carro	L	LN
Contrappeso	-	-
Tipo di braccio	ME	ME
Lunghezza avambraccio	2,50 m (8'2")	2,50 m (8'2")
G332	✓	✓*

#### Attacco dedicato CW-45

Carro	L	LN
Contrappeso	-	-
Tipo di braccio	ME	ME
Lunghezza avambraccio	2,50 m (8'2")	2,50 m (8'2")
G332	✓	✓*

### 325F CR

#### Attacco imperniato

Carro	L	
Contrappeso	-	
Tipo di braccio	Sbraccio	VA
Lunghezza avambraccio	2,92 m HD (9'7")	2,92 m HD (9'7")
G317 GC	✓	✓
G318	✓	✓
G318 WH-800	✓	✓
G318 WH-1100	✓	✓

#### Attacco rapido

Carro	L	
Contrappeso	-	
Tipo di braccio	Sbraccio	VA
Lunghezza avambraccio	2,92 m HD (9'7")	2,92 m HD (9'7")
G317 GC	✓	✓
G318	✓	✓*
G318 WH-800	✓	✓
G318 WH-1100	✓*	

#### Attacco dedicato CW-40s

Carro	L	
Contrappeso	-	
Tipo di braccio	Sbraccio	VA
Lunghezza avambraccio	2,92 m HD (9'7")	2,92 m HD (9'7")
G317 GC	✓	✓
G318	✓	✓
G318 WH-800	✓	✓
G318 WH-1100	✓	✓*

(continua alla pagina seguente)

# Benne a polipo per demolizione e smistamento per escavatori cingolati

## Abbinamento - Escavatori cingolati (continua)

Abbinamento       \* Solo gamma operativa anteriore       Nessun abbinamento

### 325F CR, continua

#### Attacco dedicato CW-40

Carro	L	
Contrappeso	-	
Tipo di braccio	Sbraccio	VA
Lunghezza avambraccio	2,92 m HD (9'7")	2,92 m HD (9'7")
G317 GC	✓	✓
G317 GC-fisso CAN	✓	✓
G318	✓	✓
G318-fisso CAN	✓	✓
G318 WH-800	✓	✓
G318 WH-1100	✓	✓*

#### Attacco dedicato S70

Carro	L	
Contrappeso	-	
Tipo di braccio	Sbraccio	VA
Lunghezza avambraccio	2,92 m HD (9'7")	2,92 m HD (9'7")
G317 GC	✓	✓
G318	✓	✓*
G318 WH-800	✓	✓
G318 WH-1100	✓	

#### TRS18-CW-30s

Carro	L	
Contrappeso	-	
Tipo di braccio	Sbraccio	VA
Lunghezza avambraccio	2,92 m HD (9'7")	2,92 m HD (9'7")
G217 GC	✓	✓
G217 GC-fisso CAN	✓	✓

#### TRS18-CW-30

Carro	L	
Contrappeso	-	
Tipo di braccio	Sbraccio	VA
Lunghezza avambraccio	2,92 m HD (9'7")	2,92 m HD (9'7")
G217 GC	✓	✓*
G217 GC-fisso CAN	✓	✓

#### TRS18-S70

Carro	L	
Contrappeso	-	
Tipo di braccio	Sbraccio	VA
Lunghezza avambraccio	2,92 m HD (9'7")	2,92 m HD (9'7")
G217 GC	✓	✓

(continua alla pagina seguente)

# Benne a polipo per demolizione e smistamento per escavatori cingolati

## Abbinamento - Escavatori cingolati (continua)

Abbinamento       \* Solo gamma operativa anteriore       Nessun abbinamento

325

### Attacco imperniato

Carro	L						L con lama	
Contrappeso	8,3 mt						4,9 mt	
Tipo di braccio	Sbraccio			Sbraccio HD		VA	Sbraccio	
Lunghezza avambraccio	2,92 m (9'7")	2,92 m HD (9'7")	2,92 m TR (9'7")	2,92 m (9'7")	2,92 m HD (9'7")	2,92 m (9'7")	2,92 m (9'7")	2,92 m HD (9'7")
G317 GC	✓	✓		✓	✓	✓	✓	✓
G318	✓	✓	✓	✓	✓	✓	✓	✓
G318 WH-800	✓	✓	✓	✓	✓	✓	✓	✓
G318 WH-1100	✓	✓	✓	✓	✓	✓	✓	✓
G324	✓	✓	✓	✓	✓	✓		
G324 WH-1500	✓	✓	✓	✓	✓			

### Attacco imperniato, continua

Carro	L con lama			
Contrappeso	4,9 mt			
Tipo di braccio	Sbraccio	Sbraccio HD		VA
Lunghezza avambraccio	2,92 m TR (9'7")	2,92 m (9'7")	2,92 m HD (9'7")	2,92 m (9'7")
G317 GC		✓	✓	✓
G318	✓	✓	✓	✓
G318 WH-800	✓	✓	✓	✓
G318 WH-1100	✓	✓	✓	✓*
G324				
G324 WH-1500				

### Attacco rapido

Carro	L						L con lama	
Contrappeso	8,3 mt						4,9 mt	
Tipo di braccio	Sbraccio			Sbraccio HD		VA	Sbraccio	
Lunghezza avambraccio	2,92 m (9'7")	2,92 m HD (9'7")	2,92 m TR (9'7")	2,92 m (9'7")	2,92 HD (9'7")	2,92 m (9'7")	2,92 m (9'7")	2,92 m HD (9'7")
G317 GC	✓	✓		✓	✓	✓	✓	✓
G318	✓	✓	✓	✓	✓	✓	✓	✓*
G318 WH-800	✓	✓	✓	✓	✓	✓	✓	✓
G318 WH-1100	✓	✓	✓	✓	✓	✓		

### Attacco rapido, continua

Carro	L con lama			
Contrappeso	4,9 mt			
Tipo di braccio	Sbraccio	Sbraccio HD		VA
Lunghezza avambraccio	2,92 m TR (9'7")	2,92 m (9'7")	2,92 m HD (9'7")	2,92 m (9'7")
G317 GC		✓	✓	✓*
G318	✓*	✓*	✓*	
G318 WH-800	✓	✓	✓	
G318 WH-1100				

(continua alla pagina seguente)

# Benne a polipo per demolizione e smistamento per escavatori cingolati

## Abbinamento - Escavatori cingolati (continua)

Abbinamento
  \* Solo gamma operativa anteriore
  Nessun abbinamento

### 325, continua

#### Attacco dedicato CW-40s

Carro	L					L con lama		
Contrappeso	8,3 mt					4,9 mt		
Tipo di braccio	Sbraccio		Sbraccio HD		VA	Sbraccio		Sbraccio HD
Lunghezza avambraccio	2,92 m (9'7")	2,92 m HD (9'7")	2,92 m (9'7")	2,92 m HD (9'7")	2,92 m (9'7")	2,92 m (9'7")	2,92 m HD (9'7")	2,92 m (9'7")
G317 GC	✓	✓	✓	✓	✓	✓	✓	✓
G318	✓	✓	✓	✓	✓	✓	✓	✓
G318 WH-800	✓	✓	✓	✓	✓	✓	✓	✓
G318 WH-1100	✓	✓	✓	✓	✓	✓	✓*	✓

#### Attacco dedicato CW-40s, continua

Carro	L con lama	
Contrappeso	4,9 mt	
Tipo di braccio	Sbraccio HD	VA
Lunghezza avambraccio	2,92 m HD (9'7")	2,92 m (9'7")
G317 GC	✓	✓
G318	✓	✓*
G318 WH-800	✓	✓
G318 WH-1100	✓*	

#### Attacco dedicato CW-40

Carro	L					L con lama		
Contrappeso	8,3 mt					4,9 mt		
Tipo di braccio	Sbraccio		Sbraccio HD		VA	Sbraccio		Sbraccio HD
Lunghezza avambraccio	2,92 m (9'7")	2,92 m HD (9'7")	2,92 m (9'7")	2,92 m HD (9'7")	2,92 m (9'7")	2,92 m (9'7")	2,92 m HD (9'7")	2,92 m (9'7")
G317 GC	✓	✓	✓	✓	✓	✓	✓	✓
G317 GC-fisso CAN	✓	✓	✓	✓	✓	✓	✓	✓
G318	✓	✓	✓	✓	✓	✓	✓	✓
G318-fisso CAN	✓	✓	✓	✓	✓	✓	✓	✓
G318 WH-800	✓	✓	✓	✓	✓	✓	✓	✓
G318 WH-1100	✓	✓	✓	✓	✓	✓	✓*	✓*

#### Attacco dedicato CW-40, continua

Carro	L con lama	
Contrappeso	4,9 mt	
Tipo di braccio	Sbraccio HD	VA
Lunghezza avambraccio	2,92 m HD (9'7")	2,92 m (9'7")
G317 GC	✓	✓
G317 GC-fisso CAN	✓	✓
G318	✓	✓*
G318-fisso CAN	✓	✓
G318 WH-800	✓	✓
G318 WH-1100	✓*	

(continua alla pagina seguente)

# Benne a polipo per demolizione e smistamento per escavatori cingolati

## Abbinamento - Escavatori cingolati (continua)

Abbinamento       \* Solo gamma operativa anteriore       Nessun abbinamento

### 325, continua

#### Attacco dedicato S70

Carro	L					L con lama		
Contrappeso	8,3 mt					4,9 mt		
Tipo di braccio	Sbraccio		Sbraccio HD		VA	Sbraccio		Sbraccio HD
Lunghezza avambraccio	2,92 m (9'7")	2,92 m HD (9'7")	2,92 m (9'7")	2,92 m HD (9'7")	2,92 m (9'7")	2,92 m (9'7")	2,92 m HD (9'7")	2,92 m (9'7")
G317 GC	✓	✓	✓	✓	✓	✓	✓	✓
G318	✓	✓	✓	✓	✓	✓	✓	✓
G318 WH-800	✓	✓	✓	✓	✓	✓	✓	✓
G318 WH-1100	✓	✓	✓	✓	✓	✓*		✓*

#### Attacco dedicato S70, continua

Carro	L con lama	
Contrappeso	4,9 mt	
Tipo di braccio	Sbraccio HD	VA
Lunghezza avambraccio	2,92 m HD (9'7")	2,92 m (9'7")
G317 GC	✓	✓
G318	✓	
G318 WH-800	✓	✓*
G318 WH-1100		

### TRS18-CW-30s

Carro	L					L con lama		
Contrappeso	8,3 mt					4,9 mt		
Tipo di braccio	Sbraccio		Sbraccio HD		VA	Sbraccio		Sbraccio HD
Lunghezza avambraccio	2,92 m (9'7")	2,92 m HD (9'7")	2,92 m (9'7")	2,92 m HD (9'7")	2,92 m (9'7")	2,92 m (9'7")	2,92 m HD (9'7")	2,92 m (9'7")
G217 GC	✓	✓	✓	✓	✓	✓	✓	✓
G217 GC-fisso CAN	✓	✓	✓	✓	✓	✓	✓	✓

#### TRS18-CW-30s, continua

Carro	L con lama	
Contrappeso	4,9 mt	
Tipo di braccio	Sbraccio HD	VA
Lunghezza avambraccio	2,92 m HD (9'7")	2,92 m (9'7")
G217 GC	✓	✓*
G217 GC-fisso CAN	✓	✓

### TRS18-CW-30

Carro	L					L con lama		
Contrappeso	8,3 mt					4,9 mt		
Tipo di braccio	Sbraccio		Sbraccio HD		VA	Sbraccio		Sbraccio HD
Lunghezza avambraccio	2,92 m (9'7")	2,92 m HD (9'7")	2,92 m (9'7")	2,92 m HD (9'7")	2,92 m (9'7")	2,92 m (9'7")	2,92 m HD (9'7")	2,92 m (9'7")
G217 GC	✓	✓	✓	✓	✓	✓	✓	✓
G217 GC-fisso CAN	✓	✓	✓	✓	✓	✓	✓	✓

(continua alla pagina seguente)

# Benne a polipo per demolizione e smistamento per escavatori cingolati

## Abbinamento - Escavatori cingolati (continua)

Abbinamento       \* Solo gamma operativa anteriore       Nessun abbinamento

### 325, continua

#### TRS18-CW-30, continua

Carro	L con lama	
Contrappeso	4,9 mt	
Tipo di braccio	Sbraccio HD	VA
Lunghezza avambraccio	2,92 m HD (9'7")	2,92 m (9'7")
G217 GC	✓	
G217 GC-fisso CAN	✓	✓*

### TRS18-S70

Carro	L				L con lama			
Contrappeso	8,3 mt				4,9 mt			
Tipo di braccio	Sbraccio		Sbraccio HD		VA	Sbraccio		Sbraccio HD
Lunghezza avambraccio	2,92 m (9'7")	2,92 m HD (9'7")	2,92 m (9'7")	2,92 m HD (9'7")	2,92 m (9'7")	2,92 m (9'7")	2,92 m HD (9'7")	2,92 m (9'7")
G217 GC	✓	✓	✓	✓	✓	✓	✓	✓

### TRS18-S70, continua

Carro	L con lama	
Contrappeso	4,9 mt	
Tipo di braccio	Sbraccio HD	VA
Lunghezza avambraccio	2,92 m HD (9'7")	2,92 m (9'7")
G217 GC	✓	✓*

### 326D2

#### Attacco imperniato

Carro	L		
Contrappeso	-		
Tipo di braccio	Sbraccio		Sbraccio HD
Lunghezza avambraccio	2,50 m (8'2")	2,95 m (9'8")	2,95 m HD (9'8")
G324	✓	✓	✓
G324 WH-1500	✓		✓
G324 WH-1800	✓		✓*
G324 WH-2000	✓		
G332	✓	✓	✓*

#### Attacco rapido

Carro	L		
Contrappeso	-		
Tipo di braccio	Sbraccio		Sbraccio HD
Lunghezza avambraccio	2,50 m (8'2")	2,95 m (9'8")	2,95 m HD (9'8")
G324	✓	✓*	✓*
G324 WH-1500	✓		

(continua alla pagina seguente)

# Benne a polipo per demolizione e smistamento per escavatori cingolati

## Abbinamento - Escavatori cingolati (continua)

Abbinamento       \* Solo gamma operativa anteriore       Nessun abbinamento

### 326D2, continua

#### Attacco dedicato CW-40

Carro	L	
Contrappeso	-	
Tipo di braccio	Sbraccio	Sbraccio HD
Lunghezza avambraccio	2,50 m (8'2")	2,95 m HD (9'8")
G324	✓	✓
G324 WH-1500	✓	✓*
G324 WH-1800	✓	
G324 WH-2000	✓*	
G332	✓	

### 326F

#### Attacco imperniato

Carro	L					LN		
Contrappeso	-					-		
Tipo di braccio	Sbraccio HD			VA		Sbraccio HD		VA
Lunghezza avambraccio	2,50 m HD (8'2")	2,95 m HD (9'8")	3,60 m HD (11'10")	2,50 m HD (8'2")	2,95 m HD (9'8")	2,50 m HD (8'2")	2,95 m HD (9'8")	2,50 m HD (8'2")
G324	✓	✓	✓	✓	✓	✓	✓	✓
G324 WH-1500	✓	✓	✓*	✓	✓	✓	✓	✓*
G324 WH-1800	✓	✓		✓*		✓*		
G324 WH-2000	✓	✓*						
G332	✓	✓		✓	✓*	✓		

#### Attacco imperniato, continua

Carro	LN
Contrappeso	-
Tipo di braccio	VA
Lunghezza avambraccio	2,95 m HD (9'8")
G324	✓*
G324 WH-1500	
G324 WH-1800	
G324 WH-2000	
G332	

#### Attacco rapido

Carro	L			LN
Contrappeso	-			-
Tipo di braccio	Sbraccio HD		VA	Sbraccio HD
Lunghezza avambraccio	2,50 m HD (8'2")	2,95 m HD (9'8")	2,50 m HD (8'2")	2,50 m HD (8'2")
G324	✓	✓*	✓*	✓*
G324 WH-1500	✓			

(continua alla pagina seguente)



# Benne a polipo per demolizione e smistamento per escavatori cingolati

## Abbinamento - Escavatori cingolati (continua)

Abbinamento
  \* Solo gamma operativa anteriore
  Nessun abbinamento

### 326F, continua

#### Attacco dedicato CW-40

Carro	L				LN		
Contrappeso	-				-		
Tipo di braccio	Sbraccio HD		VA		Sbraccio HD		VA
Lunghezza avambraccio	2,50 m HD (8'2")	2,95 m HD (9'8")	2,50 m HD (8'2")	2,95 m HD (9'8")	2,50 m HD (8'2")	2,95 m HD (9'8")	2,50 m HD (8'2")
G324	✓	✓	✓	✓*	✓	✓*	✓*
G324 WH-1500	✓	✓	✓	✓*	✓		
G324 WH-1800	✓	✓*					
G324 WH-2000	✓*						
G332	✓	✓*	✓*				

#### Attacco dedicato S70

Carro	L				LN		
Contrappeso	-				-		
Tipo di braccio	Sbraccio HD		VA		Sbraccio HD		VA
Lunghezza avambraccio	2,50 m HD (8'2")	2,95 m HD (9'8")	2,50 m HD (8'2")	2,95 m HD (9'8")	2,50 m HD (8'2")	2,95 m HD (9'8")	2,50 m HD (8'2")
G324	✓	✓	✓	✓*	✓	✓*	✓*
G324 WH-1500	✓	✓	✓	✓*	✓*		
G324 WH-1800	✓						
G332	✓	✓*	✓*				

#### Attacco dedicato S80

Carro	L			LN
Contrappeso	-			-
Tipo di braccio	Sbraccio HD		VA	Sbraccio HD
Lunghezza avambraccio	2,50 m HD (8'2")	2,95 m HD (9'8")	2,50 m HD (8'2")	2,50 m HD (8'2")
G324	✓	✓	✓*	✓*
G324 WH-1500	✓	✓*	✓*	
G324 WH-1800	✓*			
G332	✓*			

### 326

#### Attacco imperniato

Carro	L						LN	
Contrappeso	4,6 mt						4,6 mt	
Tipo di braccio	Sbraccio			Sbraccio HD		VA		Sbraccio
Lunghezza avambraccio	2,50 m (8'2")	2,95 m (9'8")	3,60 m (11'10")	2,50 m (8'2")	2,95 m HD (9'8")	2,50 m (8'2")	2,95 m (9'8")	2,50 m (8'2")
G324	✓	✓	✓	✓	✓	✓	✓	✓
G324 WH-1500	✓	✓	✓	✓	✓	✓	✓	✓
G324 WH-1800	✓	✓		✓	✓*	✓	✓*	✓*
G324 WH-2000	✓	✓*		✓	✓*			

(continua alla pagina seguente)

# Benne a polipo per demolizione e smistamento per escavatori cingolati

## Abbinamento - Escavatori cingolati (continua)

Abbinamento       Solo gamma operativa anteriore       Nessun abbinamento

### 326, continua

#### Attacco impernato, continua

Carro	LN			
Contrappeso	4,6 mt			
Tipo di braccio	Sbraccio	Sbraccio HD	VA	
Lunghezza avambraccio	2,95 m (9'8")	2,95 m HD (9'8")	2,50 m (8'2")	2,95 m (9'8")
G324	✓	✓	✓	✓*
G324 WH-1500	✓	✓*	✓	✓*
G324 WH-1800				
G324 WH-2000				

#### Attacco rapido

Carro	L						LN
Contrappeso	4,6 mt						4,6 mt
Tipo di braccio	Sbraccio		Sbraccio HD		VA		Sbraccio
Lunghezza avambraccio	2,50 m (8'2")	2,95 m (9'8")	2,50 m (8'2")	2,95 m HD (9'8")	2,50 m (8'2")	2,95 m (9'8")	2,50 m (8'2")
G324	✓	✓	✓	✓*	✓	✓*	✓*
G324 WH-1500	✓	✓*	✓	✓*	✓*		
G324 WH-1800	✓*						

#### Attacco dedicato CW-40

Carro	L						LN	
Contrappeso	4,6 mt						4,6 mt	
Tipo di braccio	Sbraccio		Sbraccio HD		VA		Sbraccio	
Lunghezza avambraccio	2,50 m (8'2")	2,95 m (9'8")	2,50 m (8'2")	2,95 m HD (9'8")	2,50 m (8'2")	2,95 m (9'8")	2,50 m (8'2")	2,95 m (9'8")
G324	✓	✓	✓	✓	✓	✓	✓	✓*
G324 WH-1500	✓	✓	✓	✓	✓	✓	✓	✓*
G324 WH-1800	✓	✓*	✓	✓*	✓*			
G324 WH-2000	✓*		✓*					

#### Attacco dedicato CW-40, continua

Carro	LN	
Contrappeso	4,6 mt	
Tipo di braccio	Sbraccio HD	VA
Lunghezza avambraccio	2,95 m HD (9'8")	2,50 m (8'2")
G324	✓*	✓*
G324 WH-1500		✓*
G324 WH-1800		
G324 WH-2000		

#### Attacco dedicato S70

Carro	L					LN		
Contrappeso	4,6 mt					4,6 mt		
Tipo di braccio	Sbraccio		Sbraccio HD	VA		Sbraccio		Sbraccio HD
Lunghezza avambraccio	2,50 m (8'2")	2,95 m (9'8")	2,95 m HD (9'8")	2,50 m (8'2")	2,95 m (9'8")	2,50 m (8'2")	2,95 m (9'8")	2,95 m HD (9'8")
G324	✓	✓	✓	✓	✓	✓	✓*	✓*
G324 WH-1500	✓	✓	✓	✓	✓*	✓		
G324 WH-1800	✓	✓*	✓*	✓*				
G324 WH-2000	✓*							

(continua alla pagina seguente)

# Benne a polipo per demolizione e smistamento per escavatori cingolati

## Abbinamento - Escavatori cingolati (continua)

Abbinamento
  \* Solo gamma operativa anteriore
  Nessun abbinamento

### 326, continua

#### Attacco dedicato S70, continua

Carro	LN
Contrappeso	4,6 mt
Tipo di braccio	VA
Lunghezza avambraccio	2,50 m (8'2")
G324	✓*
G324 WH-1500	
G324 WH-1800	
G324 WH-2000	

#### Attacco dedicato S80

Carro	L					LN
Contrappeso	4,6 mt					4,6 mt
Tipo di braccio	Sbraccio		Sbraccio HD	VA		Sbraccio
Lunghezza avambraccio	2,50 m (8'2")	2,95 m (9'8")	2,95 m HD (9'8")	2,50 m (8'2")	2,95 m (9'8")	2,50 m (8'2")
G324	✓	✓	✓	✓	✓*	✓*
G324 WH-1500	✓	✓*	✓*	✓		✓*
G324 WH-1800	✓*					

### 329D2

#### Attacco imperniato

Carro	-	L
Contrappeso	-	-
Tipo di braccio	ME	ME
Lunghezza avambraccio	2,50 m (8'2")	2,50 m (8'2")
G345	✓*	✓

#### Attacco dedicato CW-45s

Carro	L
Contrappeso	-
Tipo di braccio	ME
Lunghezza avambraccio	2,50 m (8'2")
G345	✓*

(continua alla pagina seguente)

# Benne a polipo per demolizione e smistamento per escavatori cingolati

## Abbinamento - Escavatori cingolati (continua)

Abbinamento       \* Solo gamma operativa anteriore       Nessun abbinamento

### 329D2, continua

#### Attacco dedicato CW-45

Carro	L
Contrappeso	-
Tipo di braccio	ME
Lunghezza avambraccio	2,50 m (8'2")
G345	✓*

### 329E

#### Attacco imperniato

Carro	L						LN	
Contrappeso	-						-	
Tipo di braccio	Sbraccio ES		Sbraccio HD			ME	Sbraccio ES	
Lunghezza avambraccio	2,65 m ES (8'8")	3,20 m ES (10'6")	2,65 m HD (8'8")	3,20 m HD (10'6")	3,75 m HD (12'4")	2,50 m (8'2")	2,65 m ES (8'8")	3,20 m ES (10'6")
G324	✓	✓	✓	✓	✓		✓	✓
G324 WH-1500	✓	✓	✓	✓	✓		✓	✓
G324 WH-1800	✓	✓	✓	✓	✓		✓	✓
G324 WH-2000	✓	✓	✓	✓	✓		✓	✓*
G332	✓	✓	✓	✓		✓	✓	✓
G345						✓		

#### Attacco imperniato, continua

Carro	LN		
Contrappeso	-		
Tipo di braccio	Sbraccio HD		ME
Lunghezza avambraccio	2,65 m HD (8'8")	3,20 m HD (10'6")	2,50 m (8'2")
G324	✓	✓	
G324 WH-1500	✓	✓	
G324 WH-1800	✓	✓	
G324 WH-2000	✓	✓*	
G332	✓	✓	✓
G345			✓

#### Attacco rapido

Carro	L						LN	
Contrappeso	-						-	
Tipo di braccio	Sbraccio ES		Sbraccio HD			ME	Sbraccio ES	
Lunghezza avambraccio	2,65 m ES (8'8")	3,20 m ES (10'6")	2,65 m HD (8'8")	3,20 m HD (10'6")	3,75 m HD (12'4")	2,50 m (8'2")	2,65 m ES (8'8")	3,20 m ES (10'6")
G324	✓	✓	✓	✓	✓		✓	✓*
G324 WH-1500	✓	✓	✓	✓	✓*		✓	
G324 WH-1800	✓	✓*	✓	✓*			✓*	
G324 WH-2000	✓*		✓					
G332	✓	✓*	✓	✓*		✓	✓*	
G345						✓		

(continua alla pagina seguente)

# Benne a polipo per demolizione e smistamento per escavatori cingolati

## Abbinamento - Escavatori cingolati (continua)

Abbinamento
  Solo gamma operativa anteriore
  Nessun abbinamento

### 329E, continua

#### Attacco rapido, continua

Carro	LN		
Contrappeso	-		
Tipo di braccio	Sbraccio HD		ME
Lunghezza avambraccio	2,65 m HD (8'8")	3,20 m HD (10'6")	2,50 m (8'2")
G324	✓	✓	
G324 WH-1500	✓	✓*	
G324 WH-1800	✓*		
G324 WH-2000			
G332	✓		✓
G345			

#### Attacco dedicato CW-45s

Carro	L					LN		
Contrappeso	-					-		
Tipo di braccio	Sbraccio ES		Sbraccio HD		ME	Sbraccio ES		Sbraccio HD
Lunghezza avambraccio	2,65 m ES (8'8")	3,20 m ES (10'6")	2,65 m HD (8'8")	3,20 m HD (10'6")	2,50 m (8'2")	2,65 m ES (8'8")	3,20 m ES (10'6")	2,65 m HD (8'8")
G324	✓	✓	✓	✓		✓	✓*	✓
G324 WH-1500	✓	✓	✓	✓		✓	✓*	✓
G324 WH-1800	✓	✓*	✓	✓		✓*		✓
G324 WH-2000	✓		✓	✓*				✓*
G332	✓		✓		✓	✓*		✓
G345					✓			

#### Attacco dedicato CW-45s, continua

Carro	LN	
Contrappeso	-	
Tipo di braccio	Sbraccio HD	ME
Lunghezza avambraccio	3,20 m HD (10'6")	2,50 m (8'2")
G324	✓	
G324 WH-1500	✓	
G324 WH-1800		
G324 WH-2000		
G332		✓
G345		✓*

#### Attacco dedicato CW-45

Carro	L					LN		
Contrappeso	-					-		
Tipo di braccio	Sbraccio ES		Sbraccio HD		ME	Sbraccio ES		Sbraccio HD
Lunghezza avambraccio	2,65 m ES (8'8")	3,20 m ES (10'6")	2,65 m HD (8'8")	3,20 m HD (10'6")	2,50 m (8'2")	2,65 m ES (8'8")	3,20 m ES (10'6")	2,65 m HD (8'8")
G324	✓	✓	✓	✓		✓	✓*	✓
G324 WH-1500	✓	✓	✓	✓		✓		✓
G324 WH-1800	✓	✓*	✓	✓*		✓*		✓*
G324 WH-2000	✓*		✓					
G332	✓		✓		✓	✓*		✓
G345					✓			

(continua alla pagina seguente)

# Benne a polipo per demolizione e smistamento per escavatori cingolati

## Abbinamento - Escavatori cingolati (continua)

Abbinamento       \* Solo gamma operativa anteriore       Nessun abbinamento

### 329E, continua

#### Attacco dedicato CW-45, continua

Carro	LN	
Contrappeso	-	
Tipo di braccio	Sbraccio HD	ME
Lunghezza avambraccio	3,20 m HD (10'6")	2,50 m (8'2")
G324	✓	
G324 WH-1500	✓*	
G324 WH-1800		
G324 WH-2000		
G332		✓
G345		✓*

### 330D2

#### Attacco imperniato

Carro	L			
Contrappeso	-			
Tipo di braccio	Sbraccio	Sbraccio HD		ME
Lunghezza avambraccio	2,65 m (8'8")	2,65 m HD (8'8")	3,20 m HD (10'6")	2,50 m (8'2")
G324	✓	✓	✓	✓
G324 WH-1500	✓	✓	✓	
G324 WH-1800	✓	✓	✓	
G324 WH-2000	✓	✓	✓*	
G332	✓	✓	✓	✓
G345				✓

#### Attacco rapido

Carro	L			
Contrappeso	-			
Tipo di braccio	Sbraccio	Sbraccio HD		ME
Lunghezza avambraccio	2,65 m (8'8")	2,65 m HD (8'8")	3,20 m HD (10'6")	2,50 m (8'2")
G324	✓	✓	✓*	✓
G324 WH-1500	✓	✓		
G324 WH-1800	✓*	✓*		
G332	✓	✓*		✓

(continua alla pagina seguente)

# Benne a polipo per demolizione e smistamento per escavatori cingolati

## Abbinamento - Escavatori cingolati (continua)

Abbinamento
  \* Solo gamma operativa anteriore
  Nessun abbinamento

### 330D2, continua

#### Attacco dedicato CW-45s

Carro	L			
Contrappeso	-			
Tipo di braccio	Sbraccio	Sbraccio HD		ME
Lunghezza avambraccio	2,65 m (8'8")	2,65 m HD (8'8")	3,20 m HD (10'6")	2,50 m (8'2")
G324	✓	✓	✓	✓
G324 WH-1500	✓	✓	✓*	
G324 WH-1800	✓	✓*		
G324 WH-2000	✓*			
G332	✓	✓*		✓
G345				✓*

#### Attacco dedicato CW-45

Carro	L			
Contrappeso	-			
Tipo di braccio	Sbraccio	Sbraccio HD		ME
Lunghezza avambraccio	2,65 m (8'8")	2,65 m HD (8'8")	3,20 m HD (10'6")	2,50 m (8'2")
G324	✓	✓	✓*	✓
G324 WH-1500	✓	✓		
G324 WH-1800	✓*	✓*		
G332	✓	✓*		✓
G345				✓*

### 330F

#### Attacco imperniato

Carro	L			LN	
Contrappeso	-			-	
Tipo di braccio	Sbraccio HD			Sbraccio HD	
Lunghezza avambraccio	2,65 m HD (8'8")	3,20 m HD (10'6")	3,75 m HD (12'4")	2,65 m HD (8'8")	3,20 m HD (10'6")
G324	✓	✓	✓	✓	✓
G324 WH-1500	✓	✓	✓	✓	✓
G324 WH-1800	✓	✓	✓	✓	✓
G324 WH-2000	✓	✓	✓*	✓	✓*
G332	✓	✓	✓	✓	✓

#### Attacco rapido

Carro	L			LN	
Contrappeso	-			-	
Tipo di braccio	Sbraccio HD			Sbraccio HD	
Lunghezza avambraccio	2,65 m HD (8'8")	3,20 m HD (10'6")	3,75 m HD (12'4")	2,65 m HD (8'8")	3,20 m HD (10'6")
G324	✓	✓	✓*	✓	✓
G324 WH-1500	✓	✓	✓*	✓	✓*
G324 WH-1800	✓	✓*		✓*	
G324 WH-2000	✓*				
G332	✓	✓*		✓*	

(continua alla pagina seguente)

# Benne a polipo per demolizione e smistamento per escavatori cingolati

## Abbinamento - Escavatori cingolati (continua)

 Abbinamento

 \* Solo gamma operativa anteriore

 Nessun abbinamento

### 330F, continua

#### Attacco dedicato CW-45s

Carro	L		LN	
Contrappeso	-		-	
Tipo di braccio	Sbraccio HD		Sbraccio HD	
Lunghezza avambraccio	2,65 m HD (8'8")	3,20 m HD (10'6")	2,65 m HD (8'8")	3,20 m HD (10'6")
G324	✓	✓	✓	✓
G324 WH-1500	✓	✓	✓	✓*
G324 WH-1800	✓	✓*	✓*	
G324 WH-2000	✓			
G332	✓	✓	✓	

#### Attacco dedicato CW-45

Carro	L		LN	
Contrappeso	-		-	
Tipo di braccio	Sbraccio HD		Sbraccio HD	
Lunghezza avambraccio	2,65 m HD (8'8")	3,20 m HD (10'6")	2,65 m HD (8'8")	3,20 m HD (10'6")
G324	✓	✓	✓	✓*
G324 WH-1500	✓	✓	✓	✓*
G324 WH-1800	✓	✓*	✓*	
G324 WH-2000	✓*			
G332	✓	✓*	✓*	

#### Attacco dedicato S70

Carro	L		LN	
Contrappeso	-		-	
Tipo di braccio	Sbraccio HD		Sbraccio HD	
Lunghezza avambraccio	2,65 m HD (8'8")	3,20 m HD (10'6")	2,65 m HD (8'8")	3,20 m HD (10'6")
G324	✓	✓	✓	✓
G324 WH-1500	✓	✓	✓	✓
G324 WH-1800	✓	✓	✓	✓*
G324 WH-2000	✓	✓*	✓*	
G332	✓	✓	✓	✓*

#### Attacco dedicato S80

Carro	L		LN	
Contrappeso	-		-	
Tipo di braccio	Sbraccio HD		Sbraccio HD	
Lunghezza avambraccio	2,65 m HD (8'8")	3,20 m HD (10'6")	2,65 m HD (8'8")	3,20 m HD (10'6")
G324	✓	✓	✓	✓
G324 WH-1500	✓	✓	✓	✓*
G324 WH-1800	✓	✓*	✓*	
G324 WH-2000	✓			
G332	✓	✓	✓	

(continua alla pagina seguente)



# Benne a polipo per demolizione e smistamento per escavatori cingolati

## Abbinamento - Escavatori cingolati (continua)

Abbinamento       \* Solo gamma operativa anteriore       Nessun abbinamento

### 330 GC

#### Attacco imperniato

Carro	-						L	
Contrappeso	5,8 mt			6,7 mt			6,7 mt	
Tipo di braccio	Sbraccio		ME	Sbraccio		ME	Sbraccio	
Lunghezza avambraccio	2,65 m (8'8")	3,20 m (10'6")	2,50 m (8'2")	2,65 m (8'8")	3,20 m (10'6")	2,50 m (8'2")	2,65 m (8'8")	3,20 m (10'6")
G324	✓	✓		✓	✓		✓	✓
G324 WH-1500	✓	✓		✓	✓		✓	✓
G324 WH-1800	✓	✓*		✓	✓		✓	✓
G324 WH-2000	✓*			✓	✓*		✓	✓
G332	✓	✓*	✓	✓	✓	✓	✓	✓
G345			✓*			✓		

#### Attacco imperniato, continua

Carro	LN	
Contrappeso	6,7 mt	
Tipo di braccio	Sbraccio	
Lunghezza avambraccio	2,65 m (8'8")	3,20 m (10'6")
G324	✓	✓
G324 WH-1500	✓	✓
G324 WH-1800	✓	✓
G324 WH-2000	✓	✓
G332	✓	✓
G345		

#### Attacco rapido

Carro	-						L		LN
Contrappeso	5,8 mt		6,7 mt			6,7 mt		6,7 mt	
Tipo di braccio	Sbraccio	ME	Sbraccio		ME	Sbraccio		Sbraccio	
Lunghezza avambraccio	2,65 m (8'8")	2,50 m (8'2")	2,65 m (8'8")	3,20 m (10'6")	2,50 m (8'2")	2,65 m (8'8")	3,20 m (10'6")	2,65 m (8'8")	
G324	✓*		✓	✓		✓	✓	✓	
G324 WH-1500	✓*		✓	✓*		✓	✓	✓	
G324 WH-1800			✓*			✓	✓	✓	
G324 WH-2000						✓		✓*	
G332		✓*	✓		✓	✓	✓	✓	

#### Attacco rapido, continua

Carro	LN
Contrappeso	6,7 mt
Tipo di braccio	Sbraccio
Lunghezza avambraccio	3,20 m (10'6")
G324	✓
G324 WH-1500	✓
G324 WH-1800	
G324 WH-2000	
G332	✓*

(continua alla pagina seguente)

# Benne a polipo per demolizione e smistamento per escavatori cingolati

## Abbinamento - Escavatori cingolati (continua)

Abbinamento       \* Solo gamma operativa anteriore       Nessun abbinamento

### 330 GC, continua

#### Attacco dedicato CW-45s

Carro	-						L	
Contrappeso	5,8 mt			6,7 mt			6,7 mt	
Tipo di braccio	Sbraccio		ME	Sbraccio		ME	Sbraccio	
Lunghezza avambraccio	2,65 m (8'8")	3,20 m (10'6")	2,50 m (8'2")	2,65 m (8'8")	3,20 m (10'6")	2,50 m (8'2")	2,65 m (8'8")	3,20 m (10'6")
G324	✓	✓*		✓	✓		✓	✓
G324 WH-1500	✓*			✓	✓		✓	✓
G324 WH-1800				✓			✓	✓
G324 WH-2000				✓*			✓	✓*
G332			✓	✓	✓*	✓	✓	✓
G345						✓*		

#### Attacco dedicato CW-45s, continua

Carro	LN	
Contrappeso	6,7 mt	
Tipo di braccio	Sbraccio	
Lunghezza avambraccio	2,65 m (8'8")	3,20 m (10'6")
G324	✓	✓
G324 WH-1500	✓	✓
G324 WH-1800	✓	✓*
G324 WH-2000	✓*	
G332	✓	✓*
G345		

#### Attacco dedicato CW-45

Carro	-						L		LN
Contrappeso	5,8 mt		6,7 mt			6,7 mt		6,7 mt	
Tipo di braccio	Sbraccio	ME	Sbraccio		ME	Sbraccio		Sbraccio	
Lunghezza avambraccio	2,65 m (8'8")	2,50 m (8'2")	2,65 m (8'8")	3,20 m (10'6")	2,50 m (8'2")	2,65 m (8'8")	3,20 m (10'6")	2,65 m (8'8")	
G324	✓*		✓	✓		✓	✓	✓	
G324 WH-1500	✓*		✓	✓*		✓	✓	✓	
G324 WH-1800			✓*			✓	✓	✓	
G324 WH-2000						✓	✓*	✓*	
G332		✓*	✓		✓	✓	✓	✓	
G345					✓*				

#### Attacco dedicato CW-45, continua

Carro	LN
Contrappeso	6,7 mt
Tipo di braccio	Sbraccio
Lunghezza avambraccio	3,20 m (10'6")
G324	✓
G324 WH-1500	✓
G324 WH-1800	
G324 WH-2000	
G332	✓*
G345	

(continua alla pagina seguente)

# Benne a polipo per demolizione e smistamento per escavatori cingolati

## Abbinamento - Escavatori cingolati (continua)

Abbinamento       \* Solo gamma operativa anteriore       Nessun abbinamento

### 330 GC, continua

#### Attacco dedicato S70

Carro	L		LN	
Contrappeso	6,7 mt		6,7 mt	
Tipo di braccio	Sbraccio		Sbraccio	
Lunghezza avambraccio	2,65 m (8'8")	3,20 m (10'6")	2,65 m (8'8")	3,20 m (10'6")
G324	✓	✓	✓	✓
G324 WH-1500	✓	✓	✓	✓
G324 WH-1800	✓	✓	✓	✓
G324 WH-2000	✓	✓	✓	✓*
G332	✓	✓	✓	✓

#### Attacco dedicato S80

Carro	L		LN	
Contrappeso	6,7 mt		6,7 mt	
Tipo di braccio	Sbraccio		Sbraccio	
Lunghezza avambraccio	2,65 m (8'8")	3,20 m (10'6")	2,65 m (8'8")	3,20 m (10'6")
G324	✓	✓	✓	✓
G324 WH-1500	✓	✓	✓	✓
G324 WH-1800	✓	✓	✓	✓*
G324 WH-2000	✓	✓*	✓*	
G332	✓	✓	✓	✓*

### 330

#### Attacco imperniato

Carro	L						LN	
Contrappeso	6,7 mt						6,7 mt	
Tipo di braccio	Sbraccio			Sbraccio HD		ME	Sbraccio	
Lunghezza avambraccio	2,65 m (8'8")	3,20 m (10'6")	3,75 m (12'4")	2,65 m HD (8'8")	3,20 m HD (10'6")	2,50 m (8'2")	2,65 m (8'8")	3,20 m (10'6")
G324	✓	✓	✓	✓	✓		✓	✓
G324 WH-1500	✓	✓	✓	✓	✓		✓	✓
G324 WH-1800	✓	✓	✓	✓	✓		✓	✓
G324 WH-2000	✓	✓	✓	✓	✓		✓	✓
G332	✓	✓	✓	✓	✓	✓	✓	✓
G345						✓		

#### Attacco rapido

Carro	L						LN	
Contrappeso	6,7 mt						6,7 mt	
Tipo di braccio	Sbraccio			Sbraccio HD		ME	Sbraccio	
Lunghezza avambraccio	2,65 m (8'8")	3,20 m (10'6")	3,75 m (12'4")	2,65 m HD (8'8")	3,20 m HD (10'6")	2,50 m (8'2")	2,65 m (8'8")	3,20 m (10'6")
G324	✓	✓	✓	✓	✓		✓	✓
G324 WH-1500	✓	✓	✓	✓	✓		✓	✓
G324 WH-1800	✓	✓		✓	✓*		✓	✓*
G324 WH-2000	✓			✓			✓*	
G332	✓	✓		✓	✓*	✓	✓	✓*
G345						✓		

(continua alla pagina seguente)

# Benne a polipo per demolizione e smistamento per escavatori cingolati

## Abbinamento - Escavatori cingolati (continua)

Abbinamento       \* Solo gamma operativa anteriore       Nessun abbinamento

### 330, continua

#### Attacco dedicato CW-45s

Carro	L					LN	
Contrappeso	6,7 mt					6,7 mt	
Tipo di braccio	Sbraccio		Sbraccio HD		ME	Sbraccio	
Lunghezza avambraccio	2,65 m (8'8")	3,20 m (10'6")	2,65 m HD (8'8")	3,20 m HD (10'6")	2,50 m (8'2")	2,65 m (8'8")	3,20 m (10'6")
G324	✓	✓	✓	✓		✓	✓
G324 WH-1500	✓	✓	✓	✓		✓	✓
G324 WH-1800	✓	✓	✓	✓		✓	✓*
G324 WH-2000	✓	✓*	✓	✓*		✓*	
G332	✓	✓	✓	✓	✓	✓	✓*
G345					✓		

#### Attacco dedicato CW-45

Carro	L					LN	
Contrappeso	6,7 mt					6,7 mt	
Tipo di braccio	Sbraccio		Sbraccio HD		ME	Sbraccio	
Lunghezza avambraccio	2,65 m (8'8")	3,20 m (10'6")	2,65 m HD (8'8")	3,20 m HD (10'6")	2,50 m (8'2")	2,65 m (8'8")	3,20 m (10'6")
G324	✓	✓	✓	✓		✓	✓
G324 WH-1500	✓	✓	✓	✓		✓	✓
G324 WH-1800	✓	✓	✓	✓*		✓	✓*
G324 WH-2000	✓	✓*	✓			✓*	
G332	✓	✓	✓	✓*	✓	✓	✓*
G345					✓		

#### Attacco dedicato S70

Carro	L		LN	
Contrappeso	6,7 mt		6,7 mt	
Tipo di braccio	Sbraccio		Sbraccio	
Lunghezza avambraccio	2,65 m (8'8")	3,20 m (10'6")	2,65 m (8'8")	3,20 m (10'6")
G324	✓	✓	✓	✓
G324 WH-1500	✓	✓	✓	✓
G324 WH-1800	✓	✓	✓	✓
G324 WH-2000	✓	✓	✓	✓*
G332	✓	✓	✓	✓

#### Attacco dedicato S80

Carro	L		LN	
Contrappeso	6,7 mt		6,7 mt	
Tipo di braccio	Sbraccio		Sbraccio	
Lunghezza avambraccio	2,65 m (8'8")	3,20 m (10'6")	2,65 m (8'8")	3,20 m (10'6")
G324	✓	✓	✓	✓
G324 WH-1500	✓	✓	✓	✓
G324 WH-1800	✓	✓	✓	✓*
G324 WH-2000	✓	✓*	✓*	
G332	✓	✓	✓	✓*

(continua alla pagina seguente)

# Benne a polipo per demolizione e smistamento per escavatori cingolati

## Abbinamento - Escavatori cingolati (continua)

Abbinamento
  \* Solo gamma operativa anteriore
  Nessun abbinamento

333

### Attacco imperniato

Carro	L				
Contrappeso	7,7 mt				
Tipo di braccio	Sbraccio		Sbraccio HD		ME
Lunghezza avambraccio	2,80 m (9'2")	3,20 m (10'6")	2,80 m HD (9'2")	3,20 m HD (10'6")	2,50 m (8'2")
G332	✓	✓	✓	✓	✓
G345	✓	✓	✓	✓	✓

### Attacco rapido Cat

Carro	L				
Contrappeso	7,7 mt				
Tipo di braccio	Sbraccio		Sbraccio HD		ME
Lunghezza avambraccio	2,80 m (9'2")	3,20 m (10'6")	2,80 m HD (9'2")	3,20 m HD (10'6")	2,50 m (8'2")
G332	✓	✓	✓	✓	✓
G345	✓	✓*	✓	✓*	✓

### Attacco dedicato CW-45s

Carro	L				
Contrappeso	7,7 mt				
Tipo di braccio	Sbraccio		Sbraccio HD		ME
Lunghezza avambraccio	2,80 m (9'2")	3,20 m (10'6")	2,80 m HD (9'2")	3,20 m HD (10'6")	2,50 m (8'2")
G332	✓	✓	✓	✓	✓
G345	✓	✓	✓	✓	✓

### Attacco dedicato CW-45

Carro	L				
Contrappeso	7,7 mt				
Tipo di braccio	Sbraccio		Sbraccio HD		ME
Lunghezza avambraccio	2,80 m (9'2")	3,20 m (10'6")	2,80 m HD (9'2")	3,20 m HD (10'6")	2,50 m (8'2")
G332	✓	✓	✓	✓	✓
G345	✓	✓	✓	✓	✓

(continua alla pagina seguente)

# Benne a polipo per demolizione e smistamento per escavatori cingolati

## Abbinamento - Escavatori cingolati (continua)

 Abbinamento

 \* Solo gamma operativa anteriore

 Nessun abbinamento

### 335F CR

#### Attacco imperniato

Carro	L		
Contrappeso	-		
Tipo di braccio	Sbraccio HD		
Lunghezza avambraccio	2,65 m HD (8'8")	3,20 m HD (10'6")	3,75 m HD (12'4")
G324	✓	✓	✓
G324 WH-1500	✓	✓	✓
G324 WH-1800	✓	✓	✓
G324 WH-2000	✓	✓	✓*
G332	✓	✓	✓

#### Attacco rapido

Carro	L		
Contrappeso	-		
Tipo di braccio	Sbraccio HD		
Lunghezza avambraccio	2,65 m HD (8'8")	3,20 m HD (10'6")	3,75 m HD (12'4")
G324	✓	✓	✓*
G324 WH-1500	✓	✓	✓*
G324 WH-1800	✓	✓*	
G324 WH-2000	✓*		
G332	✓	✓*	

#### Attacco dedicato CW-45s

Carro	L	
Contrappeso	-	
Tipo di braccio	Sbraccio HD	
Lunghezza avambraccio	2,65 m HD (8'8")	3,20 m HD (10'6")
G324	✓	✓
G324 WH-1500	✓	✓
G324 WH-1800	✓	✓*
G324 WH-2000	✓	
G332	✓	✓*

#### Attacco dedicato CW-45

Carro	L	
Contrappeso	-	
Tipo di braccio	Sbraccio HD	
Lunghezza avambraccio	2,65 m HD (8'8")	3,20 m HD (10'6")
G324	✓	✓
G324 WH-1500	✓	✓
G324 WH-1800	✓	✓*
G324 WH-2000	✓*	
G332	✓	

(continua alla pagina seguente)

# Benne a polipo per demolizione e smistamento per escavatori cingolati

## Abbinamento - Escavatori cingolati (continua)

Abbinamento       \* Solo gamma operativa anteriore       Nessun abbinamento

### 335F CR, continua

#### Attacco dedicato S70

Carro	L	
Contrappeso	-	
Tipo di braccio	Sbraccio HD	
Lunghezza avambraccio	2,65 m HD (8'8")	3,20 m HD (10'6")
G324	✓	✓
G324 WH-1500	✓	✓
G324 WH-1800	✓	✓
G324 WH-2000	✓	✓*
G332	✓	✓

#### Attacco dedicato S80

Carro	L	
Contrappeso	-	
Tipo di braccio	Sbraccio HD	
Lunghezza avambraccio	2,65 m HD (8'8")	3,20 m HD (10'6")
G324	✓	✓
G324 WH-1500	✓	✓
G324 WH-1800	✓	✓*
G324 WH-2000	✓	
G332	✓	✓*

### 336D2 GC

#### Attacco imperniato

Carro	-
Contrappeso	-
Tipo di braccio	Sbraccio
Lunghezza avambraccio	2,80 m (9'2")
G332	✓
G345	✓*

#### Attacco rapido

Carro	-
Contrappeso	-
Tipo di braccio	Sbraccio
Lunghezza avambraccio	2,80 m (9'2")
G332	✓*

#### Attacco dedicato CW-45s

Carro	-
Contrappeso	-
Tipo di braccio	Sbraccio
Lunghezza avambraccio	2,80 m (9'2")
G332	✓

(continua alla pagina seguente)

# Benne a polipo per demolizione e smistamento per escavatori cingolati

## Abbinamento - Escavatori cingolati (continua)

Abbinamento       \* Solo gamma operativa anteriore       Nessun abbinamento

### 336D2 GC, continua

#### Attacco dedicato CW-45

Carro	-
Contrappeso	-
Tipo di braccio	Sbraccio
Lunghezza avambraccio	2,80 m (9'2")
G332	✓*

### 336D2

#### Attacco impernato

Carro	L					
Contrappeso	-					
Tipo di braccio	Sbraccio HD				ME	
Lunghezza avambraccio	2,80 m HD (9'2")	3,20 m (10'6")	3,20 m HD (10'6")	3,90 m HD (12'10")	2,15 m (7'1")	2,55 m (8'4")
G332	✓	✓	✓	✓		
G345	✓	✓	✓		✓	✓

#### Attacco rapido

Carro	L			
Contrappeso	-			
Tipo di braccio	Sbraccio HD			ME
Lunghezza avambraccio	2,80 m HD (9'2")	3,20 m (10'6")	3,20 m HD (10'6")	2,15 m (7'1")
G332	✓	✓	✓*	
G345				✓*

#### Attacco dedicato CW-45s

Carro	L			
Contrappeso	-			
Tipo di braccio	Sbraccio HD		ME	
Lunghezza avambraccio	3,20 m HD (10'6")	3,90 m HD (12'10")	2,15 m (7'1")	2,55 m (8'4")
G332	✓	✓*		
G345			✓	✓

#### Attacco dedicato CW-45

Carro	L			
Contrappeso	-			
Tipo di braccio	Sbraccio HD		ME	
Lunghezza avambraccio	3,20 m (10'6")	3,90 m HD (12'10")	2,15 m (7'1")	2,55 m (8'4")
G332	✓	✓		
G345			✓	✓*

### 336D2 XE

#### Attacco impernato

Carro	L		
Contrappeso	-		
Tipo di braccio	Sbraccio HD	ME	
Lunghezza avambraccio	3,20 m (10'6")	2,15 m (7'1")	2,55 m (8'4")
G332	✓		
G345	✓	✓	✓

(continua alla pagina seguente)



# Benne a polipo per demolizione e smistamento per escavatori cingolati

## Abbinamento - Escavatori cingolati (continua)

Abbinamento
  \* Solo gamma operativa anteriore
  Nessun abbinamento

### 336D2 XE, continua

#### Attacco rapido

Carro	L	
Contrappeso	-	
Tipo di braccio	Sbraccio HD	ME
Lunghezza avambraccio	3,20 m (10'6")	2,15 m (7'1")
G332	✓	
G345		✓*

#### Attacco dedicato CW-45

Carro	L		
Contrappeso	-		
Tipo di braccio	Sbraccio HD	ME	
Lunghezza avambraccio	3,20 m (10'6")	2,15 m (7'1")	2,55 m (8'4")
G332	✓		
G345		✓	✓

### 336E

#### Attacco imperniato

Carro	L						
Contrappeso	6,0 mt					7,0 mt	
Tipo di braccio	Sbraccio ES	Sbraccio HD			ME		Sbraccio ES
Lunghezza avambraccio	3,20 m ES (10'6")	2,80 m HD (9'2")	3,20 m HD (10'6")	3,90 m HD (12'10")	2,15 m (7'1")	2,55 m (8'4")	3,20 m ES (10'6")
G332	✓	✓	✓	✓			✓
G345	✓	✓	✓	✓*	✓	✓	✓

#### Attacco imperniato, continua

Carro	L						LN	
Contrappeso	7,0 mt						6,0 mt	
Tipo di braccio	Sbraccio ES	Sbraccio HD			ME		Sbraccio ES	Sbraccio HD
Lunghezza avambraccio	3,90 m ES (12'10")	2,80 m HD (9'2")	3,20 m HD (10'6")	3,90 m HD (12'10")	2,15 m (7'1")	2,55 m (8'4")	3,20 m ES (10'6")	2,80 m HD (9'2")
G332	✓	✓	✓	✓			✓	✓
G345		✓	✓	✓	✓	✓	✓*	✓

#### Attacco imperniato, continua

Carro	LN		
Contrappeso	6,0 mt		
Tipo di braccio	Sbraccio HD	ME	
Lunghezza avambraccio	3,20 m HD (10'6")	2,15 m (7'1")	2,55 m (8'4")
G332	✓		
G345	✓	✓	✓

#### Attacco rapido

Carro	L						
Contrappeso	6,0 mt					7,0 mt	
Tipo di braccio	Sbraccio ES	Sbraccio HD			ME		Sbraccio ES
Lunghezza avambraccio	3,20 m ES (10'6")	2,80 m HD (9'2")	3,20 m HD (10'6")	3,90 m HD (12'10")	2,15 m (7'1")	2,55 m (8'4")	3,20 m ES (10'6")
G332	✓	✓	✓	✓*			✓
G345		✓*	✓*		✓	✓*	✓

(continua alla pagina seguente)

# Benne a polipo per demolizione e smistamento per escavatori cingolati

## Abbinamento - Escavatori cingolati (continua)

Abbinamento       Solo gamma operativa anteriore       Nessun abbinamento

### 336E, continua

#### Attacco rapido, continua

Carro	L						LN	
Contrappeso	7,0 mt						6,0 mt	
Tipo di braccio	Sbraccio ES	Sbraccio HD			ME		Sbraccio HD	
Lunghezza avambraccio	3,90 m ES (12'10")	2,80 m HD (9'2")	3,20 m HD (10'6")	3,90 m HD (12'10")	2,15 m (7'1")	2,55 m (8'4")	2,80 m HD (9'2")	3,20 m HD (10'6")
G332	✓	✓	✓	✓			✓	✓*
G345		✓	✓	✓*	✓	✓		

#### Attacco dedicato CW-45s

Carro	L					LN		
Contrappeso	6,0 mt					6,0 mt		
Tipo di braccio	Sbraccio ES	Sbraccio HD		ME		Sbraccio ES	Sbraccio HD	
Lunghezza avambraccio	3,20 m ES (10'6")	2,80 m HD (9'2")	3,20 m HD (10'6")	2,15 m (7'1")	2,55 m (8'4")	3,20 m ES (10'6")	2,80 m HD (9'2")	3,20 m HD (10'6")
G332	✓	✓	✓			✓*	✓	✓
G345	✓*	✓	✓*	✓	✓			

#### Attacco dedicato CW-45s, continua

Carro	LN	
Contrappeso	6,0 mt	
Tipo di braccio	ME	
Lunghezza avambraccio	2,15 m (7'1")	2,55 m (8'4")
G332		
G345	✓	✓*

#### Attacco dedicato CW-45

Carro	L					LN		
Contrappeso	6,0 mt					6,0 mt		
Tipo di braccio	Sbraccio ES	Sbraccio HD		ME		Sbraccio ES	Sbraccio HD	
Lunghezza avambraccio	3,20 m ES (10'6")	2,80 m HD (9'2")	3,20 m HD (10'6")	2,15 m (7'1")	2,55 m (8'4")	3,20 m ES (10'6")	2,80 m HD (9'2")	3,20 m HD (10'6")
G332	✓	✓	✓			✓*	✓	✓
G345	✓*	✓	✓*	✓	✓			

#### Attacco dedicato CW-45, continua

Carro	LN	
Contrappeso	6,0 mt	
Tipo di braccio	ME	
Lunghezza avambraccio	2,15 m (7'1")	2,55 m (8'4")
G332		
G345	✓	✓*

### 336E H

#### Attacco imperniato

Carro	L		LN
Contrappeso	-		-
Tipo di braccio	Sbraccio HD		Sbraccio HD
Lunghezza avambraccio	3,20 m HD (10'6")	3,90 m HD (12'10")	3,20 m HD (10'6")
G345	✓	✓	✓

(continua alla pagina seguente)

# Benne a polipo per demolizione e smistamento per escavatori cingolati

## Abbinamento - Escavatori cingolati (continua)

Abbinamento       Solo gamma operativa anteriore       Nessun abbinamento

### 336E H, continua

#### Attacco rapido

Carro	L
Contrappeso	-
Tipo di braccio	Sbraccio HD
Lunghezza avambraccio	3,20 m HD (10'6")
G345	✓*

#### Attacco dedicato CW-45s

Carro	L
Contrappeso	-
Tipo di braccio	Sbraccio HD
Lunghezza avambraccio	3,20 m HD (10'6")
G345	✓*

#### Attacco dedicato CW-45

Carro	L
Contrappeso	-
Tipo di braccio	Sbraccio HD
Lunghezza avambraccio	3,20 m HD (10'6")
G345	✓*

### 336F

#### Attacco imperniato

Carro	L							
Contrappeso	6,0 mt				7,0 mt			
Tipo di braccio	Sbraccio HD			ME	Sbraccio ES		Sbraccio HD	
Lunghezza avambraccio	2,80 m HD (9'2")	3,20 m HD (10'6")	3,90 m HD (12'10")	2,55 m (8'4")	3,20 m ES (10'6")	3,90 m ES (12'10")	2,80 m HD (9'2")	3,20 m HD (10'6")
G332	✓	✓	✓		✓	✓	✓	✓
G345	✓	✓	✓*	✓	✓	✓	✓	✓

#### Attacco imperniato, continua

Carro	L				LN			
Contrappeso	7,0 mt		8,45 mt		7,0 mt			
Tipo di braccio	Sbraccio HD	ME	Diritta		Sbraccio HD			ME
Lunghezza avambraccio	3,90 m HD (12'10")	2,55 m (8'4")	3,20 m HD (10'6")	3,90 m HD (12'10")	2,80 m HD (9'2")	3,20 m HD (10'6")	3,90 m HD (12'10")	2,55 m (8'4")
G332	✓		✓	✓	✓	✓	✓	
G345	✓	✓	✓	✓	✓	✓	✓	✓

#### Attacco imperniato, continua

Carro	LN	
Contrappeso	8,45 mt	
Tipo di braccio	Diritta	
Lunghezza avambraccio	3,20 m HD (10'6")	3,90 m HD (12'10")
G332	✓	✓
G345	✓	✓

(continua alla pagina seguente)

# Benne a polipo per demolizione e smistamento per escavatori cingolati

## Abbinamento - Escavatori cingolati (continua)

Abbinamento       Solo gamma operativa anteriore       Nessun abbinamento

### 336F, continua

#### Attacco rapido

Carro	L							
Contrappeso	6,0 mt				7,0 mt			
Tipo di braccio	Sbraccio HD			ME	Sbraccio ES		Sbraccio HD	
Lunghezza avambraccio	2,80 m HD (9'2")	3,20 m HD (10'6")	3,90 m HD (12'10")	2,55 m (8'4")	3,20 m ES (10'6")	3,90 m ES (12'10")	2,80 m HD (9'2")	3,20 m HD (10'6")
G332	✓	✓	✓*		✓	✓	✓	✓
G345	✓*	✓*		✓*	✓		✓	✓

#### Attacco rapido, continua

Carro	L				LN			
Contrappeso	7,0 mt		8,45 mt		7,0 mt			
Tipo di braccio	Sbraccio HD	ME	Diritta		Sbraccio HD			ME
Lunghezza avambraccio	3,90 m HD (12'10")	2,55 m (8'4")	3,20 m HD (10'6")	3,90 m HD (12'10")	2,80 m HD (9'2")	3,20 m HD (10'6")	3,90 m HD (12'10")	2,55 m (8'4")
G332	✓		✓	✓	✓	✓	✓*	
G345	✓*	✓			✓*	✓*		✓*

#### Attacco rapido, continua

Carro	LN	
Contrappeso	8,45 mt	
Tipo di braccio	Diritta	
Lunghezza avambraccio	3,20 m HD (10'6")	3,90 m HD (12'10")
G332	✓	✓
G345		

#### Attacco dedicato CW-45s

Carro	L						LN	
Contrappeso	7,0 mt			8,45 mt			7,0 mt	
Tipo di braccio	Sbraccio HD			ME	Diritta		Sbraccio HD	
Lunghezza avambraccio	2,80 m HD (9'2")	3,20 m HD (10'6")	3,90 m HD (12'10")	2,55 m (8'4")	3,20 m HD (10'6")	3,90 m HD (12'10")	2,80 m HD (9'2")	3,20 m HD (10'6")
G332	✓	✓	✓		✓	✓	✓	✓
G345	✓	✓	✓*	✓	✓		✓	✓*

#### Attacco dedicato CW-45s, continua

Carro	LN			
Contrappeso	7,0 mt		8,45 mt	
Tipo di braccio	Sbraccio HD	ME	Diritta	
Lunghezza avambraccio	3,90 m HD (12'10")	2,55 m (8'4")	3,20 m HD (10'6")	3,90 m HD (12'10")
G332	✓		✓	✓
G345		✓	✓	

#### Attacco dedicato CW-45

Carro	L						LN	
Contrappeso	7,0 mt			8,45 mt			7,0 mt	
Tipo di braccio	Sbraccio HD			ME	Diritta		Sbraccio HD	
Lunghezza avambraccio	2,80 m HD (9'2")	3,20 m HD (10'6")	3,90 m HD (12'10")	2,55 m (8'4")	3,20 m HD (10'6")	3,90 m HD (12'10")	2,80 m HD (9'2")	3,20 m HD (10'6")
G332	✓	✓	✓		✓	✓	✓	✓
G345	✓	✓	✓*	✓			✓	✓*

(continua alla pagina seguente)

# Benne a polipo per demolizione e smistamento per escavatori cingolati

## Abbinamento - Escavatori cingolati (continua)

Abbinamento       \* Solo gamma operativa anteriore       Nessun abbinamento

### 336F, continua

#### Attacco dedicato CW-45

Carro	LN			
Contrappeso	7,0 mt		8,45 mt	
Tipo di braccio	Sbraccio HD	ME	Diritta	
Lunghezza avambraccio	3,90 m HD (12'10")	2,55 m (8'4")	3,20 m HD (10'6")	3,90 m HD (12'10")
G332	✓		✓	✓
G345		✓		

#### Attacco dedicato S80

Carro	L					LN		
Contrappeso	7,0 mt			8,45 mt		7,0 mt		
Tipo di braccio	Sbraccio HD			Diritta		Sbraccio HD		
Lunghezza avambraccio	2,80 m HD (9'2")	3,20 m HD (10'6")	3,90 m HD (12'10")	3,20 m HD (10'6")	3,90 m HD (12'10")	2,80 m HD (9'2")	3,20 m HD (10'6")	3,90 m HD (12'10")
G332	✓	✓	✓	✓	✓	✓	✓	✓
G345	✓	✓	✓*			✓	✓*	

#### Attacco dedicato S80, continua

Carro	LN	
Contrappeso	8,45 mt	
Tipo di braccio	Diritta	
Lunghezza avambraccio	3,20 m HD (10'6")	3,90 m HD (12'10")
G332	✓	✓
G345		

### 336F XE

#### Attacco imperniato

Carro	L							
Contrappeso	5,05 mt				6,05 mt			
Tipo di braccio	Sbraccio HD				Sbraccio ES		Sbraccio HD	
Lunghezza avambraccio	2,55 m (8'4")	2,80 m HD (9'2")	3,20 m HD (10'6")	3,90 m HD (12'10")	3,20 m ES (10'6")	3,90 m ES (12'10")	2,80 m HD (9'2")	3,20 m HD (10'6")
G332		✓	✓	✓	✓	✓	✓	✓
G345	✓	✓	✓	✓*	✓	✓	✓	✓

#### Attacco imperniato, continua

Carro	L			LN			
Contrappeso	6,05 mt			6,05 mt			
Tipo di braccio	Sbraccio HD	ME	Sbraccio HD			ME	
Lunghezza avambraccio	3,90 m HD (12'10")	2,55 m (8'4")	2,80 m HD (9'2")	3,20 m HD (10'6")	3,90 m HD (12'10")	2,55 m (8'4")	
G332	✓		✓	✓	✓		
G345	✓	✓	✓	✓	✓	✓	

#### Attacco rapido

Carro	L							
Contrappeso	5,05 mt				6,05 mt			
Tipo di braccio	Sbraccio HD				Sbraccio ES		Sbraccio HD	
Lunghezza avambraccio	2,55 m (8'4")	2,80 m HD (9'2")	3,20 m HD (10'6")	3,90 m HD (12'10")	3,20 m ES (10'6")	3,90 m ES (12'10")	2,80 m HD (9'2")	3,20 m HD (10'6")
G332		✓	✓	✓*	✓	✓	✓	✓
G345	✓*	✓*	✓*		✓		✓	✓

(continua alla pagina seguente)

# Benne a polipo per demolizione e smistamento per escavatori cingolati

## Abbinamento - Escavatori cingolati (continua)

Abbinamento       Solo gamma operativa anteriore       Nessun abbinamento

### 336F XE, continua

#### Attacco rapido, continua

Carro	L		LN			
Contrappeso	6,05 mt		6,05 mt			
Tipo di braccio	Sbraccio HD	ME	Sbraccio HD		ME	
Lunghezza avambraccio	3,90 m HD (12'10")	2,55 m (8'4")	2,80 m HD (9'2")	3,20 m HD (10'6")	3,90 m HD (12'10")	2,55 m (8'4")
G332	✓		✓	✓	✓*	
G345	✓*	✓	✓*	✓*		✓*

#### Attacco dedicato CW-45s

Carro	L				LN			
Contrappeso	6,05 mt				6,05 mt			
Tipo di braccio	Sbraccio HD			ME	Sbraccio HD			ME
Lunghezza avambraccio	2,80 m HD (9'2")	3,20 m HD (10'6")	3,90 m HD (12'10")	2,55 m (8'4")	2,80 m HD (9'2")	3,20 m HD (10'6")	3,90 m HD (12'10")	2,55 m (8'4")
G332	✓	✓	✓		✓	✓	✓	
G345	✓	✓	✓*	✓	✓	✓*		✓

#### Attacco dedicato CW-45

Carro	L				LN			
Contrappeso	6,05 mt				6,05 mt			
Tipo di braccio	Sbraccio HD			ME	Sbraccio HD			ME
Lunghezza avambraccio	2,80 m HD (9'2")	3,20 m HD (10'6")	3,90 m HD (12'10")	2,55 m (8'4")	2,80 m HD (9'2")	3,20 m HD (10'6")	3,90 m HD (12'10")	2,55 m (8'4")
G332	✓	✓	✓		✓	✓	✓	
G345	✓	✓	✓*	✓	✓	✓*		✓

#### Attacco dedicato S80

Carro	L			LN		
Contrappeso	6,05 mt			6,05 mt		
Tipo di braccio	Sbraccio HD			Sbraccio HD		
Lunghezza avambraccio	2,80 m HD (9'2")	3,20 m HD (10'6")	3,90 m HD (12'10")	2,80 m HD (9'2")	3,20 m HD (10'6")	3,90 m HD (12'10")
G332	✓	✓	✓	✓	✓	✓
G345	✓	✓	✓*	✓	✓*	

### 336 GC

#### Attacco imperniato

Carro	-				L			
Contrappeso	6,8 mt				6,8 mt			
Tipo di braccio	Sbraccio			ME	Sbraccio			ME
Lunghezza avambraccio	2,80 m (9'2")	3,20 m (10'6")	3,90 m (12'10")	2,55 m (8'4")	2,80 m (9'2")	3,20 m (10'6")	3,90 m (12'10")	2,55 m (8'4")
G332	✓	✓	✓		✓	✓	✓	
G345	✓	✓	✓*	✓	✓	✓	✓	✓

#### Attacco imperniato

Carro	LN	
Contrappeso	6,8 mt	
Tipo di braccio	Sbraccio	
Lunghezza avambraccio	2,80 m (9'2")	3,20 m (10'6")
G332	✓	✓
G345	✓	✓

(continua alla pagina seguente)

# Benne a polipo per demolizione e smistamento per escavatori cingolati

## Abbinamento - Escavatori cingolati (continua)

Abbinamento
  \* Solo gamma operativa anteriore
  Nessun abbinamento

### 336 GC, continua

#### Attacco rapido

Carro	-		L		LN	
Contrappeso	6,8 mt		6,8 mt		6,8 mt	
Tipo di braccio	Sbraccio		Sbraccio		Sbraccio	
Lunghezza avambraccio	2,80 m (9'2")	3,20 m (10'6")	2,80 m (9'2")	3,20 m (10'6")	2,80 m (9'2")	3,20 m (10'6")
G332	✓	✓	✓	✓	✓	✓*
G345	✓*		✓*	✓*		

#### Attacco dedicato CW-45s

Carro	-			L			LN	
Contrappeso	6,8 mt			6,8 mt			6,8 mt	
Tipo di braccio	Sbraccio		ME	Sbraccio		ME	Sbraccio	
Lunghezza avambraccio	2,80 m (9'2")	3,20 m (10'6")	2,55 m (8'4")	2,80 m (9'2")	3,20 m (10'6")	2,55 m (8'4")	2,80 m (9'2")	3,20 m (10'6")
G332	✓	✓		✓	✓		✓	✓
G345	✓	✓*	✓	✓	✓*	✓	✓*	

#### Attacco dedicato CW-45

Carro	-			L			LN	
Contrappeso	6,8 mt			6,8 mt			6,8 mt	
Tipo di braccio	Sbraccio		ME	Sbraccio		ME	Sbraccio	
Lunghezza avambraccio	2,80 m (9'2")	3,20 m (10'6")	2,55 m (8'4")	2,80 m (9'2")	3,20 m (10'6")	2,55 m (8'4")	2,80 m (9'2")	3,20 m (10'6")
G332	✓	✓		✓	✓		✓	✓
G345	✓*	✓*	✓*	✓	✓*	✓		

#### Attacco dedicato S80

Carro	-		L		LN	
Contrappeso	6,8 mt		6,8 mt		6,8 mt	
Tipo di braccio	Sbraccio		Sbraccio		Sbraccio	
Lunghezza avambraccio	2,80 m (9'2")	3,20 m (10'6")	2,80 m (9'2")	3,20 m (10'6")	2,80 m (9'2")	3,20 m (10'6")
G332	✓	✓	✓	✓	✓	✓
G345	✓	✓*	✓	✓*	✓*	

### 336

#### Attacco imperniato

Carro	L							
Contrappeso	6,8 mt						7,5 mt	
Tipo di braccio	Sbraccio			Sbraccio HD		ME	Sbraccio	
Lunghezza avambraccio	2,80 m (9'2")	3,20 m (10'6")	3,90 m (12'10")	2,80 m HD (9'2")	3,20 m HD (10'6")	2,55 m (8'4")	2,80 m (9'2")	3,20 m (10'6")
G332	✓	✓	✓	✓	✓		✓	✓
G345	✓	✓	✓	✓	✓	✓	✓	✓

#### Attacco imperniato, continua

Carro	L				LN			
Contrappeso	7,5 mt				7,5 mt			
Tipo di braccio	Sbraccio	Sbraccio HD		ME	Sbraccio		Sbraccio HD	
Lunghezza avambraccio	3,90 m (12'10")	3,20 m HD (10'6")	3,90 m HD (12'10")	2,55 m (8'4")	2,80 m (9'2")	3,20 m (10'6")	3,90 m (12'10")	3,20 m HD (10'6")
G332	✓	✓	✓		✓	✓	✓	✓
G345	✓	✓	✓	✓	✓	✓	✓	✓

(continua alla pagina seguente)

# Benne a polipo per demolizione e smistamento per escavatori cingolati

## Abbinamento - Escavatori cingolati (continua)

Abbinamento       Solo gamma operativa anteriore       Nessun abbinamento

### 336, continua

#### Attacco imperniato, continua

Carro	LN	
Contrappeso	7,5 mt	
Tipo di braccio	Sbraccio HD	ME
Lunghezza avambraccio	3,90 m HD (12'10")	2,55 m (8'4")
G332	✓	
G345	✓*	✓

#### Attacco rapido

Carro	L							
Contrappeso	6,8 mt						7,5 mt	
Tipo di braccio	Sbraccio			Sbraccio HD		ME	Sbraccio	
Lunghezza avambraccio	2,80 m (9'2")	3,20 m (10'6")	3,90 m (12'10")	2,80 m HD (9'2")	3,20 m HD (10'6")	2,55 m (8'4")	2,80 m (9'2")	3,20 m (10'6")
G332	✓	✓	✓	✓	✓		✓	✓
G345	✓	✓*		✓*	✓*	✓*	✓	✓

#### Attacco rapido, continua

Carro	L				LN			
Contrappeso	7,5 mt				7,5 mt			
Tipo di braccio	Sbraccio	Sbraccio HD		ME	Sbraccio			Sbraccio HD
Lunghezza avambraccio	3,90 m (12'10")	3,20 m HD (10'6")	3,90 m HD (12'10")	2,55 m (8'4")	2,80 m (9'2")	3,20 m (10'6")	3,90 m (12'10")	3,20 m HD (10'6")
G332	✓	✓	✓		✓	✓	✓*	✓
G345	✓*	✓		✓	✓	✓*		

#### Attacco rapido, continua

Carro	LN
Contrappeso	7,5 mt
Tipo di braccio	Sbraccio HD
Lunghezza avambraccio	3,90 m HD (12'10")
G332	✓*
G345	

#### Attacco dedicato CW-45s

Carro	L							LN
Contrappeso	6,8 mt			7,5 mt				7,5 mt
Tipo di braccio	Sbraccio HD	ME	Sbraccio			Sbraccio HD	ME	Sbraccio
Lunghezza avambraccio	3,20 m HD (10'6")	2,55 m (8'4")	2,80 m (9'2")	3,20 m (10'6")	3,90 m (12'10")	3,20 m HD (10'6")	2,55 m (8'4")	2,80 m (9'2")
G332	✓		✓	✓	✓	✓		✓
G345	✓*	✓	✓	✓	✓*	✓	✓	✓

#### Attacco dedicato CW-45s, continua

Carro	LN				
Contrappeso	7,5 mt				
Tipo di braccio	Sbraccio		Sbraccio HD		ME
Lunghezza avambraccio	3,20 m (10'6")	3,90 m (12'10")	3,20 m HD (10'6")	3,90 m HD (12'10")	2,55 m (8'4")
G332	✓	✓	✓	✓*	
G345	✓*		✓*		✓

(continua alla pagina seguente)



# Benne a polipo per demolizione e smistamento per escavatori cingolati

## Abbinamento - Escavatori cingolati (continua)

Abbinamento
  \* Solo gamma operativa anteriore
  Nessun abbinamento

### 336, continua

#### Attacco dedicato CW-45

Carro	-			L			LN	
Contrappeso	6,8 mt			6,8 mt			6,8 mt	
Tipo di braccio	Sbraccio		ME	Sbraccio		ME	Sbraccio	
Lunghezza avambraccio	2,80 m (9'2")	3,20 m (10'6")	2,55 m (8'4")	2,80 m (9'2")	3,20 m (10'6")	2,55 m (8'4")	2,80 m (9'2")	3,20 m (10'6")
G332	✓	✓		✓	✓		✓	✓
G345	✓*	✓*	✓*	✓	✓*	✓		

#### Attacco dedicato S80

Carro	L				LN			
Contrappeso	7,5 mt				7,5 mt			
Tipo di braccio	Sbraccio			Sbraccio HD	Sbraccio			Sbraccio HD
Lunghezza avambraccio	2,80 m (9'2")	3,20 m (10'6")	3,90 m (12'10")	3,20 m HD (10'6")	2,80 m (9'2")	3,20 m (10'6")	3,90 m (12'10")	3,20 m HD (10'6")
G332	✓	✓	✓	✓	✓	✓	✓	✓
G345	✓	✓	✓*	✓	✓	✓*		✓*

#### Attacco dedicato S80

Carro	LN
Contrappeso	7,5 mt
Tipo di braccio	Sbraccio HD
Lunghezza avambraccio	3,90 m HD (12'10")
G332	✓*
G345	

### 340D2

#### Attacco imperniato

Carro	L					
Contrappeso	-			8,5 mt		
Tipo di braccio	Sbraccio HD	ME		Sbraccio HD	ME	
Lunghezza avambraccio	3,20 m HD (10'6")	2,15 m (7'1")	2,55 m (8'4")	3,20 m HD (10'6")	2,15 m (7'1")	2,55 m (8'4")
G345	✓	✓	✓	✓	✓	✓

#### Attacco rapido

Carro	L					
Contrappeso	-			8,5 mt		
Tipo di braccio	Sbraccio HD	ME		Sbraccio HD	ME	
Lunghezza avambraccio	3,20 m HD (10'6")	2,15 m (7'1")	2,55 m (8'4")	3,20 m HD (10'6")	2,15 m (7'1")	2,55 m (8'4")
G345	✓	✓	✓	✓	✓	✓

#### Attacco dedicato CW-45s

Carro	L					
Contrappeso	-			8,5 mt		
Tipo di braccio	Sbraccio HD	ME		Sbraccio HD	ME	
Lunghezza avambraccio	3,20 m HD (10'6")	2,15 m (7'1")	2,55 m (8'4")	3,20 m HD (10'6")	2,15 m (7'1")	2,55 m (8'4")
G345	✓	✓	✓	✓	✓	✓

(continua alla pagina seguente)

# Benne a polipo per demolizione e smistamento per escavatori cingolati

## Abbinamento - Escavatori cingolati (continua)

 Abbinamento

 \* Solo gamma operativa anteriore

 Nessun abbinamento

### 340D2, continua

#### Attacco dedicato CW-45

Carro	L					
Contrappeso	-			8,5 mt		
Tipo di braccio	Sbraccio HD	ME		Sbraccio HD	ME	
Lunghezza avambraccio	3,20 m HD (10'6")	2,15 m (7'1")	2,55 m (8'4")	3,20 m HD (10'6")	2,15 m (7'1")	2,55 m (8'4")
G345	✓	✓	✓	✓	✓	✓

### 340F

#### Attacco imperniato

Carro	L		
Contrappeso	7,0 mt		
Tipo di braccio	Sbraccio HD		ME
Lunghezza avambraccio	2,80 m HD (9'2")	3,20 m HD (10'6")	2,55 m (8'4")
G332	✓	✓	
G345	✓	✓	✓

#### Attacco rapido

Carro	L		
Contrappeso	7,0 mt		
Tipo di braccio	Sbraccio HD		ME
Lunghezza avambraccio	2,80 m HD (9'2")	3,20 m HD (10'6")	2,55 m (8'4")
G332	✓	✓	
G345	✓	✓	✓

#### Attacco dedicato CW-45s

Carro	L		
Contrappeso	7,0 mt		
Tipo di braccio	Sbraccio HD		ME
Lunghezza avambraccio	2,80 m HD (9'2")	3,20 m HD (10'6")	2,55 m (8'4")
G332	✓	✓	
G345	✓	✓	✓

#### Attacco dedicato CW-45

Carro	L		
Contrappeso	7,0 mt		
Tipo di braccio	Sbraccio HD		ME
Lunghezza avambraccio	2,80 m HD (9'2")	3,20 m HD (10'6")	2,55 m (8'4")
G332	✓	✓	
G345	✓	✓	✓

#### Attacco dedicato S80

Carro	L	
Contrappeso	7,0 mt	
Tipo di braccio	Sbraccio HD	
Lunghezza avambraccio	2,80 m HD (9'2")	3,20 m HD (10'6")
G332	✓	✓
G345	✓	✓

(continua alla pagina seguente)

# Benne a polipo per demolizione e smistamento per escavatori cingolati

## Abbinamento - Escavatori cingolati (continua)

Abbinamento       \* Solo gamma operativa anteriore       Nessun abbinamento

### 340F UHD

#### Attacco imperniato

Carro	L-FIX						L-VG	
Contrappeso	8,45 mt						8,45 mt	
Tipo di braccio	Aggiornamento (B)			Aggiornamento (S)			Aggiornamento (B)	
Lunghezza avambraccio	2,80 m HD (9'2")	3,20 m HD (10'6")	3,90 m HD (12'10")	2,80 m HD (9'2")	3,20 m HD (10'6")	3,90 m HD (12'10")	2,80 m HD (9'2")	3,20 m HD (10'6")
G332	✓	✓	✓	✓	✓	✓	✓	✓
G345	✓	✓	✓	✓	✓		✓	✓

#### Attacco imperniato, continua

Carro	L-VG			
Contrappeso	8,45 mt			
Tipo di braccio	Aggiornamento (B)	Aggiornamento (S)		
Lunghezza avambraccio	3,90 m HD (12'10")	2,80 m HD (9'2")	3,20 m HD (10'6")	3,90 m HD (12'10")
G332	✓	✓	✓	✓
G345	✓	✓	✓	✓

#### Attacco rapido

Carro	L-FIX				L-VG			
Contrappeso	8,45 mt				8,45 mt			
Tipo di braccio	Aggiornamento (B)			Aggiornamento (S)		Aggiornamento (B)		
Lunghezza avambraccio	2,80 m HD (9'2")	3,20 m HD (10'6")	3,90 m HD (12'10")	2,80 m HD (9'2")	3,20 m HD (10'6")	2,80 m HD (9'2")	3,20 m HD (10'6")	3,90 m HD (12'10")
G332	✓	✓	✓	✓	✓	✓	✓	✓
G345	✓	✓				✓	✓	

#### Attacco rapido, continua

Carro	L-VG		
Contrappeso	8,45 mt		
Tipo di braccio	Aggiornamento (S)		
Lunghezza avambraccio	2,80 m HD (9'2")	3,20 m HD (10'6")	3,90 m HD (12'10")
G332	✓	✓	✓
G345			

#### Attacco dedicato CW-45s

Carro	L-FIX						L-VG	
Contrappeso	8,45 mt						8,45 mt	
Tipo di braccio	Aggiornamento (B)			Aggiornamento (S)			Aggiornamento (B)	
Lunghezza avambraccio	2,80 m HD (9'2")	3,20 m HD (10'6")	3,90 m HD (12'10")	2,80 m HD (9'2")	3,20 m HD (10'6")	3,90 m HD (12'10")	2,80 m HD (9'2")	3,20 m HD (10'6")
G332	✓	✓	✓	✓	✓	✓*	✓	✓
G345	✓	✓	✓	✓*			✓	✓

#### Attacco dedicato CW-45s, continua

Carro	L-VG			
Contrappeso	8,45 mt			
Tipo di braccio	Aggiornamento (B)	Aggiornamento (S)		
Lunghezza avambraccio	3,90 m HD (12'10")	2,80 m HD (9'2")	3,20 m HD (10'6")	3,90 m HD (12'10")
G332	✓	✓	✓	✓
G345	✓	✓	✓	✓

(continua alla pagina seguente)

# Benne a polipo per demolizione e smistamento per escavatori cingolati

## Abbinamento - Escavatori cingolati (continua)

Abbinamento       \* Solo gamma operativa anteriore       Nessun abbinamento

### 340F UHD, continua

#### Attacco dedicato CW-45

Carro	L-FIX					L-VG		
Contrappeso	8,45 mt							
Tipo di braccio	Aggiornamento (B)			Aggiornamento (S)		Aggiornamento (B)		
Lunghezza avambraccio	2,80 m HD (9'2")	3,20 m HD (10'6")	3,90 m HD (12'10")	2,80 m HD (9'2")	3,20 m HD (10'6")	2,80 m HD (9'2")	3,20 m HD (10'6")	3,90 m HD (12'10")
G332	✓	✓	✓	✓	✓	✓	✓	✓
G345	✓	✓	✓*			✓	✓	✓

#### Attacco dedicato CW-45, continua

Carro	L-VG		
Contrappeso	8,45 mt		
Tipo di braccio	Aggiornamento (S)		
Lunghezza avambraccio	2,80 m HD (9'2")	3,20 m HD (10'6")	3,90 m HD (12'10")
G332	✓	✓	✓
G345			

#### Attacco dedicato S80

Carro	L-FIX					L-VG		
Contrappeso	8,45 mt							
Tipo di braccio	Aggiornamento (B)			Aggiornamento (S)			Aggiornamento (B)	
Lunghezza avambraccio	2,80 m HD (9'2")	3,20 m HD (10'6")	3,90 m HD (12'10")	2,80 m HD (9'2")	3,20 m HD (10'6")	3,90 m HD (12'10")	2,80 m HD (9'2")	3,20 m HD (10'6")
G332	✓	✓	✓	✓	✓	✓*	✓	✓
G345	✓	✓	✓				✓	✓

#### Attacco dedicato S80, continua

Carro	L-VG			
Contrappeso	8,45 mt			
Tipo di braccio	Aggiornamento (B)	Aggiornamento (S)		
Lunghezza avambraccio	3,90 m HD (12'10")	2,80 m HD (9'2")	3,20 m HD (10'6")	3,90 m HD (12'10")
G332	✓	✓	✓	✓
G345	✓		✓	✓

### 340 LRE

#### Attacco imperniato

Carro	HD (High Wide, impieghi gravosi)
Contrappeso	10,4 mt
Tipo di braccio	LRE
Lunghezza avambraccio	LRE
G318	✓
G318 WH	✓

(continua alla pagina seguente)

# Benne a polipo per demolizione e smistamento per escavatori cingolati

## Abbinamento - Escavatori cingolati (continua)

Abbinamento       \* Solo gamma operativa anteriore       Nessun abbinamento

### 340 LRE, continua

#### Attacco dedicato CW-40s

Carro	HD (High Wide, impieghi gravosi)
Contrappeso	10,4 mt
Tipo di braccio	LRE
Lunghezza avambraccio	LRE
G318	✓*
G318 WH	✓

#### Attacco dedicato CW-40

Carro	HD (High Wide, impieghi gravosi)
Contrappeso	10,4 mt
Tipo di braccio	LRE
Lunghezza avambraccio	LRE
G318	✓*
G318-fisso CAN	✓*
G318 WH	✓*

### 340

#### Attacco imperniato

Carro	L		LN		HD (High Wide, impieghi gravosi)			
	9,0 mt		9,0 mt		7,5 mt			
Tipo di braccio	Diritta		Diritta		Sbraccio			ME
Lunghezza avambraccio	3,20 m (10'6")	3,90 m (12'10")	3,20 m (10'6")	3,90 m (12'10")	2,80 m (9'2")	3,20 m (10'6")	3,90 m (12'10")	2,55 m (8'4")
G332	✓	✓	✓	✓	✓	✓	✓	
G345	✓	✓	✓	✓	✓	✓	✓	✓

#### Attacco rapido

Carro	L		LN		HD (High Wide, impieghi gravosi)			
	9,0 mt		9,0 mt		7,5 mt			
Tipo di braccio	Diritta		Diritta		Sbraccio			ME
Lunghezza avambraccio	3,20 m (10'6")	3,90 m (12'10")	3,20 m (10'6")	3,90 m (12'10")	2,80 m (9'2")	3,20 m (10'6")	3,90 m (12'10")	2,55 m (8'4")
G332	✓	✓	✓	✓	✓	✓	✓	
G345					✓	✓		✓

(continua alla pagina seguente)

# Benne a polipo per demolizione e smistamento per escavatori cingolati

## Abbinamento - Escavatori cingolati (continua)

Abbinamento       Solo gamma operativa anteriore       Nessun abbinamento

### 340, continua

#### Attacco dedicato CW-45s

Carro	L		LN		HD (High Wide, impieghi gravosi)			
Contrappeso	9,0 mt		9,0 mt		7,5 mt			
Tipo di braccio	Diritta		Diritta		Sbraccio			ME
Lunghezza avambraccio	3,20 m (10'6")	3,90 m (12'10")	3,20 m (10'6")	3,90 m (12'10")	2,80 m (9'2")	3,20 m (10'6")	3,90 m (12'10")	2,55 m (8'4")
G332	✓	✓	✓	✓	✓	✓	✓	
G345	✓		✓		✓	✓	✓	✓

#### Attacco dedicato CW-45

Carro	L		LN		HD (High Wide, impieghi gravosi)			
Contrappeso	9,0 mt		9,0 mt		7,5 mt			
Tipo di braccio	Diritta		Diritta		Sbraccio			ME
Lunghezza avambraccio	3,20 m (10'6")	3,90 m (12'10")	3,20 m (10'6")	3,90 m (12'10")	2,80 m (9'2")	3,20 m (10'6")	3,90 m (12'10")	2,55 m (8'4")
G332	✓	✓	✓	✓	✓	✓	✓	
G345					✓	✓	✓	✓

#### Attacco dedicato S80

Carro	L		LN		HD (High Wide, impieghi gravosi)		
Contrappeso	9,0 mt		9,0 mt		7,5 mt		
Tipo di braccio	Diritta		Diritta		Sbraccio		
Lunghezza avambraccio	3,20 m (10'6")	3,90 m (12'10")	3,20 m (10'6")	3,90 m (12'10")	2,80 m (9'2")	3,20 m (10'6")	3,90 m (12'10")
G332	✓	✓	✓	✓	✓	✓	✓
G345					✓	✓	✓

### 340 UHD

#### Attacco imperniato

Carro	L					
Contrappeso	9,0 mt					
Tipo di braccio	Aggiornamento (B)			Aggiornamento (S)		
Lunghezza avambraccio	2,80 m (9'2")	3,20 m (10'6")	3,90 m (12'10")	2,80 m (9'2")	3,20 m (10'6")	3,90 m (12'10")
G332	✓	✓	✓	✓	✓	✓
G345	✓	✓	✓	✓	✓	

#### Attacco imperniato, continua

Carro	H-VG					
Contrappeso	9,0 mt					
Tipo di braccio	Aggiornamento (B)			Aggiornamento (S)		
Lunghezza avambraccio	2,80 m (9'2")	3,20 m (10'6")	3,90 m (12'10")	2,80 m (9'2")	3,20 m (10'6")	3,90 m (12'10")
G332	✓	✓	✓	✓	✓	✓
G345	✓	✓	✓	✓	✓	✓

(continua alla pagina seguente)

# Benne a polipo per demolizione e smistamento per escavatori cingolati

## Abbinamento - Escavatori cingolati (continua)

Abbinamento       \* Solo gamma operativa anteriore       Nessun abbinamento

### 340 UHD, continua

#### Attacco rapido

Carro	L						H-VG		
Contrappeso	9,0 mt						9,0 mt		
Tipo di braccio	Aggiornamento (B)			Aggiornamento (S)			Aggiornamento (B)		
Lunghezza avambraccio	2,80 m (9'2")	3,20 m (10'6")	3,90 m (12'10")	2,80 m (9'2")	3,20 m (10'6")	3,90 m (12'10")	2,80 m (9'2")	3,20 m (10'6")	3,90 m (12'10")
G332	✓	✓	✓	✓	✓*		✓	✓	✓
G345	✓	✓					✓	✓	

#### Attacco rapido, continua

Carro	H-VG		
Contrappeso	9,0 mt		
Tipo di braccio	Aggiornamento (S)		
Lunghezza avambraccio	2,80 m (9'2")	3,20 m (10'6")	3,90 m (12'10")
G332	✓	✓	✓
G345			

#### Attacco dedicato CW-45s

Carro	L						H-VG	
Contrappeso	9,0 mt						9,0 mt	
Tipo di braccio	Aggiornamento (B)			Aggiornamento (S)			Aggiornamento (B)	
Lunghezza avambraccio	2,80 m (9'2")	3,20 m (10'6")	3,90 m (12'10")	2,80 m (9'2")	3,20 m (10'6")	3,90 m (12'10")	2,80 m (9'2")	3,20 m (10'6")
G332	✓	✓	✓	✓	✓	✓*	✓	✓
G345	✓	✓	✓*	✓*			✓	✓

#### Attacco dedicato CW-45s, continua

Carro	H-VG			
Contrappeso	9,0 mt			
Tipo di braccio	Aggiornamento (B)	Aggiornamento (S)		
Lunghezza avambraccio	3,90 m (12'10")	2,80 m (9'2")	3,20 m (10'6")	3,90 m (12'10")
G332	✓	✓	✓	✓
G345	✓	✓	✓	✓

#### Attacco dedicato CW-45

Carro	L						H-VG		
Contrappeso	9,0 mt						9,0 mt		
Tipo di braccio	Aggiornamento (B)			Aggiornamento (S)			Aggiornamento (B)		
Lunghezza avambraccio	2,80 m (9'2")	3,20 m (10'6")	3,90 m (12'10")	2,80 m (9'2")	3,20 m (10'6")	3,90 m (12'10")	2,80 m (9'2")	3,20 m (10'6")	3,90 m (12'10")
G332	✓	✓	✓	✓	✓		✓	✓	✓
G345	✓	✓	✓*				✓	✓	✓

#### Attacco dedicato CW-45, continua

Carro	H-VG		
Contrappeso	9,0 mt		
Tipo di braccio	Aggiornamento (S)		
Lunghezza avambraccio	2,80 m (9'2")	3,20 m (10'6")	3,90 m (12'10")
G332	✓	✓	✓
G345			

(continua alla pagina seguente)

# Benne a polipo per demolizione e smistamento per escavatori cingolati

## Abbinamento - Escavatori cingolati (continua)

Abbinamento       \* Solo gamma operativa anteriore       Nessun abbinamento

### 340 UHD, continua

#### Attacco dedicato S80

Carro	L						H-VG	
Contrappeso	9,0 mt						9,0 mt	
Tipo di braccio	Aggiornamento (B)			Aggiornamento (S)			Aggiornamento (B)	
Lunghezza avambraccio	2,80 m (9'2")	3,20 m (10'6")	3,90 m (12'10")	2,80 m (9'2")	3,20 m (10'6")	3,90 m (12'10")	2,80 m (9'2")	3,20 m (10'6")
G332	✓	✓	✓	✓	✓	✓*	✓	✓
G345	✓	✓	✓*				✓	✓

#### Attacco dedicato S80, continua

Carro	H-VG			
Contrappeso	9,0 mt			
Tipo di braccio	Aggiornamento (B)	Aggiornamento (S)		
Lunghezza avambraccio	3,90 m (12'10")	2,80 m (9'2")	3,20 m (10'6")	3,90 m (12'10")
G332	✓	✓	✓	✓
G345	✓		✓	✓

### 345 GC

#### Attacco imperniato

Carro	-			
Contrappeso	9,0 mt			
Tipo di braccio	Sbraccio HD		ME	
Lunghezza avambraccio	2,90 m HD (9'6")	3,35 m HD (11'0")	2,50 m (8'2")	3,00 m (9'10")
G345	✓	✓	✓	✓

#### Attacco rapido

Carro	-	
Contrappeso	9,0 mt	
Tipo di braccio	Sbraccio HD	
Lunghezza avambraccio	2,90 m HD (9'6")	3,35 m HD (11'0")
G345	✓	✓

#### Attacco dedicato CW-55

Carro	-			
Contrappeso	9,0 mt			
Tipo di braccio	Sbraccio HD		ME	
Lunghezza avambraccio	2,90 m HD (9'6")	3,35 m HD (11'0")	2,50 m (8'2")	3,00 m (9'10")
G345	✓	✓	✓	✓

### 349D2

#### Attacco imperniato

Carro	-				L-FIX			
Contrappeso	-				-			
Tipo di braccio	Sbraccio HD		ME		Sbraccio HD		ME	
Lunghezza avambraccio	3,35 m HD (11'0")	3,90 m HD (12'10")	2,50 m (8'2")	3,00 m (9'10")	3,35 m HD (11'0")	3,90 m HD (12'10")	2,50 m (8'2")	3,00 m (9'10")
G345	✓	✓	✓	✓	✓	✓	✓	✓

(continua alla pagina seguente)



# Benne a polipo per demolizione e smistamento per escavatori cingolati

## Abbinamento - Escavatori cingolati (continua)

Abbinamento
  \* Solo gamma operativa anteriore
  Nessun abbinamento

### 349D2, continua

#### Attacco rapido

Carro	-		L-FIX	
Contrappeso	-		-	
Tipo di braccio	Sbraccio HD		Sbraccio HD	
Lunghezza avambraccio	3,35 m HD (11'0")	3,90 m HD (12'10")	3,35 m HD (11'0")	3,90 m HD (12'10")
G345	✓	✓	✓	✓

#### Attacco dedicato CW-55

Carro	-				L-FIX			
Contrappeso	-				-			
Tipo di braccio	Sbraccio HD		ME		Sbraccio HD		ME	
Lunghezza avambraccio	3,35 m HD (11'0")	3,90 m HD (12'10")	2,50 m (8'2")	3,00 m (9'10")	3,35 m HD (11'0")	3,90 m HD (12'10")	2,50 m (8'2")	3,00 m (9'10")
G345	✓	✓	✓	✓	✓	✓	✓	✓

### 349E

#### Attacco imperniato

Carro	L-FIX				L-VG			
Contrappeso	-				-			
Tipo di braccio	Sbraccio HD			Sbraccio lungo	ME		Sbraccio HD	
Lunghezza avambraccio	2,90 m HD (9'6")	3,35 m HD (11'0")	3,90 m HD (12'10")	4,30 m HD (14'1")	2,50 m (8'2")	3,00 m (9'10")	2,90 m HD (9'6")	3,35 m HD (11'0")
G345	✓	✓	✓	✓	✓	✓	✓	✓

#### Attacco imperniato, continua

Carro	L-VG			
Contrappeso	-			
Tipo di braccio	Sbraccio HD	Sbraccio lungo	ME	
Lunghezza avambraccio	3,90 m HD (12'10")	4,30 m HD (14'1")	2,50 m (8'2")	3,00 m (9'10")
G345	✓	✓	✓	✓

#### Attacco rapido

Carro	L-FIX				L-VG			
Contrappeso	-				-			
Tipo di braccio	Sbraccio HD			Sbraccio lungo	Sbraccio HD			Sbraccio lungo
Lunghezza avambraccio	2,90 m HD (9'6")	3,35 m HD (11'0")	3,90 m HD (12'10")	4,30 m HD (14'1")	2,90 m HD (9'6")	3,35 m HD (11'0")	3,90 m HD (12'10")	4,30 m HD (14'1")
G345	✓	✓	✓	✓*	✓	✓	✓	✓

#### Attacco dedicato CW-55

Carro	L-FIX				L-VG			
Contrappeso	-				-			
Tipo di braccio	Sbraccio HD		ME		Sbraccio HD		ME	
Lunghezza avambraccio	2,90 m HD (9'6")	3,35 m HD (11'0")	2,50 m (8'2")	3,00 m (9'10")	2,90 m HD (9'6")	3,35 m HD (11'0")	2,50 m (8'2")	3,00 m (9'10")
G345	✓	✓	✓	✓	✓	✓	✓	✓

(continua alla pagina seguente)

# Benne a polipo per demolizione e smistamento per escavatori cingolati

## Abbinamento - Escavatori cingolati (continua)

Abbinamento       \* Solo gamma operativa anteriore       Nessun abbinamento

**349F**

### Attacco imperniato

Carro	L-FIX				
Contrappeso	-				
Tipo di braccio	Sbraccio HD		Sbraccio lungo	ME	
Lunghezza avambraccio	3,40 m HD (11'2")	3,90 m HD (12'10")	4,30 m HD (14'1")	2,50 m (8'2")	3,00 m (9'10")
G345	✓	✓	✓	✓	✓

### Attacco rapido

Carro	L-FIX		
Contrappeso	-		
Tipo di braccio	Sbraccio HD		Sbraccio lungo
Lunghezza avambraccio	3,40 m HD (11'2")	3,90 m HD (12'10")	4,30 m HD (14'1")
G345	✓	✓	✓*

**349F XE**

### Attacco imperniato

Carro	L-FIX				
Contrappeso	-				
Tipo di braccio	Sbraccio HD		Sbraccio lungo	ME	
Lunghezza avambraccio	3,40 m HD (11'2")	3,90 m HD (12'10")	4,30 m HD (14'1")	2,50 m (8'2")	3,00 m (9'10")
G345	✓	✓	✓	✓	✓

### Attacco rapido

Carro	L-FIX		
Contrappeso	-		
Tipo di braccio	Sbraccio HD		Sbraccio lungo
Lunghezza avambraccio	3,40 m HD (11'2")	3,90 m HD (12'10")	4,30 m HD (14'1")
G345	✓	✓	✓*

**349**

### Attacco imperniato

Carro	L					
Contrappeso	9,0 mt					
Tipo di braccio	Sbraccio HD			Sbraccio lungo	ME	
Lunghezza avambraccio	2,90 m HD (9'6")	3,35 m HD (11'0")	3,90 m HD (12'10")	4,30 m HD (14'1")	2,50 m (8'2")	3,00 m (9'10")
G345	✓	✓	✓	✓	✓	✓

### Attacco rapido

Carro	L					
Contrappeso	9,0 mt					
Tipo di braccio	Sbraccio HD			Sbraccio lungo	ME	
Lunghezza avambraccio	2,90 m HD (9'6")	3,35 m HD (11'0")	3,90 m HD (12'10")	4,30 m HD (14'1")	2,50 m (8'2")	3,00 m (9'10")
G345	✓	✓	✓	✓*	✓	✓

(continua alla pagina seguente)

# Benne a polipo per demolizione e smistamento per escavatori cingolati

## Abbinamento - Escavatori cingolati (continua)

Abbinamento       \* Solo gamma operativa anteriore       Nessun abbinamento

### 349, continua

#### Attacco dedicato CW-55

Carro	L			
Contrappeso	9,0 mt			
Tipo di braccio	Sbraccio HD		ME	
Lunghezza avambraccio	2,90 m HD (9'6")	3,35 m HD (11'0")	2,50 m (8'2")	3,00 m (9'10")
G345	✓	✓	✓	✓

### 350

#### Attacco imperniato

Carro	L				
Contrappeso	9,0 mt				
Tipo di braccio	Sbraccio HD			ME HD	
Lunghezza avambraccio	3,90 m (12'10")	2,90 m HD (9'6")	3,35 m HD (11'0")	2,50 m HD (8'2")	3,00 m HD (9'10")
G345	✓	✓	✓	✓	✓

#### Attacco imperniato, continua

Carro	L				
Contrappeso	9,0 mt				
Tipo di braccio	Sbraccio			ME	
Lunghezza avambraccio	2,90 m (9'6")	3,35 m (11'0")	3,90 m (12'10")	2,50 m (8'2")	3,00 m (9'10")
G345	✓	✓	✓	✓	✓

#### Attacco rapido Cat

Carro	L				
Contrappeso	9,0 mt				
Tipo di braccio	Sbraccio HD			ME HD	
Lunghezza avambraccio	3,90 m (12'10")	2,90 m HD (9'6")	3,35 m HD (11'0")	2,50 m HD (8'2")	3,00 m HD (9'10")
G345	✓	✓	✓	✓	✓

#### Attacco rapido Cat, continua

Carro	L				
Contrappeso	9,0 mt				
Tipo di braccio	Sbraccio			ME	
Lunghezza avambraccio	2,90 m (9'6")	3,35 m (11'0")	3,90 m (12'10")	2,50 m (8'2")	3,00 m (9'10")
G345	✓	✓	✓	✓	✓

#### Attacco dedicato CW-55

Carro	L				
Contrappeso	9,0 mt				
Tipo di braccio	Sbraccio HD			ME HD	
Lunghezza avambraccio	3,90 m (12'10")	2,90 m HD (9'6")	3,35 m HD (11'0")	2,50 m HD (8'2")	3,00 m HD (9'10")
G345	✓	✓	✓	✓	✓

#### Attacco dedicato CW-55, continua

Carro	L			
Contrappeso	9,0 mt			
Tipo di braccio	Sbraccio		ME	
Lunghezza avambraccio	2,90 m (9'6")	3,35 m (11'0")	2,50 m (8'2")	3,00 m (9'10")
G345	✓	✓	✓	✓

(continua alla pagina seguente)

# Benne a polipo per demolizione e smistamento per escavatori cingolati

## Abbinamento - Escavatori cingolati (continua)

Abbinamento       \* Solo gamma operativa anteriore       Nessun abbinamento

**352F**

### Attacco imperniato

Carro	L-VG					
Contrappeso	-					
Tipo di braccio	Sbraccio HD			Sbraccio lungo	ME	
Lunghezza avambraccio	2,90 m HD (9'6")	3,40 m HD (11'2")	3,90 m HD (12'10")	4,30 m HD (14'1")	2,50 m (8'2")	3,00 m (9'10")
G345	✓	✓	✓	✓	✓	✓

### Attacco rapido

Carro	L-VG			
Contrappeso	-			
Tipo di braccio	Sbraccio HD			Sbraccio lungo
Lunghezza avambraccio	2,90 m HD (9'6")	3,40 m HD (11'2")	3,90 m HD (12'10")	4,30 m HD (14'1")
G345	✓	✓	✓	✓

### Attacco dedicato CW-55

Carro	L-VG			
Contrappeso	-			
Tipo di braccio	Sbraccio HD		ME	
Lunghezza avambraccio	2,90 m HD (9'6")	3,40 m HD (11'2")	2,50 m (8'2")	3,00 m (9'10")
G345	✓	✓	✓	✓

**352F XE**

### Attacco imperniato

Carro	L-VG					
Contrappeso	-					
Tipo di braccio	Sbraccio HD			Sbraccio lungo	ME	
Lunghezza avambraccio	2,90 m HD (9'6")	3,40 m HD (11'2")	3,90 m HD (12'10")	4,30 m HD (14'1")	2,50 m (8'2")	3,00 m (9'10")
G345	✓	✓	✓	✓	✓	✓

### Attacco rapido

Carro	L-VG			
Contrappeso	-			
Tipo di braccio	Sbraccio HD			Sbraccio lungo
Lunghezza avambraccio	2,90 m HD (9'6")	3,40 m HD (11'2")	3,90 m HD (12'10")	4,30 m HD (14'1")
G345	✓	✓	✓	✓

### Attacco dedicato CW-55

Carro	L-VG			
Contrappeso	-			
Tipo di braccio	Sbraccio HD		ME	
Lunghezza avambraccio	2,90 m HD (9'6")	3,40 m HD (11'2")	2,50 m (8'2")	3,00 m (9'10")
G345	✓	✓	✓	✓

(continua alla pagina seguente)

# Benne a polipo per demolizione e smistamento per escavatori cingolati

## Abbinamento - Escavatori cingolati (continua)

Abbinamento
  \* Solo gamma operativa anteriore
  Nessun abbinamento

**352**

### Attacco imperniato

Carro	L-VG					
Contrappeso	9,0 mt					
Tipo di braccio	Sbraccio HD			Sbraccio lungo	ME	
Lunghezza avambraccio	2,90 m HD (9'6")	3,35 m HD (11'0")	3,90 m HD (12'10")	4,30 m HD (14'1")	2,50 m (8'2")	3,00 m (9'10")
G345	✓	✓	✓	✓	✓	✓

### Attacco rapido

Carro	L-VG					
Contrappeso	9,0 mt					
Tipo di braccio	Sbraccio HD			Sbraccio lungo	ME	
Lunghezza avambraccio	2,90 m HD (9'6")	3,35 m HD (11'0")	3,90 m HD (12'10")	4,30 m HD (14'1")	2,50 m (8'2")	3,00 m (9'10")
G345	✓	✓	✓	✓	✓	✓

### Attacco dedicato CW-55

Carro	L-VG					
Contrappeso	9,0 mt					
Tipo di braccio	Sbraccio HD			Sbraccio lungo	ME	
Lunghezza avambraccio	2,90 m HD (9'6")	3,35 m HD (11'0")	4,30 m HD (14'1")	2,50 m (8'2")	3,00 m (9'10")	
G345	✓	✓	✓	✓	✓	

**352 UHD**

### Attacco imperniato

Carro	H-VG			
Contrappeso	12,0 mt			
Tipo di braccio	Aggiornamento (B)		Aggiornamento (S)	
Lunghezza avambraccio	2,90 m HD (9'6")	3,35 m HD (11'0")	2,90 m HD (9'6")	3,35 m HD (11'0")
G345	✓	✓	✓	✓

### Attacco rapido

Carro	H-VG			
Contrappeso	12,0 mt			
Tipo di braccio	Aggiornamento (B)		Aggiornamento (S)	
Lunghezza avambraccio	2,90 m HD (9'6")	3,35 m HD (11'0")	2,90 m HD (9'6")	3,35 m HD (11'0")
G345	✓	✓	✓	✓

### Attacco dedicato CW-55

Carro	H-VG			
Contrappeso	12,0 mt			
Tipo di braccio	Aggiornamento (B)		Aggiornamento (S)	
Lunghezza avambraccio	2,90 m HD (9'6")	3,35 m HD (11'0")	2,90 m HD (9'6")	3,35 m HD (11'0")
G345	✓	✓	✓	✓

Per informazioni complete sui prodotti Cat, i servizi dei dealer e le soluzioni per il settore, visitate il sito Web all'indirizzo [www.cat.com](http://www.cat.com).

© 2022 Caterpillar  
Tutti i diritti riservati

Materiali e caratteristiche tecniche sono soggetti a variazione senza obbligo di preavviso. Le macchine illustrate nelle foto possono comprendere attrezzature aggiuntive. Consultare il dealer Cat per informazioni sulle opzioni disponibili.

CAT, CATERPILLAR, LET'S DO THE WORK, i rispettivi loghi, "Caterpillar Corporate Yellow", i marchi "Power Edge" e Cat "Modern Hex" nonché le identità dei prodotti qui usati sono marchi di fabbrica di Caterpillar e non possono essere usati senza permesso.

GLJQ9393-01 (07-2022)  
Sostituisce GLJQ9393-00  
(AME, ANZ, CIS, EU,  
N Am, Pacific, S Am, Turkey)

