



# Benne per demolizione e smistamento Cat®

per escavatori gommati

## Caratteristiche tecniche

Non tutte disponibili in tutte le aree geografiche. Rivolgetevi al vostro dealer Cat® per le configurazioni specifiche disponibili nella vostra regione.

### Sommario

|  |          |
|--|----------|
| <b>Caratteristiche tecniche</b> .....                    | <b>2</b> |
| <b>Dimensioni</b> .....                                  | <b>3</b> |
| <b>Caratteristiche tecniche impianto idraulico</b> ..... | <b>4</b> |
| <b>Abbinamento – Escavatori gommati</b> .....            | <b>5</b> |
| M314F .....  | 5        |
| M314 .....   | 15       |
| M315D2 .....   | 20       |
| M315F .....  | 23       |
| M315 .....   | 27       |
| M316F .....  | 29       |
| M316 .....   | 42       |
| M317D2 .....   | 44       |
| M317F .....  | 46       |
| M317 .....   | 49       |
| M318F .....  | 50       |
| M318 .....   | 66       |
| M319 .....   | 85       |
| M320D2 .....   | 87       |
| M320F .....  | 89       |
| M320 .....   | 94       |
| M322D2 .....   | 105      |
| M322F .....  | 110      |
| M322 .....   | 114      |

# Benne a polipo per la demolizione e lo smistamento per escavatori gommati

## Caratteristiche tecniche

| Modello | Codice   | Tipi di valve  | Peso supporto consigliato, minimo | Peso supporto consigliato, massimo | Capacità |                 | Peso  |       | Forza di chiusura |       | Tempo di ciclo, apertura | Ciclo, chiusura |
|---------|----------|----------------|-----------------------------------|------------------------------------|----------|-----------------|-------|-------|-------------------|-------|--------------------------|-----------------|
|         |          |                | tonnellate metriche               | tonnellate metriche                | L        | yd <sup>3</sup> | kg    | lb    | kN                | st    | secondi                  | secondi         |
| G212 GC | 587-8632 | Perforate      | 10                                | 15                                 | 400      | 0,52            | 597   | 1.316 | 36                | 580   | 1,1                      | 2,0             |
| G212 GC | 587-8643 | Perforate      | 10                                | 15                                 | 400      | 0,52            | 633   | 1.396 | 36                | 580   | 1,1                      | 2,0             |
| G212 GC | 587-8639 | Perforate      | 10                                | 15                                 | 400      | 0,52            | 641   | 1.413 | 36                | 580   | 1,1                      | 2,0             |
| G213 GC | 587-8648 | Perforate      | 12                                | 16                                 | 450      | 0,59            | 665   | 1.466 | 36                | 580   | 1,1                      | 2,0             |
| G213 GC | 587-8655 | Perforate      | 12                                | 12                                 | 450      | 0,59            | 684   | 1.508 | 36                | 580   | 1,1                      | 2,0             |
| G213 GC | 587-8652 | Perforate      | 12                                | 12                                 | 450      | 0,59            | 692   | 1.526 | 36                | 580   | 1,1                      | 2,0             |
| G217 GC | 587-8659 | Perforate      | 15                                | 15                                 | 600      | 0,78            | 895   | 1.973 | 52                | 837   | 1,2                      | 2,1             |
| G217 GC | 587-8658 | Perforate      | 15                                | 15                                 | 600      | 0,78            | 902   | 1.989 | 52                | 837   | 1,2                      | 2,1             |
| G217 GC | 587-8657 | Perforate      | 15                                | 19                                 | 600      | 0,78            | 924   | 2.037 | 52                | 837   | 1,2                      | 2,1             |
| G312 GC | 587-8713 | Perforate      | 11                                | 15                                 | 400      | 0,52            | 814   | 1.795 | 36                | 580   | 1,1                      | 2,0             |
| G312 GC | 587-8715 | Perforate      | 11                                | 15                                 | 400      | 0,52            | 865   | 1.907 | 36                | 580   | 1,1                      | 2,0             |
| G313 GC | 587-8718 | Perforate      | 12                                | 17                                 | 450      | 0,59            | 845   | 1.863 | 36                | 580   | 1,1                      | 2,0             |
| G313 GC | 587-8719 | Perforate      | 12                                | 17                                 | 450      | 0,59            | 895   | 1.973 | 36                | 580   | 1,1                      | 2,0             |
| G314    | 587-8963 | Grigliata      | 12                                | 18                                 | 375      | 0,49            | 1.060 | 2.337 | 36                | 580   | 1,1                      | 2,1             |
| G317 GC | 587-8720 | Perforate      | 17                                | 25                                 | 600      | 0,78            | 1.142 | 2.518 | 52                | 837   | 1,2                      | 2,1             |
| G317 GC | 587-8721 | Perforate      | 17                                | 25                                 | 600      | 0,78            | 1.200 | 2.646 | 52                | 837   | 1,2                      | 2,1             |
| G318    | 587-8965 | Grigliata      | 18                                | 25                                 | 550      | 0,72            | 1.310 | 2.888 | 52                | 837   | 1,1                      | 2,1             |
| G318    | 587-8966 | Perforate      | 18                                | 25                                 | 600      | 0,78            | 1.308 | 2.884 | 52                | 837   | 1,2                      | 2,1             |
| G318    | 595-1393 | La transizione | 18                                | 25                                 | 600      | 0,78            | 1.323 | 2.917 | 52                | 837   | 1,2                      | 2,1             |
| G318 WH | 587-8970 | La transizione | 20                                | 25                                 | 800      | 1,05            | 1.447 | 3.190 | 47                | 757   | 1,2                      | 2,1             |
| G318 WH | 587-8975 | Perforate      | 20                                | 25                                 | 800      | 1,05            | 1.447 | 3.190 | 47                | 757   | 1,2                      | 2,1             |
| G318 WH | 587-8976 | Perforate      | 20                                | 25                                 | 1.100    | 1,44            | 1.619 | 3.569 | 47                | 757   | 1,2                      | 2,1             |
| G324    | 587-8977 | Grigliata      | 23                                | 30                                 | 750      | 0,98            | 1.787 | 3.940 | 66                | 1.063 | 1,3                      | 2,2             |
| G324    | 587-8978 | Perforate      | 23                                | 30                                 | 800      | 1,05            | 1.732 | 3.818 | 66                | 1.063 | 1,3                      | 2,2             |
| G324 WH | 587-8985 | Perforate      | 23                                | 30                                 | 1.500    | 1,96            | 2.004 | 4.418 | 53                | 853   | 1,3                      | 2,2             |
| G324 WH | 587-8986 | Perforate      | 23                                | 30                                 | 1.800    | 2,35            | 2.104 | 4.639 | 53                | 853   | 1,3                      | 2,2             |
| G324 WH | 587-8988 | Perforate      | 23                                | 30                                 | 2.000    | 2,62            | 2.205 | 4.861 | 53                | 853   | 1,3                      | 2,2             |
| G332    | 587-8991 | Grigliata      | 30                                | 40                                 | 850      | 1,11            | 2.073 | 4.570 | 66                | 1.063 | 1,3                      | 2,2             |
| G332    | 587-8994 | Perforate      | 30                                | 40                                 | 900      | 1,18            | 2.038 | 4.493 | 66                | 1.063 | 1,3                      | 2,2             |
| G345    | 608-0756 | Grigliata      | 30                                | 65                                 | 1.000    | 1,31            | 2.421 | 5.337 | 88                | 1.417 | 1,1                      | 2,1             |



Valve grigliate



Valve perforate



Valve chiuse

# Benne a polipo per la demolizione e lo smistamento per escavatori gommati

## Dimensioni

Benne con chiusura idraulica serie G200

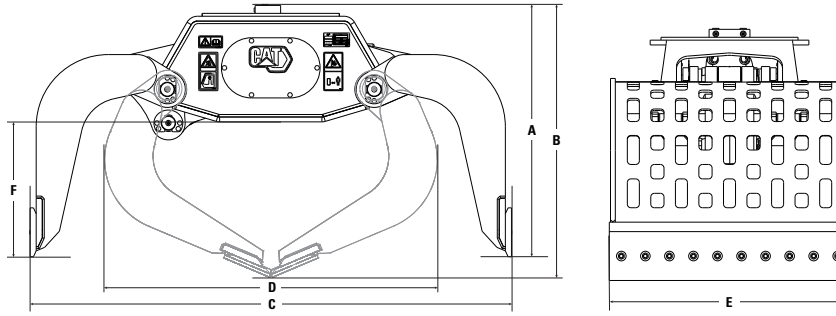

| Modello | Codice componente | (A) Altezza, aperta |         | (B) Altezza, chiusa |         | (C) Estensione, aperta |         | (D) Estensione, chiusa |         | (E) Larghezza valve |         | (F) Altezza |         |
|---------|-------------------|---------------------|---------|---------------------|---------|------------------------|---------|------------------------|---------|---------------------|---------|-------------|---------|
|         |                   | mm                  | pollici | mm                  | pollici | mm                     | pollici | mm                     | pollici | mm                  | pollici | mm          | pollici |
| G212 GC | 587-8632          | 896                 | 35,3    | 980                 | 38,6    | 1.788                  | 70,4    | 1.228                  | 48,3    | 850                 | 33,5    | 514         | 20,2    |
| G212 GC | 587-8643          | 1.082               | 42,6    | 1.171               | 46,1    | 1.800                  | 70,9    | 1.228                  | 48,3    | 850                 | 33,5    | 514         | 20,2    |
| G212 GC | 587-8639          | 1.082               | 42,6    | 1.171               | 46,1    | 1.800                  | 70,9    | 1.228                  | 48,3    | 850                 | 33,5    | 514         | 20,2    |
| G213 GC | 587-8648          | 896                 | 35,3    | 980                 | 38,6    | 1.800                  | 70,9    | 1.228                  | 48,3    | 950                 | 37,4    | 514         | 20,2    |
| G213 GC | 587-8655          | 1.082               | 42,6    | 1.171               | 46,1    | 1.800                  | 70,9    | 1.228                  | 48,3    | 950                 | 37,4    | 514         | 20,2    |
| G213 GC | 587-8652          | 1.082               | 42,6    | 1.171               | 46,1    | 1.800                  | 70,9    | 1.228                  | 48,3    | 950                 | 37,4    | 514         | 20,2    |
| G217 GC | 587-8659          | 1.168               | 46,0    | 1.265               | 49,8    | 2.000                  | 78,7    | 1.360                  | 53,5    | 1.000               | 39,4    | 565         | 22,2    |
| G217 GC | 587-8658          | 1.168               | 46,0    | 1.265               | 49,8    | 2.000                  | 78,7    | 1.360                  | 53,5    | 1.000               | 39,4    | 565         | 22,2    |
| G217 GC | 587-8657          | 1.000               | 39,4    | 1.097               | 43,2    | 2.000                  | 78,7    | 1.360                  | 53,5    | 1.000               | 39,4    | 560         | 22,0    |

Benne con chiusura idraulica serie G300

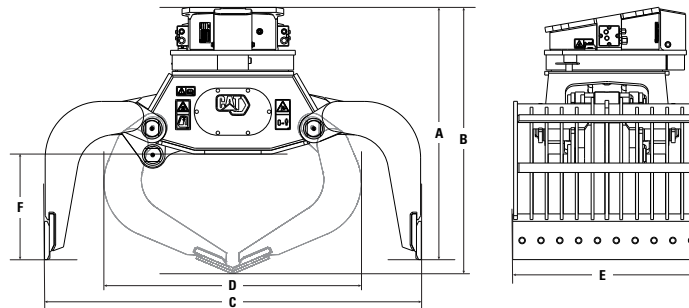

| Modello | Codice   | (A) Altezza, aperta |         | (B) Altezza, chiusa |         | (C) Estensione, aperta |         | (D) Estensione, chiusa |         | (E) Larghezza valve |         | (F) Altezza |         |
|---------|----------|---------------------|---------|---------------------|---------|------------------------|---------|------------------------|---------|---------------------|---------|-------------|---------|
|         |          | mm                  | pollici | mm                  | pollici | mm                     | pollici | mm                     | pollici | mm                  | pollici | mm          | pollici |
| G312 GC | 587-8713 | 1.223               | 48,1    | 1.315               | 51,8    | 1.788                  | 70,4    | 1.227                  | 48,3    | 850                 | 33,5    | 513         | 20,2    |
| G312 GC | 587-8715 | 1.272               | 50,1    | 1.365               | 53,7    | 1.788                  | 70,4    | 1.227                  | 48,3    | 850                 | 33,5    | 513         | 20,2    |
| G313 GC | 587-8718 | 1.223               | 48,1    | 1.315               | 51,8    | 1.800                  | 70,9    | 1.227                  | 48,3    | 950                 | 37,4    | 513         | 20,2    |
| G313 GC | 587-8719 | 1.272               | 50,1    | 1.365               | 53,7    | 1.800                  | 70,9    | 1.227                  | 48,3    | 950                 | 37,4    | 513         | 20,2    |
| G314    | 587-8963 | 1.237               | 48,7    | 1.328               | 52,3    | 1.800                  | 70,9    | 1.225                  | 48,2    | 850                 | 33,5    | 515         | 20,3    |
| G317 GC | 587-8720 | 1.321               | 52,0    | 1.422               | 56,0    | 2.000                  | 78,7    | 1.360                  | 53,5    | 1.000               | 39,4    | 560         | 22,0    |
| G317 GC | 587-8721 | 1.376               | 54,2    | 1.477               | 58,1    | 2.000                  | 78,7    | 1.360                  | 53,5    | 1.000               | 39,4    | 560         | 22,0    |
| G318    | 587-8965 | 1.340               | 52,8    | 1.440               | 56,7    | 2.000                  | 78,7    | 1.375                  | 54,1    | 1.000               | 39,4    | 560         | 22,0    |
| G318    | 587-8966 | 1.340               | 52,8    | 1.440               | 56,7    | 2.000                  | 78,7    | 1.360                  | 53,5    | 1.000               | 39,4    | 560         | 22,0    |
| G318    | 595-1393 | 1.340               | 52,8    | 1.440               | 56,7    | 2.000                  | 78,7    | 1.360                  | 53,5    | 1.000               | 39,4    | 560         | 22,0    |
| G318 WH | 587-8970 | 1.386               | 54,6    | 1.550               | 61,0    | 2.200                  | 86,6    | 1.408                  | 55,4    | 1.100               | 43,3    | 607         | 23,9    |
| G318 WH | 587-8975 | 1.386               | 54,6    | 1.550               | 61,0    | 2.200                  | 86,6    | 1.408                  | 55,4    | 1.100               | 43,3    | 607         | 23,9    |
| G318 WH | 587-8976 | 1.386               | 54,6    | 1.550               | 61,0    | 2.200                  | 86,6    | 1.408                  | 55,4    | 1.500               | 59,1    | 607         | 23,9    |
| G324    | 587-8977 | 1.484               | 58,4    | 1.584               | 62,4    | 2.200                  | 86,6    | 1.540                  | 60,6    | 1.100               | 43,3    | 623         | 24,5    |
| G324    | 587-8978 | 1.484               | 58,4    | 1.584               | 62,4    | 2.200                  | 86,6    | 1.509                  | 59,4    | 1.100               | 43,3    | 623         | 24,5    |
| G324 WH | 587-8985 | 1.574               | 62,0    | 1.844               | 72,6    | 2.700                  | 106,3   | 1.690                  | 66,5    | 1.350               | 53,1    | 714         | 28,1    |
| G324 WH | 587-8986 | 1.574               | 62,0    | 1.844               | 72,6    | 2.700                  | 106,3   | 1.690                  | 66,5    | 1.550               | 61,0    | 714         | 28,1    |
| G324 WH | 587-8988 | 1.574               | 62,0    | 1.844               | 72,6    | 2.700                  | 106,3   | 1.690                  | 66,5    | 1.750               | 68,9    | 714         | 28,1    |
| G332    | 587-8991 | 1.484               | 58,4    | 1.584               | 62,4    | 2.200                  | 86,6    | 1.540                  | 60,6    | 1.350               | 53,1    | 618         | 24,3    |
| G332    | 587-8994 | 1.484               | 58,4    | 1.584               | 62,4    | 2.200                  | 86,6    | 1.540                  | 60,6    | 1.350               | 53,1    | 618         | 24,3    |
| G345    | 608-0756 | 1.286               | 50,6    | 1.407               | 55,4    | 2.350                  | 92,5    | 1.586                  | 62,4    | 1.350               | 53,1    | 655         | 25,8    |

# Benne a polipo per la demolizione e lo smistamento per escavatori gommati

## Caratteristiche tecniche impianto idraulico

| Modello | Codice   | Flusso dell'olio di funzionamento, aperto/chiuso |     | Pressione di funzionamento massima, aperto/chiuso |       | Flusso dell'olio di funzionamento, rotazione |      | Pressione di funzionamento massima, rotazione* |       | Pressione di funzionamento consigliata, rotazione |       |
|---------|----------|--|-----|---|-------|--|------|--|-------|---|-------|
|         |          | L  | gpm | kPa   | psi   | L  | gpm  | kPa  | psi   | kPa   | psi   |
| G212 GC | 587-8632 | 60   | 16  | 35.000  | 5.075 |  |      |  |       |   |       |
| G212 GC | 587-8643 | 60   | 16  | 35.000  | 5.075 |  |      |  |       |   |       |
| G212 GC | 587-8639 | 60   | 16  | 35.000  | 5.075 |  |      |  |       |   |       |
| G213 GC | 587-8648 | 60   | 16  | 35.000  | 5.075 |  |      |  |       |   |       |
| G213 GC | 587-8655 | 60   | 16  | 35.000  | 5.075 |  |      |  |       |   |       |
| G213 GC | 587-8652 | 60   | 16  | 35.000  | 5.075 |  |      |  |       |   |       |
| G217 GC | 587-8659 | 90   | 24  | 35.000  | 5.075 |  |      |  |       |   |       |
| G217 GC | 587-8658 | 90   | 24  | 35.000  | 5.075 |  |      |  |       |   |       |
| G217 GC | 587-8657 | 90   | 24  | 35.000  | 5.075 |  |      |  |       |   |       |
| G312 GC | 587-8713 | 60   | 16  | 35.000  | 5.075 | 40   | 10,4 | 22.000   | 3.190 | 14.000  | 2.030 |
| G312 GC | 587-8715 | 60   | 16  | 35.000  | 5.075 | 40   | 10,4 | 22.000   | 3.190 | 14.000  | 2.030 |
| G313 GC | 587-8718 | 60   | 16  | 35.000  | 5.075 | 40   | 10,4 | 22.000   | 3.190 | 14.000  | 2.030 |
| G313 GC | 587-8719 | 60   | 16  | 35.000  | 5.075 | 40   | 10,4 | 22000  | 3.190 | 14.000  | 2.030 |
| G314    | 587-8963 | 60   | 16  | 35.000  | 5.075 | 40   | 10,4 | 22.000   | 3.190 | 14.000  | 2.030 |
| G317 GC | 587-8720 | 90   | 24  | 35.000  | 5.075 | 40   | 10,4 | 22.000   | 3.190 | 14.000  | 2.030 |
| G317 GC | 587-8721 | 90   | 24  | 35.000  | 5.075 | 40   | 10,4 | 22.000   | 3.190 | 14.000  | 2.030 |
| G318    | 587-8965 | 90   | 24  | 35.000  | 5.075 | 40   | 10,4 | 22000  | 3.190 | 14.000  | 2.030 |
| G318    | 587-8966 | 90   | 24  | 35.000  | 5.075 | 40   | 10,4 | 22.000   | 3.190 | 14.000  | 2.030 |
| G318    | 595-1393 | 90   | 24  | 35.000  | 5.075 | 40   | 10,4 | 22.000   | 3.190 | 14.000  | 2.030 |
| G318 WH | 587-8970 | 90   | 24  | 35.000  | 5.075 | 40   | 10,4 | 22.000   | 3.190 | 14.000  | 2.030 |
| G318 WH | 587-8975 | 90   | 24  | 35.000  | 5.075 | 40   | 10,4 | 22.000   | 3.190 | 14.000  | 2.030 |
| G318 WH | 587-8976 | 90   | 24  | 35.000  | 5.075 | 40   | 10,4 | 22.000   | 3.190 | 14.000  | 2.030 |
| G324    | 587-8977 | 120  | 32  | 35.000  | 5.075 | 40   | 10,4 | 22.000   | 3.190 | 14.000  | 2.030 |
| G324    | 587-8978 | 120  | 32  | 35.000  | 5.075 | 40   | 10,4 | 22.000   | 3.190 | 14.000  | 2.030 |
| G324 WH | 587-8985 | 120  | 32  | 35.000  | 5.075 | 40   | 10,4 | 22.000   | 3.190 | 14.000  | 2.030 |
| G324 WH | 587-8986 | 120  | 32  | 35.000  | 5.075 | 40   | 10,4 | 22.000   | 3.190 | 14.000  | 2.030 |
| G324 WH | 587-8988 | 120  | 32  | 35.000  | 5.075 | 40   | 10,4 | 22.000   | 3.190 | 14.000  | 2.030 |
| G332    | 587-8991 | 120  | 32  | 35.000  | 5.075 | 40   | 10,4 | 22.000   | 3.190 | 14.000  | 2.030 |
| G332    | 587-8994 | 120  | 32  | 35.000  | 5.075 | 40   | 10,4 | 22.000   | 3.190 | 14.000  | 2.030 |
| G345    | 608-0756 | 160  | 42  | 35.000  | 5.075 | 40   | 10,4 | 22.000   | 3.190 | 14.000  | 2.030 |

\*Questa impostazione può essere utilizzata in caso di montante cabina.

# Benne a polipo per la demolizione e lo smistamento per escavatori gommati

## Abbinamento – Escavatori gommati

Abbinamento
  \* Solo gamma operativa anteriore
  Nessuna corrispondenza

### M314F Attacco imperniato

| Carro                 | Stabilizzatori anteriori e posteriori |               |               |               |               |               |               |               |
|-----------------------|---------------------------------------|---------------|---------------|---------------|---------------|---------------|---------------|---------------|
| Contrappeso           | 2,8 t                                 |               |               |               |               |               |               |               |
| Tipo di braccio       | 1 PC (corto)                          |               |               | 1 PC          |               |               | VA            |               |
| Lunghezza avambraccio | 2,00 m (6'7")                         | 2,30 m (7'7") | 2,60 m (8'6") | 2,00 m (6'7") | 2,30 m (7'7") | 2,60 m (8'6") | 2,00 m (6'7") | 2,30 m (7'7") |
| G312 GC               | ✓                                     | ✓             | ✓             | ✓             | ✓             | ✓             | ✓             | ✓             |
| G313 GC               | ✓                                     | ✓             | ✓             | ✓             | ✓             | ✓             | ✓             | ✓             |
| G314                  | ✓                                     | ✓             | ✓             | ✓             | ✓             | ✓             | ✓             | ✓             |

### Attacco imperniato, continua

| Carro                 | Stabilizzatori anteriori e posteriori |               |               |               |               |               |               |               |
|-----------------------|---------------------------------------|---------------|---------------|---------------|---------------|---------------|---------------|---------------|
| Contrappeso           | 2,8 t                                 | 3,3 mt        |               |               |               |               |               |               |
| Tipo di braccio       | VA                                    | 1 PC (corto)  |               |               | 1 PC          |               |               | VA            |
| Lunghezza avambraccio | 2,60 m (8'6")                         | 2,00 m (6'7") | 2,30 m (7'7") | 2,60 m (8'6") | 2,00 m (6'7") | 2,30 m (7'7") | 2,60 m (8'6") | 2,00 m (6'7") |
| G312 GC               | ✓                                     | ✓             | ✓             | ✓             | ✓             | ✓             | ✓             | ✓             |
| G313 GC               | ✓                                     | ✓             | ✓             | ✓             | ✓             | ✓             | ✓             | ✓             |
| G314                  | ✓                                     | ✓             | ✓             | ✓             | ✓             | ✓             | ✓             | ✓             |

### Attacco imperniato, continua

| Carro                 | Stabilizzatori anteriori e posteriori |               |               | Lama anteriore; bilancieri posteriori |               |               |               |               |
|-----------------------|---------------------------------------|---------------|---------------|---------------------------------------|---------------|---------------|---------------|---------------|
| Contrappeso           | 3,3 mt                                |               |               | 2,8 t                                 |               |               |               |               |
| Tipo di braccio       | VA                                    |               | 1 PC (corto)  |                                       | 1 PC          |               |               |               |
| Lunghezza avambraccio | 2,30 m (7'7")                         | 2,60 m (8'6") | 2,00 m (6'7") | 2,30 m (7'7")                         | 2,60 m (8'6") | 2,00 m (6'7") | 2,30 m (7'7") | 2,60 m (8'6") |
| G312 GC               | ✓                                     | ✓             | ✓             | ✓                                     | ✓             | ✓             | ✓             | ✓             |
| G313 GC               | ✓                                     | ✓             | ✓             | ✓                                     | ✓             | ✓             | ✓             | ✓             |
| G314                  | ✓                                     | ✓             | ✓             | ✓                                     | ✓             | ✓             | ✓             | ✓             |

### Attacco imperniato, continua

| Carro                 | Lama anteriore; bilancieri posteriori |               |               |               |               |               |               |               |
|-----------------------|---------------------------------------|---------------|---------------|---------------|---------------|---------------|---------------|---------------|
| Contrappeso           | 2,8 t                                 |               |               | 3,3 mt        |               |               |               |               |
| Tipo di braccio       | VA                                    |               |               | 1 PC (corto)  |               |               | 1 PC          |               |
| Lunghezza avambraccio | 2,00 m (6'7")                         | 2,30 m (7'7") | 2,60 m (8'6") | 2,00 m (6'7") | 2,30 m (7'7") | 2,60 m (8'6") | 2,00 m (6'7") | 2,30 m (7'7") |
| G312 GC               | ✓                                     | ✓             | ✓             | ✓             | ✓             | ✓             | ✓             | ✓             |
| G313 GC               | ✓                                     | ✓             | ✓             | ✓             | ✓             | ✓             | ✓             | ✓             |
| G314                  | ✓                                     | ✓             | ✓             | ✓             | ✓             | ✓             | ✓             | ✓             |

### Attacco imperniato, continua

| Carro                 | Lama anteriore; bilancieri posteriori |               |               |               | Lama posteriore |               |               |               |
|-----------------------|---------------------------------------|---------------|---------------|---------------|-----------------|---------------|---------------|---------------|
| Contrappeso           | 3,3 mt                                |               |               |               | 2,8 t           |               |               |               |
| Tipo di braccio       | 1 PC                                  | VA            |               | 1 PC (corto)  |                 | 1 PC          |               |               |
| Lunghezza avambraccio | 2,60 m (8'6")                         | 2,00 m (6'7") | 2,30 m (7'7") | 2,60 m (8'6") | 2,00 m (6'7")   | 2,30 m (7'7") | 2,60 m (8'6") | 2,00 m (6'7") |
| G312 GC               | ✓                                     | ✓             | ✓             | ✓             | ✓               | ✓             | ✓             | ✓             |
| G313 GC               | ✓                                     | ✓             | ✓             | ✓             | ✓               | ✓             | ✓             | ✓             |
| G314                  | ✓                                     | ✓             | ✓             | ✓             | ✓               | ✓             | ✓             | ✓             |

(continua alla pagina seguente)

# Benne a polipo per la demolizione e lo smistamento per escavatori gommati

## Abbinamento – Escavatori gommati (continua)

Abbinamento       \* Solo gamma operativa anteriore       Nessuna corrispondenza

### M314F, continua

#### Attacco imperniato, continua

| Carro                 | Lama posteriore |               |               |               |               |               |               |               |
|-----------------------|-----------------|---------------|---------------|---------------|---------------|---------------|---------------|---------------|
|                       | 2,8 t           |               |               |               | 3,3 mt        |               |               |               |
| Contrappeso           | 1 PC            |               | VA            |               | VA            | 1 PC (corto)  |               | 1 PC          |
| Lunghezza avambraccio | 2,30 m (7'7")   | 2,60 m (8'6") | 2,00 m (6'7") | 2,30 m (7'7") | 2,60 m (8'6") | 2,00 m (6'7") | 2,30 m (7'7") | 2,00 m (6'7") |
| G312 GC               | ✓               | ✓             | ✓             | ✓*            | ✓             | ✓             | ✓             | ✓             |
| G313 GC               | ✓               | ✓*            | ✓*            |               | ✓             | ✓             | ✓             | ✓             |
| G314                  | ✓*              |               |               |               | ✓             | ✓             | ✓             | ✓             |

#### Attacco imperniato, continua

| Carro                 | Lama posteriore |               |               |               |               |
|-----------------------|-----------------|---------------|---------------|---------------|---------------|
|                       | 3,3 mt          |               |               |               |               |
| Contrappeso           | 1 PC            |               | VA            |               |               |
| Lunghezza avambraccio | 2,30 m (7'7")   | 2,60 m (8'6") | 2,00 m (6'7") | 2,30 m (7'7") | 2,60 m (8'6") |
| G312 GC               | ✓               | ✓             | ✓             | ✓             | ✓             |
| G313 GC               | ✓               | ✓             | ✓             | ✓             | ✓*            |
| G314                  | ✓               | ✓             | ✓             | ✓*            |               |

#### Attacco rapido

| Carro                 | Stabilizzatori anteriori e posteriori |               |               |               |               |               |               |               |
|-----------------------|---------------------------------------|---------------|---------------|---------------|---------------|---------------|---------------|---------------|
|                       | 2,8 t                                 |               |               |               |               |               |               |               |
| Contrappeso           | 1 PC (corto)                          |               | 1 PC          |               |               | VA            |               |               |
| Lunghezza avambraccio | 2,00 m (6'7")                         | 2,30 m (7'7") | 2,60 m (8'6") | 2,00 m (6'7") | 2,30 m (7'7") | 2,60 m (8'6") | 2,30 m (7'7") | 2,60 m (8'6") |
| G312 GC               | ✓                                     | ✓             | ✓             | ✓             | ✓             | ✓             | ✓             | ✓             |
| G313 GC               | ✓                                     | ✓             |               | ✓             | ✓             |               |               |               |
| G314                  | ✓                                     | ✓             |               | ✓             | ✓             |               |               |               |

#### Attacco rapido, continua

| Carro                 | Stabilizzatori anteriori e posteriori |               |               |               |               |               |               |               |
|-----------------------|---------------------------------------|---------------|---------------|---------------|---------------|---------------|---------------|---------------|
|                       | 3,3 mt                                |               |               |               |               |               |               |               |
| Contrappeso           | 1 PC (corto)                          |               | 1 PC          |               |               | VA            |               |               |
| Lunghezza avambraccio | 2,00 m (6'7")                         | 2,30 m (7'7") | 2,60 m (8'6") | 2,00 m (6'7") | 2,30 m (7'7") | 2,60 m (8'6") | 2,30 m (7'7") | 2,60 m (8'6") |
| G312 GC               | ✓                                     | ✓             | ✓             | ✓             | ✓             | ✓             | ✓             | ✓             |
| G313 GC               | ✓                                     | ✓             |               | ✓             | ✓             |               |               |               |
| G314                  | ✓                                     | ✓             |               | ✓             | ✓             |               |               |               |

#### Attacco rapido, continua

| Carro                 | Lama anteriore; bilancieri posteriori |               |               |               |               |               |               |               |
|-----------------------|---------------------------------------|---------------|---------------|---------------|---------------|---------------|---------------|---------------|
|                       | 2,8 t                                 |               |               |               |               |               |               |               |
| Contrappeso           | 1 PC (corto)                          |               | 1 PC          |               |               | VA            |               |               |
| Lunghezza avambraccio | 2,00 m (6'7")                         | 2,30 m (7'7") | 2,60 m (8'6") | 2,00 m (6'7") | 2,30 m (7'7") | 2,60 m (8'6") | 2,30 m (7'7") | 2,60 m (8'6") |
| G312 GC               | ✓                                     | ✓             | ✓             | ✓             | ✓             | ✓             | ✓             | ✓             |
| G313 GC               | ✓                                     | ✓             |               | ✓             | ✓             |               |               |               |
| G314                  | ✓                                     | ✓             |               | ✓             | ✓             |               |               |               |

(continua alla pagina seguente)

# Benne a polipo per la demolizione e lo smistamento per escavatori gommati

## Abbinamento – Escavatori gommati (continua)

Abbinamento
  \* Solo gamma operativa anteriore
  Nessuna corrispondenza

### M314F, continua

#### Attacco rapido, continua

| Carro                 | Lama anteriore; bilancieri posteriori |               |               |               |               |               |               |               |
|-----------------------|---------------------------------------|---------------|---------------|---------------|---------------|---------------|---------------|---------------|
| Contrappeso           | 3,3 mt                                |               |               |               |               |               |               |               |
| Tipo di braccio       | 1 PC (corto)                          |               |               | 1 PC          |               |               | VA            |               |
| Lunghezza avambraccio | 2,00 m (6'7")                         | 2,30 m (7'7") | 2,60 m (8'6") | 2,00 m (6'7") | 2,30 m (7'7") | 2,60 m (8'6") | 2,30 m (7'7") | 2,60 m (8'6") |
| G312 GC               | ✓                                     | ✓             | ✓             | ✓             | ✓             | ✓             | ✓             | ✓             |
| G313 GC               | ✓                                     | ✓             |               | ✓             | ✓             |               |               |               |
| G314                  | ✓                                     | ✓             |               | ✓             | ✓             |               |               |               |

#### Attacco rapido, continua

| Carro                 | Lama posteriore |               |               |               |               |               |               |               |
|-----------------------|-----------------|---------------|---------------|---------------|---------------|---------------|---------------|---------------|
| Contrappeso           | 2,8 t           |               |               | 3,3 mt        |               |               |               |               |
| Tipo di braccio       | 1 PC (corto)    |               | 1 PC          | 1 PC (corto)  |               |               | 1 PC          |               |
| Lunghezza avambraccio | 2,00 m (6'7")   | 2,30 m (7'7") | 2,00 m (6'7") | 2,00 m (6'7") | 2,30 m (7'7") | 2,60 m (8'6") | 2,00 m (6'7") | 2,30 m (7'7") |
| G312 GC               | ✓               | ✓*            | ✓*            | ✓             | ✓             | ✓             | ✓             | ✓             |
| G313 GC               | ✓*              |               |               | ✓             | ✓             |               | ✓*            |               |
| G314                  |                 |               |               | ✓             | ✓*            |               |               |               |

#### Attacco dedicato CW-20s

| Carro                 | Stabilizzatori anteriori e posteriori |               |               |               |               |               |               |               |
|-----------------------|---------------------------------------|---------------|---------------|---------------|---------------|---------------|---------------|---------------|
| Contrappeso           | 2,8 t                                 |               |               |               |               |               |               |               |
| Tipo di braccio       | 1 PC (corto)                          |               |               | 1 PC          |               |               | VA            |               |
| Lunghezza avambraccio | 2,00 m (6'7")                         | 2,30 m (7'7") | 2,60 m (8'6") | 2,00 m (6'7") | 2,30 m (7'7") | 2,60 m (8'6") | 2,30 m (7'7") | 2,60 m (8'6") |
| G312 GC               | ✓                                     | ✓             | ✓             | ✓             | ✓             | ✓             | ✓             | ✓             |
| G313 GC               | ✓                                     | ✓             | ✓             | ✓             | ✓             | ✓             |               |               |
| G314                  | ✓                                     | ✓             | ✓             | ✓             | ✓             |               |               |               |

#### Attacco dedicato CW-20s, continua

| Carro                 | Stabilizzatori anteriori e posteriori |               |               |               |               |               |               |               |
|-----------------------|---------------------------------------|---------------|---------------|---------------|---------------|---------------|---------------|---------------|
| Contrappeso           | 3,3 mt                                |               |               |               |               |               |               |               |
| Tipo di braccio       | 1 PC (corto)                          |               |               | 1 PC          |               |               | VA            |               |
| Lunghezza avambraccio | 2,00 m (6'7")                         | 2,30 m (7'7") | 2,60 m (8'6") | 2,00 m (6'7") | 2,30 m (7'7") | 2,60 m (8'6") | 2,30 m (7'7") | 2,60 m (8'6") |
| G312 GC               | ✓                                     | ✓             | ✓             | ✓             | ✓             | ✓             | ✓             | ✓             |
| G313 GC               | ✓                                     | ✓             | ✓             | ✓             | ✓             | ✓             |               |               |
| G314                  | ✓                                     | ✓             | ✓             | ✓             | ✓             |               |               |               |

#### Attacco dedicato CW-20s, continua

| Carro                 | Lama anteriore; bilancieri posteriori |               |               |               |               |               |               |               |
|-----------------------|---------------------------------------|---------------|---------------|---------------|---------------|---------------|---------------|---------------|
| Contrappeso           | 2,8 t                                 |               |               |               |               |               |               |               |
| Tipo di braccio       | 1 PC (corto)                          |               |               | 1 PC          |               |               | VA            |               |
| Lunghezza avambraccio | 2,00 m (6'7")                         | 2,30 m (7'7") | 2,60 m (8'6") | 2,00 m (6'7") | 2,30 m (7'7") | 2,60 m (8'6") | 2,30 m (7'7") | 2,60 m (8'6") |
| G312 GC               | ✓                                     | ✓             | ✓             | ✓             | ✓             | ✓             | ✓             | ✓             |
| G313 GC               | ✓                                     | ✓             | ✓             | ✓             | ✓             | ✓             |               |               |
| G314                  | ✓                                     | ✓             | ✓             | ✓             | ✓             |               |               |               |

(continua alla pagina seguente)

# Benne a polipo per la demolizione e lo smistamento per escavatori gommati

## Abbinamento – Escavatori gommati (continua)

Abbinamento       \* Solo gamma operativa anteriore       Nessuna corrispondenza

### M314F, continua

#### Attacco dedicato CW-20s, continua

| Carro                 | Lama anteriore; bilancieri posteriori |               |               |               |               |               |               |               |
|-----------------------|---------------------------------------|---------------|---------------|---------------|---------------|---------------|---------------|---------------|
| Contrappeso           | 3,3 mt                                |               |               |               |               |               |               |               |
| Tipo di braccio       | 1 PC (corto)                          |               |               | 1 PC          |               |               | VA            |               |
| Lunghezza avambraccio | 2,00 m (6'7")                         | 2,30 m (7'7") | 2,60 m (8'6") | 2,00 m (6'7") | 2,30 m (7'7") | 2,60 m (8'6") | 2,30 m (7'7") | 2,60 m (8'6") |
| G312 GC               | ✓                                     | ✓             | ✓             | ✓             | ✓             | ✓             | ✓             | ✓             |
| G313 GC               | ✓                                     | ✓             | ✓             | ✓             | ✓             | ✓             |               |               |
| G314                  | ✓                                     | ✓             | ✓             | ✓             | ✓             |               |               |               |

#### Attacco dedicato CW-20s, continua

| Carro                 | Lama posteriore |               |               |               |               |               |               |               |
|-----------------------|-----------------|---------------|---------------|---------------|---------------|---------------|---------------|---------------|
| Contrappeso           | 2,8 t           |               |               |               | 3,3 mt        |               |               |               |
| Tipo di braccio       | 1 PC (corto)    |               |               | 1 PC          |               | 1 PC (corto)  |               |               |
| Lunghezza avambraccio | 2,00 m (6'7")   | 2,30 m (7'7") | 2,60 m (8'6") | 2,00 m (6'7") | 2,30 m (7'7") | 2,00 m (6'7") | 2,30 m (7'7") | 2,60 m (8'6") |
| G312 GC               | ✓               | ✓             | ✓             | ✓             | ✓*            | ✓             | ✓             | ✓             |
| G313 GC               | ✓               | ✓             | ✓*            | ✓*            |               | ✓             | ✓             | ✓             |
| G314                  | ✓               | ✓*            |               |               |               | ✓             | ✓             | ✓             |

#### Attacco dedicato CW-20s, continua

| Carro                 | Lama posteriore |               |               |               |
|-----------------------|-----------------|---------------|---------------|---------------|
| Contrappeso           | 3,3 mt          |               |               |               |
| Tipo di braccio       | 1 PC            |               |               | VA            |
| Lunghezza avambraccio | 2,00 m (6'7")   | 2,30 m (7'7") | 2,60 m (8'6") | 2,30 m (7'7") |
| G312 GC               | ✓               | ✓             | ✓             | ✓*            |
| G313 GC               | ✓               | ✓             | ✓*            |               |
| G314                  | ✓               | ✓*            |               |               |

#### Attacco dedicato CW-20

| Carro                 | Stabilizzatori anteriori e posteriori |               |               |               |               |               |               |               |
|-----------------------|---------------------------------------|---------------|---------------|---------------|---------------|---------------|---------------|---------------|
| Contrappeso           | 2,8 t                                 |               |               |               |               |               |               |               |
| Tipo di braccio       | 1 PC (corto)                          |               |               | 1 PC          |               |               | VA            |               |
| Lunghezza avambraccio | 2,00 m (6'7")                         | 2,30 m (7'7") | 2,60 m (8'6") | 2,00 m (6'7") | 2,30 m (7'7") | 2,60 m (8'6") | 2,30 m (7'7") | 2,60 m (8'6") |
| G312 GC               | ✓                                     | ✓             | ✓             | ✓             | ✓             | ✓             | ✓             | ✓             |
| G312 GC-fisso CAN     | ✓                                     | ✓             | ✓             | ✓             | ✓             | ✓             |               |               |
| G313 GC               | ✓                                     | ✓             | ✓             | ✓             | ✓             | ✓             |               |               |
| G313 GC-fisso CAN     | ✓                                     | ✓             | ✓             | ✓             | ✓             | ✓             |               |               |
| G314                  | ✓                                     | ✓             |               | ✓             | ✓             |               |               |               |

#### Attacco dedicato CW-20, continua

| Carro                 | Stabilizzatori anteriori e posteriori |               |               |               |               |               |               |               |
|-----------------------|---------------------------------------|---------------|---------------|---------------|---------------|---------------|---------------|---------------|
| Contrappeso           | 3,3 mt                                |               |               |               |               |               |               |               |
| Tipo di braccio       | 1 PC (corto)                          |               |               | 1 PC          |               |               | VA            |               |
| Lunghezza avambraccio | 2,00 m (6'7")                         | 2,30 m (7'7") | 2,60 m (8'6") | 2,00 m (6'7") | 2,30 m (7'7") | 2,60 m (8'6") | 2,30 m (7'7") | 2,60 m (8'6") |
| G312 GC               | ✓                                     | ✓             | ✓             | ✓             | ✓             | ✓             | ✓             | ✓             |
| G312 GC-fisso CAN     | ✓                                     | ✓             | ✓             | ✓             | ✓             | ✓             |               |               |
| G313 GC               | ✓                                     | ✓             | ✓             | ✓             | ✓             | ✓             |               |               |
| G313 GC-fisso CAN     | ✓                                     | ✓             | ✓             | ✓             | ✓             | ✓             |               |               |
| G314                  | ✓                                     | ✓             |               | ✓             | ✓             |               |               |               |

(continua alla pagina seguente)



# Benne a polipo per la demolizione e lo smistamento per escavatori gommati

## Abbinamento – Escavatori gommati (continua)

Abbinamento
  \* Solo gamma operativa anteriore
  Nessuna corrispondenza

### M314F, continua

#### Attacco dedicato CW-20, continua

| Carro                 | Lama anteriore; bilancieri posteriori |               |               |               |               |               |               |               |
|-----------------------|---------------------------------------|---------------|---------------|---------------|---------------|---------------|---------------|---------------|
| Contrappeso           | 2,8 t                                 |               |               |               |               |               |               |               |
| Tipo di braccio       | 1 PC (corto)                          |               |               | 1 PC          |               |               | VA            |               |
| Lunghezza avambraccio | 2,00 m (6'7")                         | 2,30 m (7'7") | 2,60 m (8'6") | 2,00 m (6'7") | 2,30 m (7'7") | 2,60 m (8'6") | 2,30 m (7'7") | 2,60 m (8'6") |
| G312 GC               | ✓                                     | ✓             | ✓             | ✓             | ✓             | ✓             | ✓             | ✓             |
| G312 GC-fisso CAN     | ✓                                     | ✓             | ✓             | ✓             | ✓             | ✓             |               |               |
| G313 GC               | ✓                                     | ✓             | ✓             | ✓             | ✓             | ✓             |               |               |
| G313 GC-fisso CAN     | ✓                                     | ✓             | ✓             | ✓             | ✓             | ✓             |               |               |
| G314                  | ✓                                     | ✓             |               | ✓             | ✓             |               |               |               |

#### Attacco dedicato CW-20, continua

| Carro                 | Lama anteriore; bilancieri posteriori |               |               |               |               |               |               |               |
|-----------------------|---------------------------------------|---------------|---------------|---------------|---------------|---------------|---------------|---------------|
| Contrappeso           | 3,3 mt                                |               |               |               |               |               |               |               |
| Tipo di braccio       | 1 PC (corto)                          |               |               | 1 PC          |               |               | VA            |               |
| Lunghezza avambraccio | 2,00 m (6'7")                         | 2,30 m (7'7") | 2,60 m (8'6") | 2,00 m (6'7") | 2,30 m (7'7") | 2,60 m (8'6") | 2,30 m (7'7") | 2,60 m (8'6") |
| G312 GC               | ✓                                     | ✓             | ✓             | ✓             | ✓             | ✓             | ✓             | ✓             |
| G312 GC-fisso CAN     | ✓                                     | ✓             | ✓             | ✓             | ✓             | ✓             |               |               |
| G313 GC               | ✓                                     | ✓             | ✓             | ✓             | ✓             | ✓             |               |               |
| G313 GC-fisso CAN     | ✓                                     | ✓             | ✓             | ✓             | ✓             | ✓             |               |               |
| G314                  | ✓                                     | ✓             |               | ✓             | ✓             |               |               |               |

#### Attacco dedicato CW-20, continua

| Carro                 | Lama posteriore |               |               |               |               |               |               |               |
|-----------------------|-----------------|---------------|---------------|---------------|---------------|---------------|---------------|---------------|
| Contrappeso           | 2,8 t           |               |               |               |               |               | 3,3 mt        |               |
| Tipo di braccio       | 1 PC (corto)    |               |               | 1 PC          |               |               | 1 PC (corto)  |               |
| Lunghezza avambraccio | 2,00 m (6'7")   | 2,30 m (7'7") | 2,60 m (8'6") | 2,00 m (6'7") | 2,30 m (7'7") | 2,60 m (8'6") | 2,00 m (6'7") | 2,30 m (7'7") |
| G312 GC               | ✓               | ✓             | ✓*            | ✓             | ✓*            |               | ✓             | ✓             |
| G312 GC-fisso CAN     | ✓               | ✓             | ✓             | ✓             | ✓             | ✓*            | ✓             | ✓             |
| G313 GC               | ✓               | ✓*            |               | ✓*            |               |               | ✓             | ✓             |
| G313 GC-fisso CAN     | ✓               | ✓             | ✓*            | ✓*            | ✓*            |               | ✓             | ✓             |
| G314                  | ✓*              | ✓*            |               |               |               |               | ✓             | ✓             |

#### Attacco dedicato CW-20, continua

| Carro                 | Lama posteriore |               |               |               |               |
|-----------------------|-----------------|---------------|---------------|---------------|---------------|
| Contrappeso           | 3,3 mt          |               |               |               |               |
| Tipo di braccio       | 1 PC (corto)    | 1 PC          |               |               | VA            |
| Lunghezza avambraccio | 2,60 m (8'6")   | 2,00 m (6'7") | 2,30 m (7'7") | 2,60 m (8'6") | 2,30 m (7'7") |
| G312 GC               | ✓               | ✓             | ✓             | ✓             | ✓*            |
| G312 GC-fisso CAN     | ✓               | ✓             | ✓             | ✓             |               |
| G313 GC               | ✓               | ✓             | ✓             | ✓*            |               |
| G313 GC-fisso CAN     | ✓               | ✓             | ✓             | ✓*            |               |
| G314                  |                 | ✓             | ✓*            |               |               |

(continua alla pagina seguente)

# Benne a polipo per la demolizione e lo smistamento per escavatori gommati

## Abbinamento – Escavatori gommati (continua)

Abbinamento       \* Solo gamma operativa anteriore       Nessuna corrispondenza

### M314F, continua

#### Attacco dedicato S60

| Carro                 | Stabilizzatori anteriori e posteriori |               |               |               |               |               |               |               |
|-----------------------|---------------------------------------|---------------|---------------|---------------|---------------|---------------|---------------|---------------|
| Contrappeso           | 2,8 t                                 |               |               |               |               |               |               |               |
| Tipo di braccio       | 1 PC (corto)                          |               |               | 1 PC          |               |               | VA            |               |
| Lunghezza avambraccio | 2,00 m (6'7")                         | 2,30 m (7'7") | 2,60 m (8'6") | 2,00 m (6'7") | 2,30 m (7'7") | 2,60 m (8'6") | 2,00 m (6'7") | 2,30 m (7'7") |
| G312 GC               | ✓                                     | ✓             | ✓             | ✓             | ✓             | ✓             | ✓             | ✓             |
| G313 GC               | ✓                                     | ✓             | ✓             | ✓             | ✓             | ✓             |               | ✓             |
| G314                  | ✓                                     | ✓             | ✓             | ✓             | ✓             | ✓             |               | ✓             |

#### Attacco dedicato S60, continua

| Carro                 | Stabilizzatori anteriori e posteriori |               |               |               |               |               |               |               |
|-----------------------|---------------------------------------|---------------|---------------|---------------|---------------|---------------|---------------|---------------|
| Contrappeso           | 2,8 t                                 | 3,3 mt        |               |               |               |               |               |               |
| Tipo di braccio       | VA                                    | 1 PC (corto)  |               |               | 1 PC          |               |               | VA            |
| Lunghezza avambraccio | 2,60 m (8'6")                         | 2,00 m (6'7") | 2,30 m (7'7") | 2,60 m (8'6") | 2,00 m (6'7") | 2,30 m (7'7") | 2,60 m (8'6") | 2,00 m (6'7") |
| G312 GC               | ✓                                     | ✓             | ✓             | ✓             | ✓             | ✓             | ✓             | ✓             |
| G313 GC               | ✓                                     | ✓             | ✓             | ✓             | ✓             | ✓             | ✓             |               |
| G314                  | ✓                                     | ✓             | ✓             | ✓             | ✓             | ✓             | ✓             |               |

#### Attacco dedicato S60, continua

| Carro                 | Stabilizzatori anteriori e posteriori |               |               |               | Lama anteriore; bilancieri posteriori |               |               |               |
|-----------------------|---------------------------------------|---------------|---------------|---------------|---------------------------------------|---------------|---------------|---------------|
| Contrappeso           | 3,3 mt                                |               |               |               | 2,8 t                                 |               |               |               |
| Tipo di braccio       | VA                                    |               | 1 PC (corto)  |               | 1 PC                                  |               |               |               |
| Lunghezza avambraccio | 2,30 m (7'7")                         | 2,60 m (8'6") | 2,00 m (6'7") | 2,30 m (7'7") | 2,60 m (8'6")                         | 2,00 m (6'7") | 2,30 m (7'7") | 2,60 m (8'6") |
| G312 GC               | ✓                                     | ✓             | ✓             | ✓             | ✓                                     | ✓             | ✓             | ✓             |
| G313 GC               | ✓                                     | ✓             | ✓             | ✓             | ✓                                     | ✓             | ✓             | ✓             |
| G314                  | ✓                                     | ✓             | ✓             | ✓             | ✓                                     | ✓             | ✓             | ✓             |

#### Attacco dedicato S60, continua

| Carro                 | Lama anteriore; bilancieri posteriori |               |               |               |               |               |               |               |
|-----------------------|---------------------------------------|---------------|---------------|---------------|---------------|---------------|---------------|---------------|
| Contrappeso           | 2,8 t                                 |               |               |               | 3,3 mt        |               |               |               |
| Tipo di braccio       | VA                                    |               |               | 1 PC (corto)  |               |               | 1 PC          |               |
| Lunghezza avambraccio | 2,00 m (6'7")                         | 2,30 m (7'7") | 2,60 m (8'6") | 2,00 m (6'7") | 2,30 m (7'7") | 2,60 m (8'6") | 2,00 m (6'7") | 2,30 m (7'7") |
| G312 GC               | ✓                                     | ✓             | ✓             | ✓             | ✓             | ✓             | ✓             | ✓             |
| G313 GC               |                                       | ✓             | ✓             | ✓             | ✓             | ✓             | ✓             | ✓             |
| G314                  |                                       | ✓             | ✓             | ✓             | ✓             | ✓             | ✓             | ✓             |

#### Attacco dedicato S60, continua

| Carro                 | Lama anteriore; bilancieri posteriori |               |               |               | Lama posteriore |               |               |               |
|-----------------------|---------------------------------------|---------------|---------------|---------------|-----------------|---------------|---------------|---------------|
| Contrappeso           | 3,3 mt                                |               |               |               | 2,8 t           |               |               |               |
| Tipo di braccio       | 1 PC                                  | VA            |               |               | 1 PC (corto)    |               |               | 1 PC          |
| Lunghezza avambraccio | 2,60 m (8'6")                         | 2,00 m (6'7") | 2,30 m (7'7") | 2,60 m (8'6") | 2,00 m (6'7")   | 2,30 m (7'7") | 2,60 m (8'6") | 2,00 m (6'7") |
| G312 GC               | ✓                                     | ✓             | ✓             | ✓             | ✓               | ✓             | ✓             | ✓             |
| G313 GC               | ✓                                     |               | ✓             | ✓             | ✓               | ✓             | ✓*            | ✓*            |
| G314                  | ✓                                     |               | ✓             | ✓             | ✓               | ✓*            |               |               |

(continua alla pagina seguente)

# Benne a polipo per la demolizione e lo smistamento per escavatori gommati

## Abbinamento – Escavatori gommati (continua)

Abbinamento
  \* Solo gamma operativa anteriore
  Nessuna corrispondenza

### M314F, continua

#### Attacco dedicato S60, continua

| Carro                 | Lama posteriore |               |               |               |               |               |               |               |
|-----------------------|-----------------|---------------|---------------|---------------|---------------|---------------|---------------|---------------|
|                       | 2,8 t           |               | 3,3 mt        |               |               |               |               |               |
| Contrappeso           | 1 PC            |               | 1 PC (corto)  |               |               | 1 PC          |               |               |
| Tipo di braccio       | 1 PC            |               | 1 PC (corto)  |               |               | 1 PC          |               |               |
| Lunghezza avambraccio | 2,30 m (7'7")   | 2,60 m (8'6") | 2,00 m (6'7") | 2,30 m (7'7") | 2,60 m (8'6") | 2,00 m (6'7") | 2,30 m (7'7") | 2,60 m (8'6") |
| G312 GC               | ✓               | ✓*            | ✓             | ✓             | ✓             | ✓             | ✓             | ✓             |
| G313 GC               |                 |               | ✓             | ✓             | ✓             | ✓             | ✓             | ✓*            |
| G314                  |                 |               | ✓             | ✓             | ✓             | ✓             | ✓*            |               |

#### Attacco dedicato S60, continua

| Carro                 | Lama posteriore |               |
|-----------------------|-----------------|---------------|
| Contrappeso           | 3,3 mt          |               |
| Tipo di braccio       | VA              |               |
| Lunghezza avambraccio | 2,00 m (6'7")   | 2,30 m (7'7") |
| G312 GC               | ✓               | ✓*            |
| G313 GC               |                 |               |
| G314                  |                 |               |

### TRS10-CW-20s

| Carro                 | Stabilizzatori anteriori e posteriori |               |               |               |               |               |               |               |
|-----------------------|---------------------------------------|---------------|---------------|---------------|---------------|---------------|---------------|---------------|
| Contrappeso           | 2,8 t                                 |               |               |               |               |               |               |               |
| Tipo di braccio       | 1 PC (corto)                          |               |               | 1 PC          |               |               | VA            |               |
| Lunghezza avambraccio | 2,00 m (6'7")                         | 2,30 m (7'7") | 2,60 m (8'6") | 2,00 m (6'7") | 2,30 m (7'7") | 2,60 m (8'6") | 2,00 m (6'7") | 2,30 m (7'7") |
| G212 GC               | ✓                                     | ✓             |               | ✓             | ✓             |               |               |               |
| G212 GC-fisso CAN     | ✓                                     | ✓             | ✓             | ✓             | ✓             | ✓             | ✓             | ✓             |
| G213 GC               | ✓                                     |               |               | ✓             |               |               |               |               |
| G213 GC-fisso CAN     | ✓                                     | ✓             |               | ✓             | ✓             |               |               | ✓             |

### TRS10-CW-20s, continua

| Carro                 | Stabilizzatori anteriori e posteriori |               |               |               |               |               |               |               |
|-----------------------|---------------------------------------|---------------|---------------|---------------|---------------|---------------|---------------|---------------|
| Contrappeso           | 2,8 t                                 | 3,3 mt        |               |               |               |               |               |               |
| Tipo di braccio       | VA                                    | 1 PC (corto)  |               |               | 1 PC          |               |               | VA            |
| Lunghezza avambraccio | 2,60 m (8'6")                         | 2,00 m (6'7") | 2,30 m (7'7") | 2,60 m (8'6") | 2,00 m (6'7") | 2,30 m (7'7") | 2,60 m (8'6") | 2,00 m (6'7") |
| G212 GC               |                                       | ✓             | ✓             |               | ✓             | ✓             |               |               |
| G212 GC-fisso CAN     | ✓                                     | ✓             | ✓             | ✓             | ✓             | ✓             | ✓             | ✓             |
| G213 GC               |                                       | ✓             |               |               | ✓             |               |               |               |
| G213 GC-fisso CAN     | ✓                                     | ✓             | ✓             |               | ✓             | ✓             |               |               |

### TRS10-CW-20s, continua

| Carro                 | Stabilizzatori anteriori e posteriori |               | Lama anteriore; bilancieri posteriori |               |               |               |               |               |
|-----------------------|---------------------------------------|---------------|---------------------------------------|---------------|---------------|---------------|---------------|---------------|
| Contrappeso           | 3,3 mt                                |               | 2,8 t                                 |               |               |               |               |               |
| Tipo di braccio       | VA                                    |               | 1 PC (corto)                          |               |               | 1 PC          |               |               |
| Lunghezza avambraccio | 2,30 m (7'7")                         | 2,60 m (8'6") | 2,00 m (6'7")                         | 2,30 m (7'7") | 2,60 m (8'6") | 2,00 m (6'7") | 2,30 m (7'7") | 2,60 m (8'6") |
| G212 GC               |                                       |               | ✓                                     | ✓             |               | ✓             | ✓             |               |
| G212 GC-fisso CAN     | ✓                                     | ✓             | ✓                                     | ✓             | ✓             | ✓             | ✓             | ✓             |
| G213 GC               |                                       |               | ✓                                     |               |               | ✓             |               |               |
| G213 GC-fisso CAN     | ✓                                     | ✓             | ✓                                     | ✓             |               | ✓             | ✓             |               |

(continua alla pagina seguente)

# Benne a polipo per la demolizione e lo smistamento per escavatori gommati

## Abbinamento – Escavatori gommati (continua)

Abbinamento       \* Solo gamma operativa anteriore       Nessuna corrispondenza

### M314F, continua

### TRS10-CW-20s, continua

| Carro                 | Lama anteriore; bilancieri posteriori |               |               |               |               |               |               |               |
|-----------------------|---------------------------------------|---------------|---------------|---------------|---------------|---------------|---------------|---------------|
| Contrappeso           | 2,8 t                                 |               |               |               | 3,3 mt        |               |               |               |
| Tipo di braccio       | VA                                    |               |               |               | 1 PC (corto)  |               | 1 PC          |               |
| Lunghezza avambraccio | 2,00 m (6'7")                         | 2,30 m (7'7") | 2,60 m (8'6") | 2,00 m (6'7") | 2,30 m (7'7") | 2,60 m (8'6") | 2,00 m (6'7") | 2,30 m (7'7") |
| G212 GC               |                                       |               |               | ✓             | ✓             |               | ✓             | ✓             |
| G212 GC-fisso CAN     | ✓                                     | ✓             | ✓             | ✓             | ✓             | ✓             | ✓             | ✓             |
| G213 GC               |                                       |               |               | ✓             |               |               | ✓             |               |
| G213 GC-fisso CAN     |                                       | ✓             | ✓             | ✓             | ✓             |               | ✓             | ✓             |

### TRS10-CW-20s, continua

| Carro                 | Lama anteriore; bilancieri posteriori |               |               |               | Lama posteriore |               |               |               |
|-----------------------|---------------------------------------|---------------|---------------|---------------|-----------------|---------------|---------------|---------------|
| Contrappeso           | 3,3 mt                                |               |               |               | 2,8 t           |               |               |               |
| Tipo di braccio       | 1 PC                                  | VA            |               | 1 PC (corto)  |                 | 1 PC          |               |               |
| Lunghezza avambraccio | 2,60 m (8'6")                         | 2,00 m (6'7") | 2,30 m (7'7") | 2,60 m (8'6") | 2,00 m (6'7")   | 2,30 m (7'7") | 2,60 m (8'6") | 2,00 m (6'7") |
| G212 GC               |                                       |               |               |               | ✓*              |               |               |               |
| G212 GC-fisso CAN     | ✓                                     | ✓             | ✓             | ✓             | ✓               | ✓             | ✓*            | ✓*            |
| G213 GC               |                                       |               |               |               |                 |               |               |               |
| G213 GC-fisso CAN     |                                       |               | ✓             | ✓             | ✓*              | ✓*            |               |               |

### TRS10-CW-20s, continua

| Carro                 | Lama posteriore |               |               |               |               |               |               |
|-----------------------|-----------------|---------------|---------------|---------------|---------------|---------------|---------------|
| Contrappeso           | 3,3 mt          |               |               |               |               |               |               |
| Tipo di braccio       | 1 PC (corto)    |               |               | 1 PC          |               | VA            |               |
| Lunghezza avambraccio | 2,00 m (6'7")   | 2,30 m (7'7") | 2,60 m (8'6") | 2,00 m (6'7") | 2,30 m (7'7") | 2,60 m (8'6") | 2,00 m (6'7") |
| G212 GC               | ✓               | ✓             |               | ✓*            | ✓*            |               |               |
| G212 GC-fisso CAN     | ✓               | ✓             | ✓             | ✓             | ✓             | ✓*            | ✓*            |
| G213 GC               | ✓*              |               |               |               |               |               |               |
| G213 GC-fisso CAN     | ✓               | ✓             |               | ✓             | ✓*            |               |               |

### TRS10-CW-20

| Carro                 | Stabilizzatori anteriori e posteriori |               |               |               |               |               |               |               |
|-----------------------|---------------------------------------|---------------|---------------|---------------|---------------|---------------|---------------|---------------|
| Contrappeso           | 2,8 t                                 |               |               |               |               |               |               |               |
| Tipo di braccio       | 1 PC (corto)                          |               |               | 1 PC          |               |               | VA            |               |
| Lunghezza avambraccio | 2,00 m (6'7")                         | 2,30 m (7'7") | 2,60 m (8'6") | 2,00 m (6'7") | 2,30 m (7'7") | 2,60 m (8'6") | 2,00 m (6'7") | 2,30 m (7'7") |
| G212 GC               | ✓                                     | ✓             |               | ✓             | ✓             |               |               |               |
| G212 GC-fisso CAN     | ✓                                     | ✓             | ✓             | ✓             | ✓             | ✓             | ✓             | ✓             |
| G213 GC               | ✓                                     |               |               | ✓             |               |               |               |               |
| G213 GC-fisso CAN     | ✓                                     | ✓             |               | ✓             | ✓             |               |               | ✓             |

### TRS10-CW-20, continua

| Carro                 | Stabilizzatori anteriori e posteriori |               |               |               |               |               |               |               |
|-----------------------|---------------------------------------|---------------|---------------|---------------|---------------|---------------|---------------|---------------|
| Contrappeso           | 2,8 t                                 | 3,3 mt        |               |               |               |               |               |               |
| Tipo di braccio       | VA                                    | 1 PC (corto)  |               |               | 1 PC          |               | VA            |               |
| Lunghezza avambraccio | 2,60 m (8'6")                         | 2,00 m (6'7") | 2,30 m (7'7") | 2,60 m (8'6") | 2,00 m (6'7") | 2,30 m (7'7") | 2,60 m (8'6") | 2,00 m (6'7") |
| G212 GC               |                                       | ✓             | ✓             |               | ✓             | ✓             |               |               |
| G212 GC-fisso CAN     | ✓                                     | ✓             | ✓             | ✓             | ✓             | ✓             | ✓             | ✓             |
| G213 GC               |                                       | ✓             |               |               | ✓             |               |               |               |
| G213 GC-fisso CAN     | ✓                                     | ✓             | ✓             |               | ✓             | ✓             |               |               |

(continua alla pagina seguente)

# Benne a polipo per la demolizione e lo smistamento per escavatori gommati

## Abbinamento – Escavatori gommati (continua)

Abbinamento
  \* Solo gamma operativa anteriore
  Nessuna corrispondenza

### M314F, continua

#### TRS10-CW-20, continua

| Carro                 | Stabilizzatori anteriori e posteriori |               | Lama anteriore; bilancieri posteriori |               |               |               |               |               |
|-----------------------|---------------------------------------|---------------|---------------------------------------|---------------|---------------|---------------|---------------|---------------|
| Contrappeso           | 3,3 mt                                |               | 2,8 t                                 |               |               |               |               |               |
| Tipo di braccio       | VA                                    |               | 1 PC (corto)                          |               |               | 1 PC          |               |               |
| Lunghezza avambraccio | 2,30 m (7'7")                         | 2,60 m (8'6") | 2,00 m (6'7")                         | 2,30 m (7'7") | 2,60 m (8'6") | 2,00 m (6'7") | 2,30 m (7'7") | 2,60 m (8'6") |
| G212 GC               |                                       |               | ✓                                     | ✓             |               | ✓             | ✓             |               |
| G212 GC-fisso CAN     | ✓                                     | ✓             | ✓                                     | ✓             | ✓             | ✓             | ✓             | ✓             |
| G213 GC               |                                       |               | ✓                                     |               |               | ✓             |               |               |
| G213 GC-fisso CAN     | ✓                                     | ✓             | ✓                                     | ✓             |               | ✓             | ✓             |               |

#### TRS10-CW-20, continua

| Carro                 | Lama anteriore; bilancieri posteriori |               |               |               |               |               |               |               |
|-----------------------|---------------------------------------|---------------|---------------|---------------|---------------|---------------|---------------|---------------|
| Contrappeso           | 2,8 t                                 |               |               |               | 3,3 mt        |               |               |               |
| Tipo di braccio       | VA                                    |               |               | 1 PC (corto)  |               |               | 1 PC          |               |
| Lunghezza avambraccio | 2,00 m (6'7")                         | 2,30 m (7'7") | 2,60 m (8'6") | 2,00 m (6'7") | 2,30 m (7'7") | 2,60 m (8'6") | 2,00 m (6'7") | 2,30 m (7'7") |
| G212 GC               |                                       |               |               | ✓             | ✓             |               | ✓             | ✓             |
| G212 GC-fisso CAN     | ✓                                     | ✓             | ✓             | ✓             | ✓             | ✓             | ✓             | ✓             |
| G213 GC               |                                       |               |               | ✓             |               |               | ✓             |               |
| G213 GC-fisso CAN     |                                       | ✓             | ✓             | ✓             | ✓             |               | ✓             | ✓             |

#### TRS10-CW-20, continua

| Carro                 | Lama anteriore; bilancieri posteriori |               |               |               | Lama posteriore |               |               |               |
|-----------------------|---------------------------------------|---------------|---------------|---------------|-----------------|---------------|---------------|---------------|
| Contrappeso           | 3,3 mt                                |               |               |               | 2,8 t           |               |               |               |
| Tipo di braccio       | 1 PC                                  | VA            |               | 1 PC (corto)  |                 |               | 1 PC          |               |
| Lunghezza avambraccio | 2,60 m (8'6")                         | 2,00 m (6'7") | 2,30 m (7'7") | 2,60 m (8'6") | 2,00 m (6'7")   | 2,30 m (7'7") | 2,60 m (8'6") | 2,00 m (6'7") |
| G212 GC               |                                       |               |               |               | ✓*              |               |               |               |
| G212 GC-fisso CAN     | ✓                                     | ✓             | ✓             | ✓             | ✓               | ✓             | ✓*            | ✓*            |
| G213 GC               |                                       |               |               |               |                 |               |               |               |
| G213 GC-fisso CAN     |                                       |               | ✓             | ✓             | ✓               | ✓*            |               |               |

#### TRS10-CW-20, continua

| Carro                 | Lama posteriore |               |               |               |               |               |               |
|-----------------------|-----------------|---------------|---------------|---------------|---------------|---------------|---------------|
| Contrappeso           | 3,3 mt          |               |               |               |               |               |               |
| Tipo di braccio       | 1 PC (corto)    |               |               | 1 PC          |               |               | VA            |
| Lunghezza avambraccio | 2,00 m (6'7")   | 2,30 m (7'7") | 2,60 m (8'6") | 2,00 m (6'7") | 2,30 m (7'7") | 2,60 m (8'6") | 2,00 m (6'7") |
| G212 GC               | ✓               | ✓             |               | ✓*            | ✓*            |               |               |
| G212 GC-fisso CAN     | ✓               | ✓             | ✓             | ✓             | ✓             | ✓*            | ✓*            |
| G213 GC               | ✓               |               |               |               |               |               |               |
| G213 GC-fisso CAN     | ✓               | ✓             |               | ✓             | ✓*            |               |               |

(continua alla pagina seguente)

# Benne a polipo per la demolizione e lo smistamento per escavatori gommati

## Abbinamento – Escavatori gommati (continua)

Abbinamento       \* Solo gamma operativa anteriore       Nessuna corrispondenza

### M314F, continua TRS10-S60

| Carro                 | Stabilizzatori anteriori e posteriori |               |               |               |               |               |               |               |
|-----------------------|---------------------------------------|---------------|---------------|---------------|---------------|---------------|---------------|---------------|
| Contrappeso           | 2,8 t                                 |               |               |               |               |               |               |               |
| Tipo di braccio       | 1 PC (corto)                          |               |               | 1 PC          |               |               | VA            |               |
| Lunghezza avambraccio | 2,00 m (6'7")                         | 2,30 m (7'7") | 2,60 m (8'6") | 2,00 m (6'7") | 2,30 m (7'7") | 2,60 m (8'6") | 2,00 m (6'7") | 2,30 m (7'7") |
| G212 GC               | ✓                                     | ✓             | ✓             | ✓             | ✓             | ✓             | ✓             | ✓             |
| G213 GC               | ✓                                     | ✓             | ✓             | ✓             | ✓             | ✓             | ✓             | ✓             |

### TRS10-S60, continua

| Carro                 | Stabilizzatori anteriori e posteriori |               |               |               |               |               |               |               |
|-----------------------|---------------------------------------|---------------|---------------|---------------|---------------|---------------|---------------|---------------|
| Contrappeso           | 2,8 t                                 | 3,3 mt        |               |               |               |               |               |               |
| Tipo di braccio       | VA                                    | 1 PC (corto)  |               |               | 1 PC          |               | VA            |               |
| Lunghezza avambraccio | 2,60 m (8'6")                         | 2,00 m (6'7") | 2,30 m (7'7") | 2,60 m (8'6") | 2,00 m (6'7") | 2,30 m (7'7") | 2,60 m (8'6") | 2,00 m (6'7") |
| G212 GC               | ✓                                     | ✓             | ✓             | ✓             | ✓             | ✓             | ✓             | ✓             |
| G213 GC               | ✓                                     | ✓             | ✓             | ✓             | ✓             | ✓             | ✓             | ✓             |

### TRS10-S60, continua

| Carro                 | Stabilizzatori anteriori e posteriori |               | Lama anteriore; bilancieri posteriori |               |               |               |               |               |
|-----------------------|---------------------------------------|---------------|---------------------------------------|---------------|---------------|---------------|---------------|---------------|
| Contrappeso           | 3,3 mt                                |               | 2,8 t                                 |               |               |               |               |               |
| Tipo di braccio       | VA                                    |               | 1 PC (corto)                          |               |               | 1 PC          |               |               |
| Lunghezza avambraccio | 2,30 m (7'7")                         | 2,60 m (8'6") | 2,00 m (6'7")                         | 2,30 m (7'7") | 2,60 m (8'6") | 2,00 m (6'7") | 2,30 m (7'7") | 2,60 m (8'6") |
| G212 GC               | ✓                                     | ✓             | ✓                                     | ✓             | ✓             | ✓             | ✓             | ✓             |
| G213 GC               | ✓                                     | ✓             | ✓                                     | ✓             | ✓             | ✓             | ✓             | ✓             |

### TRS10-S60, continua

| Carro                 | Lama anteriore; bilancieri posteriori |               |               |               |               |               |               |               |
|-----------------------|---------------------------------------|---------------|---------------|---------------|---------------|---------------|---------------|---------------|
| Contrappeso           | 2,8 t                                 |               |               | 3,3 mt        |               |               |               |               |
| Tipo di braccio       | VA                                    |               |               | 1 PC (corto)  |               |               | 1 PC          |               |
| Lunghezza avambraccio | 2,00 m (6'7")                         | 2,30 m (7'7") | 2,60 m (8'6") | 2,00 m (6'7") | 2,30 m (7'7") | 2,60 m (8'6") | 2,00 m (6'7") | 2,30 m (7'7") |
| G212 GC               | ✓                                     | ✓             | ✓             | ✓             | ✓             | ✓             | ✓             | ✓             |
| G213 GC               | ✓                                     | ✓             | ✓             | ✓             | ✓             | ✓             | ✓             | ✓             |

### TRS10-S60, continua

| Carro                 | Lama anteriore; bilancieri posteriori |               |               |               | Lama posteriore |               |               |               |
|-----------------------|---------------------------------------|---------------|---------------|---------------|-----------------|---------------|---------------|---------------|
| Contrappeso           | 3,3 mt                                |               |               |               | 2,8 t           |               |               |               |
| Tipo di braccio       | 1 PC                                  | VA            |               |               | 1 PC (corto)    |               |               | 1 PC          |
| Lunghezza avambraccio | 2,60 m (8'6")                         | 2,00 m (6'7") | 2,30 m (7'7") | 2,60 m (8'6") | 2,00 m (6'7")   | 2,30 m (7'7") | 2,60 m (8'6") | 2,00 m (6'7") |
| G212 GC               | ✓                                     | ✓             | ✓             | ✓             | ✓               | ✓             | ✓*            | ✓             |
| G213 GC               | ✓                                     | ✓             | ✓             | ✓             | ✓               | ✓*            |               |               |

### TRS10-S60, continua

| Carro                 | Lama posteriore |               |               |               |               |               |               |               |
|-----------------------|-----------------|---------------|---------------|---------------|---------------|---------------|---------------|---------------|
| Contrappeso           | 2,8 t           | 3,3 mt        |               |               |               |               |               |               |
| Tipo di braccio       | 1 PC            | 1 PC (corto)  |               |               | 1 PC          |               | VA            |               |
| Lunghezza avambraccio | 2,30 m (7'7")   | 2,00 m (6'7") | 2,30 m (7'7") | 2,60 m (8'6") | 2,00 m (6'7") | 2,30 m (7'7") | 2,60 m (8'6") | 2,00 m (6'7") |
| G212 GC               | ✓*              | ✓             | ✓             | ✓             | ✓             | ✓             | ✓*            | ✓*            |
| G213 GC               |                 | ✓             | ✓             | ✓             | ✓             | ✓*            |               |               |

(continua alla pagina seguente)

# Benne a polipo per la demolizione e lo smistamento per escavatori gommati

## Abbinamento – Escavatori gommati (continua)

Abbinamento
  \* Solo gamma operativa anteriore
  Nessuna corrispondenza

### M314F, continua TRS10-S60, continua

|                       |                 |
|-----------------------|-----------------|
| Carro                 | Lama posteriore |
| Contrappeso           | 3,3 mt          |
| Tipo di braccio       | VA              |
| Lunghezza avambraccio | 2,30 m (7'7")   |
| G212 GC               | ✓*              |
| G213 GC               |                 |

### M314 Attacco imperniato

| Carro                 | Stabilizzatori anteriori e posteriori |               |               |               |               |               | Lama anteriore; bilancieri posteriori |               |
|-----------------------|---------------------------------------|---------------|---------------|---------------|---------------|---------------|---------------------------------------|---------------|
|                       | 2,6 t                                 |               |               | 3,1 t         |               |               | 2,6 t                                 |               |
| Contrappeso           | 1 PC                                  |               |               | VA            |               |               | 1 PC                                  |               |
| Tipo di braccio       | 1 PC                                  |               | VA            | 1 PC          |               | VA            | 1 PC                                  |               |
| Lunghezza avambraccio | 2,20 m (7'3")                         | 2,50 m (8'2") | 2,20 m (7'3") | 2,20 m (7'3") | 2,50 m (8'2") | 2,20 m (7'3") | 2,20 m (7'3")                         | 2,50 m (8'2") |
| G312 GC               | ✓                                     | ✓             | ✓             | ✓             | ✓             | ✓             | ✓                                     | ✓             |
| G313 GC               | ✓                                     | ✓             |               | ✓             | ✓             |               | ✓                                     | ✓             |
| G314                  | ✓                                     | ✓             |               | ✓             | ✓             |               | ✓                                     | ✓             |

### Attacco imperniato, continua

| Carro                 | Lama anteriore; bilancieri posteriori |               |               |               | Bilancieri anteriori; lama posteriore |               |               |               |
|-----------------------|---------------------------------------|---------------|---------------|---------------|---------------------------------------|---------------|---------------|---------------|
|                       | 2,6 t                                 | 3,1 t         |               | 2,6 t         |                                       | 3,1 t         |               |               |
| Contrappeso           | VA                                    | 1 PC          |               | VA            | 1 PC                                  |               | VA            | 1 PC          |
| Tipo di braccio       | VA                                    | 1 PC          |               | VA            | 1 PC                                  |               | VA            | 1 PC          |
| Lunghezza avambraccio | 2,20 m (7'3")                         | 2,20 m (7'3") | 2,50 m (8'2") | 2,20 m (7'3") | 2,20 m (7'3")                         | 2,50 m (8'2") | 2,20 m (7'3") | 2,20 m (7'3") |
| G312 GC               | ✓                                     | ✓             | ✓             | ✓             | ✓                                     | ✓             | ✓             | ✓             |
| G313 GC               |                                       | ✓             | ✓             |               | ✓                                     | ✓             |               | ✓             |
| G314                  |                                       | ✓             | ✓             |               | ✓                                     | ✓             |               | ✓             |

### Attacco imperniato, continua

| Carro                 | Bilancieri anteriori; lama posteriore |               | Lama posteriore |               |               |               |               |               |
|-----------------------|---------------------------------------|---------------|-----------------|---------------|---------------|---------------|---------------|---------------|
|                       | 3,1 t                                 |               | 2,6 t           |               |               | 3,1 t         |               |               |
| Contrappeso           | 1 PC                                  | VA            | 1 PC            |               | VA            | 1 PC          |               | VA            |
| Tipo di braccio       | 1 PC                                  | VA            | 1 PC            |               | VA            | 1 PC          |               | VA            |
| Lunghezza avambraccio | 2,50 m (8'2")                         | 2,20 m (7'3") | 2,20 m (7'3")   | 2,50 m (8'2") | 2,20 m (7'3") | 2,20 m (7'3") | 2,50 m (8'2") | 2,20 m (7'3") |
| G312 GC               | ✓                                     | ✓             | ✓               | ✓             | ✓*            | ✓             | ✓             | ✓             |
| G313 GC               | ✓                                     |               | ✓               | ✓             |               | ✓             | ✓             |               |
| G314                  | ✓                                     |               | ✓               | ✓*            |               | ✓             | ✓             |               |

### Attacco rapido

| Carro                 | Stabilizzatori anteriori e posteriori |               |               |               | Lama anteriore; bilancieri posteriori |               |               |               |
|-----------------------|---------------------------------------|---------------|---------------|---------------|---------------------------------------|---------------|---------------|---------------|
|                       | 2,6 t                                 |               | 3,1 t         |               | 2,6 t                                 |               | 3,1 t         |               |
| Contrappeso           | 1 PC                                  |               | 1 PC          |               | 1 PC                                  |               | 1 PC          |               |
| Tipo di braccio       | 1 PC                                  |               | 1 PC          |               | 1 PC                                  |               | 1 PC          |               |
| Lunghezza avambraccio | 2,20 m (7'3")                         | 2,50 m (8'2") | 2,20 m (7'3") | 2,50 m (8'2") | 2,20 m (7'3")                         | 2,50 m (8'2") | 2,20 m (7'3") | 2,50 m (8'2") |
| G312 GC               | ✓                                     | ✓             | ✓             | ✓             | ✓                                     | ✓             | ✓             | ✓             |
| G313 GC               | ✓                                     | ✓             | ✓             | ✓             | ✓                                     | ✓             | ✓             | ✓             |
| G314                  | ✓                                     | ✓             | ✓             | ✓             | ✓                                     | ✓             | ✓             | ✓             |

(continua alla pagina seguente)

# Benne a polipo per la demolizione e lo smistamento per escavatori gommati

## Abbinamento – Escavatori gommati (continua)

Abbinamento       \* Solo gamma operativa anteriore       Nessuna corrispondenza

### M314, continua

#### Attacco rapido, continua

| Carro                 | Bilancieri anteriori; lama posteriore |               |               |               | Lama posteriore |               |               |               |
|-----------------------|---------------------------------------|---------------|---------------|---------------|-----------------|---------------|---------------|---------------|
| Contrappeso           | 2,6 t                                 |               | 3,1 t         |               | 2,6 t           |               | 3,1 t         |               |
| Tipo di braccio       | 1 PC                                  |               | 1 PC          |               | 1 PC            |               | 1 PC          |               |
| Lunghezza avambraccio | 2,20 m (7'3")                         | 2,50 m (8'2") | 2,20 m (7'3") | 2,50 m (8'2") | 2,20 m (7'3")   | 2,50 m (8'2") | 2,20 m (7'3") | 2,50 m (8'2") |
| G312 GC               | ✓                                     | ✓             | ✓             | ✓             | ✓*              | ✓*            | ✓             | ✓             |
| G313 GC               | ✓                                     | ✓             | ✓             | ✓             |                 |               | ✓             | ✓*            |
| G314                  | ✓                                     | ✓             | ✓             | ✓             |                 |               | ✓*            |               |

#### Attacco dedicato CW-20s

| Carro                 | Stabilizzatori anteriori e posteriori |               |               |               |               |               |               |               |
|-----------------------|---------------------------------------|---------------|---------------|---------------|---------------|---------------|---------------|---------------|
| Contrappeso           | 2,6 t                                 |               |               |               | 3,1 t         |               |               |               |
| Tipo di braccio       | 1 PC                                  |               | VA            |               | 1 PC          |               | VA            |               |
| Lunghezza avambraccio | 2,20 m (7'3")                         | 2,50 m (8'2") | 2,20 m (7'3") | 2,50 m (8'2") | 2,20 m (7'3") | 2,50 m (8'2") | 2,20 m (7'3") | 2,50 m (8'2") |
| G312 GC               | ✓                                     | ✓             | ✓             | ✓             | ✓             | ✓             | ✓             | ✓             |
| G313 GC               | ✓                                     | ✓             | ✓             | ✓             | ✓             | ✓             | ✓             | ✓             |
| G314                  | ✓                                     | ✓             | ✓             |               | ✓             | ✓             | ✓             |               |

#### Attacco dedicato CW-20s, continua

| Carro                 | Lama anteriore; bilancieri posteriori |               |               |               |               |               |               |               |
|-----------------------|---------------------------------------|---------------|---------------|---------------|---------------|---------------|---------------|---------------|
| Contrappeso           | 2,6 t                                 |               |               |               | 3,1 t         |               |               |               |
| Tipo di braccio       | 1 PC                                  |               | VA            |               | 1 PC          |               | VA            |               |
| Lunghezza avambraccio | 2,20 m (7'3")                         | 2,50 m (8'2") | 2,20 m (7'3") | 2,50 m (8'2") | 2,20 m (7'3") | 2,50 m (8'2") | 2,20 m (7'3") | 2,50 m (8'2") |
| G312 GC               | ✓                                     | ✓             | ✓             | ✓             | ✓             | ✓             | ✓             | ✓             |
| G313 GC               | ✓                                     | ✓             | ✓             | ✓             | ✓             | ✓             | ✓             | ✓             |
| G314                  | ✓                                     | ✓             | ✓             |               | ✓             | ✓             | ✓             |               |

#### Attacco dedicato CW-20s, continua

| Carro                 | Bilancieri anteriori; lama posteriore |               |               |               |               |               |               |               |
|-----------------------|---------------------------------------|---------------|---------------|---------------|---------------|---------------|---------------|---------------|
| Contrappeso           | 2,6 t                                 |               |               |               | 3,1 t         |               |               |               |
| Tipo di braccio       | 1 PC                                  |               | VA            |               | 1 PC          |               | VA            |               |
| Lunghezza avambraccio | 2,20 m (7'3")                         | 2,50 m (8'2") | 2,20 m (7'3") | 2,50 m (8'2") | 2,20 m (7'3") | 2,50 m (8'2") | 2,20 m (7'3") | 2,50 m (8'2") |
| G312 GC               | ✓                                     | ✓             | ✓             | ✓             | ✓             | ✓             | ✓             | ✓             |
| G313 GC               | ✓                                     | ✓             | ✓             | ✓             | ✓             | ✓             | ✓             | ✓             |
| G314                  | ✓                                     | ✓             | ✓             |               | ✓             | ✓             | ✓             |               |

#### Attacco dedicato CW-20s, continua

| Carro                 | Lama posteriore |               |               |               |               |               |
|-----------------------|-----------------|---------------|---------------|---------------|---------------|---------------|
| Contrappeso           | 2,6 t           |               |               | 3,1 t         |               |               |
| Tipo di braccio       | 1 PC            |               | 1 PC          |               | VA            |               |
| Lunghezza avambraccio | 2,20 m (7'3")   | 2,50 m (8'2") | 2,20 m (7'3") | 2,50 m (8'2") | 2,20 m (7'3") | 2,50 m (8'2") |
| G312 GC               | ✓               | ✓*            | ✓             | ✓             | ✓             | ✓*            |
| G313 GC               | ✓*              |               | ✓             | ✓             |               |               |
| G314                  |                 |               | ✓             | ✓*            |               |               |

(continua alla pagina seguente)



# Benne a polipo per la demolizione e lo smistamento per escavatori gommati

## Abbinamento – Escavatori gommati (continua)

Abbinamento
  \* Solo gamma operativa anteriore
  Nessuna corrispondenza

### M314, continua

#### Attacco dedicato CW-20

| Carro                 | Stabilizzatori anteriori e posteriori |               |               |               |               |               |               |               |
|-----------------------|---------------------------------------|---------------|---------------|---------------|---------------|---------------|---------------|---------------|
| Contrappeso           | 2,6 t                                 |               |               |               | 3,1 t         |               |               |               |
| Tipo di braccio       | 1 PC                                  |               | VA            |               | 1 PC          |               | VA            |               |
| Lunghezza avambraccio | 2,20 m (7'3")                         | 2,50 m (8'2") | 2,20 m (7'3") | 2,50 m (8'2") | 2,20 m (7'3") | 2,50 m (8'2") | 2,20 m (7'3") | 2,50 m (8'2") |
| G312 GC               | ✓                                     | ✓             | ✓             | ✓             | ✓             | ✓             | ✓             | ✓             |
| G312 GC-fisso CAN     | ✓                                     | ✓             | ✓             |               | ✓             | ✓             | ✓             |               |
| G313 GC               | ✓                                     | ✓             | ✓             | ✓             | ✓             | ✓             | ✓             | ✓             |
| G313 GC-fisso CAN     | ✓                                     | ✓             |               |               | ✓             | ✓             |               |               |
| G314                  | ✓                                     | ✓             | ✓             |               | ✓             | ✓             | ✓             |               |

#### Attacco dedicato CW-20, continua

| Carro                 | Lama anteriore; bilancieri posteriori |               |               |               |               |               |               |               |
|-----------------------|---------------------------------------|---------------|---------------|---------------|---------------|---------------|---------------|---------------|
| Contrappeso           | 2,6 t                                 |               |               |               | 3,1 t         |               |               |               |
| Tipo di braccio       | 1 PC                                  |               | VA            |               | 1 PC          |               | VA            |               |
| Lunghezza avambraccio | 2,20 m (7'3")                         | 2,50 m (8'2") | 2,20 m (7'3") | 2,50 m (8'2") | 2,20 m (7'3") | 2,50 m (8'2") | 2,20 m (7'3") | 2,50 m (8'2") |
| G312 GC               | ✓                                     | ✓             | ✓             | ✓             | ✓             | ✓             | ✓             | ✓             |
| G312 GC-fisso CAN     | ✓                                     | ✓             | ✓             |               | ✓             | ✓             | ✓             |               |
| G313 GC               | ✓                                     | ✓             | ✓             | ✓             | ✓             | ✓             | ✓             | ✓             |
| G313 GC-fisso CAN     | ✓                                     | ✓             |               |               | ✓             | ✓             |               |               |
| G314                  | ✓                                     | ✓             | ✓             |               | ✓             | ✓             | ✓             |               |

#### Attacco dedicato CW-20, continua

| Carro                 | Bilancieri anteriori; lama posteriore |               |               |               |               |               |               |               |
|-----------------------|---------------------------------------|---------------|---------------|---------------|---------------|---------------|---------------|---------------|
| Contrappeso           | 2,6 t                                 |               |               |               | 3,1 t         |               |               |               |
| Tipo di braccio       | 1 PC                                  |               | VA            |               | 1 PC          |               | VA            |               |
| Lunghezza avambraccio | 2,20 m (7'3")                         | 2,50 m (8'2") | 2,20 m (7'3") | 2,50 m (8'2") | 2,20 m (7'3") | 2,50 m (8'2") | 2,20 m (7'3") | 2,50 m (8'2") |
| G312 GC               | ✓                                     | ✓             | ✓             | ✓             | ✓             | ✓             | ✓             | ✓             |
| G312 GC-fisso CAN     | ✓                                     | ✓             | ✓             |               | ✓             | ✓             | ✓             |               |
| G313 GC               | ✓                                     | ✓             | ✓             | ✓             | ✓             | ✓             | ✓             | ✓             |
| G313 GC-fisso CAN     | ✓                                     | ✓             |               |               | ✓             | ✓             |               |               |
| G314                  | ✓                                     | ✓             | ✓             |               | ✓             | ✓             | ✓             |               |

#### Attacco dedicato CW-20, continua

| Carro                 | Lama posteriore |               |               |               |               |               |
|-----------------------|-----------------|---------------|---------------|---------------|---------------|---------------|
| Contrappeso           | 2,6 t           |               | 3,1 t         |               |               |               |
| Tipo di braccio       | 1 PC            |               | 1 PC          |               | VA            |               |
| Lunghezza avambraccio | 2,20 m (7'3")   | 2,50 m (8'2") | 2,20 m (7'3") | 2,50 m (8'2") | 2,20 m (7'3") | 2,50 m (8'2") |
| G312 GC               | ✓               | ✓*            | ✓             | ✓             | ✓*            | ✓*            |
| G312 GC-fisso CAN     | ✓               | ✓             | ✓             | ✓             | ✓             |               |
| G313 GC               |                 |               | ✓             | ✓             |               |               |
| G313 GC-fisso CAN     | ✓*              |               | ✓             | ✓             |               |               |
| G314                  |                 |               | ✓             | ✓*            |               |               |

(continua alla pagina seguente)

# Benne a polipo per la demolizione e lo smistamento per escavatori gommati

## Abbinamento – Escavatori gommati (continua)

Abbinamento       \* Solo gamma operativa anteriore       Nessuna corrispondenza

### M314, continua

#### Attacco dedicato S60

| Carro                 | Stabilizzatori anteriori e posteriori |               |               |               |               |               |               |               |
|-----------------------|---------------------------------------|---------------|---------------|---------------|---------------|---------------|---------------|---------------|
|                       | 2,6 t                                 |               |               |               | 3,1 t         |               |               |               |
| Contrappeso           |                                       |               |               |               |               |               |               |               |
| Tipo di braccio       | 1 PC                                  |               | VA            |               | 1 PC          |               | VA            |               |
| Lunghezza avambraccio | 2,20 m (7'3")                         | 2,50 m (8'2") | 2,20 m (7'3") | 2,50 m (8'2") | 2,20 m (7'3") | 2,50 m (8'2") | 2,20 m (7'3") | 2,50 m (8'2") |
| G312 GC               | ✓                                     | ✓             | ✓             | ✓             | ✓             | ✓             | ✓             | ✓             |
| G313 GC               | ✓                                     | ✓             | ✓             |               | ✓             | ✓             | ✓             |               |
| G314                  | ✓                                     | ✓             |               |               | ✓             | ✓             |               |               |

### Attacco dedicato S60, continua

| Carro                 | Lama anteriore; bilancieri posteriori |               |               |               |               |               |               |               |
|-----------------------|---------------------------------------|---------------|---------------|---------------|---------------|---------------|---------------|---------------|
|                       | 2,6 t                                 |               |               |               | 3,1 t         |               |               |               |
| Contrappeso           |                                       |               |               |               |               |               |               |               |
| Tipo di braccio       | 1 PC                                  |               | VA            |               | 1 PC          |               | VA            |               |
| Lunghezza avambraccio | 2,20 m (7'3")                         | 2,50 m (8'2") | 2,20 m (7'3") | 2,50 m (8'2") | 2,20 m (7'3") | 2,50 m (8'2") | 2,20 m (7'3") | 2,50 m (8'2") |
| G312 GC               | ✓                                     | ✓             | ✓             | ✓             | ✓             | ✓             | ✓             | ✓             |
| G313 GC               | ✓                                     | ✓             | ✓             |               | ✓             | ✓             | ✓             |               |
| G314                  | ✓                                     | ✓             |               |               | ✓             | ✓             |               |               |

### Attacco dedicato S60, continua

| Carro                 | Bilancieri anteriori; lama posteriore |               |               |               |               |               |               |               |
|-----------------------|---------------------------------------|---------------|---------------|---------------|---------------|---------------|---------------|---------------|
|                       | 2,6 t                                 |               |               |               | 3,1 t         |               |               |               |
| Contrappeso           |                                       |               |               |               |               |               |               |               |
| Tipo di braccio       | 1 PC                                  |               | VA            |               | 1 PC          |               | VA            |               |
| Lunghezza avambraccio | 2,20 m (7'3")                         | 2,50 m (8'2") | 2,20 m (7'3") | 2,50 m (8'2") | 2,20 m (7'3") | 2,50 m (8'2") | 2,20 m (7'3") | 2,50 m (8'2") |
| G312 GC               | ✓                                     | ✓             | ✓             | ✓             | ✓             | ✓             | ✓             | ✓             |
| G313 GC               | ✓                                     | ✓             | ✓             |               | ✓             | ✓             | ✓             |               |
| G314                  | ✓                                     | ✓             |               |               | ✓             | ✓             |               |               |

### Attacco dedicato S60, continua

| Carro                 | Lama posteriore |               |               |               |               |               |
|-----------------------|-----------------|---------------|---------------|---------------|---------------|---------------|
|                       | 2,6 t           |               |               | 3,1 t         |               |               |
| Contrappeso           |                 |               |               |               |               |               |
| Tipo di braccio       | 1 PC            |               | 1 PC          |               | VA            |               |
| Lunghezza avambraccio | 2,20 m (7'3")   | 2,50 m (8'2") | 2,20 m (7'3") | 2,50 m (8'2") | 2,20 m (7'3") | 2,50 m (8'2") |
| G312 GC               | ✓               | ✓*            | ✓             | ✓             | ✓             | ✓*            |
| G313 GC               | ✓*              |               | ✓             | ✓             |               |               |
| G314                  |                 |               | ✓             | ✓*            |               |               |

### TRS10-CW-20s

| Carro                 | Stabilizzatori anteriori e posteriori |               |               |               | Lama anteriore; bilancieri posteriori |               |               |               |
|-----------------------|---------------------------------------|---------------|---------------|---------------|---------------------------------------|---------------|---------------|---------------|
|                       | 2,6 t                                 |               | 3,1 t         |               | 2,6 t                                 |               | 3,1 t         |               |
| Contrappeso           |                                       |               |               |               |                                       |               |               |               |
| Tipo di braccio       | 1 PC                                  |               | 1 PC          |               | 1 PC                                  |               | 1 PC          |               |
| Lunghezza avambraccio | 2,20 m (7'3")                         | 2,50 m (8'2") | 2,20 m (7'3") | 2,50 m (8'2") | 2,20 m (7'3")                         | 2,50 m (8'2") | 2,20 m (7'3") | 2,50 m (8'2") |
| G212 GC               | ✓                                     | ✓             | ✓             | ✓             | ✓                                     | ✓             | ✓             | ✓             |
| G212 GC-fisso CAN     | ✓                                     | ✓             | ✓             | ✓             | ✓                                     | ✓             | ✓             | ✓             |
| G213 GC               | ✓                                     | ✓             | ✓             | ✓             | ✓                                     | ✓             | ✓             | ✓             |
| G213 GC-fisso CAN     | ✓                                     | ✓             | ✓             | ✓             | ✓                                     | ✓             | ✓             | ✓             |

(continua alla pagina seguente)

# Benne per demolizione e smistamento per movimentatori di materiali

## Abbinamento – Escavatori gommati (continua)

Abbinamento       \* Solo gamma operativa anteriore       Nessuna corrispondenza

### M314, continua

#### TRS10-CW-20s, continua

| Carro                 | Bilancieri anteriori; lama posteriore |               |               |               | Lama posteriore |               |               |
|-----------------------|---------------------------------------|---------------|---------------|---------------|-----------------|---------------|---------------|
|                       | 2,6 t                                 |               | 3,1 t         |               | 2,6 t           | 3,1 t         |               |
| Contrappeso           | 1 PC                                  |               | 1 PC          |               | 1 PC            | 1 PC          |               |
| Tipo di braccio       | 1 PC                                  |               | 1 PC          |               | 1 PC            | 1 PC          |               |
| Lunghezza avambraccio | 2,20 m (7'3")                         | 2,50 m (8'2") | 2,20 m (7'3") | 2,50 m (8'2") | 2,20 m (7'3")   | 2,20 m (7'3") | 2,50 m (8'2") |
| G212 GC               | ✓                                     | ✓             | ✓             | ✓             |                 | ✓             | ✓*            |
| G212 GC-fisso CAN     | ✓                                     | ✓             | ✓             | ✓             | ✓*              | ✓             | ✓             |
| G213 GC               | ✓                                     | ✓             | ✓             | ✓             |                 |               |               |
| G213 GC-fisso CAN     | ✓                                     | ✓             | ✓             | ✓             |                 | ✓*            | ✓*            |

### TRS10-CW-20

| Carro                 | Stabilizzatori anteriori e posteriori |               |               |               | Lama anteriore; bilancieri posteriori |               |               |               |
|-----------------------|---------------------------------------|---------------|---------------|---------------|---------------------------------------|---------------|---------------|---------------|
|                       | 2,6 t                                 |               | 3,1 t         |               | 2,6 t                                 |               | 3,1 t         |               |
| Contrappeso           | 1 PC                                  |               | 1 PC          |               | 1 PC                                  |               | 1 PC          |               |
| Tipo di braccio       | 1 PC                                  |               | 1 PC          |               | 1 PC                                  |               | 1 PC          |               |
| Lunghezza avambraccio | 2,20 m (7'3")                         | 2,50 m (8'2") | 2,20 m (7'3") | 2,50 m (8'2") | 2,20 m (7'3")                         | 2,50 m (8'2") | 2,20 m (7'3") | 2,50 m (8'2") |
| G212 GC               | ✓                                     | ✓             | ✓             | ✓             | ✓                                     | ✓             | ✓             | ✓             |
| G212 GC-fisso CAN     | ✓                                     | ✓             | ✓             | ✓             | ✓                                     | ✓             | ✓             | ✓             |
| G213 GC               | ✓                                     | ✓             | ✓             | ✓             | ✓                                     | ✓             | ✓             | ✓             |
| G213 GC-fisso CAN     | ✓                                     | ✓             | ✓             | ✓             | ✓                                     | ✓             | ✓             | ✓             |

### TRS10-CW-20, continua

| Carro                 | Bilancieri anteriori; lama posteriore |               |               |               | Lama posteriore |               |               |
|-----------------------|---------------------------------------|---------------|---------------|---------------|-----------------|---------------|---------------|
|                       | 2,6 t                                 |               | 3,1 t         |               | 2,6 t           | 3,1 t         |               |
| Contrappeso           | 1 PC                                  |               | 1 PC          |               | 1 PC            | 1 PC          |               |
| Tipo di braccio       | 1 PC                                  |               | 1 PC          |               | 1 PC            | 1 PC          |               |
| Lunghezza avambraccio | 2,20 m (7'3")                         | 2,50 m (8'2") | 2,20 m (7'3") | 2,50 m (8'2") | 2,20 m (7'3")   | 2,20 m (7'3") | 2,50 m (8'2") |
| G212 GC               | ✓                                     | ✓             | ✓             | ✓             |                 | ✓             | ✓*            |
| G212 GC-fisso CAN     | ✓                                     | ✓             | ✓             | ✓             | ✓*              | ✓             | ✓             |
| G213 GC               | ✓                                     | ✓             | ✓             | ✓             |                 |               |               |
| G213 GC-fisso CAN     | ✓                                     | ✓             | ✓             | ✓             |                 | ✓             | ✓*            |

### TRS10-S60

| Carro                 | Stabilizzatori anteriori e posteriori |               |               |               |               |               |               |               |
|-----------------------|---------------------------------------|---------------|---------------|---------------|---------------|---------------|---------------|---------------|
|                       | 2,6 t                                 |               |               |               | 3,1 t         |               |               |               |
| Contrappeso           | 1 PC                                  |               | VA            |               | 1 PC          |               | VA            |               |
| Tipo di braccio       | 1 PC                                  |               | VA            |               | 1 PC          |               | VA            |               |
| Lunghezza avambraccio | 2,20 m (7'3")                         | 2,50 m (8'2") | 2,20 m (7'3") | 2,50 m (8'2") | 2,20 m (7'3") | 2,50 m (8'2") | 2,20 m (7'3") | 2,50 m (8'2") |
| G212 GC               | ✓                                     | ✓             | ✓             | ✓             | ✓             | ✓             | ✓             | ✓             |
| G213 GC               | ✓                                     | ✓             |               |               | ✓             | ✓             |               |               |

### TRS10-S60, continua

| Carro                 | Lama anteriore; bilancieri posteriori |               |               |               |               |               |               |               |
|-----------------------|---------------------------------------|---------------|---------------|---------------|---------------|---------------|---------------|---------------|
|                       | 2,6 t                                 |               |               |               | 3,1 t         |               |               |               |
| Contrappeso           | 1 PC                                  |               | VA            |               | 1 PC          |               | VA            |               |
| Tipo di braccio       | 1 PC                                  |               | VA            |               | 1 PC          |               | VA            |               |
| Lunghezza avambraccio | 2,20 m (7'3")                         | 2,50 m (8'2") | 2,20 m (7'3") | 2,50 m (8'2") | 2,20 m (7'3") | 2,50 m (8'2") | 2,20 m (7'3") | 2,50 m (8'2") |
| G212 GC               | ✓                                     | ✓             | ✓             | ✓             | ✓             | ✓             | ✓             | ✓             |
| G213 GC               | ✓                                     | ✓             |               |               | ✓             | ✓             |               |               |

(continua alla pagina seguente)

# Benne a polipo per la demolizione e lo smistamento per escavatori gommati

## Abbinamento – Escavatori gommati (continua)

Abbinamento       Solo gamma operativa anteriore       Nessuna corrispondenza

### M314, continua

#### TRS10-S60, continua

| Carro                 | Bilancieri anteriori; lama posteriore |               |               |               |               |               |               |               |
|-----------------------|---------------------------------------|---------------|---------------|---------------|---------------|---------------|---------------|---------------|
| Contrappeso           | 2,6 t                                 |               |               |               | 3,1 t         |               |               |               |
| Tipo di braccio       | 1 PC                                  |               | VA            |               | 1 PC          |               | VA            |               |
| Lunghezza avambraccio | 2,20 m (7'3")                         | 2,50 m (8'2") | 2,20 m (7'3") | 2,50 m (8'2") | 2,20 m (7'3") | 2,50 m (8'2") | 2,20 m (7'3") | 2,50 m (8'2") |
| G212 GC               | ✓                                     | ✓             | ✓             | ✓             | ✓             | ✓             | ✓             | ✓             |
| G213 GC               | ✓                                     | ✓             |               |               | ✓             | ✓             |               |               |

### TRS10-S60, continua

| Carro                 | Lama posteriore |               |               |               |               |
|-----------------------|-----------------|---------------|---------------|---------------|---------------|
| Contrappeso           | 2,6 t           |               | 3,1 t         |               |               |
| Tipo di braccio       | 1 PC            |               | 1 PC          | VA            |               |
| Lunghezza avambraccio | 2,20 m (7'3")   | 2,50 m (8'2") | 2,20 m (7'3") | 2,50 m (8'2") | 2,20 m (7'3") |
| G212 GC               | ✓*              | ✓*            | ✓             | ✓             | ✓*            |
| G213 GC               |                 |               | ✓             | ✓*            |               |

### M315D2

#### Attacco imperniato

| Carro                 | Bilancieri anteriori; lama posteriore |               |               |               |               |               |               |               |
|-----------------------|---------------------------------------|---------------|---------------|---------------|---------------|---------------|---------------|---------------|
| Contrappeso           | 2,9 t                                 |               |               |               | 3,3 mt        |               |               |               |
| Tipo di braccio       | 1 PC (corto)                          |               | 1 PC          |               | VA            |               | 1 PC (corto)  |               |
| Lunghezza avambraccio | 2,00 m (6'7")                         | 2,30 m (7'7") | 2,00 m (6'7") | 2,30 m (7'7") | 2,00 m (6'7") | 2,30 m (7'7") | 2,00 m (6'7") | 2,30 m (7'7") |
| G312 GC               | ✓                                     | ✓             | ✓             | ✓             | ✓             | ✓             | ✓             | ✓             |
| G313 GC               | ✓                                     | ✓             | ✓             | ✓             | ✓             | ✓             | ✓             | ✓             |
| G314                  | ✓                                     | ✓             | ✓             | ✓             | ✓             | ✓             | ✓             | ✓             |

#### Attacco imperniato, continua

| Carro                 | Bilancieri anteriori; lama posteriore |               |               |               | Lama posteriore |               |               |               |
|-----------------------|---------------------------------------|---------------|---------------|---------------|-----------------|---------------|---------------|---------------|
| Contrappeso           | 3,3 mt                                |               |               |               | 2,9 t           |               |               |               |
| Tipo di braccio       | 1 PC                                  |               | VA            |               | 1 PC (corto)    |               | 1 PC          |               |
| Lunghezza avambraccio | 2,00 m (6'7")                         | 2,30 m (7'7") | 2,00 m (6'7") | 2,30 m (7'7") | 2,00 m (6'7")   | 2,30 m (7'7") | 2,00 m (6'7") | 2,30 m (7'7") |
| G312 GC               | ✓                                     | ✓             | ✓             | ✓             | ✓               | ✓             | ✓             | ✓             |
| G313 GC               | ✓                                     | ✓             | ✓             | ✓             | ✓               | ✓             | ✓             | ✓             |
| G314                  | ✓                                     | ✓             | ✓             | ✓             | ✓               | ✓             | ✓             | ✓*            |

#### Attacco imperniato, continua

| Carro                 | Lama posteriore |               |               |               |               |               |               |               |
|-----------------------|-----------------|---------------|---------------|---------------|---------------|---------------|---------------|---------------|
| Contrappeso           | 2,9 t           |               |               |               | 3,3 mt        |               |               |               |
| Tipo di braccio       | VA              |               | 1 PC (corto)  |               | 1 PC          |               | VA            |               |
| Lunghezza avambraccio | 2,00 m (6'7")   | 2,30 m (7'7") | 2,00 m (6'7") | 2,30 m (7'7") | 2,00 m (6'7") | 2,30 m (7'7") | 2,00 m (6'7") | 2,30 m (7'7") |
| G312 GC               | ✓               | ✓             | ✓             | ✓             | ✓             | ✓             | ✓             | ✓             |
| G313 GC               | ✓               | ✓*            | ✓             | ✓             | ✓             | ✓             | ✓             | ✓             |
| G314                  | ✓*              |               | ✓             | ✓             | ✓             | ✓             | ✓             | ✓*            |

(continua alla pagina seguente)

# Benne per demolizione e smistamento per movimentatori di materiali

## Abbinamento – Escavatori gommati (continua)

Abbinamento       \* Solo gamma operativa anteriore       Nessuna corrispondenza

### M315D2, continua

#### Attacco rapido

| Carro                 | Bilancieri anteriori; lama posteriore |               |               |               |               |               |               |               |
|-----------------------|---------------------------------------|---------------|---------------|---------------|---------------|---------------|---------------|---------------|
|                       | 2,9 t                                 |               |               |               |               | 3,3 mt        |               |               |
| Contrappeso           | 1 PC (corto)                          |               | 1 PC          |               | VA            | 1 PC (corto)  |               | 1 PC          |
| Lunghezza avambraccio | 2,00 m (6'7")                         | 2,30 m (7'7") | 2,00 m (6'7") | 2,30 m (7'7") | 2,30 m (7'7") | 2,00 m (6'7") | 2,30 m (7'7") | 2,00 m (6'7") |
| G312 GC               | ✓                                     | ✓             | ✓             | ✓             | ✓             | ✓             | ✓             | ✓             |
| G313 GC               | ✓                                     | ✓             | ✓             | ✓             |               | ✓             | ✓             | ✓             |
| G314                  | ✓                                     | ✓             | ✓             | ✓             |               | ✓             | ✓             | ✓             |

#### Attacco rapido, continua

| Carro                 | Bilancieri anteriori; lama posteriore |               | Lama posteriore |               |               |               |               |               |
|-----------------------|---------------------------------------|---------------|-----------------|---------------|---------------|---------------|---------------|---------------|
|                       | 3,3 mt                                |               | 2,9 t           |               |               | 3,3 mt        |               |               |
| Contrappeso           | 1 PC                                  | VA            | 1 PC (corto)    |               | 1 PC          | 1 PC (corto)  |               | 1 PC          |
| Lunghezza avambraccio | 2,30 m (7'7")                         | 2,30 m (7'7") | 2,00 m (6'7")   | 2,30 m (7'7") | 2,00 m (6'7") | 2,00 m (6'7") | 2,30 m (7'7") | 2,00 m (6'7") |
| G312 GC               | ✓                                     | ✓             | ✓               | ✓*            | ✓*            | ✓             | ✓             | ✓             |
| G313 GC               | ✓                                     |               | ✓*              |               |               | ✓             | ✓*            | ✓*            |
| G314                  | ✓                                     |               |                 |               |               | ✓             | ✓*            |               |

#### Attacco rapido, continua

| Carro                 | Lama posteriore |
|-----------------------|-----------------|
| Contrappeso           | 3,3 mt          |
| Tipo di braccio       | 1 PC            |
| Lunghezza avambraccio | 2,30 m (7'7")   |
| G312 GC               | ✓*              |
| G313 GC               |                 |
| G314                  |                 |

#### Attacco dedicato CW-20s

| Carro                 | Bilancieri anteriori; lama posteriore |               |               |               |               |               |               |               |
|-----------------------|---------------------------------------|---------------|---------------|---------------|---------------|---------------|---------------|---------------|
|                       | 2,9 t                                 |               |               |               |               | 3,3 mt        |               |               |
| Contrappeso           | 1 PC (corto)                          |               | 1 PC          |               | VA            | 1 PC (corto)  |               | 1 PC          |
| Lunghezza avambraccio | 2,00 m (6'7")                         | 2,30 m (7'7") | 2,00 m (6'7") | 2,30 m (7'7") | 2,30 m (7'7") | 2,00 m (6'7") | 2,30 m (7'7") | 2,00 m (6'7") |
| G312 GC               | ✓                                     | ✓             | ✓             | ✓             | ✓             | ✓             | ✓             | ✓             |
| G313 GC               | ✓                                     | ✓             | ✓             | ✓             |               | ✓             | ✓             | ✓             |
| G314                  | ✓                                     | ✓             | ✓             | ✓             |               | ✓             | ✓             | ✓             |

#### Attacco dedicato CW-20s, continua

| Carro                 | Bilancieri anteriori; lama posteriore |               | Lama posteriore |               |               |               |               |               |
|-----------------------|---------------------------------------|---------------|-----------------|---------------|---------------|---------------|---------------|---------------|
|                       | 3,3 mt                                |               | 2,9 t           |               |               | 3,3 mt        |               |               |
| Contrappeso           | 1 PC                                  | VA            | 1 PC (corto)    |               | 1 PC          | 1 PC (corto)  |               |               |
| Lunghezza avambraccio | 2,30 m (7'7")                         | 2,30 m (7'7") | 2,00 m (6'7")   | 2,30 m (7'7") | 2,00 m (6'7") | 2,30 m (7'7") | 2,00 m (6'7") | 2,30 m (7'7") |
| G312 GC               | ✓                                     | ✓             | ✓               | ✓             | ✓             | ✓             | ✓             | ✓             |
| G313 GC               | ✓                                     |               | ✓               | ✓             | ✓*            |               | ✓             | ✓             |
| G314                  | ✓                                     |               | ✓               | ✓*            |               |               | ✓             | ✓             |

(continua alla pagina seguente)

# Benne a polipo per la demolizione e lo smistamento per escavatori gommati

## Abbinamento – Escavatori gommati (continua)

Abbinamento       \* Solo gamma operativa anteriore       Nessuna corrispondenza

### M315D2, continua

#### Attacco dedicato CW-20s, continua

| Carro                 | Lama posteriore |               |               |
|-----------------------|-----------------|---------------|---------------|
| Contrappeso           | 3,3 mt          |               |               |
| Tipo di braccio       | 1 PC            |               | VA            |
| Lunghezza avambraccio | 2,00 m (6'7")   | 2,30 m (7'7") | 2,30 m (7'7") |
| G312 GC               | ✓               | ✓             | ✓             |
| G313 GC               | ✓               | ✓             |               |
| G314                  | ✓               | ✓*            |               |

#### Attacco dedicato CW-20

| Carro                 | Bilancieri anteriori; lama posteriore |               |               |               |               |               |               |               |
|-----------------------|---------------------------------------|---------------|---------------|---------------|---------------|---------------|---------------|---------------|
| Contrappeso           | 2,9 t                                 |               |               |               | 3,3 mt        |               |               |               |
| Tipo di braccio       | 1 PC (corto)                          |               | 1 PC          |               | VA            | 1 PC (corto)  |               | 1 PC          |
| Lunghezza avambraccio | 2,00 m (6'7")                         | 2,30 m (7'7") | 2,00 m (6'7") | 2,30 m (7'7") | 2,30 m (7'7") | 2,00 m (6'7") | 2,30 m (7'7") | 2,00 m (6'7") |
| G312 GC               | ✓                                     | ✓             | ✓             | ✓             | ✓             | ✓             | ✓             | ✓             |
| G312 GC-fisso CAN     | ✓                                     | ✓             | ✓             | ✓             |               | ✓             | ✓             | ✓             |
| G313 GC               | ✓                                     | ✓             | ✓             | ✓             |               | ✓             | ✓             | ✓             |
| G313 GC-fisso CAN     | ✓                                     | ✓             | ✓             | ✓             |               | ✓             | ✓             | ✓             |
| G314                  | ✓                                     |               | ✓             |               |               | ✓             |               | ✓             |

#### Attacco dedicato CW-20, continua

| Carro                 | Bilancieri anteriori; lama posteriore |               | Lama posteriore |               |               |               |               |               |
|-----------------------|---------------------------------------|---------------|-----------------|---------------|---------------|---------------|---------------|---------------|
| Contrappeso           | 3,3 mt                                |               | 2,9 t           |               |               |               | 3,3 mt        |               |
| Tipo di braccio       | 1 PC                                  | VA            | 1 PC (corto)    |               | 1 PC          |               | 1 PC (corto)  |               |
| Lunghezza avambraccio | 2,30 m (7'7")                         | 2,30 m (7'7") | 2,00 m (6'7")   | 2,30 m (7'7") | 2,00 m (6'7") | 2,30 m (7'7") | 2,00 m (6'7") | 2,30 m (7'7") |
| G312 GC               | ✓                                     | ✓             | ✓               | ✓             | ✓             | ✓*            | ✓             | ✓             |
| G312 GC-fisso CAN     | ✓                                     |               | ✓               | ✓             | ✓             | ✓             | ✓             | ✓             |
| G313 GC               | ✓                                     |               | ✓               | ✓*            | ✓*            |               | ✓             | ✓             |
| G313 GC-fisso CAN     | ✓                                     |               | ✓               | ✓             | ✓             | ✓*            | ✓             | ✓             |
| G314                  |                                       |               | ✓               |               |               |               | ✓             |               |

#### Attacco dedicato CW-20, continua

| Carro                 | Lama posteriore |               |               |
|-----------------------|-----------------|---------------|---------------|
| Contrappeso           | 3,3 mt          |               |               |
| Tipo di braccio       | 1 PC            |               | VA            |
| Lunghezza avambraccio | 2,00 m (6'7")   | 2,30 m (7'7") | 2,30 m (7'7") |
| G312 GC               | ✓               | ✓             | ✓*            |
| G312 GC-fisso CAN     | ✓               | ✓             |               |
| G313 GC               | ✓               | ✓*            |               |
| G313 GC-fisso CAN     | ✓               | ✓             |               |
| G314                  | ✓               |               |               |

(continua alla pagina seguente)

# Benne a polipo per la demolizione e lo smistamento per escavatori gommati

## Abbinamento – Escavatori gommati (continua)

Abbinamento
  \* Solo gamma operativa anteriore
  Nessuna corrispondenza

### M315F

#### Attacco imperniato

| Carro                 | Lama anteriore (parallela), bilancieri posteriori |               |               |               | Bilancieri anteriori; lama posteriore (parallela) |               |               |               |
|-----------------------|---|---------------|---------------|---------------|---|---------------|---------------|---------------|
| Contrappeso           | 3,75 t  |               |               |               | 3,75 t  |               |               |               |
| Tipo di braccio       | Scostamento                                       |               | VA            |               | Scostamento                                       |               | VA            |               |
| Lunghezza avambraccio | 2,30 m (7'7")                                     | 2,45 m (8'0") | 2,30 m (7'7") | 2,45 m (8'0") | 2,30 m (7'7")                                     | 2,45 m (8'0") | 2,30 m (7'7") | 2,45 m (8'0") |
| G312 GC               | ✓   | ✓             | ✓             | ✓             | ✓   | ✓             | ✓             | ✓             |
| G313 GC               | ✓   | ✓             | ✓             | ✓             | ✓   | ✓             | ✓             | ✓             |
| G314                  | ✓   | ✓             | ✓             | ✓             | ✓   | ✓             | ✓             | ✓             |

#### Attacco imperniato, continua

| Carro                 | Bilancieri anteriori; lama posteriore (radiale) |               |               |               | Lama posteriore (parallela) |               |               |               |
|-----------------------|---|---------------|---------------|---------------|-----------------------------|---------------|---------------|---------------|
| Contrappeso           | 3,75 t  |               |               |               | 3,75 t                      |               |               |               |
| Tipo di braccio       | Scostamento                                     |               | VA            |               | Scostamento                 |               | VA            |               |
| Lunghezza avambraccio | 2,30 m (7'7")                                   | 2,45 m (8'0") | 2,30 m (7'7") | 2,45 m (8'0") | 2,30 m (7'7")               | 2,45 m (8'0") | 2,30 m (7'7") | 2,45 m (8'0") |
| G312 GC               | ✓   | ✓             | ✓             | ✓             | ✓                           | ✓             | ✓             | ✓             |
| G313 GC               | ✓   | ✓             | ✓             | ✓             | ✓                           | ✓*            | ✓             | ✓             |
| G314                  | ✓   | ✓             | ✓             | ✓             | ✓*                          | ✓*            | ✓             | ✓             |

#### Attacco imperniato, continua

| Carro                 | Lama posteriore (radiale) |               |               |               |
|-----------------------|---------------------------|---------------|---------------|---------------|
| Contrappeso           | 3,75 t                    |               |               |               |
| Tipo di braccio       | Scostamento               |               | VA            |               |
| Lunghezza avambraccio | 2,30 m (7'7")             | 2,45 m (8'0") | 2,30 m (7'7") | 2,45 m (8'0") |
| G312 GC               | ✓                         | ✓             | ✓             | ✓             |
| G313 GC               | ✓*                        | ✓*            | ✓             | ✓             |
| G314                  | ✓*                        |               | ✓             | ✓             |

#### Attacco rapido

| Carro                 | Lama anteriore (parallela), bilancieri posteriori |               |               |               | Bilancieri anteriori; lama posteriore (parallela) |               |               |               |
|-----------------------|---|---------------|---------------|---------------|---|---------------|---------------|---------------|
| Contrappeso           | 3,75 t  |               |               |               | 3,75 t  |               |               |               |
| Tipo di braccio       | Scostamento                                       |               | VA            |               | Scostamento                                       |               | VA            |               |
| Lunghezza avambraccio | 2,30 m (7'7")                                     | 2,45 m (8'0") | 2,30 m (7'7") | 2,45 m (8'0") | 2,30 m (7'7")                                     | 2,45 m (8'0") | 2,30 m (7'7") | 2,45 m (8'0") |
| G312 GC               | ✓   | ✓             | ✓             | ✓             | ✓   | ✓             | ✓             | ✓             |
| G313 GC               |   | ✓             |               | ✓             |   | ✓             |               | ✓             |
| G314                  |   | ✓             |               | ✓             |   | ✓             |               | ✓             |

#### Attacco rapido, continua

| Carro                 | Bilancieri anteriori; lama posteriore (radiale) |               |               |               | Lama posteriore (parallela) |               | Lama posteriore (radiale) |               |
|-----------------------|---|---------------|---------------|---------------|-----------------------------|---------------|---------------------------|---------------|
| Contrappeso           | 3,75 t  |               |               |               | 3,75 t                      |               | 3,75 t                    |               |
| Tipo di braccio       | Scostamento                                     |               | VA            |               | VA                          |               | VA                        |               |
| Lunghezza avambraccio | 2,30 m (7'7")                                   | 2,45 m (8'0") | 2,30 m (7'7") | 2,45 m (8'0") | 2,30 m (7'7")               | 2,45 m (8'0") | 2,30 m (7'7")             | 2,45 m (8'0") |
| G312 GC               | ✓   | ✓             | ✓             | ✓             | ✓*                          | ✓*            | ✓*                        | ✓*            |
| G313 GC               |   | ✓             |               | ✓             |                             |               |                           |               |
| G314                  |   | ✓             |               | ✓             |                             |               |                           |               |

(continua alla pagina seguente)

# Benne a polipo per la demolizione e lo smistamento per escavatori gommati

## Abbinamento – Escavatori gommati (continua)

Abbinamento       \* Solo gamma operativa anteriore       Nessuna corrispondenza

### M315F, continua

#### Attacco dedicato CW-20s

| Carro                 | Lama anteriore (parallela), bilancieri posteriori |               |               |               | Bilancieri anteriori; lama posteriore (parallela) |               |               |               |
|-----------------------|---|---------------|---------------|---------------|---|---------------|---------------|---------------|
| Contrappeso           | 3,75 t  |               |               |               | 3,75 t  |               |               |               |
| Tipo di braccio       | Scostamento                                       |               | VA            |               | Scostamento                                       |               | VA            |               |
| Lunghezza avambraccio | 2,30 m (7'7")                                     | 2,45 m (8'0") | 2,30 m (7'7") | 2,45 m (8'0") | 2,30 m (7'7")                                     | 2,45 m (8'0") | 2,30 m (7'7") | 2,45 m (8'0") |
| G312 GC               | ✓   | ✓             | ✓             | ✓             | ✓   | ✓             | ✓             | ✓             |
| G313 GC               |   | ✓             |               | ✓             |   | ✓             |               | ✓             |
| G314                  |   | ✓             |               | ✓             |   | ✓             |               | ✓             |

#### Attacco dedicato CW-20s, continua

| Carro                 | Bilancieri anteriori; lama posteriore (radiale) |               |               |               | Lama posteriore (parallela) |               |               |               |
|-----------------------|---|---------------|---------------|---------------|-----------------------------|---------------|---------------|---------------|
| Contrappeso           | 3,75 t  |               |               |               | 3,75 t                      |               |               |               |
| Tipo di braccio       | Scostamento                                     |               | VA            |               | Scostamento                 |               | VA            |               |
| Lunghezza avambraccio | 2,30 m (7'7")                                   | 2,45 m (8'0") | 2,30 m (7'7") | 2,45 m (8'0") | 2,30 m (7'7")               | 2,45 m (8'0") | 2,30 m (7'7") | 2,45 m (8'0") |
| G312 GC               | ✓   | ✓             | ✓             | ✓             | ✓*                          | ✓*            | ✓             | ✓             |
| G313 GC               |   | ✓             |               | ✓             |                             |               |               | ✓*            |
| G314                  |   | ✓             |               | ✓             |                             |               |               | ✓*            |

#### Attacco dedicato CW-20s, continua

| Carro                 | Lama posteriore (radiale) |               |               |               |
|-----------------------|---------------------------|---------------|---------------|---------------|
| Contrappeso           | 3,75 t                    |               |               |               |
| Tipo di braccio       | Scostamento               |               | VA            |               |
| Lunghezza avambraccio | 2,30 m (7'7")             | 2,45 m (8'0") | 2,30 m (7'7") | 2,45 m (8'0") |
| G312 GC               | ✓*                        | ✓*            | ✓             | ✓             |
| G313 GC               |                           |               |               | ✓*            |
| G314                  |                           |               |               |               |

#### Attacco dedicato CW-20

| Carro                 | Lama anteriore (parallela), bilancieri posteriori |               |               |               | Bilancieri anteriori; lama posteriore (parallela) |               |               |               |
|-----------------------|---|---------------|---------------|---------------|---|---------------|---------------|---------------|
| Contrappeso           | 3,75 t  |               |               |               | 3,75 t  |               |               |               |
| Tipo di braccio       | Scostamento                                       |               | VA            |               | Scostamento                                       |               | VA            |               |
| Lunghezza avambraccio | 2,30 m (7'7")                                     | 2,45 m (8'0") | 2,30 m (7'7") | 2,45 m (8'0") | 2,30 m (7'7")                                     | 2,45 m (8'0") | 2,30 m (7'7") | 2,45 m (8'0") |
| G312 GC               | ✓   | ✓             | ✓             | ✓             | ✓   | ✓             | ✓             | ✓             |
| G312 GC-fisso CAN     |   | ✓             |               | ✓             |   | ✓             |               | ✓             |
| G313 GC               |   | ✓             |               | ✓             |   | ✓             |               | ✓             |
| G313 GC-fisso CAN     |   | ✓             |               | ✓             |   | ✓             |               | ✓             |
| G314                  |   | ✓             |               | ✓             |   | ✓             |               | ✓             |

(continua alla pagina seguente)



# Benne a polipo per la demolizione e lo smistamento per escavatori gommati

## Abbinamento – Escavatori gommati (continua)

Abbinamento
  \* Solo gamma operativa anteriore
  Nessuna corrispondenza

### M315F, continua

#### Attacco dedicato CW-20

| Carro                 | Bilancieri anteriori; lama posteriore (radiale) |               |               |               | Lama posteriore (parallela) |               |               |               |
|-----------------------|---|---------------|---------------|---------------|-----------------------------|---------------|---------------|---------------|
| Contrappeso           | 3,75 t  |               |               |               | 3,75 t                      |               |               |               |
| Tipo di braccio       | Scostamento                                     |               | VA            |               | Scostamento                 |               | VA            |               |
| Lunghezza avambraccio | 2,30 m (7'7")                                   | 2,45 m (8'0") | 2,30 m (7'7") | 2,45 m (8'0") | 2,30 m (7'7")               | 2,45 m (8'0") | 2,30 m (7'7") | 2,45 m (8'0") |
| G312 GC               | ✓   | ✓             | ✓             | ✓             | ✓*                          | ✓*            | ✓             | ✓             |
| G312 GC-fisso CAN     |   | ✓             |               | ✓             |                             | ✓*            |               | ✓             |
| G313 GC               |   | ✓             |               | ✓             |                             |               |               | ✓*            |
| G313 GC-fisso CAN     |   | ✓             |               | ✓             |                             |               |               | ✓             |
| G314                  |   | ✓             |               | ✓             |                             |               |               |               |

#### Attacco dedicato CW-20, continua

| Carro                 | Lama posteriore (radiale) |               |               |               |
|-----------------------|---------------------------|---------------|---------------|---------------|
| Contrappeso           | 3,75 t                    |               |               |               |
| Tipo di braccio       | Scostamento               |               | VA            |               |
| Lunghezza avambraccio | 2,30 m (7'7")             | 2,45 m (8'0") | 2,30 m (7'7") | 2,45 m (8'0") |
| G312 GC               | ✓*                        |               | ✓             | ✓             |
| G312 GC-fisso CAN     |                           | ✓*            |               | ✓             |
| G313 GC               |                           |               |               | ✓*            |
| G313 GC-fisso CAN     |                           |               |               | ✓*            |
| G314                  |                           |               |               |               |

#### Attacco dedicato S60

| Carro                 | Lama anteriore (parallela), bilancieri posteriori |               |               |               | Bilancieri anteriori; lama posteriore (parallela) |               |               |               |
|-----------------------|---|---------------|---------------|---------------|---|---------------|---------------|---------------|
| Contrappeso           | 3,75 t  |               |               |               | 3,75 t  |               |               |               |
| Tipo di braccio       | Scostamento                                       |               | VA            |               | Scostamento                                       |               | VA            |               |
| Lunghezza avambraccio | 2,30 m (7'7")                                     | 2,45 m (8'0") | 2,30 m (7'7") | 2,45 m (8'0") | 2,30 m (7'7")                                     | 2,45 m (8'0") | 2,30 m (7'7") | 2,45 m (8'0") |
| G312 GC               | ✓   | ✓             | ✓             | ✓             | ✓   | ✓             | ✓             | ✓             |
| G313 GC               | ✓   | ✓             | ✓             | ✓             | ✓   | ✓             | ✓             | ✓             |
| G314                  | ✓   | ✓             | ✓             | ✓             | ✓   | ✓             | ✓             | ✓             |

#### Attacco dedicato S60, continua

| Carro                 | Bilancieri anteriori; lama posteriore (radiale) |               |               |               | Lama posteriore (parallela) |               |               |               |
|-----------------------|---|---------------|---------------|---------------|-----------------------------|---------------|---------------|---------------|
| Contrappeso           | 3,75 t  |               |               |               | 3,75 t                      |               |               |               |
| Tipo di braccio       | Scostamento                                     |               | VA            |               | Scostamento                 |               | VA            |               |
| Lunghezza avambraccio | 2,30 m (7'7")                                   | 2,45 m (8'0") | 2,30 m (7'7") | 2,45 m (8'0") | 2,30 m (7'7")               | 2,45 m (8'0") | 2,30 m (7'7") | 2,45 m (8'0") |
| G312 GC               | ✓   | ✓             | ✓             | ✓             | ✓*                          | ✓*            | ✓             | ✓             |
| G313 GC               | ✓   | ✓             | ✓             | ✓             |                             |               | ✓             | ✓             |
| G314                  | ✓   | ✓             | ✓             | ✓             |                             |               | ✓*            | ✓*            |

#### Attacco dedicato S60, continua

| Carro                 | Lama posteriore (radiale) |               |               |               |
|-----------------------|---------------------------|---------------|---------------|---------------|
| Contrappeso           | 3,75 t                    |               |               |               |
| Tipo di braccio       | Scostamento               |               | VA            |               |
| Lunghezza avambraccio | 2,30 m (7'7")             | 2,45 m (8'0") | 2,30 m (7'7") | 2,45 m (8'0") |
| G312 GC               | ✓*                        | ✓*            | ✓             | ✓             |
| G313 GC               |                           |               | ✓*            | ✓*            |
| G314                  |                           |               | ✓*            |               |

(continua alla pagina seguente)

# Benne a polipo per la demolizione e lo smistamento per escavatori gommati

## Abbinamento – Escavatori gommati (continua)

Abbinamento       \* Solo gamma operativa anteriore       Nessuna corrispondenza

### M315F, continua

#### TRS10-CW-20s

| Carro                 | Lama anteriore (parallela), bilancieri posteriori |               |               |               | Bilancieri anteriori; lama posteriore (parallela) |               |               |               |
|-----------------------|---|---------------|---------------|---------------|---|---------------|---------------|---------------|
| Contrappeso           | 3,75 t  |               |               |               | 3,75 t  |               |               |               |
| Tipo di braccio       | Scostamento                                       |               | VA            |               | Scostamento                                       |               | VA            |               |
| Lunghezza avambraccio | 2,30 m (7'7")                                     | 2,45 m (8'0") | 2,30 m (7'7") | 2,45 m (8'0") | 2,30 m (7'7")                                     | 2,45 m (8'0") | 2,30 m (7'7") | 2,45 m (8'0") |
| G212 GC               |   | ✓             |               | ✓             |   | ✓             |               | ✓             |
| G212 GC-fisso CAN     | ✓   | ✓             | ✓             | ✓             | ✓   | ✓             | ✓             | ✓             |
| G213 GC-fisso CAN     | ✓   | ✓             | ✓             | ✓             | ✓   | ✓             | ✓             | ✓             |

### TRS10-CW-20s, continua

| Carro                 | Bilancieri anteriori; lama posteriore (radiale) |               |               |               | Lama posteriore (parallela) |               | Lama posteriore (radiale) |               |
|-----------------------|---|---------------|---------------|---------------|-----------------------------|---------------|---------------------------|---------------|
| Contrappeso           | 3,75 t  |               |               |               | 3,75 t                      |               | 3,75 t                    |               |
| Tipo di braccio       | Scostamento                                     |               | VA            |               | VA                          |               | VA                        |               |
| Lunghezza avambraccio | 2,30 m (7'7")                                   | 2,45 m (8'0") | 2,30 m (7'7") | 2,45 m (8'0") | 2,30 m (7'7")               | 2,45 m (8'0") | 2,30 m (7'7")             | 2,45 m (8'0") |
| G212 GC               |   | ✓             |               | ✓             |                             |               |                           |               |
| G212 GC-fisso CAN     | ✓   | ✓             | ✓             | ✓             | ✓                           | ✓*            | ✓*                        | ✓*            |
| G213 GC-fisso CAN     | ✓   | ✓             | ✓             | ✓             | ✓*                          |               |                           |               |

### TRS10-CW-20

| Carro                 | Lama anteriore (parallela), bilancieri posteriori |               |               |               | Bilancieri anteriori; lama posteriore (parallela) |               |               |               |
|-----------------------|---|---------------|---------------|---------------|---|---------------|---------------|---------------|
| Contrappeso           | 3,75 t  |               |               |               | 3,75 t  |               |               |               |
| Tipo di braccio       | Scostamento                                       |               | VA            |               | Scostamento                                       |               | VA            |               |
| Lunghezza avambraccio | 2,30 m (7'7")                                     | 2,45 m (8'0") | 2,30 m (7'7") | 2,45 m (8'0") | 2,30 m (7'7")                                     | 2,45 m (8'0") | 2,30 m (7'7") | 2,45 m (8'0") |
| G212 GC               |   | ✓             |               | ✓             |   | ✓             |               | ✓             |
| G212 GC-fisso CAN     | ✓   | ✓             | ✓             | ✓             | ✓   | ✓             | ✓             | ✓             |
| G213 GC-fisso CAN     | ✓   | ✓             | ✓             | ✓             | ✓   | ✓             | ✓             | ✓             |

### TRS10-CW-20, continua

| Carro                 | Bilancieri anteriori; lama posteriore (radiale) |               |               |               | Lama posteriore (parallela) |               | Lama posteriore (radiale) |               |
|-----------------------|---|---------------|---------------|---------------|-----------------------------|---------------|---------------------------|---------------|
| Contrappeso           | 3,75 t  |               |               |               | 3,75 t                      |               | 3,75 t                    |               |
| Tipo di braccio       | Scostamento                                     |               | VA            |               | VA                          |               | VA                        |               |
| Lunghezza avambraccio | 2,30 m (7'7")                                   | 2,45 m (8'0") | 2,30 m (7'7") | 2,45 m (8'0") | 2,30 m (7'7")               | 2,45 m (8'0") | 2,30 m (7'7")             | 2,45 m (8'0") |
| G212 GC               |   | ✓             |               | ✓             |                             |               |                           |               |
| G212 GC-fisso CAN     | ✓   | ✓             | ✓             | ✓             | ✓                           | ✓             | ✓*                        | ✓*            |
| G213 GC-fisso CAN     | ✓   | ✓             | ✓             | ✓             | ✓*                          | ✓*            |                           |               |

### TRS10-S60

| Carro                 | Lama anteriore (parallela), bilancieri posteriori |               |               |               | Bilancieri anteriori; lama posteriore (parallela) |               |               |               |
|-----------------------|---|---------------|---------------|---------------|---|---------------|---------------|---------------|
| Contrappeso           | 3,75 t  |               |               |               | 3,75 t  |               |               |               |
| Tipo di braccio       | Scostamento                                       |               | VA            |               | Scostamento                                       |               | VA            |               |
| Lunghezza avambraccio | 2,30 m (7'7")                                     | 2,45 m (8'0") | 2,30 m (7'7") | 2,45 m (8'0") | 2,30 m (7'7")                                     | 2,45 m (8'0") | 2,30 m (7'7") | 2,45 m (8'0") |
| G212 GC               | ✓   | ✓             | ✓             | ✓             | ✓   | ✓             | ✓             | ✓             |
| G213 GC               | ✓   | ✓             | ✓             | ✓             | ✓   | ✓             | ✓             | ✓             |

(continua alla pagina seguente)

# Benne a polipo per la demolizione e lo smistamento per escavatori gommati

## Abbinamento – Escavatori gommati (continua)

Abbinamento
  \* Solo gamma operativa anteriore
  Nessuna corrispondenza

### M315F, continua

### TRS10-S60, continua

| Carro                 | Bilancieri anteriori; lama posteriore (radiale) |               |               |               | Lama posteriore (parallela) |               |               | Lama posteriore (radiale) |
|-----------------------|---|---------------|---------------|---------------|-----------------------------|---------------|---------------|---------------------------|
| Contrappeso           | 3,75 t  |               |               |               | 3,75 t                      |               |               | 3,75 t                    |
| Tipo di braccio       | Scostamento                                     |               | VA            |               | Scostamento                 | VA            |               | VA                        |
| Lunghezza avambraccio | 2,30 m (7'7")                                   | 2,45 m (8'0") | 2,30 m (7'7") | 2,45 m (8'0") | 2,30 m (7'7")               | 2,30 m (7'7") | 2,45 m (8'0") | 2,30 m (7'7")             |
| G212 GC               | ✓   | ✓             | ✓             | ✓             | ✓*                          | ✓             | ✓             | ✓                         |
| G213 GC               | ✓   | ✓             | ✓             | ✓             |                             | ✓*            | ✓*            | ✓*                        |

### TRS10-S60, continua

| Carro                 | Lama posteriore (radiale) |
|-----------------------|---------------------------|
| Contrappeso           | 3,75 t                    |
| Tipo di braccio       | VA                        |
| Lunghezza avambraccio | 2,45 m (8'0")             |
| G212 GC               | ✓                         |
| G213 GC               |                           |

### M315

### Attacco imperniato

| Carro                 | Stabilizzatori anteriori e posteriori |               |               |               | Lama anteriore; bilancieri posteriori |               |               |               |
|-----------------------|---------------------------------------|---------------|---------------|---------------|---------------------------------------|---------------|---------------|---------------|
| Contrappeso           | 2,6 t                                 |               | 3,1 t         |               | 2,6 t                                 |               | 3,1 t         |               |
| Tipo di braccio       | 1 PC                                  |               | 1 PC          |               | 1 PC                                  |               | 1 PC          |               |
| Lunghezza avambraccio | 2,20 m (7'3")                         | 2,50 m (8'2") | 2,20 m (7'3") | 2,50 m (8'2") | 2,20 m (7'3")                         | 2,50 m (8'2") | 2,20 m (7'3") | 2,50 m (8'2") |
| G312 GC               | ✓                                     | ✓             | ✓             | ✓             | ✓                                     | ✓             | ✓             | ✓             |
| G313 GC               | ✓                                     | ✓             | ✓             | ✓             | ✓                                     | ✓             | ✓             | ✓             |
| G314                  | ✓                                     | ✓             | ✓             | ✓             | ✓                                     | ✓             | ✓             | ✓             |

### Attacco imperniato, continua

| Carro                 | Bilancieri anteriori; lama posteriore |               |               |               | Lama posteriore |               |               |               |
|-----------------------|---------------------------------------|---------------|---------------|---------------|-----------------|---------------|---------------|---------------|
| Contrappeso           | 2,6 t                                 |               | 3,1 t         |               | 2,6 t           |               | 3,1 t         |               |
| Tipo di braccio       | 1 PC                                  |               | 1 PC          |               | 1 PC            |               |               |               |
| Lunghezza avambraccio | 2,20 m (7'3")                         | 2,50 m (8'2") | 2,20 m (7'3") | 2,50 m (8'2") | 2,20 m (7'3")   | 2,50 m (8'2") | 2,20 m (7'3") | 2,50 m (8'2") |
| G312 GC               | ✓                                     | ✓             | ✓             | ✓             | ✓               | ✓             | ✓             | ✓             |
| G313 GC               | ✓                                     | ✓             | ✓             | ✓             | ✓               | ✓*            | ✓             | ✓             |
| G314                  | ✓                                     | ✓             | ✓             | ✓             | ✓*              |               | ✓             | ✓             |

### Attacco rapido

| Carro                 | Stabilizzatori anteriori e posteriori |               |               |               | Lama anteriore; bilancieri posteriori |               |               |               |
|-----------------------|---------------------------------------|---------------|---------------|---------------|---------------------------------------|---------------|---------------|---------------|
| Contrappeso           | 2,6 t                                 |               | 3,1 t         |               | 2,6 t                                 |               | 3,1 t         |               |
| Tipo di braccio       | 1 PC                                  |               | 1 PC          |               | 1 PC                                  |               | 1 PC          |               |
| Lunghezza avambraccio | 2,20 m (7'3")                         | 2,50 m (8'2") | 2,20 m (7'3") | 2,50 m (8'2") | 2,20 m (7'3")                         | 2,50 m (8'2") | 2,20 m (7'3") | 2,50 m (8'2") |
| G312 GC               | ✓                                     | ✓             | ✓             | ✓             | ✓                                     | ✓             | ✓             | ✓             |
| G313 GC               | ✓                                     | ✓             | ✓             | ✓             | ✓                                     | ✓             | ✓             | ✓             |
| G314                  | ✓                                     | ✓             | ✓             | ✓             | ✓                                     | ✓             | ✓             | ✓             |

(continua alla pagina seguente)

# Benne a polipo per la demolizione e lo smistamento per escavatori gommati

## Abbinamento – Escavatori gommati (continua)

Abbinamento       \* Solo gamma operativa anteriore       Nessuna corrispondenza

### M315, continua

#### Attacco rapido, continua

| Carro                 | Bilancieri anteriori; lama posteriore |               |               |               | Lama posteriore |               |               |
|-----------------------|---------------------------------------|---------------|---------------|---------------|-----------------|---------------|---------------|
|                       | 2,6 t                                 |               | 3,1 t         |               | 2,6 t           | 3,1 t         |               |
| Contrappeso           | 1 PC                                  |               | 1 PC          |               | 1 PC            | 1 PC          |               |
| Tipo di braccio       | 1 PC                                  |               | 1 PC          |               | 1 PC            | 1 PC          |               |
| Lunghezza avambraccio | 2,20 m (7'3")                         | 2,50 m (8'2") | 2,20 m (7'3") | 2,50 m (8'2") | 2,20 m (7'3")   | 2,20 m (7'3") | 2,50 m (8'2") |
| G312 GC               | ✓                                     | ✓             | ✓             | ✓             | ✓*              | ✓             | ✓             |
| G313 GC               | ✓                                     | ✓             | ✓             | ✓             |                 | ✓*            | ✓*            |
| G314                  | ✓                                     | ✓             | ✓             | ✓             |                 | ✓*            |               |

#### Attacco dedicato CW-20s

| Carro                 | Stabilizzatori anteriori e posteriori |               |               |               | Lama anteriore; bilancieri posteriori |               |               |               |
|-----------------------|---------------------------------------|---------------|---------------|---------------|---------------------------------------|---------------|---------------|---------------|
|                       | 2,6 t                                 |               | 3,1 t         |               | 2,6 t                                 |               | 3,1 t         |               |
| Contrappeso           | 1 PC                                  |               | 1 PC          |               | 1 PC                                  |               | 1 PC          |               |
| Tipo di braccio       | 1 PC                                  |               | 1 PC          |               | 1 PC                                  |               | 1 PC          |               |
| Lunghezza avambraccio | 2,20 m (7'3")                         | 2,50 m (8'2") | 2,20 m (7'3") | 2,50 m (8'2") | 2,20 m (7'3")                         | 2,50 m (8'2") | 2,20 m (7'3") | 2,50 m (8'2") |
| G312 GC               | ✓                                     | ✓             | ✓             | ✓             | ✓                                     | ✓             | ✓             | ✓             |
| G313 GC               | ✓                                     | ✓             | ✓             | ✓             | ✓                                     | ✓             | ✓             | ✓             |
| G314                  | ✓                                     | ✓             | ✓             | ✓             | ✓                                     | ✓             | ✓             | ✓             |

#### Attacco dedicato CW-20s, continua

| Carro                 | Bilancieri anteriori; lama posteriore |               |               |               | Lama posteriore |               |               |               |
|-----------------------|---------------------------------------|---------------|---------------|---------------|-----------------|---------------|---------------|---------------|
|                       | 2,6 t                                 |               | 3,1 t         |               | 2,6 t           |               | 3,1 t         |               |
| Contrappeso           | 1 PC                                  |               | 1 PC          |               | 1 PC            |               | 1 PC          |               |
| Tipo di braccio       | 1 PC                                  |               | 1 PC          |               | 1 PC            |               | 1 PC          |               |
| Lunghezza avambraccio | 2,20 m (7'3")                         | 2,50 m (8'2") | 2,20 m (7'3") | 2,50 m (8'2") | 2,20 m (7'3")   | 2,50 m (8'2") | 2,20 m (7'3") | 2,50 m (8'2") |
| G312 GC               | ✓                                     | ✓             | ✓             | ✓             | ✓*              | ✓*            | ✓             | ✓             |
| G313 GC               | ✓                                     | ✓             | ✓             | ✓             |                 |               | ✓             | ✓*            |
| G314                  | ✓                                     | ✓             | ✓             | ✓             |                 |               | ✓*            | ✓*            |

#### Attacco dedicato CW-20

| Carro                 | Stabilizzatori anteriori e posteriori |               |               |               | Lama anteriore; bilancieri posteriori |               |               |               |
|-----------------------|---------------------------------------|---------------|---------------|---------------|---------------------------------------|---------------|---------------|---------------|
|                       | 2,6 t                                 |               | 3,1 t         |               | 2,6 t                                 |               | 3,1 t         |               |
| Contrappeso           | 1 PC                                  |               | 1 PC          |               | 1 PC                                  |               | 1 PC          |               |
| Tipo di braccio       | 1 PC                                  |               | 1 PC          |               | 1 PC                                  |               | 1 PC          |               |
| Lunghezza avambraccio | 2,20 m (7'3")                         | 2,50 m (8'2") | 2,20 m (7'3") | 2,50 m (8'2") | 2,20 m (7'3")                         | 2,50 m (8'2") | 2,20 m (7'3") | 2,50 m (8'2") |
| G312 GC               | ✓                                     | ✓             | ✓             | ✓             | ✓                                     | ✓             | ✓             | ✓             |
| G312 GC-fisso CAN     | ✓                                     | ✓             | ✓             | ✓             | ✓                                     | ✓             | ✓             | ✓             |
| G313 GC               | ✓                                     | ✓             | ✓             | ✓             | ✓                                     | ✓             | ✓             | ✓             |
| G313 GC-fisso CAN     | ✓                                     | ✓             | ✓             | ✓             | ✓                                     | ✓             | ✓             | ✓             |
| G314                  | ✓                                     | ✓             | ✓             | ✓             | ✓                                     | ✓             | ✓             | ✓             |

#### Attacco dedicato CW-20, continua

| Carro                 | Bilancieri anteriori; lama posteriore |               |               |               | Lama posteriore |               |               |               |
|-----------------------|---------------------------------------|---------------|---------------|---------------|-----------------|---------------|---------------|---------------|
|                       | 2,6 t                                 |               | 3,1 t         |               | 2,6 t           |               | 3,1 t         |               |
| Contrappeso           | 1 PC                                  |               | 1 PC          |               | 1 PC            |               | 1 PC          |               |
| Tipo di braccio       | 1 PC                                  |               | 1 PC          |               | 1 PC            |               | 1 PC          |               |
| Lunghezza avambraccio | 2,20 m (7'3")                         | 2,50 m (8'2") | 2,20 m (7'3") | 2,50 m (8'2") | 2,20 m (7'3")   | 2,50 m (8'2") | 2,20 m (7'3") | 2,50 m (8'2") |
| G312 GC               | ✓                                     | ✓             | ✓             | ✓             | ✓*              | ✓*            | ✓             | ✓             |
| G312 GC-fisso CAN     | ✓                                     | ✓             | ✓             | ✓             | ✓               | ✓*            | ✓             | ✓             |
| G313 GC               | ✓                                     | ✓             | ✓             | ✓             |                 |               | ✓             | ✓*            |
| G313 GC-fisso CAN     | ✓                                     | ✓             | ✓             | ✓             | ✓*              |               | ✓             | ✓             |
| G314                  | ✓                                     | ✓             | ✓             | ✓             |                 |               | ✓*            |               |

(continua alla pagina seguente)

# Benne a polipo per la demolizione e lo smistamento per escavatori gommati

## Abbinamento – Escavatori gommati (continua)

Abbinamento
  \* Solo gamma operativa anteriore
  Nessuna corrispondenza

### M316F

#### Attacco imperniato

| Carro                 | Lama anteriore (parallela), bilanciari posteriori |                |               |                |                |               |                |                |
|-----------------------|---|----------------|---------------|----------------|----------------|---------------|----------------|----------------|
| Contrappeso           | 3,2 t   |                |               |                | 3,2 t          |               |                | 3,7 mt         |
| Tipo di braccio       | 1 PC  |                |               | VA             |                |               |                | 1 PC           |
| Lunghezza avambraccio | 2,10 m (6'11")                                    | 2,40 m (7'10") | 2,60 m (8'6") | 2,10 m (6'11") | 2,40 m (7'10") | 2,60 m (8'6") | 2,10 m (6'11") | 2,40 m (7'10") |
| G313 GC               | ✓   | ✓              | ✓             | ✓              | ✓              | ✓             | ✓              | ✓              |
| G314                  | ✓   | ✓              | ✓             | ✓              | ✓              | ✓             | ✓              | ✓              |
| G317 GC               | ✓   | ✓              | ✓             | ✓              | ✓              | ✓             | ✓              | ✓              |
| G318                  | ✓   | ✓              | ✓             | ✓              | ✓              | ✓             | ✓              | ✓              |
| G318 WH-800           | ✓   | ✓              | ✓             | ✓              | ✓              | ✓             | ✓              | ✓              |
| G318 WH-1100          | ✓   | ✓              |               |                |                |               | ✓              | ✓              |

#### Attacco imperniato, continua

| Carro                 | Lama anteriore (parallela), bilanciari posteriori |                |                |               | Stabilizzatori anteriori e posteriori |                |               |                |
|-----------------------|---|----------------|----------------|---------------|---------------------------------------|----------------|---------------|----------------|
| Contrappeso           | 3,7 mt  |                |                |               | 3,2 t                                 |                |               |                |
| Tipo di braccio       | 1 PC  | VA             |                |               | 1 PC                                  |                |               | VA             |
| Lunghezza avambraccio | 2,60 m (8'6")                                     | 2,10 m (6'11") | 2,40 m (7'10") | 2,60 m (8'6") | 2,10 m (6'11")                        | 2,40 m (7'10") | 2,60 m (8'6") | 2,10 m (6'11") |
| G313 GC               | ✓   | ✓              | ✓              | ✓             | ✓                                     | ✓              | ✓             | ✓              |
| G314                  | ✓   | ✓              | ✓              | ✓             | ✓                                     | ✓              | ✓             | ✓              |
| G317 GC               | ✓   | ✓              | ✓              | ✓             | ✓                                     | ✓              | ✓             | ✓              |
| G318                  | ✓   | ✓              | ✓              | ✓             | ✓                                     | ✓              | ✓             | ✓              |
| G318 WH-800           | ✓   | ✓              | ✓              | ✓             | ✓                                     | ✓              | ✓             | ✓              |
| G318 WH-1100          |   |                |                |               | ✓                                     | ✓              |               |                |

#### Attacco imperniato, continua

| Carro                 | Stabilizzatori anteriori e posteriori |               |                |                |               |                |                |               |
|-----------------------|---------------------------------------|---------------|----------------|----------------|---------------|----------------|----------------|---------------|
| Contrappeso           | 3,2 t                                 |               | 3,7 mt         |                |               |                |                |               |
| Tipo di braccio       | VA                                    |               | 1 PC           |                |               | VA             |                |               |
| Lunghezza avambraccio | 2,40 m (7'10")                        | 2,60 m (8'6") | 2,10 m (6'11") | 2,40 m (7'10") | 2,60 m (8'6") | 2,10 m (6'11") | 2,40 m (7'10") | 2,60 m (8'6") |
| G313 GC               | ✓                                     | ✓             | ✓              | ✓              | ✓             | ✓              | ✓              | ✓             |
| G314                  | ✓                                     | ✓             | ✓              | ✓              | ✓             | ✓              | ✓              | ✓             |
| G317 GC               | ✓                                     | ✓             | ✓              | ✓              | ✓             | ✓              | ✓              | ✓             |
| G318                  | ✓                                     | ✓             | ✓              | ✓              | ✓             | ✓              | ✓              | ✓             |
| G318 WH-800           | ✓                                     | ✓             | ✓              | ✓              | ✓             | ✓              | ✓              | ✓             |
| G318 WH-1100          |                                       |               | ✓              | ✓              |               |                |                |               |

#### Attacco imperniato, continua

| Carro                 | Lama anteriore; bilanciari posteriori |                |               |                |                |               |                |                |
|-----------------------|---------------------------------------|----------------|---------------|----------------|----------------|---------------|----------------|----------------|
| Contrappeso           | 3,2 t                                 |                |               |                |                |               | 3,7 mt         |                |
| Tipo di braccio       | 1 PC                                  |                |               | VA             |                |               | 1 PC           |                |
| Lunghezza avambraccio | 2,10 m (6'11")                        | 2,40 m (7'10") | 2,60 m (8'6") | 2,10 m (6'11") | 2,40 m (7'10") | 2,60 m (8'6") | 2,10 m (6'11") | 2,40 m (7'10") |
| G313 GC               | ✓                                     | ✓              | ✓             | ✓              | ✓              | ✓             | ✓              | ✓              |
| G314                  | ✓                                     | ✓              | ✓             | ✓              | ✓              | ✓             | ✓              | ✓              |
| G317 GC               | ✓                                     | ✓              | ✓             | ✓              | ✓              | ✓             | ✓              | ✓              |
| G318                  | ✓                                     | ✓              | ✓             | ✓              | ✓              | ✓             | ✓              | ✓              |
| G318 WH-800           | ✓                                     | ✓              | ✓             | ✓              | ✓              | ✓             | ✓              | ✓              |
| G318 WH-1100          | ✓                                     | ✓              |               |                |                |               | ✓              | ✓              |

(continua alla pagina seguente)

# Benne a polipo per la demolizione e lo smistamento per escavatori gommati

## Abbinamento – Escavatori gommati (continua)

Abbinamento       Solo gamma operativa anteriore       Nessuna corrispondenza

### M316F, continua

#### Attacco imperniato, continua

| Carro                 | Lama anteriore; bilancieri posteriori |                |                |               | Lama posteriore (parallela) |                |               |                |
|-----------------------|---------------------------------------|----------------|----------------|---------------|-----------------------------|----------------|---------------|----------------|
| Contrappeso           | 3,7 mt                                |                |                |               | 3,2 t                       |                |               |                |
| Tipo di braccio       | 1 PC                                  | VA             |                |               | 1 PC                        |                |               | VA             |
| Lunghezza avambraccio | 2,60 m (8'6")                         | 2,10 m (6'11") | 2,40 m (7'10") | 2,60 m (8'6") | 2,10 m (6'11")              | 2,40 m (7'10") | 2,60 m (8'6") | 2,10 m (6'11") |
| G313 GC               | ✓                                     | ✓              | ✓              | ✓             | ✓                           | ✓              | ✓             | ✓              |
| G314                  | ✓                                     | ✓              | ✓              | ✓             | ✓                           | ✓              | ✓             | ✓              |
| G317 GC               | ✓                                     | ✓              | ✓              | ✓             |                             |                |               |                |
| G318                  | ✓                                     | ✓              | ✓              | ✓             |                             |                |               |                |
| G318 WH-800           | ✓                                     | ✓              | ✓              | ✓             |                             |                |               |                |
| G318 WH-1100          |                                       |                |                |               |                             |                |               |                |

#### Attacco imperniato, continua

| Carro                 | Lama posteriore (parallela) |               |                |                |               |                |                |               |
|-----------------------|-----------------------------|---------------|----------------|----------------|---------------|----------------|----------------|---------------|
| Contrappeso           | 3,2 t                       |               |                |                | 3,7 mt        |                |                |               |
| Tipo di braccio       | VA                          |               | 1 PC           |                | VA            |                |                |               |
| Lunghezza avambraccio | 2,40 m (7'10")              | 2,60 m (8'6") | 2,10 m (6'11") | 2,40 m (7'10") | 2,60 m (8'6") | 2,10 m (6'11") | 2,40 m (7'10") | 2,60 m (8'6") |
| G313 GC               | ✓                           | ✓*            | ✓              | ✓              | ✓             | ✓              | ✓              | ✓             |
| G314                  | ✓*                          |               | ✓              | ✓              | ✓             | ✓              | ✓              | ✓             |
| G317 GC               |                             |               | ✓              | ✓*             |               |                |                |               |
| G318                  |                             |               |                |                |               |                |                |               |
| G318 WH-800           |                             |               |                |                |               |                |                |               |
| G318 WH-1100          |                             |               |                |                |               |                |                |               |

#### Attacco imperniato, continua

| Carro                 | Lama posteriore |                |               |                |                |               |                |                |
|-----------------------|-----------------|----------------|---------------|----------------|----------------|---------------|----------------|----------------|
| Contrappeso           | 3,2 t           |                |               |                |                |               | 3,7 mt         |                |
| Tipo di braccio       | 1 PC            |                |               | VA             |                |               | 1 PC           |                |
| Lunghezza avambraccio | 2,10 m (6'11")  | 2,40 m (7'10") | 2,60 m (8'6") | 2,10 m (6'11") | 2,40 m (7'10") | 2,60 m (8'6") | 2,10 m (6'11") | 2,40 m (7'10") |
| G313 GC               | ✓               | ✓              | ✓             | ✓              | ✓*             | ✓*            | ✓              | ✓              |
| G314                  | ✓               | ✓              | ✓             | ✓              | ✓*             |               | ✓              | ✓              |
| G317 GC               |                 |                |               |                |                |               | ✓*             | ✓*             |
| G318                  |                 |                |               |                |                |               |                |                |
| G318 WH-800           |                 |                |               |                |                |               |                |                |
| G318 WH-1100          |                 |                |               |                |                |               |                |                |

#### Attacco imperniato, continua

| Carro                 | Lama posteriore |                |                |               |
|-----------------------|-----------------|----------------|----------------|---------------|
| Contrappeso           | 3,7 mt          |                |                |               |
| Tipo di braccio       | 1 PC            | VA             |                |               |
| Lunghezza avambraccio | 2,60 m (8'6")   | 2,10 m (6'11") | 2,40 m (7'10") | 2,60 m (8'6") |
| G313 GC               | ✓               | ✓              | ✓              | ✓             |
| G314                  | ✓               | ✓              | ✓              | ✓             |
| G317 GC               |                 |                |                |               |
| G318                  |                 |                |                |               |
| G318 WH-800           |                 |                |                |               |
| G318 WH-1100          |                 |                |                |               |

(continua alla pagina seguente)

# Benne a polipo per la demolizione e lo smistamento per escavatori gommati

## Abbinamento – Escavatori gommati (continua)

Abbinamento
  \* Solo gamma operativa anteriore
  Nessuna corrispondenza

### M316F, continua

#### Attacco rapido

| Carro                 | Lama anteriore (parallela), bilancieri posteriori |                |               |                |                |               |                |                |
|-----------------------|---|----------------|---------------|----------------|----------------|---------------|----------------|----------------|
| Contrappeso           | 3,2 t   |                |               |                |                |               | 3,7 mt         |                |
| Tipo di braccio       | 1 PC  |                |               | VA             |                |               | 1 PC           |                |
| Lunghezza avambraccio | 2,10 m (6'11")                                    | 2,40 m (7'10") | 2,60 m (8'6") | 2,10 m (6'11") | 2,40 m (7'10") | 2,60 m (8'6") | 2,10 m (6'11") | 2,40 m (7'10") |
| G313 GC               | ✓   | ✓              | ✓             | ✓              | ✓              | ✓             | ✓              | ✓              |
| G314                  | ✓   | ✓              | ✓             | ✓              | ✓              | ✓             | ✓              | ✓              |
| G317 GC               | ✓   | ✓              |               |                | ✓              |               | ✓              | ✓              |
| G318 WH-800           | ✓   |                |               |                |                |               | ✓              |                |

#### Attacco rapido, continua

| Carro                 | Lama anteriore (parallela), bilancieri posteriori |                |                |               | Stabilizzatori anteriori e posteriori |                |               |                |
|-----------------------|---|----------------|----------------|---------------|---------------------------------------|----------------|---------------|----------------|
| Contrappeso           | 3,7 mt  |                |                |               | 3,2 t                                 |                |               |                |
| Tipo di braccio       | 1 PC  | VA             |                |               | 1 PC                                  |                |               | VA             |
| Lunghezza avambraccio | 2,60 m (8'6")                                     | 2,10 m (6'11") | 2,40 m (7'10") | 2,60 m (8'6") | 2,10 m (6'11")                        | 2,40 m (7'10") | 2,60 m (8'6") | 2,10 m (6'11") |
| G313 GC               | ✓   | ✓              | ✓              | ✓             | ✓                                     | ✓              | ✓             | ✓              |
| G314                  | ✓   | ✓              | ✓              | ✓             | ✓                                     | ✓              | ✓             | ✓              |
| G317 GC               |   |                | ✓              |               | ✓                                     | ✓              |               |                |
| G318 WH-800           |   |                |                |               | ✓                                     |                |               |                |

#### Attacco rapido, continua

| Carro                 | Stabilizzatori anteriori e posteriori |               |                |                |               |                |                |               |
|-----------------------|---------------------------------------|---------------|----------------|----------------|---------------|----------------|----------------|---------------|
| Contrappeso           | 3,2 t                                 |               | 3,7 mt         |                |               |                |                |               |
| Tipo di braccio       | VA                                    |               | 1 PC           |                |               | VA             |                |               |
| Lunghezza avambraccio | 2,40 m (7'10")                        | 2,60 m (8'6") | 2,10 m (6'11") | 2,40 m (7'10") | 2,60 m (8'6") | 2,10 m (6'11") | 2,40 m (7'10") | 2,60 m (8'6") |
| G313 GC               | ✓                                     | ✓             | ✓              | ✓              | ✓             | ✓              | ✓              | ✓             |
| G314                  | ✓                                     | ✓             | ✓              | ✓              | ✓             | ✓              | ✓              | ✓             |
| G317 GC               | ✓                                     |               | ✓              | ✓              |               |                | ✓              |               |
| G318 WH-800           |                                       |               | ✓              |                |               |                |                |               |

#### Attacco rapido, continua

| Carro                 | Lama anteriore; bilancieri posteriori |                |               |                |                |               |                |                |
|-----------------------|---------------------------------------|----------------|---------------|----------------|----------------|---------------|----------------|----------------|
| Contrappeso           | 3,2 t                                 |                |               |                |                |               | 3,7 mt         |                |
| Tipo di braccio       | 1 PC                                  |                |               | VA             |                |               | 1 PC           |                |
| Lunghezza avambraccio | 2,10 m (6'11")                        | 2,40 m (7'10") | 2,60 m (8'6") | 2,10 m (6'11") | 2,40 m (7'10") | 2,60 m (8'6") | 2,10 m (6'11") | 2,40 m (7'10") |
| G313 GC               | ✓                                     | ✓              | ✓             | ✓              | ✓              | ✓             | ✓              | ✓              |
| G314                  | ✓                                     | ✓              | ✓             | ✓              | ✓              | ✓             | ✓              | ✓              |
| G317 GC               | ✓                                     | ✓              |               |                | ✓              |               | ✓              | ✓              |
| G318 WH-800           | ✓                                     |                |               |                |                |               | ✓              |                |

(continua alla pagina seguente)

# Benne a polipo per la demolizione e lo smistamento per escavatori gommati

## Abbinamento – Escavatori gommati (continua)

Abbinamento       \* Solo gamma operativa anteriore       Nessuna corrispondenza

### M316F, continua

#### Attacco rapido, continua

| Carro                 | Lama anteriore; bilancieri posteriori |                |                |               | Lama posteriore (parallela) |                |                |               |
|-----------------------|---------------------------------------|----------------|----------------|---------------|-----------------------------|----------------|----------------|---------------|
| Contrappeso           | 3,7 mt                                |                |                |               | 3,2 t                       | 3,7 mt         |                |               |
| Tipo di braccio       | 1 PC                                  | VA             |                |               | 1 PC                        | 1 PC           |                |               |
| Lunghezza avambraccio | 2,60 m (8'6")                         | 2,10 m (6'11") | 2,40 m (7'10") | 2,60 m (8'6") | 2,10 m (6'11")              | 2,10 m (6'11") | 2,40 m (7'10") | 2,60 m (8'6") |
| G313 GC               | ✓                                     | ✓              | ✓              | ✓             | ✓*                          | ✓              | ✓*             | ✓*            |
| G314                  | ✓                                     | ✓              | ✓              | ✓             |                             | ✓              | ✓*             |               |
| G317 GC               |                                       |                | ✓              |               |                             |                |                |               |
| G318 WH-800           |                                       |                |                |               |                             |                |                |               |

#### Attacco rapido, continua

| Carro                 | Lama posteriore (parallela) | Lama posteriore |                |               |                |
|-----------------------|-----------------------------|-----------------|----------------|---------------|----------------|
| Contrappeso           | 3,7 mt                      | 3,7 mt          |                |               |                |
| Tipo di braccio       | VA                          | 1 PC            |                |               | VA             |
| Lunghezza avambraccio | 2,10 m (6'11")              | 2,10 m (6'11")  | 2,40 m (7'10") | 2,60 m (8'6") | 2,10 m (6'11") |
| G313 GC               | ✓*                          | ✓               | ✓*             | ✓*            | ✓*             |
| G314                  |                             | ✓*              |                |               |                |
| G317 GC               |                             |                 |                |               |                |
| G318 WH-800           |                             |                 |                |               |                |

#### Attacco dedicato CW-20s

| Carro                 | Lama anteriore (parallela), bilancieri posteriori |                |               |                |                |               |                |                |
|-----------------------|---|----------------|---------------|----------------|----------------|---------------|----------------|----------------|
| Contrappeso           | 3,2 t   |                |               |                |                |               | 3,7 mt         |                |
| Tipo di braccio       | 1 PC  |                |               | VA             |                |               | 1 PC           |                |
| Lunghezza avambraccio | 2,10 m (6'11")                                    | 2,40 m (7'10") | 2,60 m (8'6") | 2,10 m (6'11") | 2,40 m (7'10") | 2,60 m (8'6") | 2,10 m (6'11") | 2,40 m (7'10") |
| G313 GC               | ✓   | ✓              | ✓             | ✓              | ✓              | ✓             | ✓              | ✓              |
| G314                  | ✓   | ✓              | ✓             | ✓              | ✓              | ✓             | ✓              | ✓              |
| G317 GC               | ✓   | ✓              | ✓             |                |                |               | ✓              | ✓              |
| G318                  | ✓   | ✓              |               |                |                |               | ✓              | ✓              |
| G318 WH-800           | ✓   | ✓              |               |                |                |               | ✓              | ✓              |

#### Attacco dedicato CW-20s, continua

| Carro                 | Lama anteriore (parallela), bilancieri posteriori |                |                |               | Stabilizzatori anteriori e posteriori |                |               |                |
|-----------------------|---|----------------|----------------|---------------|---------------------------------------|----------------|---------------|----------------|
| Contrappeso           | 3,7 mt  |                |                |               | 3,2 t                                 |                |               |                |
| Tipo di braccio       | 1 PC  | VA             |                |               | 1 PC                                  |                |               | VA             |
| Lunghezza avambraccio | 2,60 m (8'6")                                     | 2,10 m (6'11") | 2,40 m (7'10") | 2,60 m (8'6") | 2,10 m (6'11")                        | 2,40 m (7'10") | 2,60 m (8'6") | 2,10 m (6'11") |
| G313 GC               | ✓   | ✓              | ✓              | ✓             | ✓                                     | ✓              | ✓             | ✓              |
| G314                  | ✓   | ✓              | ✓              | ✓             | ✓                                     | ✓              | ✓             | ✓              |
| G317 GC               | ✓   |                |                |               | ✓                                     | ✓              | ✓             |                |
| G318                  |   |                |                |               | ✓                                     | ✓              |               |                |
| G318 WH-800           |   |                |                |               | ✓                                     | ✓              |               |                |

(continua alla pagina seguente)



# Benne a polipo per la demolizione e lo smistamento per escavatori gommati

## Abbinamento – Escavatori gommati (continua)

Abbinamento
  \* Solo gamma operativa anteriore
  Nessuna corrispondenza

### M316F, continua

#### Attacco dedicato CW-20s, continua

| Carro                 | Stabilizzatori anteriori e posteriori |               |                |                |               |                |                |               |
|-----------------------|---------------------------------------|---------------|----------------|----------------|---------------|----------------|----------------|---------------|
|                       | 3,2 t                                 |               | 3,7 mt         |                |               |                |                |               |
| Contrappeso           | VA                                    |               | 1 PC           |                |               | VA             |                |               |
| Tipo di braccio       | VA                                    |               | 1 PC           |                |               | VA             |                |               |
| Lunghezza avambraccio | 2,40 m (7'10")                        | 2,60 m (8'6") | 2,10 m (6'11") | 2,40 m (7'10") | 2,60 m (8'6") | 2,10 m (6'11") | 2,40 m (7'10") | 2,60 m (8'6") |
| G313 GC               | ✓                                     | ✓             | ✓              | ✓              | ✓             | ✓              | ✓              | ✓             |
| G314                  | ✓                                     | ✓             | ✓              | ✓              | ✓             | ✓              | ✓              | ✓             |
| G317 GC               |                                       |               | ✓              | ✓              | ✓             |                |                |               |
| G318                  |                                       |               | ✓              | ✓              |               |                |                |               |
| G318 WH-800           |                                       |               | ✓              | ✓              |               |                |                |               |

#### Attacco dedicato CW-20s, continua

| Carro                 | Lama anteriore; bilancieri posteriori |                |               |                |                |               |                |                |
|-----------------------|---------------------------------------|----------------|---------------|----------------|----------------|---------------|----------------|----------------|
|                       | 3,2 t                                 |                |               |                | 3,7 mt         |               |                |                |
| Contrappeso           | 1 PC                                  |                |               |                | VA             |               |                | 1 PC           |
| Tipo di braccio       | 1 PC                                  |                |               |                | VA             |               |                | 1 PC           |
| Lunghezza avambraccio | 2,10 m (6'11")                        | 2,40 m (7'10") | 2,60 m (8'6") | 2,10 m (6'11") | 2,40 m (7'10") | 2,60 m (8'6") | 2,10 m (6'11") | 2,40 m (7'10") |
| G313 GC               | ✓                                     | ✓              | ✓             | ✓              | ✓              | ✓             | ✓              | ✓              |
| G314                  | ✓                                     | ✓              | ✓             | ✓              | ✓              | ✓             | ✓              | ✓              |
| G317 GC               | ✓                                     | ✓              | ✓             |                |                |               | ✓              | ✓              |
| G318                  | ✓                                     | ✓              |               |                |                |               | ✓              | ✓              |
| G318 WH-800           | ✓                                     | ✓              |               |                |                |               | ✓              | ✓              |

#### Attacco dedicato CW-20s, continua

| Carro                 | Lama anteriore; bilancieri posteriori |                |                |               | Lama posteriore (parallela) |                |               |                |
|-----------------------|---------------------------------------|----------------|----------------|---------------|-----------------------------|----------------|---------------|----------------|
|                       | 3,7 mt                                |                |                |               | 3,2 t                       |                |               |                |
| Contrappeso           | 1 PC                                  |                | VA             |               | 1 PC                        |                | VA            |                |
| Tipo di braccio       | 1 PC                                  |                | VA             |               | 1 PC                        |                | VA            |                |
| Lunghezza avambraccio | 2,60 m (8'6")                         | 2,10 m (6'11") | 2,40 m (7'10") | 2,60 m (8'6") | 2,10 m (6'11")              | 2,40 m (7'10") | 2,60 m (8'6") | 2,10 m (6'11") |
| G313 GC               | ✓                                     | ✓              | ✓              | ✓             | ✓                           | ✓*             | ✓*            | ✓*             |
| G314                  | ✓                                     | ✓              | ✓              | ✓             | ✓                           | ✓*             |               |                |
| G317 GC               | ✓                                     |                |                |               |                             |                |               |                |
| G318                  |                                       |                |                |               |                             |                |               |                |
| G318 WH-800           |                                       |                |                |               |                             |                |               |                |

#### Attacco dedicato CW-20s, continua

| Carro                 | Lama posteriore (parallela) |                |               |                |                |               | Lama posteriore |                |
|-----------------------|-----------------------------|----------------|---------------|----------------|----------------|---------------|-----------------|----------------|
|                       | 3,7 mt                      |                |               |                |                |               | 3,2 t           |                |
| Contrappeso           | 1 PC                        |                |               | VA             |                |               | 1 PC            |                |
| Tipo di braccio       | 1 PC                        |                |               | VA             |                |               | 1 PC            |                |
| Lunghezza avambraccio | 2,10 m (6'11")              | 2,40 m (7'10") | 2,60 m (8'6") | 2,10 m (6'11") | 2,40 m (7'10") | 2,60 m (8'6") | 2,10 m (6'11")  | 2,40 m (7'10") |
| G313 GC               | ✓                           | ✓              | ✓             | ✓              | ✓              | ✓*            | ✓               | ✓*             |
| G314                  | ✓                           | ✓              | ✓             | ✓              | ✓*             |               | ✓*              | ✓*             |
| G317 GC               |                             |                |               |                |                |               |                 |                |
| G318                  |                             |                |               |                |                |               |                 |                |
| G318 WH-800           |                             |                |               |                |                |               |                 |                |

(continua alla pagina seguente)

# Benne a polipo per la demolizione e lo smistamento per escavatori gommati

## Abbinamento – Escavatori gommati (continua)

Abbinamento       \* Solo gamma operativa anteriore       Nessuna corrispondenza

### M316F, continua

#### Attacco dedicato CW-20s, continua

| Carro                 | Lama posteriore |                |                |                |               |                |                |               |
|-----------------------|-----------------|----------------|----------------|----------------|---------------|----------------|----------------|---------------|
|                       | 3,2 t           |                | 3,7 mt         |                |               |                |                |               |
| Contrappeso           |                 |                | 1 PC           |                |               | VA             |                |               |
| Tipo di braccio       | 1 PC            | VA             | 1 PC           |                |               | VA             |                |               |
| Lunghezza avambraccio | 2,60 m (8'6")   | 2,10 m (6'11") | 2,10 m (6'11") | 2,40 m (7'10") | 2,60 m (8'6") | 2,10 m (6'11") | 2,40 m (7'10") | 2,60 m (8'6") |
| G313 GC               | ✓*              | ✓*             | ✓              | ✓              | ✓             | ✓              | ✓*             | ✓*            |
| G314                  |                 |                | ✓              | ✓              | ✓             | ✓              | ✓*             |               |
| G317 GC               |                 |                |                |                |               |                |                |               |
| G318                  |                 |                |                |                |               |                |                |               |
| G318 WH-800           |                 |                |                |                |               |                |                |               |

#### Attacco dedicato CW-20

| Carro                 | Lama anteriore (parallela), bilancieri posteriori |                |               |                |                |               |                |                |
|-----------------------|---|----------------|---------------|----------------|----------------|---------------|----------------|----------------|
|                       | 3,2 t   |                |               |                |                |               | 3,7 mt         |                |
| Contrappeso           |   |                |               |                |                |               |                |                |
| Tipo di braccio       | 1 PC  |                |               | VA             |                |               | 1 PC           |                |
| Lunghezza avambraccio | 2,10 m (6'11")                                    | 2,40 m (7'10") | 2,60 m (8'6") | 2,10 m (6'11") | 2,40 m (7'10") | 2,60 m (8'6") | 2,10 m (6'11") | 2,40 m (7'10") |
| G313 GC               | ✓   | ✓              | ✓             | ✓              | ✓              | ✓             | ✓              | ✓              |
| G313 GC-fisso CAN     | ✓   | ✓              | ✓             | ✓              | ✓              | ✓             | ✓              | ✓              |
| G314                  | ✓   | ✓              | ✓             | ✓              | ✓              | ✓             | ✓              | ✓              |
| G317 GC               | ✓   | ✓              | ✓             |                |                |               | ✓              | ✓              |
| G317 GC-fisso CAN     | ✓   | ✓              | ✓             |                |                |               | ✓              | ✓              |
| G318                  | ✓   | ✓              |               |                |                |               | ✓              | ✓              |
| G318-fisso CAN        | ✓   | ✓              |               |                |                |               | ✓              | ✓              |
| G318 WH-800           | ✓   | ✓              |               |                |                |               | ✓              | ✓              |

#### Attacco dedicato CW-20, continua

| Carro                 | Lama anteriore (parallela), bilancieri posteriori |                |                |               | Stabilizzatori anteriori e posteriori |                |               |                |
|-----------------------|---|----------------|----------------|---------------|---------------------------------------|----------------|---------------|----------------|
|                       | 3,7 mt  |                |                |               | 3,2 t                                 |                |               |                |
| Contrappeso           |   |                |                |               |                                       |                |               |                |
| Tipo di braccio       | 1 PC  | VA             |                | 2,60 m (8'6") | 1 PC                                  |                | VA            |                |
| Lunghezza avambraccio | 2,60 m (8'6")                                     | 2,10 m (6'11") | 2,40 m (7'10") | 2,60 m (8'6") | 2,10 m (6'11")                        | 2,40 m (7'10") | 2,60 m (8'6") | 2,10 m (6'11") |
| G313 GC               | ✓   | ✓              | ✓              | ✓             | ✓                                     | ✓              | ✓             | ✓              |
| G313 GC-fisso CAN     | ✓   | ✓              | ✓              | ✓             | ✓                                     | ✓              | ✓             | ✓              |
| G314                  | ✓   | ✓              | ✓              | ✓             | ✓                                     | ✓              | ✓             | ✓              |
| G317 GC               | ✓   |                |                |               | ✓                                     | ✓              | ✓             |                |
| G317 GC-fisso CAN     | ✓   |                |                |               | ✓                                     | ✓              | ✓             |                |
| G318                  |   |                |                |               | ✓                                     | ✓              |               |                |
| G318-fisso CAN        |   |                |                |               | ✓                                     | ✓              |               |                |
| G318 WH-800           |   |                |                |               | ✓                                     | ✓              |               |                |

(continua alla pagina seguente)

# Benne a polipo per la demolizione e lo smistamento per escavatori gommati

## Abbinamento – Escavatori gommati (continua)

Abbinamento
  \* Solo gamma operativa anteriore
  Nessuna corrispondenza

### M316F, continua

#### Attacco dedicato CW-20, continua

| Carro                 | Stabilizzatori anteriori e posteriori |               |                |                |               |                |                |               |
|-----------------------|---------------------------------------|---------------|----------------|----------------|---------------|----------------|----------------|---------------|
|                       | 3,2 t                                 |               | 3,7 mt         |                |               |                |                |               |
| Contrappeso           | VA                                    |               | 1 PC           |                |               | VA             |                |               |
| Tipo di braccio       | VA                                    |               | 1 PC           |                |               | VA             |                |               |
| Lunghezza avambraccio | 2,40 m (7'10")                        | 2,60 m (8'6") | 2,10 m (6'11") | 2,40 m (7'10") | 2,60 m (8'6") | 2,10 m (6'11") | 2,40 m (7'10") | 2,60 m (8'6") |
| G313 GC               | ✓                                     | ✓             | ✓              | ✓              | ✓             | ✓              | ✓              | ✓             |
| G313 GC-fisso CAN     | ✓                                     | ✓             | ✓              | ✓              | ✓             | ✓              | ✓              | ✓             |
| G314                  | ✓                                     | ✓             | ✓              | ✓              | ✓             | ✓              | ✓              | ✓             |
| G317 GC               |                                       |               | ✓              | ✓              | ✓             |                |                |               |
| G317 GC-fisso CAN     |                                       |               | ✓              | ✓              | ✓             |                |                |               |
| G318                  |                                       |               | ✓              | ✓              |               |                |                |               |
| G318-fisso CAN        |                                       |               | ✓              | ✓              |               |                |                |               |
| G318 WH-800           |                                       |               | ✓              | ✓              |               |                |                |               |

#### Attacco dedicato CW-20, continua

| Carro                 | Lama anteriore; bilancieri posteriori |                |               |                |                |               |                |                |
|-----------------------|---------------------------------------|----------------|---------------|----------------|----------------|---------------|----------------|----------------|
|                       | 3,2 t                                 |                |               |                |                |               | 3,7 mt         |                |
| Contrappeso           | 3,2 t                                 |                |               |                |                |               | 3,7 mt         |                |
| Tipo di braccio       | 1 PC                                  |                |               | VA             |                |               | 1 PC           |                |
| Lunghezza avambraccio | 2,10 m (6'11")                        | 2,40 m (7'10") | 2,60 m (8'6") | 2,10 m (6'11") | 2,40 m (7'10") | 2,60 m (8'6") | 2,10 m (6'11") | 2,40 m (7'10") |
| G313 GC               | ✓                                     | ✓              | ✓             | ✓              | ✓              | ✓             | ✓              | ✓              |
| G313 GC-fisso CAN     | ✓                                     | ✓              | ✓             | ✓              | ✓              | ✓             | ✓              | ✓              |
| G314                  | ✓                                     | ✓              | ✓             | ✓              | ✓              | ✓             | ✓              | ✓              |
| G317 GC               | ✓                                     | ✓              | ✓             |                |                |               | ✓              | ✓              |
| G317 GC-fisso CAN     | ✓                                     | ✓              | ✓             |                |                |               | ✓              | ✓              |
| G318                  | ✓                                     | ✓              |               |                |                |               | ✓              | ✓              |
| G318-fisso CAN        | ✓                                     | ✓              |               |                |                |               | ✓              | ✓              |
| G318 WH-800           | ✓                                     | ✓              |               |                |                |               | ✓              | ✓              |

#### Attacco dedicato CW-20, continua

| Carro                 | Lama anteriore; bilancieri posteriori |                |                |               | Lama posteriore (parallela) |                |               |                |
|-----------------------|---------------------------------------|----------------|----------------|---------------|-----------------------------|----------------|---------------|----------------|
|                       | 3,7 mt                                |                |                |               | 3,2 t                       |                |               |                |
| Contrappeso           | 3,7 mt                                |                |                |               | 3,2 t                       |                |               |                |
| Tipo di braccio       | 1 PC                                  |                | VA             |               | 1 PC                        |                | VA            |                |
| Lunghezza avambraccio | 2,60 m (8'6")                         | 2,10 m (6'11") | 2,40 m (7'10") | 2,60 m (8'6") | 2,10 m (6'11")              | 2,40 m (7'10") | 2,60 m (8'6") | 2,10 m (6'11") |
| G313 GC               | ✓                                     | ✓              | ✓              | ✓             | ✓                           | ✓*             | ✓*            | ✓*             |
| G313 GC-fisso CAN     | ✓                                     | ✓              | ✓              | ✓             | ✓                           | ✓              | ✓*            | ✓*             |
| G314                  | ✓                                     | ✓              | ✓              | ✓             | ✓*                          | ✓*             |               |                |
| G317 GC               | ✓                                     |                |                |               |                             |                |               |                |
| G317 GC-fisso CAN     | ✓                                     |                |                |               |                             |                |               |                |
| G318                  |                                       |                |                |               |                             |                |               |                |
| G318-fisso CAN        |                                       |                |                |               |                             |                |               |                |
| G318 WH-800           |                                       |                |                |               |                             |                |               |                |

(continua alla pagina seguente)

# Benne a polipo per la demolizione e lo smistamento per escavatori gommati

## Abbinamento – Escavatori gommati (continua)

Abbinamento       \* Solo gamma operativa anteriore       Nessuna corrispondenza

### M316F, continua

#### Attacco dedicato CW-20, continua

| Carro                 | Lama posteriore (parallela) |                |               |                |                |               | Lama posteriore |                |
|-----------------------|-----------------------------|----------------|---------------|----------------|----------------|---------------|-----------------|----------------|
| Contrappeso           | 3,7 mt                      |                |               |                |                |               | 3,2 t           |                |
| Tipo di braccio       | 1 PC                        |                |               | VA             |                |               | 1 PC            |                |
| Lunghezza avambraccio | 2,10 m (6'11")              | 2,40 m (7'10") | 2,60 m (8'6") | 2,10 m (6'11") | 2,40 m (7'10") | 2,60 m (8'6") | 2,10 m (6'11")  | 2,40 m (7'10") |
| G313 GC               | ✓                           | ✓              | ✓             | ✓              | ✓*             | ✓*            | ✓               | ✓*             |
| G313 GC-fisso CAN     | ✓                           | ✓              | ✓             | ✓              | ✓              | ✓*            | ✓               | ✓              |
| G314                  | ✓                           | ✓              | ✓*            | ✓*             | ✓*             |               | ✓*              |                |
| G317 GC               |                             |                |               |                |                |               |                 |                |
| G317 GC-fisso CAN     |                             |                |               |                |                |               |                 |                |
| G318                  |                             |                |               |                |                |               |                 |                |
| G318-fisso CAN        |                             |                |               |                |                |               |                 |                |
| G318 WH-800           |                             |                |               |                |                |               |                 |                |

#### Attacco dedicato CW-20, continua

| Carro                 | Lama posteriore |                |                |                |               |                |                |               |
|-----------------------|-----------------|----------------|----------------|----------------|---------------|----------------|----------------|---------------|
| Contrappeso           | 3,2 t           |                | 3,7 mt         |                |               |                |                |               |
| Tipo di braccio       | 1 PC            | VA             | 1 PC           |                |               | VA             |                |               |
| Lunghezza avambraccio | 2,60 m (8'6")   | 2,10 m (6'11") | 2,10 m (6'11") | 2,40 m (7'10") | 2,60 m (8'6") | 2,10 m (6'11") | 2,40 m (7'10") | 2,60 m (8'6") |
| G313 GC               |                 |                | ✓              | ✓              | ✓             | ✓              | ✓*             | ✓*            |
| G313 GC-fisso CAN     | ✓*              | ✓*             | ✓              | ✓              | ✓             | ✓              | ✓              | ✓*            |
| G314                  |                 |                | ✓              | ✓              | ✓*            | ✓*             | ✓*             |               |
| G317 GC               |                 |                |                |                |               |                |                |               |
| G317 GC-fisso CAN     |                 |                |                |                |               |                |                |               |
| G318                  |                 |                |                |                |               |                |                |               |
| G318-fisso CAN        |                 |                |                |                |               |                |                |               |
| G318 WH-800           |                 |                |                |                |               |                |                |               |

#### Attacco dedicato S60

| Carro                 | Lama anteriore (parallela), bilancieri posteriori |                |               |                |                |               |                |                |
|-----------------------|---|----------------|---------------|----------------|----------------|---------------|----------------|----------------|
| Contrappeso           | 3,2 t   |                |               |                |                |               | 3,7 mt         |                |
| Tipo di braccio       | 1 PC  |                |               | VA             |                |               | 1 PC           |                |
| Lunghezza avambraccio | 2,10 m (6'11")                                    | 2,40 m (7'10") | 2,60 m (8'6") | 2,10 m (6'11") | 2,40 m (7'10") | 2,60 m (8'6") | 2,10 m (6'11") | 2,40 m (7'10") |
| G313 GC               | ✓   | ✓              | ✓             | ✓              | ✓              | ✓             | ✓              | ✓              |
| G314                  | ✓   | ✓              | ✓             | ✓              | ✓              | ✓             | ✓              | ✓              |
| G317 GC               | ✓   | ✓              | ✓             | ✓              | ✓              | ✓             | ✓              | ✓              |
| G318                  | ✓   | ✓              |               |                |                |               | ✓              | ✓              |
| G318 WH-800           | ✓   | ✓              | ✓             |                |                |               | ✓              | ✓              |
| G318 WH-1100          | ✓   |                |               |                |                |               | ✓              |                |

(continua alla pagina seguente)

# Benne a polipo per la demolizione e lo smistamento per escavatori gommati

## Abbinamento – Escavatori gommati (continua)

Abbinamento
  \* Solo gamma operativa anteriore
  Nessuna corrispondenza

### M316F, continua

#### Attacco dedicato S60, continua

| Carro                 | Lama anteriore (parallela), bilancieri posteriori |                |                |               | Stabilizzatori anteriori e posteriori |                |               |                |
|-----------------------|---|----------------|----------------|---------------|---------------------------------------|----------------|---------------|----------------|
| Contrappeso           | 3,7 mt  |                |                |               | 3,2 t                                 |                |               |                |
| Tipo di braccio       | 1 PC  | VA             |                |               | 1 PC                                  |                |               | VA             |
| Lunghezza avambraccio | 2,60 m (8'6")                                     | 2,10 m (6'11") | 2,40 m (7'10") | 2,60 m (8'6") | 2,10 m (6'11")                        | 2,40 m (7'10") | 2,60 m (8'6") | 2,10 m (6'11") |
| G313 GC               | ✓   | ✓              | ✓              | ✓             | ✓                                     | ✓              | ✓             | ✓              |
| G314                  | ✓   | ✓              | ✓              | ✓             | ✓                                     | ✓              | ✓             | ✓              |
| G317 GC               | ✓   | ✓              | ✓              | ✓             | ✓                                     | ✓              | ✓             | ✓              |
| G318                  |   |                |                |               | ✓                                     | ✓              |               |                |
| G318 WH-800           | ✓   |                |                |               | ✓                                     | ✓              | ✓             |                |
| G318 WH-1100          |   |                |                |               | ✓                                     |                |               |                |

#### Attacco dedicato S60, continua

| Carro                 | Stabilizzatori anteriori e posteriori |               |                |                |               |                |                |               |
|-----------------------|---------------------------------------|---------------|----------------|----------------|---------------|----------------|----------------|---------------|
| Contrappeso           | 3,2 t                                 |               |                |                | 3,7 mt        |                |                |               |
| Tipo di braccio       | VA                                    |               | 1 PC           |                |               | VA             |                |               |
| Lunghezza avambraccio | 2,40 m (7'10")                        | 2,60 m (8'6") | 2,10 m (6'11") | 2,40 m (7'10") | 2,60 m (8'6") | 2,10 m (6'11") | 2,40 m (7'10") | 2,60 m (8'6") |
| G313 GC               | ✓                                     | ✓             | ✓              | ✓              | ✓             | ✓              | ✓              | ✓             |
| G314                  | ✓                                     | ✓             | ✓              | ✓              | ✓             | ✓              | ✓              | ✓             |
| G317 GC               | ✓                                     | ✓             | ✓              | ✓              | ✓             | ✓              | ✓              | ✓             |
| G318                  |                                       |               | ✓              | ✓              |               |                |                |               |
| G318 WH-800           |                                       |               | ✓              | ✓              | ✓             |                |                |               |
| G318 WH-1100          |                                       |               | ✓              |                |               |                |                |               |

#### Attacco dedicato S60, continua

| Carro                 | Lama anteriore; bilancieri posteriori |                |               |                |                |               |                |                |
|-----------------------|---------------------------------------|----------------|---------------|----------------|----------------|---------------|----------------|----------------|
| Contrappeso           | 3,2 t                                 |                |               |                |                |               | 3,7 mt         |                |
| Tipo di braccio       | 1 PC                                  |                |               | VA             |                |               | 1 PC           |                |
| Lunghezza avambraccio | 2,10 m (6'11")                        | 2,40 m (7'10") | 2,60 m (8'6") | 2,10 m (6'11") | 2,40 m (7'10") | 2,60 m (8'6") | 2,10 m (6'11") | 2,40 m (7'10") |
| G313 GC               | ✓                                     | ✓              | ✓             | ✓              | ✓              | ✓             | ✓              | ✓              |
| G314                  | ✓                                     | ✓              | ✓             | ✓              | ✓              | ✓             | ✓              | ✓              |
| G317 GC               | ✓                                     | ✓              | ✓             | ✓              | ✓              | ✓             | ✓              | ✓              |
| G318                  | ✓                                     | ✓              |               |                |                |               | ✓              | ✓              |
| G318 WH-800           | ✓                                     | ✓              | ✓             |                |                |               | ✓              | ✓              |
| G318 WH-1100          | ✓                                     |                |               |                |                |               | ✓              |                |

#### Attacco dedicato S60, continua

| Carro                 | Lama anteriore; bilancieri posteriori |                |                |               | Lama posteriore (parallela) |                |               |                |
|-----------------------|---------------------------------------|----------------|----------------|---------------|-----------------------------|----------------|---------------|----------------|
| Contrappeso           | 3,7 mt                                |                |                |               | 3,2 t                       |                |               |                |
| Tipo di braccio       | 1 PC                                  | VA             |                |               | 1 PC                        |                |               | VA             |
| Lunghezza avambraccio | 2,60 m (8'6")                         | 2,10 m (6'11") | 2,40 m (7'10") | 2,60 m (8'6") | 2,10 m (6'11")              | 2,40 m (7'10") | 2,60 m (8'6") | 2,10 m (6'11") |
| G313 GC               | ✓                                     | ✓              | ✓              | ✓             | ✓                           | ✓              | ✓*            | ✓*             |
| G314                  | ✓                                     | ✓              | ✓              | ✓             | ✓                           | ✓*             |               |                |
| G317 GC               | ✓                                     | ✓              | ✓              | ✓             |                             |                |               |                |
| G318                  |                                       |                |                |               |                             |                |               |                |
| G318 WH-800           | ✓                                     |                |                |               |                             |                |               |                |
| G318 WH-1100          |                                       |                |                |               |                             |                |               |                |

(continua alla pagina seguente)

# Benne a polipo per la demolizione e lo smistamento per escavatori gommati

## Abbinamento – Escavatori gommati (continua)

Abbinamento       \* Solo gamma operativa anteriore       Nessuna corrispondenza

### M316F, continua

#### Attacco dedicato S60, continua

| Carro                 | Lama posteriore (parallela) |                |               |                |                |               | Lama posteriore |                |
|-----------------------|-----------------------------|----------------|---------------|----------------|----------------|---------------|-----------------|----------------|
| Contrappeso           | 3,7 mt                      |                |               |                |                |               | 3,2 t           |                |
| Tipo di braccio       | 1 PC                        |                |               | VA             |                |               | 1 PC            |                |
| Lunghezza avambraccio | 2,10 m (6'11")              | 2,40 m (7'10") | 2,60 m (8'6") | 2,10 m (6'11") | 2,40 m (7'10") | 2,60 m (8'6") | 2,10 m (6'11")  | 2,40 m (7'10") |
| G313 GC               | ✓                           | ✓              | ✓             | ✓              | ✓              | ✓*            | ✓               | ✓*             |
| G314                  | ✓                           | ✓              | ✓             | ✓              | ✓*             |               | ✓*              | ✓*             |
| G317 GC               |                             |                |               |                |                |               |                 |                |
| G318                  |                             |                |               |                |                |               |                 |                |
| G318 WH-800           |                             |                |               |                |                |               |                 |                |
| G318 WH-1100          |                             |                |               |                |                |               |                 |                |

#### Attacco dedicato S60, continua

| Carro                 | Lama posteriore |                |                |                |               |                |                |               |
|-----------------------|-----------------|----------------|----------------|----------------|---------------|----------------|----------------|---------------|
| Contrappeso           | 3,2 t           |                | 3,7 mt         |                |               |                |                |               |
| Tipo di braccio       | 1 PC            | VA             | 1 PC           |                |               | VA             |                |               |
| Lunghezza avambraccio | 2,60 m (8'6")   | 2,10 m (6'11") | 2,10 m (6'11") | 2,40 m (7'10") | 2,60 m (8'6") | 2,10 m (6'11") | 2,40 m (7'10") | 2,60 m (8'6") |
| G313 GC               | ✓*              | ✓*             | ✓              | ✓              | ✓             | ✓              | ✓*             | ✓*            |
| G314                  |                 |                | ✓              | ✓              | ✓             | ✓              | ✓*             |               |
| G317 GC               |                 |                |                |                |               |                |                |               |
| G318                  |                 |                |                |                |               |                |                |               |
| G318 WH-800           |                 |                |                |                |               |                |                |               |
| G318 WH-1100          |                 |                |                |                |               |                |                |               |

### TRS14-CW-30s

| Carro                 | Lama anteriore (parallela), bilancieri posteriori |                |               |                |                |               |                |                |
|-----------------------|---|----------------|---------------|----------------|----------------|---------------|----------------|----------------|
| Contrappeso           | 3,2 t   |                |               |                |                |               | 3,7 mt         |                |
| Tipo di braccio       | 1 PC  |                |               | VA             |                |               | 1 PC           |                |
| Lunghezza avambraccio | 2,10 m (6'11")                                    | 2,40 m (7'10") | 2,60 m (8'6") | 2,10 m (6'11") | 2,40 m (7'10") | 2,60 m (8'6") | 2,10 m (6'11") | 2,40 m (7'10") |
| G212 GC               | ✓   | ✓              | ✓             | ✓              | ✓              | ✓             | ✓              | ✓              |
| G212 GC-fisso CAN     | ✓   | ✓              | ✓             | ✓              | ✓              | ✓             | ✓              | ✓              |
| G213 GC               | ✓   | ✓              | ✓             | ✓              | ✓              | ✓             | ✓              | ✓              |
| G213 GC-fisso CAN     | ✓   | ✓              | ✓             | ✓              | ✓              | ✓             | ✓              | ✓              |

### TRS14-CW-30s, continua

| Carro                 | Lama anteriore (parallela), bilancieri posteriori |                |                |               | Stabilizzatori anteriori e posteriori |                |               |                |
|-----------------------|---|----------------|----------------|---------------|---------------------------------------|----------------|---------------|----------------|
| Contrappeso           | 3,7 mt  |                |                |               | 3,2 t                                 |                |               |                |
| Tipo di braccio       | 1 PC  | VA             |                |               | 1 PC                                  |                |               | VA             |
| Lunghezza avambraccio | 2,60 m (8'6")                                     | 2,10 m (6'11") | 2,40 m (7'10") | 2,60 m (8'6") | 2,10 m (6'11")                        | 2,40 m (7'10") | 2,60 m (8'6") | 2,10 m (6'11") |
| G212 GC               | ✓   | ✓              | ✓              | ✓             | ✓                                     | ✓              | ✓             | ✓              |
| G212 GC-fisso CAN     | ✓   | ✓              | ✓              | ✓             | ✓                                     | ✓              | ✓             | ✓              |
| G213 GC               | ✓   | ✓              | ✓              | ✓             | ✓                                     | ✓              | ✓             | ✓              |
| G213 GC-fisso CAN     | ✓   | ✓              | ✓              | ✓             | ✓                                     | ✓              | ✓             | ✓              |

(continua alla pagina seguente)

# Benne a polipo per la demolizione e lo smistamento per escavatori gommati

## Abbinamento – Escavatori gommati (continua)

Abbinamento
  \* Solo gamma operativa anteriore
  Nessuna corrispondenza

### M316F, continua

#### TRS14-CW-30s, continua

| Carro                 | Stabilizzatori anteriori e posteriori |               |                |                |               |                |                |               |
|-----------------------|---------------------------------------|---------------|----------------|----------------|---------------|----------------|----------------|---------------|
| Contrappeso           | 3,2 t                                 |               |                |                | 3,7 mt        |                |                |               |
| Tipo di braccio       | VA                                    |               | 1 PC           |                |               | VA             |                |               |
| Lunghezza avambraccio | 2,40 m (7'10")                        | 2,60 m (8'6") | 2,10 m (6'11") | 2,40 m (7'10") | 2,60 m (8'6") | 2,10 m (6'11") | 2,40 m (7'10") | 2,60 m (8'6") |
| G212 GC               | ✓                                     | ✓             | ✓              | ✓              | ✓             | ✓              | ✓              | ✓             |
| G212 GC-fisso CAN     | ✓                                     | ✓             | ✓              | ✓              | ✓             | ✓              | ✓              | ✓             |
| G213 GC               | ✓                                     | ✓             | ✓              | ✓              | ✓             | ✓              | ✓              | ✓             |
| G213 GC-fisso CAN     | ✓                                     | ✓             | ✓              | ✓              | ✓             | ✓              | ✓              | ✓             |

#### TRS14-CW-30s, continua

| Carro                 | Lama anteriore; bilancieri posteriori |                |               |                |                |               |                |                |
|-----------------------|---------------------------------------|----------------|---------------|----------------|----------------|---------------|----------------|----------------|
| Contrappeso           | 3,2 t                                 |                |               |                |                |               | 3,7 mt         |                |
| Tipo di braccio       | 1 PC                                  |                |               | VA             |                |               | 1 PC           |                |
| Lunghezza avambraccio | 2,10 m (6'11")                        | 2,40 m (7'10") | 2,60 m (8'6") | 2,10 m (6'11") | 2,40 m (7'10") | 2,60 m (8'6") | 2,10 m (6'11") | 2,40 m (7'10") |
| G212 GC               | ✓                                     | ✓              | ✓             | ✓              | ✓              | ✓             | ✓              | ✓              |
| G212 GC-fisso CAN     | ✓                                     | ✓              | ✓             | ✓              | ✓              | ✓             | ✓              | ✓              |
| G213 GC               | ✓                                     | ✓              | ✓             | ✓              | ✓              | ✓             | ✓              | ✓              |
| G213 GC-fisso CAN     | ✓                                     | ✓              | ✓             | ✓              | ✓              | ✓             | ✓              | ✓              |

#### TRS14-CW-30s, continua

| Carro                 | Lama anteriore; bilancieri posteriori |                |                |               | Lama posteriore (parallela) |                |                |                |
|-----------------------|---------------------------------------|----------------|----------------|---------------|-----------------------------|----------------|----------------|----------------|
| Contrappeso           | 3,7 mt                                |                |                |               | 3,2 t                       |                | 3,7 mt         |                |
| Tipo di braccio       | 1 PC                                  | VA             |                | 1 PC          | 1 PC                        |                | 1 PC           |                |
| Lunghezza avambraccio | 2,60 m (8'6")                         | 2,10 m (6'11") | 2,40 m (7'10") | 2,60 m (8'6") | 2,10 m (6'11")              | 2,40 m (7'10") | 2,10 m (6'11") | 2,40 m (7'10") |
| G212 GC               | ✓                                     | ✓              | ✓              | ✓             | ✓*                          |                | ✓              | ✓*             |
| G212 GC-fisso CAN     | ✓                                     | ✓              | ✓              | ✓             | ✓*                          | ✓*             | ✓              | ✓              |
| G213 GC               | ✓                                     | ✓              | ✓              | ✓             |                             |                | ✓*             |                |
| G213 GC-fisso CAN     | ✓                                     | ✓              | ✓              | ✓             |                             |                | ✓              | ✓*             |

#### TRS14-CW-30s, continua

| Carro                 | Lama posteriore (parallela) |                |                | Lama posteriore |                |                |               |                |
|-----------------------|-----------------------------|----------------|----------------|-----------------|----------------|----------------|---------------|----------------|
| Contrappeso           | 3,7 mt                      |                |                | 3,2 t           | 3,7 mt         |                |               |                |
| Tipo di braccio       | 1 PC                        | VA             |                | 1 PC            | 1 PC           |                | VA            |                |
| Lunghezza avambraccio | 2,60 m (8'6")               | 2,10 m (6'11") | 2,40 m (7'10") | 2,10 m (6'11")  | 2,10 m (6'11") | 2,40 m (7'10") | 2,60 m (8'6") | 2,10 m (6'11") |
| G212 GC               | ✓*                          | ✓*             |                |                 | ✓              | ✓*             |               |                |
| G212 GC-fisso CAN     | ✓                           | ✓              | ✓*             | ✓*              | ✓              | ✓              | ✓*            | ✓*             |
| G213 GC               |                             |                |                |                 |                |                |               |                |
| G213 GC-fisso CAN     | ✓*                          | ✓*             |                |                 | ✓              | ✓*             |               |                |

#### TRS14-CW-30

| Carro                 | Lama anteriore (parallela), bilancieri posteriori |                |               |                |                |               |                |                |
|-----------------------|---|----------------|---------------|----------------|----------------|---------------|----------------|----------------|
| Contrappeso           | 3,2 t   |                |               |                |                |               | 3,7 mt         |                |
| Tipo di braccio       | 1 PC  |                |               | VA             |                |               | 1 PC           |                |
| Lunghezza avambraccio | 2,10 m (6'11")                                    | 2,40 m (7'10") | 2,60 m (8'6") | 2,10 m (6'11") | 2,40 m (7'10") | 2,60 m (8'6") | 2,10 m (6'11") | 2,40 m (7'10") |
| G212 GC               | ✓   | ✓              | ✓             | ✓              | ✓              | ✓             | ✓              | ✓              |
| G212 GC-fisso CAN     | ✓   | ✓              | ✓             | ✓              | ✓              | ✓             | ✓              | ✓              |
| G213 GC               | ✓   | ✓              | ✓             | ✓              | ✓              | ✓             | ✓              | ✓              |
| G213 GC-fisso CAN     | ✓   | ✓              | ✓             | ✓              | ✓              | ✓             | ✓              | ✓              |

(continua alla pagina seguente)

# Benne a polipo per la demolizione e lo smistamento per escavatori gommati

## Abbinamento – Escavatori gommati (continua)

Abbinamento       \* Solo gamma operativa anteriore       Nessuna corrispondenza

### M316F, continua

### TRS14-CW-30, continua

| Carro                 | Lama anteriore (parallela), bilancieri posteriori |                |                |               | Stabilizzatori anteriori e posteriori |                |               |                |
|-----------------------|---|----------------|----------------|---------------|---------------------------------------|----------------|---------------|----------------|
| Contrappeso           | 3,7 mt  |                |                |               | 3,2 t                                 |                |               |                |
| Tipo di braccio       | 1 PC  | VA             |                |               | 1 PC                                  |                |               | VA             |
| Lunghezza avambraccio | 2,60 m (8'6")                                     | 2,10 m (6'11") | 2,40 m (7'10") | 2,60 m (8'6") | 2,10 m (6'11")                        | 2,40 m (7'10") | 2,60 m (8'6") | 2,10 m (6'11") |
| G212 GC               | ✓   | ✓              | ✓              | ✓             | ✓                                     | ✓              | ✓             | ✓              |
| G212 GC-fisso CAN     | ✓   | ✓              | ✓              | ✓             | ✓                                     | ✓              | ✓             | ✓              |
| G213 GC               | ✓   | ✓              | ✓              | ✓             | ✓                                     | ✓              | ✓             | ✓              |
| G213 GC-fisso CAN     | ✓   | ✓              | ✓              | ✓             | ✓                                     | ✓              | ✓             | ✓              |

### TRS14-CW-30, continua

| Carro                 | Stabilizzatori anteriori e posteriori |               |                |                |               |                |                |               |
|-----------------------|---------------------------------------|---------------|----------------|----------------|---------------|----------------|----------------|---------------|
| Contrappeso           | 3,2 t                                 |               |                |                | 3,7 mt        |                |                |               |
| Tipo di braccio       | VA                                    |               | 1 PC           |                |               | VA             |                |               |
| Lunghezza avambraccio | 2,40 m (7'10")                        | 2,60 m (8'6") | 2,10 m (6'11") | 2,40 m (7'10") | 2,60 m (8'6") | 2,10 m (6'11") | 2,40 m (7'10") | 2,60 m (8'6") |
| G212 GC               | ✓                                     | ✓             | ✓              | ✓              | ✓             | ✓              | ✓              | ✓             |
| G212 GC-fisso CAN     | ✓                                     | ✓             | ✓              | ✓              | ✓             | ✓              | ✓              | ✓             |
| G213 GC               | ✓                                     | ✓             | ✓              | ✓              | ✓             | ✓              | ✓              | ✓             |
| G213 GC-fisso CAN     | ✓                                     | ✓             | ✓              | ✓              | ✓             | ✓              | ✓              | ✓             |

### TRS14-CW-30, continua

| Carro                 | Lama anteriore; bilancieri posteriori |                |               |                |                |               |                |                |
|-----------------------|---------------------------------------|----------------|---------------|----------------|----------------|---------------|----------------|----------------|
| Contrappeso           | 3,2 t                                 |                |               |                |                |               | 3,7 mt         |                |
| Tipo di braccio       | 1 PC                                  |                |               | VA             |                |               | 1 PC           |                |
| Lunghezza avambraccio | 2,10 m (6'11")                        | 2,40 m (7'10") | 2,60 m (8'6") | 2,10 m (6'11") | 2,40 m (7'10") | 2,60 m (8'6") | 2,10 m (6'11") | 2,40 m (7'10") |
| G212 GC               | ✓                                     | ✓              | ✓             | ✓              | ✓              | ✓             | ✓              | ✓              |
| G212 GC-fisso CAN     | ✓                                     | ✓              | ✓             | ✓              | ✓              | ✓             | ✓              | ✓              |
| G213 GC               | ✓                                     | ✓              | ✓             | ✓              | ✓              | ✓             | ✓              | ✓              |
| G213 GC-fisso CAN     | ✓                                     | ✓              | ✓             | ✓              | ✓              | ✓             | ✓              | ✓              |

### TRS14-CW-30, continua

| Carro                 | Lama anteriore; bilancieri posteriori |                |                |               | Lama posteriore (parallela) |                |                |               |
|-----------------------|---------------------------------------|----------------|----------------|---------------|-----------------------------|----------------|----------------|---------------|
| Contrappeso           | 3,7 mt                                |                |                |               | 3,2 t                       | 3,7 mt         |                |               |
| Tipo di braccio       | 1 PC                                  | VA             |                |               | 1 PC                        | 1 PC           |                |               |
| Lunghezza avambraccio | 2,60 m (8'6")                         | 2,10 m (6'11") | 2,40 m (7'10") | 2,60 m (8'6") | 2,10 m (6'11")              | 2,10 m (6'11") | 2,40 m (7'10") | 2,60 m (8'6") |
| G212 GC               | ✓                                     | ✓              | ✓              | ✓             |                             | ✓              | ✓*             |               |
| G212 GC-fisso CAN     | ✓                                     | ✓              | ✓              | ✓             | ✓*                          | ✓              | ✓              | ✓*            |
| G213 GC               | ✓                                     | ✓              | ✓              | ✓             |                             |                |                |               |
| G213 GC-fisso CAN     | ✓                                     | ✓              | ✓              | ✓             |                             | ✓              | ✓*             |               |

(continua alla pagina seguente)



# Benne a polipo per la demolizione e lo smistamento per escavatori gommati

## Abbinamento – Escavatori gommati (continua)

Abbinamento
  \* Solo gamma operativa anteriore
  Nessuna corrispondenza

### M316F, continua

#### TRS14-CW-30, continua

| Carro                 | Lama posteriore (parallela) | Lama posteriore |                |                |               |                |
|-----------------------|-----------------------------|-----------------|----------------|----------------|---------------|----------------|
|                       | Contrappeso                 | 3,7 mt          | 3,2 t          | 3,7 mt         |               |                |
| Tipo di braccio       | VA                          | 1 PC            | 1 PC           |                |               | VA             |
| Lunghezza avambraccio | 2,10 m (6'11")              | 2,10 m (6'11")  | 2,10 m (6'11") | 2,40 m (7'10") | 2,60 m (8'6") | 2,10 m (6'11") |
| G212 GC               |                             |                 | ✓*             |                |               |                |
| G212 GC-fisso CAN     | ✓*                          | ✓*              | ✓              | ✓*             | ✓*            | ✓*             |
| G213 GC               |                             |                 |                |                |               |                |
| G213 GC-fisso CAN     |                             |                 | ✓*             |                |               |                |

### TRS14-S60

| Carro                 | Lama anteriore (parallela), bilancieri posteriori |                |               |                |                |               |                |                |
|-----------------------|---|----------------|---------------|----------------|----------------|---------------|----------------|----------------|
|                       | Contrappeso                                       | 3,2 t          |               |                |                |               |                | 3,7 mt         |
| Tipo di braccio       | 1 PC  |                |               | VA             |                |               | 1 PC           |                |
| Lunghezza avambraccio | 2,10 m (6'11")                                    | 2,40 m (7'10") | 2,60 m (8'6") | 2,10 m (6'11") | 2,40 m (7'10") | 2,60 m (8'6") | 2,10 m (6'11") | 2,40 m (7'10") |
| G212 GC               | ✓   | ✓              | ✓             | ✓              | ✓              | ✓             | ✓              | ✓              |
| G213 GC               | ✓   | ✓              | ✓             | ✓              | ✓              | ✓             | ✓              | ✓              |

### TRS14-S60, continua

| Carro                 | Lama anteriore (parallela), bilancieri posteriori |                |                |               | Stabilizzatori anteriori e posteriori |                |               |                |
|-----------------------|---|----------------|----------------|---------------|---------------------------------------|----------------|---------------|----------------|
|                       | Contrappeso                                       | 3,7 mt         |                |               |                                       | 3,2 t          |               |                |
| Tipo di braccio       | 1 PC  | VA             |                | 1 PC          |                                       | VA             |               |                |
| Lunghezza avambraccio | 2,60 m (8'6")                                     | 2,10 m (6'11") | 2,40 m (7'10") | 2,60 m (8'6") | 2,10 m (6'11")                        | 2,40 m (7'10") | 2,60 m (8'6") | 2,10 m (6'11") |
| G212 GC               | ✓   | ✓              | ✓              | ✓             | ✓                                     | ✓              | ✓             | ✓              |
| G213 GC               | ✓   | ✓              | ✓              | ✓             | ✓                                     | ✓              | ✓             | ✓              |

### TRS14-S60, continua

| Carro                 | Stabilizzatori anteriori e posteriori |               |                |                |               |                |                |               |
|-----------------------|---------------------------------------|---------------|----------------|----------------|---------------|----------------|----------------|---------------|
|                       | Contrappeso                           | 3,2 t         |                |                | 3,7 mt        |                |                |               |
| Tipo di braccio       | VA                                    |               | 1 PC           |                |               | VA             |                |               |
| Lunghezza avambraccio | 2,40 m (7'10")                        | 2,60 m (8'6") | 2,10 m (6'11") | 2,40 m (7'10") | 2,60 m (8'6") | 2,10 m (6'11") | 2,40 m (7'10") | 2,60 m (8'6") |
| G212 GC               | ✓                                     | ✓             | ✓              | ✓              | ✓             | ✓              | ✓              | ✓             |
| G213 GC               | ✓                                     | ✓             | ✓              | ✓              | ✓             | ✓              | ✓              | ✓             |

### TRS14-S60, continua

| Carro                 | Lama anteriore; bilancieri posteriori |                |               |                |                |               |                |                |
|-----------------------|---------------------------------------|----------------|---------------|----------------|----------------|---------------|----------------|----------------|
|                       | Contrappeso                           | 3,2 t          |               |                |                |               |                | 3,7 mt         |
| Tipo di braccio       | 1 PC                                  |                |               | VA             |                |               | 1 PC           |                |
| Lunghezza avambraccio | 2,10 m (6'11")                        | 2,40 m (7'10") | 2,60 m (8'6") | 2,10 m (6'11") | 2,40 m (7'10") | 2,60 m (8'6") | 2,10 m (6'11") | 2,40 m (7'10") |
| G212 GC               | ✓                                     | ✓              | ✓             | ✓              | ✓              | ✓             | ✓              | ✓              |
| G213 GC               | ✓                                     | ✓              | ✓             | ✓              | ✓              | ✓             | ✓              | ✓              |

### TRS14-S60, continua

| Carro                 | Lama anteriore; bilancieri posteriori |                |                |               | Lama posteriore (parallela) |                |                |                |
|-----------------------|---------------------------------------|----------------|----------------|---------------|-----------------------------|----------------|----------------|----------------|
|                       | Contrappeso                           | 3,7 mt         |                |               |                             | 3,2 t          |                | 3,7 mt         |
| Tipo di braccio       | 1 PC                                  | VA             |                | 1 PC          |                             | 1 PC           |                |                |
| Lunghezza avambraccio | 2,60 m (8'6")                         | 2,10 m (6'11") | 2,40 m (7'10") | 2,60 m (8'6") | 2,10 m (6'11")              | 2,40 m (7'10") | 2,10 m (6'11") | 2,40 m (7'10") |
| G212 GC               | ✓                                     | ✓              | ✓              | ✓             | ✓                           | ✓*             | ✓              | ✓              |
| G213 GC               | ✓                                     | ✓              | ✓              | ✓             | ✓*                          |                | ✓              | ✓*             |

(continua alla pagina seguente)

# Benne a polipo per la demolizione e lo smistamento per escavatori gommati

## Abbinamento – Escavatori gommati (continua)

Abbinamento       \* Solo gamma operativa anteriore       Nessuna corrispondenza

### M316F, continua

### TRS14-S60, continua

| Carro                 | Lama posteriore (parallela) |                |                |               | Lama posteriore |                |                |                |
|-----------------------|-----------------------------|----------------|----------------|---------------|-----------------|----------------|----------------|----------------|
| Contrappeso           | 3,7 mt                      |                |                |               | 3,2 t           |                | 3,7 mt         |                |
| Tipo di braccio       | 1 PC                        | VA             |                |               | 1 PC            |                | 1 PC           |                |
| Lunghezza avambraccio | 2,60 m (8'6")               | 2,10 m (6'11") | 2,40 m (7'10") | 2,60 m (8'6") | 2,10 m (6'11")  | 2,40 m (7'10") | 2,10 m (6'11") | 2,40 m (7'10") |
| G212 GC               | ✓                           | ✓              | ✓*             | ✓*            | ✓               | ✓*             | ✓              | ✓              |
| G213 GC               | ✓*                          | ✓*             |                |               |                 |                | ✓              | ✓*             |

### TRS14-S60, continua

| Carro                 | Lama posteriore |                |                |
|-----------------------|-----------------|----------------|----------------|
| Contrappeso           | 3,7 mt          |                |                |
| Tipo di braccio       | 1 PC            | VA             |                |
| Lunghezza avambraccio | 2,60 m (8'6")   | 2,10 m (6'11") | 2,40 m (7'10") |
| G212 GC               | ✓               | ✓              | ✓*             |
| G213 GC               |                 | ✓*             |                |

### M316

### Attacco impernato

| Carro                 | Lama anteriore; bilancieri posteriori |               |               | Bilancieri anteriori; lama posteriore |               |               | Stabilizzatori anteriori e posteriori |               |
|-----------------------|---------------------------------------|---------------|---------------|---------------------------------------|---------------|---------------|---------------------------------------|---------------|
| Contrappeso           | 2,6 t                                 | 3,3 mt        |               | 2,6 t                                 | 3,3 mt        |               | 2,6 t                                 | 3,3 mt        |
| Tipo di braccio       | VA                                    | VA            |               | VA                                    | VA            |               | VA                                    | VA            |
| Lunghezza avambraccio | 2,50 m (8'2")                         | 2,20 m (7'3") | 2,50 m (8'2") | 2,50 m (8'2")                         | 2,20 m (7'3") | 2,50 m (8'2") | 2,50 m (8'2")                         | 2,20 m (7'3") |
| G313 GC               |                                       | ✓             | ✓             |                                       | ✓             | ✓             |                                       | ✓             |
| G314                  | ✓                                     | ✓             | ✓             | ✓                                     | ✓             | ✓             | ✓                                     | ✓             |
| G317 GC               |                                       | ✓             | ✓             |                                       | ✓             | ✓             |                                       | ✓             |

### Attacco impernato, continua

| Carro                 | Stabilizzatori anteriori e posteriori | Lama posteriore |               |
|-----------------------|---------------------------------------|-----------------|---------------|
| Contrappeso           | 3,3 mt                                | 3,3 mt          |               |
| Tipo di braccio       | VA                                    | VA              |               |
| Lunghezza avambraccio | 2,50 m (8'2")                         | 2,20 m (7'3")   | 2,50 m (8'2") |
| G313 GC               | ✓                                     | ✓               | ✓             |
| G314                  | ✓                                     | ✓               | ✓*            |
| G317 GC               | ✓                                     |                 |               |

### Attacco rapido

| Carro                 | Lama anteriore; bilancieri posteriori |               |               | Bilancieri anteriori; lama posteriore |               |               | Stabilizzatori anteriori e posteriori |               |
|-----------------------|---------------------------------------|---------------|---------------|---------------------------------------|---------------|---------------|---------------------------------------|---------------|
| Contrappeso           | 2,6 t                                 | 3,3 mt        |               | 2,6 t                                 | 3,3 mt        |               | 2,6 t                                 | 3,3 mt        |
| Tipo di braccio       | VA                                    | VA            |               | VA                                    | VA            |               | VA                                    | VA            |
| Lunghezza avambraccio | 2,50 m (8'2")                         | 2,20 m (7'3") | 2,50 m (8'2") | 2,50 m (8'2")                         | 2,20 m (7'3") | 2,50 m (8'2") | 2,50 m (8'2")                         | 2,20 m (7'3") |
| G313 GC               |                                       | ✓             | ✓             |                                       | ✓             | ✓             |                                       | ✓             |
| G314                  | ✓                                     | ✓             | ✓             | ✓                                     | ✓             | ✓             | ✓                                     | ✓             |
| G317 GC               |                                       |               | ✓             |                                       |               | ✓             |                                       |               |

(continua alla pagina seguente)

# Benne a polipo per la demolizione e lo smistamento per escavatori gommati

## Abbinamento – Escavatori gommati (continua)

Abbinamento     
  \* Solo gamma operativa anteriore     
  Nessuna corrispondenza

### M316, continua

#### Attacco rapido, continua

| Carro                 | Stabilizzatori anteriori e posteriori |
|-----------------------|---------------------------------------|
| Contrappeso           | 3,3 mt                                |
| Tipo di braccio       | VA                                    |
| Lunghezza avambraccio | 2,50 m (8'2")                         |
| G313 GC               | ✓                                     |
| G314                  | ✓                                     |
| G317 GC               | ✓                                     |

#### Attacco dedicato CW-30s

| Carro                 | Lama anteriore; bilancieri posteriori |               |               | Bilancieri anteriori; lama posteriore |               |               | Lama posteriore |               |
|-----------------------|---------------------------------------|---------------|---------------|---------------------------------------|---------------|---------------|-----------------|---------------|
|                       | 2,6 t                                 | 3,3 mt        |               | 2,6 t                                 | 3,3 mt        |               | 3,3 mt          |               |
| Tipo di braccio       | VA                                    |               |               | VA                                    |               |               | VA              |               |
| Lunghezza avambraccio | 2,20 m (7'3")                         | 2,20 m (7'3") | 2,50 m (8'2") | 2,50 m (8'2")                         | 2,20 m (7'3") | 2,50 m (8'2") | 2,20 m (7'3")   | 2,50 m (8'2") |
| G313 GC               | ✓                                     | ✓             | ✓             | ✓                                     | ✓             | ✓             | ✓*              | ✓*            |
| G314                  | ✓                                     | ✓             | ✓             | ✓                                     | ✓             | ✓             | ✓*              |               |
| G317 GC               | ✓                                     | ✓             | ✓             | ✓                                     | ✓             | ✓             |                 |               |

#### Attacco dedicato CW-30

| Carro                 | Lama anteriore; bilancieri posteriori |               | Bilancieri anteriori; lama posteriore |               | Stabilizzatori anteriori e posteriori |               | Lama posteriore |               |
|-----------------------|---------------------------------------|---------------|---------------------------------------|---------------|---------------------------------------|---------------|-----------------|---------------|
|                       | 3,3 mt                                |               | 3,3 mt                                |               | 3,3 mt                                |               | 3,3 mt          |               |
| Tipo di braccio       | VA                                    |               | VA                                    |               | VA                                    |               | VA              |               |
| Lunghezza avambraccio | 2,20 m (7'3")                         | 2,50 m (8'2") | 2,20 m (7'3")                         | 2,50 m (8'2") | 2,20 m (7'3")                         | 2,50 m (8'2") | 2,20 m (7'3")   | 2,50 m (8'2") |
| G313 GC               | ✓                                     | ✓             | ✓                                     | ✓             | ✓                                     | ✓             | ✓*              |               |
| G313 GC-fisso CAN     | ✓                                     | ✓             | ✓                                     | ✓             | ✓                                     | ✓             | ✓               | ✓*            |
| G314                  | ✓                                     | ✓             | ✓                                     | ✓             | ✓                                     | ✓             | ✓*              |               |
| G317 GC               | ✓                                     | ✓             | ✓                                     | ✓             | ✓                                     | ✓             |                 |               |
| G317 GC-fisso CAN     |                                       | ✓             |                                       | ✓             |                                       | ✓             |                 |               |

#### Attacco dedicato S60

| Carro                 | Lama anteriore; bilancieri posteriori |               | Bilancieri anteriori; lama posteriore |               | Stabilizzatori anteriori e posteriori |               | Lama posteriore |               |
|-----------------------|---------------------------------------|---------------|---------------------------------------|---------------|---------------------------------------|---------------|-----------------|---------------|
|                       | 3,3 mt                                |               | 3,3 mt                                |               | 3,3 mt                                |               | 3,3 mt          |               |
| Tipo di braccio       | VA                                    |               | VA                                    |               | VA                                    |               | VA              |               |
| Lunghezza avambraccio | 2,20 m (7'3")                         | 2,50 m (8'2") | 2,20 m (7'3")                         | 2,50 m (8'2") | 2,20 m (7'3")                         | 2,50 m (8'2") | 2,20 m (7'3")   | 2,50 m (8'2") |
| G313 GC               | ✓                                     | ✓             | ✓                                     | ✓             | ✓                                     | ✓             | ✓*              | ✓*            |
| G314                  | ✓                                     | ✓             | ✓                                     | ✓             | ✓                                     | ✓             | ✓*              |               |
| G317 GC               |                                       | ✓             |                                       | ✓             |                                       | ✓             |                 |               |

#### TRS14-CW-30s

| Carro                 | Lama anteriore; bilancieri posteriori |               | Bilancieri anteriori; lama posteriore |               | Stabilizzatori anteriori e posteriori |               |
|-----------------------|---------------------------------------|---------------|---------------------------------------|---------------|---------------------------------------|---------------|
|                       | 3,3 mt                                |               | 3,3 mt                                |               | 3,3 mt                                |               |
| Tipo di braccio       | VA                                    |               | VA                                    |               | VA                                    |               |
| Lunghezza avambraccio | 2,20 m (7'3")                         | 2,50 m (8'2") | 2,20 m (7'3")                         | 2,50 m (8'2") | 2,20 m (7'3")                         | 2,50 m (8'2") |
| G212 GC               | ✓                                     | ✓             | ✓                                     | ✓             | ✓                                     | ✓             |
| G212 GC-fisso CAN     | ✓                                     | ✓             | ✓                                     | ✓             | ✓                                     | ✓             |
| G213 GC               | ✓                                     | ✓             | ✓                                     | ✓             | ✓                                     | ✓             |
| G213 GC-fisso CAN     | ✓                                     | ✓             | ✓                                     | ✓             | ✓                                     | ✓             |

(continua alla pagina seguente)

# Benne a polipo per la demolizione e lo smistamento per escavatori gommati

## Abbinamento – Escavatori gommati (continua)

Abbinamento       \* Solo gamma operativa anteriore       Nessuna corrispondenza

### M316, continua TRS14-CW-30

| Carro                 | Lama anteriore; bilancieri posteriori |               | Bilancieri anteriori; lama posteriore |               | Stabilizzatori anteriori e posteriori |               |
|-----------------------|---------------------------------------|---------------|---------------------------------------|---------------|---------------------------------------|---------------|
| Contrappeso           | 3,3 mt                                |               | 3,3 mt                                |               | 3,3 mt                                |               |
| Tipo di braccio       | VA                                    |               | VA                                    |               | VA                                    |               |
| Lunghezza avambraccio | 2,20 m (7'3")                         | 2,50 m (8'2") | 2,20 m (7'3")                         | 2,50 m (8'2") | 2,20 m (7'3")                         | 2,50 m (8'2") |
| G212 GC               | ✓                                     | ✓             | ✓                                     | ✓             | ✓                                     | ✓             |
| G212 GC-fisso CAN     | ✓                                     | ✓             | ✓                                     | ✓             | ✓                                     | ✓             |
| G213 GC               | ✓                                     | ✓             | ✓                                     | ✓             | ✓                                     | ✓             |
| G213 GC-fisso CAN     | ✓                                     | ✓             | ✓                                     | ✓             | ✓                                     | ✓             |

### TRS14-S60

| Carro                 | Lama anteriore; bilancieri posteriori |               | Bilancieri anteriori; lama posteriore |               | Stabilizzatori anteriori e posteriori |               | Lama posteriore |
|-----------------------|---------------------------------------|---------------|---------------------------------------|---------------|---------------------------------------|---------------|-----------------|
| Contrappeso           | 3,3 mt                                |               | 3,3 mt                                |               | 3,3 mt                                |               | 3,3 mt          |
| Tipo di braccio       | VA                                    |               | VA                                    |               | VA                                    |               | VA              |
| Lunghezza avambraccio | 2,20 m (7'3")                         | 2,50 m (8'2") | 2,20 m (7'3")                         | 2,50 m (8'2") | 2,20 m (7'3")                         | 2,50 m (8'2") | 2,20 m (7'3")   |
| G212 GC               | ✓                                     | ✓             | ✓                                     | ✓             | ✓                                     | ✓             | ✓*              |
| G213 GC               | ✓                                     | ✓             | ✓                                     | ✓             | ✓                                     | ✓             |                 |

### M317D2

#### Attacco imperniato

| Carro                 | Bilancieri anteriori; lama posteriore |               |                |               |               |                |               |
|-----------------------|---------------------------------------|---------------|----------------|---------------|---------------|----------------|---------------|
| Contrappeso           | 3,5 mt                                |               |                |               | 3,9 t         |                |               |
| Tipo di braccio       | 1 PC                                  |               | VA             |               | 1 PC          | VA             |               |
| Lunghezza avambraccio | 2,40 m (7'10")                        | 2,60 m (8'6") | 2,40 m (7'10") | 2,60 m (8'6") | 2,60 m (8'6") | 2,40 m (7'10") | 2,60 m (8'6") |
| G313 GC               | ✓                                     | ✓             | ✓              | ✓             | ✓             | ✓              | ✓             |
| G314                  | ✓                                     | ✓             | ✓              | ✓             | ✓             | ✓              | ✓             |
| G317 GC               | ✓                                     | ✓             | ✓              | ✓             | ✓             | ✓              | ✓             |
| G318                  | ✓                                     |               | ✓              |               |               | ✓              |               |

#### Attacco imperniato, continua

| Carro                 | Lama posteriore |               |                |               |                |               |                |               |
|-----------------------|-----------------|---------------|----------------|---------------|----------------|---------------|----------------|---------------|
| Contrappeso           | 3,5 mt          |               |                |               | 3,9 t          |               |                |               |
| Tipo di braccio       | 1 PC            |               | VA             |               | 1 PC           |               | VA             |               |
| Lunghezza avambraccio | 2,40 m (7'10")  | 2,60 m (8'6") | 2,40 m (7'10") | 2,60 m (8'6") | 2,40 m (7'10") | 2,60 m (8'6") | 2,40 m (7'10") | 2,60 m (8'6") |
| G313 GC               | ✓               | ✓             | ✓              | ✓             | ✓              | ✓             | ✓              | ✓             |
| G314                  | ✓               | ✓             | ✓*             | ✓*            | ✓              | ✓             | ✓              | ✓             |
| G317 GC               |                 |               |                |               | ✓*             |               |                |               |
| G318                  |                 |               |                |               |                |               |                |               |

#### Attacco rapido

| Carro                 | Bilancieri anteriori; lama posteriore |               |                |               |                |               |                |               |
|-----------------------|---------------------------------------|---------------|----------------|---------------|----------------|---------------|----------------|---------------|
| Contrappeso           | 3,5 mt                                |               |                |               | 3,9 t          |               |                |               |
| Tipo di braccio       | 1 PC                                  |               | VA             |               | 1 PC           |               | VA             |               |
| Lunghezza avambraccio | 2,40 m (7'10")                        | 2,60 m (8'6") | 2,40 m (7'10") | 2,60 m (8'6") | 2,40 m (7'10") | 2,60 m (8'6") | 2,40 m (7'10") | 2,60 m (8'6") |
| G313 GC               | ✓                                     | ✓             | ✓              | ✓             | ✓              | ✓             | ✓              | ✓             |
| G314                  | ✓                                     | ✓             | ✓              | ✓             | ✓              | ✓             | ✓              | ✓             |
| G317 GC               | ✓                                     |               | ✓              |               | ✓              |               | ✓              |               |

(continua alla pagina seguente)

# Benne a polipo per la demolizione e lo smistamento per escavatori gommati

## Abbinamento – Escavatori gommati (continua)

Abbinamento     
  \* Solo gamma operativa anteriore     
  Nessuna corrispondenza

### M317D2, continua

#### Attacco rapido, continua

| Carro                 | Lama posteriore |               |
|-----------------------|-----------------|---------------|
| Contrappeso           | 3,9 t           |               |
| Tipo di braccio       | 1 PC            |               |
| Lunghezza avambraccio | 2,40 m (7'10")  | 2,60 m (8'6") |
| G313 GC               | ✓*              | ✓*            |
| G314                  | ✓*              |               |
| G317 GC               |                 |               |

#### Attacco dedicato CW-20s

| Carro                 | Bilancieri anteriori; lama posteriore |               |                |               |                |               |                |               |
|-----------------------|---------------------------------------|---------------|----------------|---------------|----------------|---------------|----------------|---------------|
| Contrappeso           | 3,5 mt                                |               |                |               | 3,9 t          |               |                |               |
| Tipo di braccio       | 1 PC                                  |               | VA             |               | 1 PC           |               | VA             |               |
| Lunghezza avambraccio | 2,40 m (7'10")                        | 2,60 m (8'6") | 2,40 m (7'10") | 2,60 m (8'6") | 2,40 m (7'10") | 2,60 m (8'6") | 2,40 m (7'10") | 2,60 m (8'6") |
| G313 GC               | ✓                                     | ✓             | ✓              | ✓             | ✓              | ✓             | ✓              | ✓             |
| G314                  | ✓                                     | ✓             | ✓              | ✓             | ✓              | ✓             | ✓              | ✓             |
| G317 GC               | ✓                                     |               |                |               | ✓              |               |                |               |

#### Attacco dedicato CW-20s, continua

| Carro                 | Lama posteriore |               |                |                |               |                |               |  |
|-----------------------|-----------------|---------------|----------------|----------------|---------------|----------------|---------------|--|
| Contrappeso           | 3,5 mt          |               |                |                | 3,9 t         |                |               |  |
| Tipo di braccio       | 1 PC            |               | VA             |                | 1 PC          |                | VA            |  |
| Lunghezza avambraccio | 2,40 m (7'10")  | 2,60 m (8'6") | 2,40 m (7'10") | 2,40 m (7'10") | 2,60 m (8'6") | 2,40 m (7'10") | 2,60 m (8'6") |  |
| G313 GC               | ✓               | ✓*            | ✓*             | ✓              | ✓             | ✓              | ✓*            |  |
| G314                  | ✓*              |               |                | ✓              | ✓             | ✓*             | ✓*            |  |
| G317 GC               |                 |               |                |                |               |                |               |  |

#### Attacco dedicato CW-20

| Carro                 | Bilancieri anteriori; lama posteriore |               |                |               |                |               |                |               |
|-----------------------|---------------------------------------|---------------|----------------|---------------|----------------|---------------|----------------|---------------|
| Contrappeso           | 3,5 mt                                |               |                |               | 3,9 t          |               |                |               |
| Tipo di braccio       | 1 PC                                  |               | VA             |               | 1 PC           |               | VA             |               |
| Lunghezza avambraccio | 2,40 m (7'10")                        | 2,60 m (8'6") | 2,40 m (7'10") | 2,60 m (8'6") | 2,40 m (7'10") | 2,60 m (8'6") | 2,40 m (7'10") | 2,60 m (8'6") |
| G313 GC               | ✓                                     | ✓             | ✓              | ✓             | ✓              | ✓             | ✓              | ✓             |
| G313 GC-fisso CAN     | ✓                                     | ✓             | ✓              | ✓             | ✓              | ✓             | ✓              | ✓             |
| G314                  | ✓                                     | ✓             | ✓              | ✓             | ✓              | ✓             | ✓              | ✓             |
| G317 GC               | ✓                                     |               |                |               | ✓              |               |                |               |
| G317 GC-fisso CAN     | ✓                                     |               |                |               | ✓              |               |                |               |

#### Attacco dedicato CW-20, continua

| Carro                 | Lama posteriore |               |                |                |               |                |               |  |
|-----------------------|-----------------|---------------|----------------|----------------|---------------|----------------|---------------|--|
| Contrappeso           | 3,5 mt          |               |                |                | 3,9 t         |                |               |  |
| Tipo di braccio       | 1 PC            |               | VA             |                | 1 PC          |                | VA            |  |
| Lunghezza avambraccio | 2,40 m (7'10")  | 2,60 m (8'6") | 2,40 m (7'10") | 2,40 m (7'10") | 2,60 m (8'6") | 2,40 m (7'10") | 2,60 m (8'6") |  |
| G313 GC               | ✓*              | ✓*            |                | ✓              | ✓             | ✓              | ✓*            |  |
| G313 GC-fisso CAN     | ✓               | ✓*            | ✓*             | ✓              | ✓             | ✓              | ✓             |  |
| G314                  | ✓*              |               |                | ✓              | ✓*            | ✓*             |               |  |
| G317 GC               |                 |               |                |                |               |                |               |  |
| G317 GC-fisso CAN     |                 |               |                |                |               |                |               |  |

(continua alla pagina seguente)

# Benne a polipo per la demolizione e lo smistamento per escavatori gommati

## Abbinamento – Escavatori gommati (continua)

Abbinamento       \* Solo gamma operativa anteriore       Nessuna corrispondenza

### M317F

#### Attacco imperniato

| Carro                 | Lama anteriore (parallela), bilancieri posteriori |               |               | Bilancieri anteriori; lama posteriore (parallela) |               |               | Lama posteriore (parallela) |               |
|-----------------------|---|---------------|---------------|---|---------------|---------------|-----------------------------|---------------|
| Contrappeso           | 4,3 t   |               |               | 4,3 t   |               |               | 4,3 t                       |               |
| Tipo di braccio       | Scostamento                                       | VA            |               | Scostamento                                       | VA            |               | Scostamento                 | VA            |
| Lunghezza avambraccio | 2,45 m (8'0")                                     | 2,45 m (8'0") | 2,60 m (8'6") | 2,45 m (8'0")                                     | 2,45 m (8'0") | 2,60 m (8'6") | 2,45 m (8'0")               | 2,45 m (8'0") |
| G313 GC               | ✓   | ✓             | ✓             | ✓   | ✓             | ✓             | ✓                           | ✓             |
| G314                  | ✓   | ✓             | ✓             | ✓   | ✓             | ✓             | ✓                           | ✓             |
| G317 GC               |   | ✓             |               |   | ✓             |               |                             | ✓*            |

#### Attacco imperniato, continua

| Carro                 | Lama posteriore (parallela) | Assale ampio - Lama posteriore (parallela) |               |               |
|-----------------------|-----------------------------|--|---------------|---------------|
| Contrappeso           | 4,3 t                       | 4,3 t                                      |               |               |
| Tipo di braccio       | VA                          | Scostamento                                | VA            |               |
| Lunghezza avambraccio | 2,60 m (8'6")               | 2,45 m (8'0")                              | 2,45 m (8'0") | 2,60 m (8'6") |
| G313 GC               | ✓                           | ✓  | ✓             | ✓             |
| G314                  | ✓                           | ✓  | ✓             | ✓             |
| G317 GC               |                             |  | ✓             |               |

#### Attacco rapido

| Carro                 | Lama anteriore (parallela), bilancieri posteriori |               | Bilancieri anteriori; lama posteriore (parallela) |               | Lama posteriore (parallela) | Assale ampio - Lama posteriore (parallela) |               |
|-----------------------|---|---------------|---|---------------|-----------------------------|--|---------------|
| Contrappeso           | 4,3 t   |               | 4,3 t   |               | 4,3 t                       | 4,3 t                                      |               |
| Tipo di braccio       | Scostamento                                       | VA            | Scostamento                                       | VA            | VA                          | Scostamento                                | VA            |
| Lunghezza avambraccio | 2,45 m (8'0")                                     | 2,45 m (8'0") | 2,45 m (8'0")                                     | 2,45 m (8'0") | 2,45 m (8'0")               | 2,45 m (8'0")                              | 2,45 m (8'0") |
| G313 GC               | ✓   | ✓             | ✓   | ✓             | ✓*                          | ✓  | ✓             |
| G314                  | ✓   | ✓             | ✓   | ✓             | ✓*                          | ✓*   | ✓             |

#### Attacco dedicato CW-20s

| Carro                 | Lama anteriore (parallela), bilancieri posteriori |               |               | Bilancieri anteriori; lama posteriore (parallela) |               |               | Lama posteriore (parallela) |               |
|-----------------------|---|---------------|---------------|---|---------------|---------------|-----------------------------|---------------|
| Contrappeso           | 4,3 t   |               |               | 4,3 t   |               |               | 4,3 t                       |               |
| Tipo di braccio       | Scostamento                                       | VA            |               | Scostamento                                       | VA            |               | Scostamento                 | VA            |
| Lunghezza avambraccio | 2,45 m (8'0")                                     | 2,45 m (8'0") | 2,60 m (8'6") | 2,45 m (8'0")                                     | 2,45 m (8'0") | 2,60 m (8'6") | 2,45 m (8'0")               | 2,45 m (8'0") |
| G313 GC               | ✓   | ✓             | ✓             | ✓   | ✓             | ✓             | ✓*                          | ✓             |
| G314                  | ✓   | ✓             |               | ✓   | ✓             |               | ✓*                          | ✓             |

#### Attacco dedicato CW-20s, continua

| Carro                 | Lama posteriore (parallela) | Assale ampio - Lama posteriore (parallela) |               |               |
|-----------------------|-----------------------------|--|---------------|---------------|
| Contrappeso           | 4,3 t                       | 4,3 t                                      |               |               |
| Tipo di braccio       | VA                          | Scostamento                                | VA            |               |
| Lunghezza avambraccio | 2,60 m (8'6")               | 2,45 m (8'0")                              | 2,45 m (8'0") | 2,60 m (8'6") |
| G313 GC               | ✓                           | ✓  | ✓             | ✓             |
| G314                  |                             | ✓  | ✓             |               |

(continua alla pagina seguente)

# Benne a polipo per la demolizione e lo smistamento per escavatori gommati

## Abbinamento – Escavatori gommati (continua)

Abbinamento
  \* Solo gamma operativa anteriore
  Nessuna corrispondenza

### M317F, continua

#### Attacco dedicato CW-20

| Carro                 | Lama anteriore (parallela);<br>bilancieri posteriori |               | Bilancieri anteriori; lama<br>posteriore parallela |               | Lama posteriore (parallela) |               | Assale ampio - Lama posteriore<br>(parallela) |               |
|-----------------------|--|---------------|--|---------------|-----------------------------|---------------|---|---------------|
| Contrappeso           | 4,3 t  |               | 4,3 t  |               | 4,3 t                       |               | 4,3 t   |               |
| Tipo di braccio       | Scostamento  | VA            | Scostamento  | VA            | Scostamento                 | VA            | Scostamento                                   | VA            |
| Lunghezza avambraccio | 2,45 m (8'0")  | 2,45 m (8'0") | 2,45 m (8'0")                                      | 2,45 m (8'0") | 2,45 m (8'0")               | 2,45 m (8'0") | 2,45 m (8'0")                                 | 2,45 m (8'0") |
| G313 GC               | ✓  | ✓             | ✓  | ✓             | ✓*                          | ✓             | ✓   | ✓             |
| G313 GC-fisso CAN     | ✓  | ✓             | ✓  | ✓             | ✓                           | ✓             | ✓   | ✓             |
| G314                  | ✓  | ✓             | ✓  | ✓             | ✓*                          | ✓             | ✓   | ✓             |

### Attacco dedicato S60

| Carro                 | Lama anteriore (parallela), bilancieri posteriori |               |               | Bilancieri anteriori; lama posteriore (parallela) |               |               | Lama posteriore (parallela) |               |
|-----------------------|---|---------------|---------------|---|---------------|---------------|-----------------------------|---------------|
| Contrappeso           | 4,3 t   |               |               | 4,3 t   |               |               | 4,3 t                       |               |
| Tipo di braccio       | Scostamento                                       | VA            |               | Scostamento                                       | VA            |               | Scostamento                 | VA            |
| Lunghezza avambraccio | 2,45 m (8'0")                                     | 2,45 m (8'0") | 2,60 m (8'6") | 2,45 m (8'0")                                     | 2,45 m (8'0") | 2,60 m (8'6") | 2,45 m (8'0")               | 2,45 m (8'0") |
| G313 GC               | ✓   | ✓             | ✓             | ✓   | ✓             | ✓             | ✓                           | ✓             |
| G314                  | ✓   | ✓             | ✓             | ✓   | ✓             | ✓             | ✓*                          | ✓             |

### Attacco dedicato S60, continua

| Carro                 | Lama posteriore<br>(parallela) | Assale ampio - Lama posteriore (parallela) |               |               |
|-----------------------|--------------------------------|--|---------------|---------------|
| Contrappeso           | 4,3 t                          | 4,3 t                                      |               |               |
| Tipo di braccio       | VA                             | Scostamento                                | VA            |               |
| Lunghezza avambraccio | 2,60 m (8'6")                  | 2,45 m (8'0")                              | 2,45 m (8'0") | 2,60 m (8'6") |
| G313 GC               | ✓                              | ✓  | ✓             | ✓             |
| G314                  | ✓                              | ✓  | ✓             | ✓             |

### TRS14-CW-30s

| Carro                 | Lama anteriore (parallela), bilancieri posteriori |               |               | Bilancieri anteriori; lama posteriore (parallela) |               |               | Lama posteriore (parallela) |               |
|-----------------------|---|---------------|---------------|---|---------------|---------------|-----------------------------|---------------|
| Contrappeso           | 4,3 t   |               |               | 4,3 t   |               |               | 4,3 t                       |               |
| Tipo di braccio       | Scostamento                                       | VA            |               | Scostamento                                       | VA            |               | Scostamento                 | VA            |
| Lunghezza avambraccio | 2,45 m (8'0")                                     | 2,45 m (8'0") | 2,60 m (8'6") | 2,45 m (8'0")                                     | 2,45 m (8'0") | 2,60 m (8'6") | 2,45 m (8'0")               | 2,45 m (8'0") |
| G212 GC               | ✓   | ✓             | ✓             | ✓   | ✓             | ✓             |                             | ✓*            |
| G212 GC-fisso CAN     | ✓   | ✓             | ✓             | ✓   | ✓             | ✓             | ✓*                          | ✓             |
| G213 GC-fisso CAN     | ✓   | ✓             |               | ✓   | ✓             |               |                             | ✓*            |

### TRS14-CW-30s, continua

| Carro                 | Lama posteriore<br>(parallela) | Assale ampio - Lama posteriore (parallela) |               |               |
|-----------------------|--------------------------------|--|---------------|---------------|
| Contrappeso           | 4,3 t                          | 4,3 t                                      |               |               |
| Tipo di braccio       | VA                             | Scostamento                                | VA            |               |
| Lunghezza avambraccio | 2,60 m (8'6")                  | 2,45 m (8'0")                              | 2,45 m (8'0") | 2,60 m (8'6") |
| G212 GC               |                                | ✓  | ✓             | ✓             |
| G212 GC-fisso CAN     | ✓*                             | ✓  | ✓             | ✓             |
| G213 GC-fisso CAN     |                                | ✓  | ✓             |               |

(continua alla pagina seguente)

# Benne a polipo per la demolizione e lo smistamento per escavatori gommati

## Abbinamento – Escavatori gommati (continua)

Abbinamento       \* Solo gamma operativa anteriore       Nessuna corrispondenza

### M317F, continua TRS14-CW-30

| Carro                 | Lama anteriore (parallela), bilancieri posteriori |               |               | Bilancieri anteriori; lama posteriore (parallela) |               |               | Lama posteriore (parallela) |               |
|-----------------------|---|---------------|---------------|---|---------------|---------------|-----------------------------|---------------|
| Contrappeso           | 4,3 t   |               |               | 4,3 t   |               |               | 4,3 t                       |               |
| Tipo di braccio       | Scostamento                                       | VA            |               | Scostamento                                       | VA            |               | VA                          |               |
| Lunghezza avambraccio | 2,45 m (8'0")                                     | 2,45 m (8'0") | 2,60 m (8'6") | 2,45 m (8'0")                                     | 2,45 m (8'0") | 2,60 m (8'6") | 2,45 m (8'0")               | 2,60 m (8'6") |
| G212 GC               | ✓   | ✓             |               | ✓   | ✓             |               | ✓*                          |               |
| G212 GC-fisso CAN     | ✓   | ✓             | ✓             | ✓   | ✓             | ✓             | ✓                           | ✓*            |
| G213 GC-fisso CAN     | ✓   | ✓             |               | ✓   | ✓             |               | ✓*                          |               |

### TRS14-CW-30, continua

| Carro                 | Assale ampio - Lama posteriore (parallela) |               |               |
|-----------------------|--|---------------|---------------|
| Contrappeso           | 4,3 t                                      |               |               |
| Tipo di braccio       | Scostamento                                | VA            |               |
| Lunghezza avambraccio | 2,45 m (8'0")                              | 2,45 m (8'0") | 2,60 m (8'6") |
| G212 GC               | ✓*   | ✓             |               |
| G212 GC-fisso CAN     | ✓  | ✓             | ✓             |
| G213 GC-fisso CAN     | ✓*   | ✓             |               |

### TRS14-S60

| Carro                 | Lama anteriore (parallela), bilancieri posteriori |               |               | Bilancieri anteriori; lama posteriore (parallela) |               |               | Lama posteriore (parallela) |               |
|-----------------------|---|---------------|---------------|---|---------------|---------------|-----------------------------|---------------|
| Contrappeso           | 4,3 t   |               |               | 4,3 t   |               |               | 4,3 t                       |               |
| Tipo di braccio       | Scostamento                                       | VA            |               | Scostamento                                       | VA            |               | Scostamento                 | VA            |
| Lunghezza avambraccio | 2,45 m (8'0")                                     | 2,45 m (8'0") | 2,60 m (8'6") | 2,45 m (8'0")                                     | 2,45 m (8'0") | 2,60 m (8'6") | 2,45 m (8'0")               | 2,45 m (8'0") |
| G212 GC               | ✓   | ✓             | ✓             | ✓   | ✓             | ✓             | ✓*                          | ✓             |
| G213 GC               | ✓   | ✓             | ✓             | ✓   | ✓             | ✓             |                             | ✓*            |

### TRS14-S60, continua

| Carro                 | Lama posteriore (parallela) | Assale ampio - Lama posteriore (parallela) |               |               |
|-----------------------|-----------------------------|--|---------------|---------------|
| Contrappeso           | 4,3 t                       | 4,3 t                                      |               |               |
| Tipo di braccio       | VA                          | Scostamento                                | VA            |               |
| Lunghezza avambraccio | 2,60 m (8'6")               | 2,45 m (8'0")                              | 2,45 m (8'0") | 2,60 m (8'6") |
| G212 GC               | ✓                           | ✓  | ✓             | ✓             |
| G213 GC               |                             | ✓  | ✓             | ✓             |

(continua alla pagina seguente)



# Benne a polipo per la demolizione e lo smistamento per escavatori gommati

## Abbinamento – Escavatori gommati (continua)

Abbinamento
  \* Solo gamma operativa anteriore
  Nessuna corrispondenza

### M317

#### Attacco imperniato

| Carro                 | Stabilizzatori anteriori e posteriori |               | Lama anteriore; bilancieri posteriori |               | Bilancieri anteriori; lama posteriore |               | Lama posteriore |               |
|-----------------------|---------------------------------------|---------------|---------------------------------------|---------------|---------------------------------------|---------------|-----------------|---------------|
| Contrappeso           | 4,3 t                                 |               | 4,3 t                                 |               | 4,3 t                                 |               | 4,3 t           |               |
| Tipo di braccio       | VA                                    |               | VA                                    |               | VA                                    |               | VA              |               |
| Lunghezza avambraccio | 2,20 m (7'3")                         | 2,50 m (8'2") | 2,20 m (7'3")                         | 2,50 m (8'2") | 2,20 m (7'3")                         | 2,50 m (8'2") | 2,20 m (7'3")   | 2,50 m (8'2") |
| G313 GC               | ✓                                     | ✓             | ✓                                     | ✓             | ✓                                     | ✓             | ✓               | ✓             |
| G314                  | ✓                                     | ✓             | ✓                                     | ✓             | ✓                                     | ✓             | ✓               | ✓*            |

#### Attacco dedicato CW-30s

| Carro                 | Stabilizzatori anteriori e posteriori | Lama anteriore; bilancieri posteriori | Bilancieri anteriori; lama posteriore | Lama posteriore |
|-----------------------|---------------------------------------|---------------------------------------|---------------------------------------|-----------------|
| Contrappeso           | 4,3 t                                 | 4,3 t                                 | 4,3 t                                 | 4,3 t           |
| Tipo di braccio       | VA                                    | VA                                    | VA                                    | VA              |
| Lunghezza avambraccio | 2,50 m (8'2")                         | 2,50 m (8'2")                         | 2,50 m (8'2")                         | 2,50 m (8'2")   |
| G313 GC               | ✓                                     | ✓                                     | ✓                                     | ✓*              |
| G314                  | ✓                                     | ✓                                     | ✓                                     |                 |

#### Attacco dedicato CW-30

| Carro                 | Stabilizzatori anteriori e posteriori |               | Lama anteriore; bilancieri posteriori |               | Bilancieri anteriori; lama posteriore |               | Lama posteriore |               |
|-----------------------|---------------------------------------|---------------|---------------------------------------|---------------|---------------------------------------|---------------|-----------------|---------------|
| Contrappeso           | 4,3 t                                 |               | 4,3 t                                 |               | 4,3 t                                 |               | 4,3 t           |               |
| Tipo di braccio       | VA                                    |               | VA                                    |               | VA                                    |               | VA              |               |
| Lunghezza avambraccio | 2,20 m (7'3")                         | 2,50 m (8'2") | 2,20 m (7'3")                         | 2,50 m (8'2") | 2,20 m (7'3")                         | 2,50 m (8'2") | 2,20 m (7'3")   | 2,50 m (8'2") |
| G313 GC               | ✓                                     | ✓             | ✓                                     | ✓             | ✓                                     | ✓             | ✓*              |               |
| G313 GC-fisso CAN     | ✓                                     | ✓             | ✓                                     | ✓             | ✓                                     | ✓             | ✓               | ✓*            |
| G314                  | ✓                                     | ✓             | ✓                                     | ✓             | ✓                                     | ✓             | ✓*              |               |

#### Attacco dedicato S60

| Carro                 | Stabilizzatori anteriori e posteriori | Lama anteriore; bilancieri posteriori | Bilancieri anteriori; lama posteriore | Lama posteriore |
|-----------------------|---------------------------------------|---------------------------------------|---------------------------------------|-----------------|
| Contrappeso           | 4,3 t                                 | 4,3 t                                 | 4,3 t                                 | 4,3 t           |
| Tipo di braccio       | VA                                    | VA                                    | VA                                    | VA              |
| Lunghezza avambraccio | 2,50 m (8'2")                         | 2,50 m (8'2")                         | 2,50 m (8'2")                         | 2,50 m (8'2")   |
| G313 GC               | ✓                                     | ✓                                     | ✓                                     | ✓*              |

#### TRS14 (Attacco nella parte superiore/configurazione inferiore S60)

| Carro                 | Stabilizzatori anteriori e posteriori | Lama anteriore; bilancieri posteriori | Bilancieri anteriori; lama posteriore |
|-----------------------|---------------------------------------|---------------------------------------|---------------------------------------|
| Contrappeso           | 4,3 t                                 | 4,3 t                                 | 4,3 t                                 |
| Tipo di braccio       | VA                                    | VA                                    | VA                                    |
| Lunghezza avambraccio | 2,50 m (8'2")                         | 2,50 m (8'2")                         | 2,50 m (8'2")                         |
| G212 GC               | ✓                                     | ✓                                     | ✓                                     |

(continua alla pagina seguente)

# Benne a polipo per la demolizione e lo smistamento per escavatori gommati

## Abbinamento – Escavatori gommati (continua)

Abbinamento       \* Solo gamma operativa anteriore       Nessuna corrispondenza

### M318F Attacco imperniato

| Carro                 | Stabilizzatori anteriori e posteriori |                |               |                |                |               |                |                |
|-----------------------|---------------------------------------|----------------|---------------|----------------|----------------|---------------|----------------|----------------|
|                       | 3,4 t                                 |                |               |                | 3,9 t          |               |                |                |
| Contrappeso           | 1 PC                                  |                |               |                | VA             |               |                |                |
| Tipo di braccio       | 1 PC                                  |                | VA            |                | 1 PC           |               | VA             |                |
| Lunghezza avambraccio | 2,10 m (6'11")                        | 2,40 m (7'10") | 2,60 m (8'6") | 2,10 m (6'11") | 2,40 m (7'10") | 2,60 m (8'6") | 2,10 m (6'11") | 2,40 m (7'10") |
| G313 GC               | ✓                                     | ✓              | ✓             | ✓              | ✓              | ✓             | ✓              | ✓              |
| G314                  | ✓                                     | ✓              | ✓             | ✓              | ✓              | ✓             | ✓              | ✓              |
| G317 GC               | ✓                                     | ✓              | ✓             | ✓              | ✓              | ✓             | ✓              | ✓              |
| G318                  | ✓                                     | ✓              | ✓             | ✓              | ✓              | ✓             | ✓              | ✓              |
| G318 WH-800           | ✓                                     | ✓              | ✓             | ✓              | ✓              | ✓             | ✓              | ✓              |
| G318 WH-1100          | ✓                                     | ✓              |               |                |                |               | ✓              | ✓              |

### Attacco imperniato, continua

| Carro                 | Stabilizzatori anteriori e posteriori |                |                |               | Bilancieri anteriori; lama posteriore (carro ampio) |                |               |                |
|-----------------------|---------------------------------------|----------------|----------------|---------------|---|----------------|---------------|----------------|
|                       | 3,9 t                                 |                |                |               | 3,9 t   |                |               |                |
| Contrappeso           | 1 PC                                  |                | VA             |               | 1 PC  |                | VA            |                |
| Tipo di braccio       | 1 PC                                  |                | VA             |               | 1 PC  |                | VA            |                |
| Lunghezza avambraccio | 2,60 m (8'6")                         | 2,10 m (6'11") | 2,40 m (7'10") | 2,60 m (8'6") | 2,10 m (6'11")                                      | 2,40 m (7'10") | 2,60 m (8'6") | 2,10 m (6'11") |
| G313 GC               | ✓                                     | ✓              | ✓              | ✓             | ✓   | ✓              | ✓             | ✓              |
| G314                  | ✓                                     | ✓              | ✓              | ✓             | ✓   | ✓              | ✓             | ✓              |
| G317 GC               | ✓                                     | ✓              | ✓              | ✓             | ✓   | ✓              | ✓             | ✓              |
| G318                  | ✓                                     | ✓              | ✓              | ✓             | ✓   | ✓              | ✓             | ✓              |
| G318 WH-800           | ✓                                     | ✓              | ✓              | ✓             | ✓   | ✓              | ✓             | ✓              |
| G318 WH-1100          |                                       |                |                |               | ✓   | ✓              |               |                |

(continua alla pagina seguente)

# Benne a polipo per la demolizione e lo smistamento per escavatori gommati

## Abbinamento – Escavatori gommati (continua)

Abbinamento
  \* Solo gamma operativa anteriore
  Nessuna corrispondenza

### M318F, continua

#### Attacco imperniato, continua

| Carro                 | Bilancieri anteriori; lama posteriore (carro ampio) |               |                |                |               |                |                |               |
|-----------------------|---|---------------|----------------|----------------|---------------|----------------|----------------|---------------|
| Contrappeso           | 3,4 t   |               |                |                | 3,9 t         |                |                |               |
| Tipo di braccio       | VA  |               | 1 PC           |                |               | VA             |                |               |
| Lunghezza avambraccio | 2,40 m (7'10")                                      | 2,60 m (8'6") | 2,10 m (6'11") | 2,40 m (7'10") | 2,60 m (8'6") | 2,10 m (6'11") | 2,40 m (7'10") | 2,60 m (8'6") |
| G313 GC               | ✓   | ✓             | ✓              | ✓              | ✓             | ✓              | ✓              | ✓             |
| G314                  | ✓   | ✓             | ✓              | ✓              | ✓             | ✓              | ✓              | ✓             |
| G317 GC               | ✓   | ✓             | ✓              | ✓              | ✓             | ✓              | ✓              | ✓             |
| G318                  | ✓   | ✓             | ✓              | ✓              | ✓             | ✓              | ✓              | ✓             |
| G318 WH-800           | ✓   | ✓             | ✓              | ✓              | ✓             | ✓              | ✓              | ✓             |
| G318 WH-1100          |   |               | ✓              | ✓              |               |                |                |               |

#### Attacco imperniato, continua

| Carro                 | Bilancieri anteriori.; lama posteriore |                |               |                |                |               |                |                |
|-----------------------|--|----------------|---------------|----------------|----------------|---------------|----------------|----------------|
| Contrappeso           | 3,4 t                                  |                |               |                |                |               | 3,9 t          |                |
| Tipo di braccio       | 1 PC                                   |                |               | VA             |                |               | 1 PC           |                |
| Lunghezza avambraccio | 2,10 m (6'11")                         | 2,40 m (7'10") | 2,60 m (8'6") | 2,10 m (6'11") | 2,40 m (7'10") | 2,60 m (8'6") | 2,10 m (6'11") | 2,40 m (7'10") |
| G313 GC               | ✓                                      | ✓              | ✓             | ✓              | ✓              | ✓             | ✓              | ✓              |
| G314                  | ✓                                      | ✓              | ✓             | ✓              | ✓              | ✓             | ✓              | ✓              |
| G317 GC               | ✓                                      | ✓              | ✓             | ✓              | ✓              | ✓             | ✓              | ✓              |
| G318                  | ✓                                      | ✓              | ✓             | ✓              | ✓              | ✓             | ✓              | ✓              |
| G318 WH-800           | ✓                                      | ✓              | ✓             | ✓              | ✓              | ✓             | ✓              | ✓              |
| G318 WH-1100          | ✓                                      | ✓              |               |                |                |               | ✓              | ✓              |

#### Attacco imperniato, continua

| Carro                 | Bilancieri anteriori.; lama posteriore |                |                |               | Lama posteriore |                |               |                |
|-----------------------|--|----------------|----------------|---------------|-----------------|----------------|---------------|----------------|
| Contrappeso           | 3,9 t                                  |                |                |               | 3,4 t           |                |               |                |
| Tipo di braccio       | 1 PC                                   | VA             |                |               | 1 PC            |                |               | VA             |
| Lunghezza avambraccio | 2,60 m (8'6")                          | 2,10 m (6'11") | 2,40 m (7'10") | 2,60 m (8'6") | 2,10 m (6'11")  | 2,40 m (7'10") | 2,60 m (8'6") | 2,10 m (6'11") |
| G313 GC               | ✓                                      | ✓              | ✓              | ✓             | ✓               | ✓              | ✓             | ✓              |
| G314                  | ✓                                      | ✓              | ✓              | ✓             | ✓               | ✓              | ✓             | ✓              |
| G317 GC               | ✓                                      | ✓              | ✓              | ✓             | ✓               | ✓*             |               |                |
| G318                  | ✓                                      | ✓              | ✓              | ✓             |                 |                |               |                |
| G318 WH-800           | ✓                                      | ✓              | ✓              | ✓             | ✓*              |                |               |                |
| G318 WH-1100          |  |                |                |               |                 |                |               |                |

(continua alla pagina seguente)

# Benne a polipo per la demolizione e lo smistamento per escavatori gommati

## Abbinamento – Escavatori gommati (continua)

Abbinamento       Solo gamma operativa anteriore       Nessuna corrispondenza

### M318F, continua

#### Attacco imperniato, continua

| Carro                 | Lama posteriore |               |                |                |               |                |                |               |
|-----------------------|-----------------|---------------|----------------|----------------|---------------|----------------|----------------|---------------|
| Contrappeso           | 3,4 t           |               |                |                | 3,9 t         |                |                |               |
| Tipo di braccio       | VA              |               | 1 PC           |                |               | VA             |                |               |
| Lunghezza avambraccio | 2,40 m (7'10")  | 2,60 m (8'6") | 2,10 m (6'11") | 2,40 m (7'10") | 2,60 m (8'6") | 2,10 m (6'11") | 2,40 m (7'10") | 2,60 m (8'6") |
| G313 GC               | ✓               | ✓             | ✓              | ✓              | ✓             | ✓              | ✓              | ✓             |
| G314                  | ✓               | ✓             | ✓              | ✓              | ✓             | ✓              | ✓              | ✓             |
| G317 GC               |                 |               | ✓              | ✓              | ✓             | ✓              | ✓*             |               |
| G318                  |                 |               | ✓*             |                |               |                |                |               |
| G318 WH-800           |                 |               | ✓              | ✓*             | ✓*            | ✓*             |                |               |
| G318 WH-1100          |                 |               |                |                |               |                |                |               |

#### Attacco imperniato, continua

| Carro                 | Lama posteriore (carro ampio) |                |               |                |                |               |                |                |
|-----------------------|-------------------------------|----------------|---------------|----------------|----------------|---------------|----------------|----------------|
| Contrappeso           | 3,4 t                         |                |               |                |                |               | 3,9 t          |                |
| Tipo di braccio       | 1 PC                          |                |               | VA             |                |               | 1 PC           |                |
| Lunghezza avambraccio | 2,10 m (6'11")                | 2,40 m (7'10") | 2,60 m (8'6") | 2,10 m (6'11") | 2,40 m (7'10") | 2,60 m (8'6") | 2,10 m (6'11") | 2,40 m (7'10") |
| G313 GC               | ✓                             | ✓              | ✓             | ✓              | ✓              | ✓             | ✓              | ✓              |
| G314                  | ✓                             | ✓              | ✓             | ✓              | ✓              | ✓             | ✓              | ✓              |
| G317 GC               | ✓                             | ✓              | ✓             | ✓              | ✓*             | ✓*            | ✓              | ✓              |
| G318                  | ✓                             | ✓*             |               |                |                |               | ✓              | ✓              |
| G318 WH-800           | ✓                             | ✓              | ✓*            | ✓*             |                |               | ✓              | ✓              |
| G318 WH-1100          |                               |                |               |                |                |               | ✓*             |                |

#### Attacco imperniato, continua

| Carro                 | Lama posteriore (carro ampio) |                |                |               |
|-----------------------|-------------------------------|----------------|----------------|---------------|
| Contrappeso           | 3,9 t                         |                |                |               |
| Tipo di braccio       | 1 PC                          | VA             |                |               |
| Lunghezza avambraccio | 2,60 m (8'6")                 | 2,10 m (6'11") | 2,40 m (7'10") | 2,60 m (8'6") |
| G313 GC               | ✓                             | ✓              | ✓              | ✓             |
| G314                  | ✓                             | ✓              | ✓              | ✓             |
| G317 GC               | ✓                             | ✓              | ✓              | ✓             |
| G318                  | ✓                             | ✓              | ✓*             |               |
| G318 WH-800           | ✓                             | ✓              | ✓              | ✓*            |
| G318 WH-1100          |                               |                |                |               |

#### Attacco rapido

| Carro                 | Stabilizzatori anteriori e posteriori |                |               |                |                |               |                |                |
|-----------------------|---------------------------------------|----------------|---------------|----------------|----------------|---------------|----------------|----------------|
| Contrappeso           | 3,4 t                                 |                |               |                |                |               | 3,9 t          |                |
| Tipo di braccio       | 1 PC                                  |                |               | VA             |                |               | 1 PC           |                |
| Lunghezza avambraccio | 2,10 m (6'11")                        | 2,40 m (7'10") | 2,60 m (8'6") | 2,10 m (6'11") | 2,40 m (7'10") | 2,60 m (8'6") | 2,10 m (6'11") | 2,40 m (7'10") |
| G313 GC               | ✓                                     | ✓              | ✓             | ✓              | ✓              | ✓             | ✓              | ✓              |
| G314                  | ✓                                     | ✓              | ✓             | ✓              | ✓              | ✓             | ✓              | ✓              |
| G317 GC               | ✓                                     | ✓              |               |                | ✓              |               | ✓              | ✓              |
| G318                  | ✓                                     |                |               |                |                |               | ✓              |                |
| G318 WH-800           | ✓                                     |                |               |                |                |               | ✓              |                |

(continua alla pagina seguente)

# Benne a polipo per la demolizione e lo smistamento per escavatori gommati

## Abbinamento – Escavatori gommati (continua)

Abbinamento
  \* Solo gamma operativa anteriore
  Nessuna corrispondenza

### M318F, continua

#### Attacco rapido, continua

| Carro                 | Stabilizzatori anteriori e posteriori |                |                |               | Bilanci. anteriori; lm. posteriore (carro ampio) |                |             |                |
|-----------------------|---------------------------------------|----------------|----------------|---------------|--|----------------|-------------|----------------|
|                       | 3,9 t                                 |                |                |               | 3,4 t  |                |             |                |
| Contrappeso           |                                       |                |                |               |  |                |             |                |
| Tipo di braccio       | 1 PC                                  | VA             |                |               | 1 PC   |                |             | VA             |
| Lunghezza avambraccio | 2,60 m (8'6")                         | 2,10 m (6'11") | 2,40 m (7'10") | 2,60 m (8'6") | 2,10 m (6'11")                                   | 2,40 m (7'10") | 2,60 (8'6") | 2,10 m (6'11") |
| G313 GC               | ✓                                     | ✓              | ✓              | ✓             | ✓  | ✓              | ✓           | ✓              |
| G314                  | ✓                                     | ✓              | ✓              | ✓             | ✓  | ✓              | ✓           | ✓              |
| G317 GC               |                                       |                | ✓              |               | ✓  | ✓              |             |                |
| G318                  |                                       |                |                |               | ✓  |                |             |                |
| G318 WH-800           |                                       |                |                |               | ✓  |                |             |                |

#### Attacco rapido, continua

| Carro                 | Bilancieri anteriori; lama posteriore (carro ampio) |               |                |                |               |                |                |               |
|-----------------------|---|---------------|----------------|----------------|---------------|----------------|----------------|---------------|
|                       | 3,4 t   |               | 3,9 t          |                |               |                |                |               |
| Contrappeso           |   |               |                |                |               |                |                |               |
| Tipo di braccio       | VA  |               | 1 PC           |                |               | VA             |                |               |
| Lunghezza avambraccio | 2,40 m (7'10")                                      | 2,60 m (8'6") | 2,10 m (6'11") | 2,40 m (7'10") | 2,60 m (8'6") | 2,10 m (6'11") | 2,40 m (7'10") | 2,60 m (8'6") |
| G313 GC               | ✓   | ✓             | ✓              | ✓              | ✓             | ✓              | ✓              | ✓             |
| G314                  | ✓   | ✓             | ✓              | ✓              | ✓             | ✓              | ✓              | ✓             |
| G317 GC               | ✓   |               | ✓              | ✓              |               |                | ✓              |               |
| G318                  |   |               | ✓              |                |               |                |                |               |
| G318 WH-800           |   |               | ✓              |                |               |                |                |               |

#### Attacco rapido, continua

| Carro                 | Bilancieri anteriori; lama posteriore |                |               |                |                |               |                |                |
|-----------------------|---------------------------------------|----------------|---------------|----------------|----------------|---------------|----------------|----------------|
|                       | 3,4 t                                 |                |               |                |                |               | 3,9 t          |                |
| Contrappeso           |                                       |                |               |                |                |               |                |                |
| Tipo di braccio       | 1 PC                                  |                | VA            |                |                |               | 1 PC           |                |
| Lunghezza avambraccio | 2,10 m (6'11")                        | 2,40 m (7'10") | 2,60 m (8'6") | 2,10 m (6'11") | 2,40 m (7'10") | 2,60 m (8'6") | 2,10 m (6'11") | 2,40 m (7'10") |
| G313 GC               | ✓                                     | ✓              | ✓             | ✓              | ✓              | ✓             | ✓              | ✓              |
| G314                  | ✓                                     | ✓              | ✓             | ✓              | ✓              | ✓             | ✓              | ✓              |
| G317 GC               | ✓                                     | ✓              |               |                | ✓              |               | ✓              | ✓              |
| G318                  | ✓                                     |                |               |                |                |               | ✓              |                |
| G318 WH-800           | ✓                                     |                |               |                |                |               | ✓              |                |

#### Attacco rapido, continua

| Carro                 | Bilancieri anteriori; lama posteriore |                |                |               | Lama posteriore |                |               |                |
|-----------------------|---------------------------------------|----------------|----------------|---------------|-----------------|----------------|---------------|----------------|
|                       | 3,9 t                                 |                |                |               | 3,4 t           |                |               |                |
| Contrappeso           |                                       |                |                |               |                 |                |               |                |
| Tipo di braccio       | 1 PC                                  | VA             |                |               | 1 PC            |                |               | VA             |
| Lunghezza avambraccio | 2,60 m (8'6")                         | 2,10 m (6'11") | 2,40 m (7'10") | 2,60 m (8'6") | 2,10 m (6'11")  | 2,40 m (7'10") | 2,60 m (8'6") | 2,10 m (6'11") |
| G313 GC               | ✓                                     | ✓              | ✓              | ✓             | ✓               | ✓              | ✓*            | ✓*             |
| G314                  | ✓                                     | ✓              | ✓              | ✓             | ✓               | ✓*             |               |                |
| G317 GC               |                                       |                | ✓              |               |                 |                |               |                |
| G318                  |                                       |                |                |               |                 |                |               |                |
| G318 WH-800           |                                       |                |                |               |                 |                |               |                |

(continua alla pagina seguente)

# Benne a polipo per la demolizione e lo smistamento per escavatori gommati

## Abbinamento – Escavatori gommati (continua)

Abbinamento       \* Solo gamma operativa anteriore       Nessuna corrispondenza

### M318F, continua

#### Attacco rapido, continua

| Carro                 | Lama posteriore |                |               |                |                |               | Lama posteriore (carro ampio) |                |
|-----------------------|-----------------|----------------|---------------|----------------|----------------|---------------|-------------------------------|----------------|
| Contrappeso           | 3,9 t           |                |               |                |                |               | 3,4 t                         |                |
| Tipo di braccio       | 1 PC            |                |               | VA             |                |               | 1 PC                          |                |
| Lunghezza avambraccio | 2,10 m (6'11")  | 2,40 m (7'10") | 2,60 m (8'6") | 2,10 m (6'11") | 2,40 m (7'10") | 2,60 m (8'6") | 2,10 m (6'11")                | 2,40 m (7'10") |
| G313 GC               | ✓               | ✓              | ✓             | ✓              | ✓              | ✓*            | ✓                             | ✓              |
| G314                  | ✓               | ✓              | ✓             | ✓              | ✓*             |               | ✓                             | ✓              |
| G317 GC               |                 |                |               |                |                |               | ✓*                            |                |
| G318                  |                 |                |               |                |                |               |                               |                |
| G318 WH-800           |                 |                |               |                |                |               |                               |                |

#### Attacco rapido, continua

| Carro                 | Lama posteriore (carro ampio) |                |                |               |                |                |               |                |
|-----------------------|-------------------------------|----------------|----------------|---------------|----------------|----------------|---------------|----------------|
| Contrappeso           | 3,4 t                         |                |                |               | 3,9 t          |                |               |                |
| Tipo di braccio       | 1 PC                          |                | VA             |               | 1 PC           |                | VA            |                |
| Lunghezza avambraccio | 2,60 m (8'6")                 | 2,10 m (6'11") | 2,40 m (7'10") | 2,60 m (8'6") | 2,10 m (6'11") | 2,40 m (7'10") | 2,60 m (8'6") | 2,10 m (6'11") |
| G313 GC               | ✓                             | ✓              | ✓              | ✓*            | ✓              | ✓              | ✓             | ✓              |
| G314                  | ✓                             | ✓              | ✓*             | ✓*            | ✓              | ✓              | ✓             | ✓              |
| G317 GC               |                               |                |                |               | ✓              | ✓*             |               |                |
| G318                  |                               |                |                |               |                |                |               |                |
| G318 WH-800           |                               |                |                |               | ✓*             |                |               |                |

#### Attacco rapido, continua

| Carro                 | Lama posteriore (carro ampio) |               |
|-----------------------|-------------------------------|---------------|
| Contrappeso           | 3,9 t                         |               |
| Tipo di braccio       | VA                            |               |
| Lunghezza avambraccio | 2,40 m (7'10")                | 2,60 m (8'6") |
| G313 GC               | ✓                             | ✓             |
| G314                  | ✓                             | ✓             |
| G317 GC               |                               |               |
| G318                  |                               |               |
| G318 WH-800           |                               |               |

#### Attacco dedicato CW-20s

| Carro                 | Stabilizzatori anteriori e posteriori |                |               |                |                |               |                |                |
|-----------------------|---------------------------------------|----------------|---------------|----------------|----------------|---------------|----------------|----------------|
| Contrappeso           | 3,4 t                                 |                |               |                |                |               | 3,9 t          |                |
| Tipo di braccio       | 1 PC                                  |                |               | VA             |                |               | 1 PC           |                |
| Lunghezza avambraccio | 2,10 m (6'11")                        | 2,40 m (7'10") | 2,60 m (8'6") | 2,10 m (6'11") | 2,40 m (7'10") | 2,60 m (8'6") | 2,10 m (6'11") | 2,40 m (7'10") |
| G313 GC               | ✓                                     | ✓              | ✓             | ✓              | ✓              | ✓             | ✓              | ✓              |
| G314                  | ✓                                     | ✓              | ✓             | ✓              | ✓              | ✓             | ✓              | ✓              |
| G317 GC               | ✓                                     | ✓              | ✓             |                |                |               | ✓              | ✓              |
| G318                  | ✓                                     | ✓              | ✓             |                |                |               | ✓              | ✓              |
| G318 WH-800           | ✓                                     | ✓              |               |                |                |               | ✓              | ✓              |

(continua alla pagina seguente)

# Benne a polipo per la demolizione e lo smistamento per escavatori gommati

## Abbinamento – Escavatori gommati (continua)

Abbinamento
  \* Solo gamma operativa anteriore
  Nessuna corrispondenza

### M318F, continua

#### Attacco dedicato CW-20s, continua

| Carro                 | Stabilizzatori anteriori e posteriori |                |                |               | Bilancieri anteriori; lama posteriore (carro ampio) |                |               |                |
|-----------------------|---------------------------------------|----------------|----------------|---------------|---|----------------|---------------|----------------|
| Contrappeso           | 3,9 t                                 |                |                |               | 3,4 t   |                |               |                |
| Tipo di braccio       | 1 PC                                  | VA             |                |               | 1 PC  |                |               | VA             |
| Lunghezza avambraccio | 2,60 m (8'6")                         | 2,10 m (6'11") | 2,40 m (7'10") | 2,60 m (8'6") | 2,10 m (6'11")                                      | 2,40 m (7'10") | 2,60 m (8'6") | 2,10 m (6'11") |
| G313 GC               | ✓                                     | ✓              | ✓              | ✓             | ✓   | ✓              | ✓             | ✓              |
| G314                  | ✓                                     | ✓              | ✓              | ✓             | ✓   | ✓              | ✓             | ✓              |
| G317 GC               | ✓                                     |                |                |               | ✓   | ✓              | ✓             |                |
| G318                  | ✓                                     |                |                |               | ✓   | ✓              |               |                |
| G318 WH-800           |                                       |                |                |               | ✓   | ✓              |               |                |

#### Attacco dedicato CW-20s, continua

| Carro                 | Bilanci. anteriori; lm. posteriore (carro ampio) |               |                |                |               |                |                |               |
|-----------------------|--|---------------|----------------|----------------|---------------|----------------|----------------|---------------|
| Contrappeso           | 3,4 t  |               |                | 3,9 t          |               |                |                |               |
| Tipo di braccio       | VA   |               | 1 PC           |                |               | VA             |                |               |
| Lunghezza avambraccio | 2,40 m (7'10")                                   | 2,60 m (8'6") | 2,10 m (6'11") | 2,40 m (7'10") | 2,60 m (8'6") | 2,10 m (6'11") | 2,40 m (7'10") | 2,60 m (8'6") |
| G313 GC               | ✓  | ✓             | ✓              | ✓              | ✓             | ✓              | ✓              | ✓             |
| G314                  | ✓  | ✓             | ✓              | ✓              | ✓             | ✓              | ✓              | ✓             |
| G317 GC               |  |               | ✓              | ✓              | ✓             |                |                |               |
| G318                  |  |               | ✓              | ✓              |               |                |                |               |
| G318 WH-800           |  |               | ✓              | ✓              |               |                |                |               |

#### Attacco dedicato CW-20s, continua

| Carro                 | Bilancieri anteriori; lama posteriore |                |               |                |                |               |                |                |
|-----------------------|---------------------------------------|----------------|---------------|----------------|----------------|---------------|----------------|----------------|
| Contrappeso           | 3,4 t                                 |                |               |                |                |               | 3,9 t          |                |
| Tipo di braccio       | 1 PC                                  |                |               | VA             |                |               | 1 PC           |                |
| Lunghezza avambraccio | 2,10 m (6'11")                        | 2,40 m (7'10") | 2,60 m (8'6") | 2,10 m (6'11") | 2,40 m (7'10") | 2,60 m (8'6") | 2,10 m (6'11") | 2,40 m (7'10") |
| G313 GC               | ✓                                     | ✓              | ✓             | ✓              | ✓              | ✓             | ✓              | ✓              |
| G314                  | ✓                                     | ✓              | ✓             | ✓              | ✓              | ✓             | ✓              | ✓              |
| G317 GC               | ✓                                     | ✓              | ✓             |                |                |               | ✓              | ✓              |
| G318                  | ✓                                     | ✓              | ✓             |                |                |               | ✓              | ✓              |
| G318 WH-800           | ✓                                     | ✓              |               |                |                |               | ✓              | ✓              |

#### Attacco dedicato CW-20s, continua

| Carro                 | Bilancieri anteriori; lama posteriore |                |                |               | Lama posteriore |                |               |                |
|-----------------------|---------------------------------------|----------------|----------------|---------------|-----------------|----------------|---------------|----------------|
| Contrappeso           | 3,9 t                                 |                |                |               | 3,4 t           |                |               |                |
| Tipo di braccio       | 1 PC                                  | VA             |                |               | 1 PC            |                |               | VA             |
| Lunghezza avambraccio | 2,60 m (8'6")                         | 2,10 m (6'11") | 2,40 m (7'10") | 2,60 m (8'6") | 2,10 m (6'11")  | 2,40 m (7'10") | 2,60 m (8'6") | 2,10 m (6'11") |
| G313 GC               | ✓                                     | ✓              | ✓              | ✓             | ✓               | ✓              | ✓             | ✓              |
| G314                  | ✓                                     | ✓              | ✓              | ✓             | ✓               | ✓              | ✓             | ✓              |
| G317 GC               | ✓                                     |                |                |               |                 |                |               |                |
| G318                  | ✓                                     |                |                |               |                 |                |               |                |
| G318 WH-800           |                                       |                |                |               |                 |                |               |                |

(continua alla pagina seguente)

# Benne a polipo per la demolizione e lo smistamento per escavatori gommati

## Abbinamento – Escavatori gommati (continua)

Abbinamento       \* Solo gamma operativa anteriore       Nessuna corrispondenza

### M318F, continua

#### Attacco dedicato CW-20s, continua

| Carro                 | Lama posteriore |               |                |                |               |                |                |               |
|-----------------------|-----------------|---------------|----------------|----------------|---------------|----------------|----------------|---------------|
|                       | 3,4 t           |               |                | 3,9 t          |               |                |                |               |
| Contrappeso           | VA              |               |                | 1 PC           |               |                | VA             |               |
| Tipo di braccio       | VA              |               | 1 PC           |                |               | VA             |                |               |
| Lunghezza avambraccio | 2,40 m (7'10")  | 2,60 m (8'6") | 2,10 m (6'11") | 2,40 m (7'10") | 2,60 m (8'6") | 2,10 m (6'11") | 2,40 m (7'10") | 2,60 m (8'6") |
| G313 GC               | ✓               | ✓*            | ✓              | ✓              | ✓             | ✓              | ✓              | ✓             |
| G314                  | ✓*              |               | ✓              | ✓              | ✓             | ✓              | ✓              | ✓             |
| G317 GC               |                 |               | ✓              | ✓*             |               |                |                |               |
| G318                  |                 |               |                |                |               |                |                |               |
| G318 WH-800           |                 |               | ✓*             |                |               |                |                |               |

#### Attacco dedicato CW-20s, continua

| Carro                 | Lama posteriore (carro ampio) |                |               |                |                |               |                |                |
|-----------------------|-------------------------------|----------------|---------------|----------------|----------------|---------------|----------------|----------------|
|                       | 3,4 t                         |                |               |                |                |               | 3,9 t          |                |
| Contrappeso           | 1 PC                          |                |               | VA             |                |               | 1 PC           |                |
| Tipo di braccio       | 1 PC                          |                | VA            |                |                | 1 PC          |                | 1 PC           |
| Lunghezza avambraccio | 2,10 m (6'11")                | 2,40 m (7'10") | 2,60 m (8'6") | 2,10 m (6'11") | 2,40 m (7'10") | 2,60 m (8'6") | 2,10 m (6'11") | 2,40 m (7'10") |
| G313 GC               | ✓                             | ✓              | ✓             | ✓              | ✓              | ✓             | ✓              | ✓              |
| G314                  | ✓                             | ✓              | ✓             | ✓              | ✓              | ✓             | ✓              | ✓              |
| G317 GC               | ✓                             | ✓*             | ✓*            |                |                |               | ✓              | ✓              |
| G318                  |                               |                |               |                |                |               | ✓              | ✓*             |
| G318 WH-800           | ✓*                            |                |               |                |                |               | ✓              | ✓              |

#### Attacco dedicato CW-20s, continua

| Carro                 | Lama posteriore (carro ampio) |                |                |               |
|-----------------------|-------------------------------|----------------|----------------|---------------|
|                       | 3,9 t                         |                |                |               |
| Contrappeso           | 3,9 t                         |                |                |               |
| Tipo di braccio       | 1 PC                          | VA             |                |               |
| Lunghezza avambraccio | 2,60 m (8'6")                 | 2,10 m (6'11") | 2,40 m (7'10") | 2,60 m (8'6") |
| G313 GC               | ✓                             | ✓              | ✓              | ✓             |
| G314                  | ✓                             | ✓              | ✓              | ✓             |
| G317 GC               | ✓                             |                |                |               |
| G318                  |                               |                |                |               |
| G318 WH-800           |                               |                |                |               |

#### Attacco dedicato CW-20

| Carro                 | Stabilizzatori anteriori e posteriori |                |               |                |                |               |                |                |
|-----------------------|---------------------------------------|----------------|---------------|----------------|----------------|---------------|----------------|----------------|
|                       | 3,4 t                                 |                |               |                |                |               | 3,9 t          |                |
| Contrappeso           | 1 PC                                  |                |               | VA             |                |               | 1 PC           |                |
| Tipo di braccio       | 1 PC                                  |                | VA            |                |                | 1 PC          |                | 1 PC           |
| Lunghezza avambraccio | 2,10 m (6'11")                        | 2,40 m (7'10") | 2,60 m (8'6") | 2,10 m (6'11") | 2,40 m (7'10") | 2,60 m (8'6") | 2,10 m (6'11") | 2,40 m (7'10") |
| G313 GC               | ✓                                     | ✓              | ✓             | ✓              | ✓              | ✓             | ✓              | ✓              |
| G313 GC-fisso CAN     | ✓                                     | ✓              | ✓             | ✓              | ✓              | ✓             | ✓              | ✓              |
| G314                  | ✓                                     | ✓              | ✓             | ✓              | ✓              | ✓             | ✓              | ✓              |
| G317 GC               | ✓                                     | ✓              | ✓             |                |                |               | ✓              | ✓              |
| G317 GC-fisso CAN     | ✓                                     | ✓              | ✓             |                |                |               | ✓              | ✓              |
| G318                  | ✓                                     | ✓              | ✓             |                |                |               | ✓              | ✓              |
| G318-fisso CAN        | ✓                                     | ✓              | ✓             |                |                |               | ✓              | ✓              |
| G318 WH-800           | ✓                                     | ✓              |               |                |                |               | ✓              | ✓              |

(continua alla pagina seguente)



# Benne a polipo per la demolizione e lo smistamento per escavatori gommati

## Abbinamento – Escavatori gommati (continua)

Abbinamento
  \* Solo gamma operativa anteriore
  Nessuna corrispondenza

### M318F, continua

#### Attacco dedicato CW-20, continua

| Carro                 | Stabilizzatori anteriori e posteriori |                |                |               | Bilancieri anteriori; lama posteriore (carro ampio) |                |               |                |
|-----------------------|---------------------------------------|----------------|----------------|---------------|---|----------------|---------------|----------------|
|                       | 3,9 t                                 |                |                |               | 3,4 t   |                |               |                |
| Contrappeso           |                                       |                |                |               |   |                |               |                |
| Tipo di braccio       | 1 PC                                  | VA             |                |               | 1 PC  |                |               | VA             |
| Lunghezza avambraccio | 2,60 m (8'6")                         | 2,10 m (6'11") | 2,40 m (7'10") | 2,60 m (8'6") | 2,10 m (6'11")                                      | 2,40 m (7'10") | 2,60 m (8'6") | 2,10 m (6'11") |
| G313 GC               | ✓                                     | ✓              | ✓              | ✓             | ✓   | ✓              | ✓             | ✓              |
| G313 GC-fisso CAN     | ✓                                     | ✓              | ✓              | ✓             | ✓   | ✓              | ✓             | ✓              |
| G314                  | ✓                                     | ✓              | ✓              | ✓             | ✓   | ✓              | ✓             | ✓              |
| G317 GC               | ✓                                     |                |                |               | ✓   | ✓              | ✓             |                |
| G317 GC-fisso CAN     | ✓                                     |                |                |               | ✓   | ✓              | ✓             |                |
| G318                  | ✓                                     |                |                |               | ✓   | ✓              |               |                |
| G318-fisso CAN        | ✓                                     |                |                |               | ✓   | ✓              |               |                |
| G318 WH-800           |                                       |                |                |               | ✓   | ✓              |               |                |

#### Attacco dedicato CW-20, continua

| Carro                 | Bilancieri anteriori; lama posteriore (carro ampio) |               |                |                |               |                |                |               |
|-----------------------|---|---------------|----------------|----------------|---------------|----------------|----------------|---------------|
|                       | 3,4 t   |               | 3,9 t          |                |               |                |                |               |
| Contrappeso           |   |               |                |                |               |                |                |               |
| Tipo di braccio       | VA  |               | 1 PC           |                |               | VA             |                |               |
| Lunghezza avambraccio | 2,40 m (7'10")                                      | 2,60 m (8'6") | 2,10 m (6'11") | 2,40 m (7'10") | 2,60 m (8'6") | 2,10 m (6'11") | 2,40 m (7'10") | 2,60 m (8'6") |
| G313 GC               | ✓   | ✓             | ✓              | ✓              | ✓             | ✓              | ✓              | ✓             |
| G313 GC-fisso CAN     | ✓   | ✓             | ✓              | ✓              | ✓             | ✓              | ✓              | ✓             |
| G314                  | ✓   | ✓             | ✓              | ✓              | ✓             | ✓              | ✓              | ✓             |
| G317 GC               |   |               | ✓              | ✓              | ✓             |                |                |               |
| G317 GC-fisso CAN     |   |               | ✓              | ✓              | ✓             |                |                |               |
| G318                  |   |               | ✓              | ✓              |               |                |                |               |
| G318-fisso CAN        |   |               | ✓              | ✓              |               |                |                |               |
| G318 WH-800           |   |               | ✓              | ✓              |               |                |                |               |

#### Attacco dedicato CW-20, continua

| Carro                 | Bilancieri anteriori; lama posteriore |                |               |                |                |               |                |                |
|-----------------------|---------------------------------------|----------------|---------------|----------------|----------------|---------------|----------------|----------------|
|                       | 3,4 t                                 |                |               |                | 3,9 t          |               |                |                |
| Contrappeso           |                                       |                |               |                |                |               |                |                |
| Tipo di braccio       | 1 PC                                  |                |               | VA             |                |               | 1 PC           |                |
| Lunghezza avambraccio | 2,10 m (6'11")                        | 2,40 m (7'10") | 2,60 m (8'6") | 2,10 m (6'11") | 2,40 m (7'10") | 2,60 m (8'6") | 2,10 m (6'11") | 2,40 m (7'10") |
| G313 GC               | ✓                                     | ✓              | ✓             | ✓              | ✓              | ✓             | ✓              | ✓              |
| G313 GC-fisso CAN     | ✓                                     | ✓              | ✓             | ✓              | ✓              | ✓             | ✓              | ✓              |
| G314                  | ✓                                     | ✓              | ✓             | ✓              | ✓              | ✓             | ✓              | ✓              |
| G317 GC               | ✓                                     | ✓              | ✓             |                |                |               | ✓              | ✓              |
| G317 GC-fisso CAN     | ✓                                     | ✓              | ✓             |                |                |               | ✓              | ✓              |
| G318                  | ✓                                     | ✓              | ✓             |                |                |               | ✓              | ✓              |
| G318-fisso CAN        | ✓                                     | ✓              | ✓             |                |                |               | ✓              | ✓              |
| G318 WH-800           | ✓                                     | ✓              |               |                |                |               | ✓              | ✓              |

(continua alla pagina seguente)

# Benne a polipo per la demolizione e lo smistamento per escavatori gommati

## Abbinamento – Escavatori gommati (continua)

Abbinamento       \* Solo gamma operativa anteriore       Nessuna corrispondenza

### M318F, continua

#### Attacco dedicato CW-20, continua

| Carro                 | Bilancieri anteriori; lama posteriore |                |                |               | Lama posteriore |                |               |                |
|-----------------------|---------------------------------------|----------------|----------------|---------------|-----------------|----------------|---------------|----------------|
|                       | 3,9 t                                 |                |                |               | 3,4 t           |                |               |                |
| Contrappeso           |                                       |                |                |               |                 |                |               |                |
| Tipo di braccio       | 1 PC                                  | VA             |                |               | 1 PC            |                |               | VA             |
| Lunghezza avambraccio | 2,60 m (8'6")                         | 2,10 m (6'11") | 2,40 m (7'10") | 2,60 m (8'6") | 2,10 m (6'11")  | 2,40 m (7'10") | 2,60 m (8'6") | 2,10 m (6'11") |
| G313 GC               | ✓                                     | ✓              | ✓              | ✓             | ✓               | ✓              | ✓             | ✓              |
| G313 GC-fisso CAN     | ✓                                     | ✓              | ✓              | ✓             | ✓               | ✓              | ✓             | ✓              |
| G314                  | ✓                                     | ✓              | ✓              | ✓             | ✓               | ✓              | ✓             | ✓              |
| G317 GC               | ✓                                     |                |                |               |                 |                |               |                |
| G317 GC-fisso CAN     | ✓                                     |                |                |               | ✓*              |                |               |                |
| G318                  | ✓                                     |                |                |               |                 |                |               |                |
| G318-fisso CAN        | ✓                                     |                |                |               |                 |                |               |                |
| G318 WH-800           |                                       |                |                |               |                 |                |               |                |

#### Attacco dedicato CW-20, continua

| Carro                 | Lama posteriore |               |                |                |               |                |                |               |
|-----------------------|-----------------|---------------|----------------|----------------|---------------|----------------|----------------|---------------|
|                       | 3,4 t           |               | 3,9 t          |                |               |                |                |               |
| Contrappeso           |                 |               |                |                |               |                |                |               |
| Tipo di braccio       | VA              |               | 1 PC           |                |               | VA             |                |               |
| Lunghezza avambraccio | 2,40 m (7'10")  | 2,60 m (8'6") | 2,10 m (6'11") | 2,40 m (7'10") | 2,60 m (8'6") | 2,10 m (6'11") | 2,40 m (7'10") | 2,60 m (8'6") |
| G313 GC               | ✓*              | ✓*            | ✓              | ✓              | ✓             | ✓              | ✓              | ✓             |
| G313 GC-fisso CAN     | ✓               | ✓*            | ✓              | ✓              | ✓             | ✓              | ✓              | ✓             |
| G314                  | ✓*              |               | ✓              | ✓              | ✓             | ✓              | ✓              | ✓             |
| G317 GC               |                 |               | ✓*             | ✓*             |               |                |                |               |
| G317 GC-fisso CAN     |                 |               | ✓              | ✓*             | ✓*            |                |                |               |
| G318                  |                 |               |                |                |               |                |                |               |
| G318-fisso CAN        |                 |               |                |                |               |                |                |               |
| G318 WH-800           |                 |               |                |                |               |                |                |               |

#### Attacco dedicato CW-20, continua

| Carro                 | Lama posteriore (carro ampio) |                |               |                |                |               |                |                |
|-----------------------|-------------------------------|----------------|---------------|----------------|----------------|---------------|----------------|----------------|
|                       | 3,4 t                         |                |               |                |                |               | 3,9 t          |                |
| Contrappeso           |                               |                |               |                |                |               |                |                |
| Tipo di braccio       | 1 PC                          |                |               | VA             |                |               | 1 PC           |                |
| Lunghezza avambraccio | 2,10 m (6'11")                | 2,40 m (7'10") | 2,60 m (8'6") | 2,10 m (6'11") | 2,40 m (7'10") | 2,60 m (8'6") | 2,10 m (6'11") | 2,40 m (7'10") |
| G313 GC               | ✓                             | ✓              | ✓             | ✓              | ✓              | ✓             | ✓              | ✓              |
| G313 GC-fisso CAN     | ✓                             | ✓              | ✓             | ✓              | ✓              | ✓             | ✓              | ✓              |
| G314                  | ✓                             | ✓              | ✓             | ✓              | ✓              | ✓             | ✓              | ✓              |
| G317 GC               | ✓                             | ✓*             |               |                |                |               | ✓              | ✓              |
| G317 GC-fisso CAN     | ✓                             | ✓              | ✓*            |                |                |               | ✓              | ✓              |
| G318                  |                               |                |               |                |                |               | ✓*             | ✓*             |
| G318-fisso CAN        |                               |                |               |                |                |               | ✓              | ✓*             |
| G318 WH-800           | ✓*                            |                |               |                |                |               | ✓              | ✓*             |

(continua alla pagina seguente)

# Benne a polipo per la demolizione e lo smistamento per escavatori gommati

## Abbinamento – Escavatori gommati (continua)

Abbinamento
  \* Solo gamma operativa anteriore
  Nessuna corrispondenza

### M318F, continua

#### Attacco dedicato CW-20, continua

| Carro                 | Lama posteriore (carro ampio) |                |                |               |
|-----------------------|-------------------------------|----------------|----------------|---------------|
| Contrappeso           | 3,9 t                         |                |                |               |
| Tipo di braccio       | 1 PC                          | VA             |                |               |
| Lunghezza avambraccio | 2,60 m (8'6")                 | 2,10 m (6'11") | 2,40 m (7'10") | 2,60 m (8'6") |
| G313 GC               | ✓                             | ✓              | ✓              | ✓             |
| G313 GC-fisso CAN     | ✓                             | ✓              | ✓              | ✓             |
| G314                  | ✓                             | ✓              | ✓              | ✓             |
| G317 GC               | ✓                             |                |                |               |
| G317 GC-fisso CAN     | ✓                             |                |                |               |
| G318                  |                               |                |                |               |
| G318-fisso CAN        |                               |                |                |               |
| G318 WH-800           |                               |                |                |               |

#### Attacco dedicato S60

| Carro                 | Stabilizzatori anteriori e posteriori |                |               |                |                |               |                |                |
|-----------------------|---------------------------------------|----------------|---------------|----------------|----------------|---------------|----------------|----------------|
| Contrappeso           | 3,4 t                                 |                |               |                |                |               | 3,9 t          |                |
| Tipo di braccio       | 1 PC                                  |                |               | VA             |                |               | 1 PC           |                |
| Lunghezza avambraccio | 2,10 m (6'11")                        | 2,40 m (7'10") | 2,60 m (8'6") | 2,10 m (6'11") | 2,40 m (7'10") | 2,60 m (8'6") | 2,10 m (6'11") | 2,40 m (7'10") |
| G313 GC               | ✓                                     | ✓              | ✓             | ✓              | ✓              | ✓             | ✓              | ✓              |
| G314                  | ✓                                     | ✓              | ✓             | ✓              | ✓              | ✓             | ✓              | ✓              |
| G317 GC               | ✓                                     | ✓              | ✓             | ✓              | ✓              | ✓             | ✓              | ✓              |
| G318                  | ✓                                     | ✓              |               |                |                |               | ✓              | ✓              |
| G318 WH-800           | ✓                                     | ✓              | ✓             |                |                |               | ✓              | ✓              |
| G318 WH-1100          | ✓                                     |                |               |                |                |               | ✓              |                |

#### Attacco dedicato S60, continua

| Carro                 | Stabilizzatori anteriori e posteriori |                |                |               | Bilancieri anteriori; lama posteriore (carro ampio) |                |               |                |
|-----------------------|---------------------------------------|----------------|----------------|---------------|---|----------------|---------------|----------------|
| Contrappeso           | 3,9 t                                 |                |                |               | 3,4 t   |                |               |                |
| Tipo di braccio       | 1 PC                                  | VA             |                |               | 1 PC  |                |               | VA             |
| Lunghezza avambraccio | 2,60 m (8'6")                         | 2,10 m (6'11") | 2,40 m (7'10") | 2,60 m (8'6") | 2,10 m (6'11")                                      | 2,40 m (7'10") | 2,60 m (8'6") | 2,10 m (6'11") |
| G313 GC               | ✓                                     | ✓              | ✓              | ✓             | ✓   | ✓              | ✓             | ✓              |
| G314                  | ✓                                     | ✓              | ✓              | ✓             | ✓   | ✓              | ✓             | ✓              |
| G317 GC               | ✓                                     | ✓              | ✓              | ✓             | ✓   | ✓              | ✓             | ✓              |
| G318                  |                                       |                |                |               | ✓   | ✓              |               |                |
| G318 WH-800           | ✓                                     |                |                |               | ✓   | ✓              | ✓             |                |
| G318 WH-1100          |                                       |                |                |               | ✓   |                |               |                |

(continua alla pagina seguente)

# Benne a polipo per la demolizione e lo smistamento per escavatori gommati

## Abbinamento – Escavatori gommati (continua)

Abbinamento       \* Solo gamma operativa anteriore       Nessuna corrispondenza

### M318F, continua

#### Attacco dedicato S60, continua

| Carro                 | Bilancieri anteriori; lama posteriore (carro ampio) |               |                |                |               |                |                |               |
|-----------------------|---|---------------|----------------|----------------|---------------|----------------|----------------|---------------|
| Contrappeso           | 3,4 t   |               |                |                | 3,9 t         |                |                |               |
| Tipo di braccio       | VA  |               | 1 PC           |                |               | VA             |                |               |
| Lunghezza avambraccio | 2,40 m (7'10")                                      | 2,60 m (8'6") | 2,10 m (6'11") | 2,40 m (7'10") | 2,60 m (8'6") | 2,10 m (6'11") | 2,40 m (7'10") | 2,60 m (8'6") |
| G313 GC               | ✓   | ✓             | ✓              | ✓              | ✓             | ✓              | ✓              | ✓             |
| G314                  | ✓   | ✓             | ✓              | ✓              | ✓             | ✓              | ✓              | ✓             |
| G317 GC               | ✓   | ✓             | ✓              | ✓              | ✓             | ✓              | ✓              | ✓             |
| G318                  |   |               | ✓              | ✓              |               |                |                |               |
| G318 WH-800           |   |               | ✓              | ✓              | ✓             |                |                |               |
| G318 WH-1100          |   |               | ✓              |                |               |                |                |               |

#### Attacco dedicato S60, continua

| Carro                 | Bilancieri anteriori; lama posteriore |                |               |                |                |               |                |                |
|-----------------------|---------------------------------------|----------------|---------------|----------------|----------------|---------------|----------------|----------------|
| Contrappeso           | 3,4 t                                 |                |               |                |                |               | 3,9 t          |                |
| Tipo di braccio       | 1 PC                                  |                |               | VA             |                |               | 1 PC           |                |
| Lunghezza avambraccio | 2,10 m (6'11")                        | 2,40 m (7'10") | 2,60 m (8'6") | 2,10 m (6'11") | 2,40 m (7'10") | 2,60 m (8'6") | 2,10 m (6'11") | 2,40 m (7'10") |
| G313 GC               | ✓                                     | ✓              | ✓             | ✓              | ✓              | ✓             | ✓              | ✓              |
| G314                  | ✓                                     | ✓              | ✓             | ✓              | ✓              | ✓             | ✓              | ✓              |
| G317 GC               | ✓                                     | ✓              | ✓             | ✓              | ✓              | ✓             | ✓              | ✓              |
| G318                  | ✓                                     | ✓              |               |                |                |               | ✓              | ✓              |
| G318 WH-800           | ✓                                     | ✓              | ✓             |                |                |               | ✓              | ✓              |
| G318 WH-1100          | ✓                                     |                |               |                |                |               | ✓              |                |

#### Attacco dedicato S60, continua

| Carro                 | Bilancieri anteriori; lama posteriore |                |                |               | Lama posteriore |                |               |                |
|-----------------------|---------------------------------------|----------------|----------------|---------------|-----------------|----------------|---------------|----------------|
| Contrappeso           | 3,9 t                                 |                |                |               | 3,4 t           |                |               |                |
| Tipo di braccio       | 1 PC                                  |                | VA             |               | 1 PC            |                | VA            |                |
| Lunghezza avambraccio | 2,60 m (8'6")                         | 2,10 m (6'11") | 2,40 m (7'10") | 2,60 m (8'6") | 2,10 m (6'11")  | 2,40 m (7'10") | 2,60 m (8'6") | 2,10 m (6'11") |
| G313 GC               | ✓                                     | ✓              | ✓              | ✓             | ✓               | ✓              | ✓             | ✓              |
| G314                  | ✓                                     | ✓              | ✓              | ✓             | ✓               | ✓              | ✓             | ✓              |
| G317 GC               | ✓                                     | ✓              | ✓              | ✓             |                 |                |               |                |
| G318                  |                                       |                |                |               |                 |                |               |                |
| G318 WH-800           | ✓                                     |                |                |               |                 |                |               |                |
| G318 WH-1100          |                                       |                |                |               |                 |                |               |                |

#### Attacco dedicato S60, continua

| Carro                 | Lama posteriore |               |                |              |               |                |                |               |
|-----------------------|-----------------|---------------|----------------|--------------|---------------|----------------|----------------|---------------|
| Contrappeso           | 3,4 t           |               |                |              | 3,9 t         |                |                |               |
| Tipo di braccio       | VA              |               | 1 PC           |              |               | VA             |                |               |
| Lunghezza avambraccio | 2,40 m (7'10")  | 2,60 m (8'6") | 2,10 m (6'11") | 2,40 (7'10") | 2,60 m (8'6") | 2,10 m (6'11") | 2,40 m (7'10") | 2,60 m (8'6") |
| G313 GC               | ✓               | ✓*            | ✓              | ✓            | ✓             | ✓              | ✓              | ✓             |
| G314                  | ✓*              | ✓*            | ✓              | ✓            | ✓             | ✓              | ✓              | ✓             |
| G317 GC               |                 |               | ✓              | ✓*           |               | ✓*             |                |               |
| G318                  |                 |               |                |              |               |                |                |               |
| G318 WH-800           |                 |               | ✓*             |              |               |                |                |               |
| G318 WH-1100          |                 |               |                |              |               |                |                |               |

(continua alla pagina seguente)

# Benne a polipo per la demolizione e lo smistamento per escavatori gommati

## Abbinamento – Escavatori gommati (continua)

Abbinamento
  \* Solo gamma operativa anteriore
  Nessuna corrispondenza

### M318F, continua

#### Attacco dedicato S60, continua

| Carro                 | Lama posteriore (carro ampio) |                |               |                |                |               |                |                |
|-----------------------|-------------------------------|----------------|---------------|----------------|----------------|---------------|----------------|----------------|
| Contrappeso           | 3,4 t                         |                |               |                |                |               | 3,9 t          |                |
| Tipo di braccio       | 1 PC                          |                |               | VA             |                |               | 1 PC           |                |
| Lunghezza avambraccio | 2,10 m (6'11")                | 2,40 m (7'10") | 2,60 m (8'6") | 2,10 m (6'11") | 2,40 m (7'10") | 2,60 m (8'6") | 2,10 m (6'11") | 2,40 m (7'10") |
| G313 GC               | ✓                             | ✓              | ✓             | ✓              | ✓              | ✓             | ✓              | ✓              |
| G314                  | ✓                             | ✓              | ✓             | ✓              | ✓              | ✓             | ✓              | ✓              |
| G317 GC               | ✓                             | ✓*             | ✓*            | ✓*             |                |               | ✓              | ✓              |
| G318                  |                               |                |               |                |                |               | ✓              | ✓*             |
| G318 WH-800           | ✓*                            |                |               |                |                |               | ✓              | ✓              |
| G318 WH-1100          |                               |                |               |                |                |               |                |                |

#### Attacco dedicato S60, continua

| Carro                 | Lama posteriore (carro ampio) |                |                |               |
|-----------------------|-------------------------------|----------------|----------------|---------------|
| Contrappeso           | 3,9 t                         |                |                |               |
| Tipo di braccio       | 1 PC                          | VA             |                |               |
| Lunghezza avambraccio | 2,60 m (8'6")                 | 2,10 m (6'11") | 2,40 m (7'10") | 2,60 m (8'6") |
| G313 GC               | ✓                             | ✓              | ✓              | ✓             |
| G314                  | ✓                             | ✓              | ✓              | ✓             |
| G317 GC               | ✓                             | ✓              | ✓*             | ✓*            |
| G318                  |                               |                |                |               |
| G318 WH-800           | ✓*                            |                |                |               |
| G318 WH-1100          |                               |                |                |               |

### TRS14-CW-30s

| Carro                 | Stabilizzatori anteriori e posteriori |                |               |                |                |               |                |                |
|-----------------------|---------------------------------------|----------------|---------------|----------------|----------------|---------------|----------------|----------------|
| Contrappeso           | 3,4 t                                 |                |               |                |                |               | 3,9 t          |                |
| Tipo di braccio       | 1 PC                                  |                |               | VA             |                |               | 1 PC           |                |
| Lunghezza avambraccio | 2,10 m (6'11")                        | 2,40 m (7'10") | 2,60 m (8'6") | 2,10 m (6'11") | 2,40 m (7'10") | 2,60 m (8'6") | 2,10 m (6'11") | 2,40 m (7'10") |
| G212 GC               | ✓                                     | ✓              | ✓             | ✓              | ✓              | ✓             | ✓              | ✓              |
| G212 GC-fisso CAN     | ✓                                     | ✓              | ✓             | ✓              | ✓              | ✓             | ✓              | ✓              |
| G213 GC               | ✓                                     | ✓              | ✓             | ✓              | ✓              | ✓             | ✓              | ✓              |
| G213 GC-fisso CAN     | ✓                                     | ✓              | ✓             | ✓              | ✓              | ✓             | ✓              | ✓              |

### TRS14-CW-30s, continua

| Carro                 | Stabilizzatori anteriori e posteriori |                |                |               | Bilancieri anteriori; lama posteriore (carro ampio) |                |               |                |
|-----------------------|---------------------------------------|----------------|----------------|---------------|---|----------------|---------------|----------------|
| Contrappeso           | 3,9 t                                 |                |                |               | 3,4 t   |                |               |                |
| Tipo di braccio       | 1 PC                                  | VA             |                |               | 1 PC  |                |               | VA             |
| Lunghezza avambraccio | 2,60 m (8'6")                         | 2,10 m (6'11") | 2,40 m (7'10") | 2,60 m (8'6") | 2,10 m (6'11")                                      | 2,40 m (7'10") | 2,60 m (8'6") | 2,10 m (6'11") |
| G212 GC               | ✓                                     | ✓              | ✓              | ✓             | ✓   | ✓              | ✓             | ✓              |
| G212 GC-fisso CAN     | ✓                                     | ✓              | ✓              | ✓             | ✓   | ✓              | ✓             | ✓              |
| G213 GC               | ✓                                     | ✓              | ✓              | ✓             | ✓   | ✓              | ✓             | ✓              |
| G213 GC-fisso CAN     | ✓                                     | ✓              | ✓              | ✓             | ✓   | ✓              | ✓             | ✓              |

(continua alla pagina seguente)

# Benne a polipo per la demolizione e lo smistamento per escavatori gommati

## Abbinamento – Escavatori gommati (continua)

Abbinamento       \* Solo gamma operativa anteriore       Nessuna corrispondenza

### M318F, continua

### TRS14-CW-30s, continua

| Carro                 | Bilancieri anteriori; lama posteriore (carro ampio) |               |                |                |               |                |                |               |
|-----------------------|---|---------------|----------------|----------------|---------------|----------------|----------------|---------------|
| Contrappeso           | 3,4 t   |               |                |                | 3,9 t         |                |                |               |
| Tipo di braccio       | VA  |               | 1 PC           |                | VA            |                |                |               |
| Lunghezza avambraccio | 2,40 m (7'10")                                      | 2,60 m (8'6") | 2,10 m (6'11") | 2,40 m (7'10") | 2,60 m (8'6") | 2,10 m (6'11") | 2,40 m (7'10") | 2,60 m (8'6") |
| G212 GC               | ✓   | ✓             | ✓              | ✓              | ✓             | ✓              | ✓              | ✓             |
| G212 GC-fisso CAN     | ✓   | ✓             | ✓              | ✓              | ✓             | ✓              | ✓              | ✓             |
| G213 GC               | ✓   | ✓             | ✓              | ✓              | ✓             | ✓              | ✓              | ✓             |
| G213 GC-fisso CAN     | ✓   | ✓             | ✓              | ✓              | ✓             | ✓              | ✓              | ✓             |

### TRS14-CW-30s, continua

| Carro                 | Bilancieri anteriori; lama posteriore |                |               |                |                |               |                |                |
|-----------------------|---------------------------------------|----------------|---------------|----------------|----------------|---------------|----------------|----------------|
| Contrappeso           | 3,4 t                                 |                |               |                | 3,9 t          |               |                |                |
| Tipo di braccio       | 1 PC                                  |                |               | VA             |                |               | 1 PC           |                |
| Lunghezza avambraccio | 2,10 m (6'11")                        | 2,40 m (7'10") | 2,60 m (8'6") | 2,10 m (6'11") | 2,40 m (7'10") | 2,60 m (8'6") | 2,10 m (6'11") | 2,40 m (7'10") |
| G212 GC               | ✓                                     | ✓              | ✓             | ✓              | ✓              | ✓             | ✓              | ✓              |
| G212 GC-fisso CAN     | ✓                                     | ✓              | ✓             | ✓              | ✓              | ✓             | ✓              | ✓              |
| G213 GC               | ✓                                     | ✓              | ✓             | ✓              | ✓              | ✓             | ✓              | ✓              |
| G213 GC-fisso CAN     | ✓                                     | ✓              | ✓             | ✓              | ✓              | ✓             | ✓              | ✓              |

### TRS14-CW-30s, continua

| Carro                 | Bilancieri anteriori; lama posteriore |                |                |               | Lama posteriore |                |               |                |
|-----------------------|---------------------------------------|----------------|----------------|---------------|-----------------|----------------|---------------|----------------|
| Contrappeso           | 3,9 t                                 |                |                |               | 3,4 t           |                |               |                |
| Tipo di braccio       | 1 PC                                  |                | VA             |               | 1 PC            |                | VA            |                |
| Lunghezza avambraccio | 2,60 m (8'6")                         | 2,10 m (6'11") | 2,40 m (7'10") | 2,60 m (8'6") | 2,10 m (6'11")  | 2,40 m (7'10") | 2,60 m (8'6") | 2,10 m (6'11") |
| G212 GC               | ✓                                     | ✓              | ✓              | ✓             | ✓               | ✓              | ✓*            | ✓*             |
| G212 GC-fisso CAN     | ✓                                     | ✓              | ✓              | ✓             | ✓               | ✓              | ✓             | ✓              |
| G213 GC               | ✓                                     | ✓              | ✓              | ✓             | ✓*              |                |               |                |
| G213 GC-fisso CAN     | ✓                                     | ✓              | ✓              | ✓             | ✓               | ✓*             | ✓*            | ✓*             |

### TRS14-CW-30s, continua

| Carro                 | Lama posteriore |                |               |                |                |               | Lama posteriore (carro ampio) |               |
|-----------------------|-----------------|----------------|---------------|----------------|----------------|---------------|-------------------------------|---------------|
| Contrappeso           | 3,9 t           |                |               |                |                |               | 3,4 t                         |               |
| Tipo di braccio       | 1 PC            |                |               | VA             |                |               | 1 PC                          |               |
| Lunghezza avambraccio | 2,10 m (6'11")  | 2,40 m (7'10") | 2,60 m (8'6") | 2,10 m (6'11") | 2,40 m (7'10") | 2,60 m (8'6") | 2,40 m (7'10")                | 2,60 m (8'6") |
| G212 GC               | ✓               | ✓              | ✓             | ✓              | ✓              | ✓*            | ✓                             | ✓             |
| G212 GC-fisso CAN     | ✓               | ✓              | ✓             | ✓              | ✓              | ✓             | ✓                             | ✓             |
| G213 GC               | ✓               | ✓*             | ✓*            | ✓*             |                |               | ✓                             | ✓*            |
| G213 GC-fisso CAN     | ✓               | ✓              | ✓             | ✓              | ✓*             | ✓*            | ✓                             | ✓             |

(continua alla pagina seguente)

# Benne a polipo per la demolizione e lo smistamento per escavatori gommati

## Abbinamento – Escavatori gommati (continua)

Abbinamento
  \* Solo gamma operativa anteriore
  Nessuna corrispondenza

### M318F, continua TRS14-CW-30s, continua

| Carro                 | Lama posteriore (carro ampio) |                |               |                |                |               |                |                |
|-----------------------|-------------------------------|----------------|---------------|----------------|----------------|---------------|----------------|----------------|
|                       | 3,4 t                         |                |               | 3,9 t          |                |               |                |                |
| Contrappeso           | VA                            |                |               | 1 PC           |                |               | VA             |                |
| Tipo di braccio       | VA                            |                |               | 1 PC           |                |               | VA             |                |
| Lunghezza avambraccio | 2,10 m (6'11")                | 2,40 m (7'10") | 2,60 m (8'6") | 2,10 m (6'11") | 2,40 m (7'10") | 2,60 m (8'6") | 2,10 m (6'11") | 2,40 m (7'10") |
| G212 GC               | ✓                             | ✓              | ✓*            | ✓              | ✓              | ✓             | ✓              | ✓              |
| G212 GC-fisso CAN     | ✓                             | ✓              | ✓             | ✓              | ✓              | ✓             | ✓              | ✓              |
| G213 GC               | ✓*                            |                |               | ✓              | ✓              | ✓             | ✓              | ✓              |
| G213 GC-fisso CAN     | ✓                             | ✓              | ✓*            | ✓              | ✓              | ✓             | ✓              | ✓              |

### TRS14-CW-30s, continua

| Carro                 | Lama posteriore (carro ampio) |
|-----------------------|-------------------------------|
| Contrappeso           | 3,9 t                         |
| Tipo di braccio       | VA                            |
| Lunghezza avambraccio | 2,60 m (8'6")                 |
| G212 GC               | ✓                             |
| G212 GC-fisso CAN     | ✓                             |
| G213 GC               | ✓*                            |
| G213 GC-fisso CAN     | ✓                             |

### TRS14-CW-30

| Carro                 | Stabilizzatori anteriori e posteriori |                |               |                |                |               |                |                |
|-----------------------|---------------------------------------|----------------|---------------|----------------|----------------|---------------|----------------|----------------|
|                       | 3,4 t                                 |                |               |                | 3,9 t          |               |                |                |
| Contrappeso           | 3,4 t                                 |                |               |                | 3,9 t          |               |                |                |
| Tipo di braccio       | 1 PC                                  |                |               | VA             |                |               | 1 PC           |                |
| Lunghezza avambraccio | 2,10 m (6'11")                        | 2,40 m (7'10") | 2,60 m (8'6") | 2,10 m (6'11") | 2,40 m (7'10") | 2,60 m (8'6") | 2,10 m (6'11") | 2,40 m (7'10") |
| G212 GC               | ✓                                     | ✓              | ✓             | ✓              | ✓              | ✓             | ✓              | ✓              |
| G212 GC-fisso CAN     | ✓                                     | ✓              | ✓             | ✓              | ✓              | ✓             | ✓              | ✓              |
| G213 GC               | ✓                                     | ✓              | ✓             | ✓              | ✓              | ✓             | ✓              | ✓              |
| G213 GC-fisso CAN     | ✓                                     | ✓              | ✓             | ✓              | ✓              | ✓             | ✓              | ✓              |

### TRS14-CW-30, continua

| Carro                 | Stabilizzatori anteriori e posteriori |                |                |               | Bilancieri anteriori; lama posteriore (carro ampio) |                |               |                |
|-----------------------|---------------------------------------|----------------|----------------|---------------|---|----------------|---------------|----------------|
|                       | 3,9 t                                 |                |                |               | 3,4 t   |                |               |                |
| Contrappeso           | 3,9 t                                 |                |                |               | 3,4 t   |                |               |                |
| Tipo di braccio       | 1 PC                                  |                | VA             |               | 1 PC  |                | VA            |                |
| Lunghezza avambraccio | 2,60 m (8'6")                         | 2,10 m (6'11") | 2,40 m (7'10") | 2,60 m (8'6") | 2,10 m (6'11")                                      | 2,40 m (7'10") | 2,60 m (8'6") | 2,10 m (6'11") |
| G212 GC               | ✓                                     | ✓              | ✓              | ✓             | ✓   | ✓              | ✓             | ✓              |
| G212 GC-fisso CAN     | ✓                                     | ✓              | ✓              | ✓             | ✓   | ✓              | ✓             | ✓              |
| G213 GC               | ✓                                     | ✓              | ✓              | ✓             | ✓   | ✓              | ✓             | ✓              |
| G213 GC-fisso CAN     | ✓                                     | ✓              | ✓              | ✓             | ✓   | ✓              | ✓             | ✓              |

### TRS14-CW-30, continua

| Carro                 | Bilancieri anteriori; lama posteriore (carro ampio) |               |                |                |               |                |                |               |
|-----------------------|---|---------------|----------------|----------------|---------------|----------------|----------------|---------------|
|                       | 3,4 t   |               |                | 3,9 t          |               |                |                |               |
| Contrappeso           | 3,4 t   |               |                | 3,9 t          |               |                |                |               |
| Tipo di braccio       | VA  |               | 1 PC           |                |               | VA             |                |               |
| Lunghezza avambraccio | 2,40 m (7'10")                                      | 2,60 m (8'6") | 2,10 m (6'11") | 2,40 m (7'10") | 2,60 m (8'6") | 2,10 m (6'11") | 2,40 m (7'10") | 2,60 m (8'6") |
| G212 GC               | ✓   | ✓             | ✓              | ✓              | ✓             | ✓              | ✓              | ✓             |
| G212 GC-fisso CAN     | ✓   | ✓             | ✓              | ✓              | ✓             | ✓              | ✓              | ✓             |
| G213 GC               | ✓   | ✓             | ✓              | ✓              | ✓             | ✓              | ✓              | ✓             |
| G213 GC-fisso CAN     | ✓   | ✓             | ✓              | ✓              | ✓             | ✓              | ✓              | ✓             |

(continua alla pagina seguente)

# Benne a polipo per la demolizione e lo smistamento per escavatori gommati

## Abbinamento – Escavatori gommati (continua)

Abbinamento       Solo gamma operativa anteriore       Nessuna corrispondenza

### M318F, continua TRS14-CW-30, continua

| Carro                 | Bilancieri anteriori; lama posteriore |                |               |                |                |               |                |                |
|-----------------------|---------------------------------------|----------------|---------------|----------------|----------------|---------------|----------------|----------------|
|                       | 3,4 t                                 |                |               |                | 3,9 t          |               |                |                |
| Contrappeso           | 1 PC                                  |                |               |                | VA             |               |                |                |
| Tipo di braccio       | 1 PC                                  |                | VA            |                | 1 PC           |               | VA             |                |
| Lunghezza avambraccio | 2,10 m (6'11")                        | 2,40 m (7'10") | 2,60 m (8'6") | 2,10 m (6'11") | 2,40 m (7'10") | 2,60 m (8'6") | 2,10 m (6'11") | 2,40 m (7'10") |
| G212 GC               | ✓                                     | ✓              | ✓             | ✓              | ✓              | ✓             | ✓              | ✓              |
| G212 GC-fisso CAN     | ✓                                     | ✓              | ✓             | ✓              | ✓              | ✓             | ✓              | ✓              |
| G213 GC               | ✓                                     | ✓              | ✓             | ✓              | ✓              | ✓             | ✓              | ✓              |
| G213 GC-fisso CAN     | ✓                                     | ✓              | ✓             | ✓              | ✓              | ✓             | ✓              | ✓              |

### TRS14-CW-30, continua

| Carro                 | Bilancieri anteriori; lama posteriore |                |                |               | Lama posteriore |                |               |                |
|-----------------------|---------------------------------------|----------------|----------------|---------------|-----------------|----------------|---------------|----------------|
|                       | 3,9 t                                 |                |                |               | 3,4 t           |                |               |                |
| Contrappeso           | 1 PC                                  |                | VA             |               | 1 PC            |                | VA            |                |
| Tipo di braccio       | 1 PC                                  |                | VA             |               | 1 PC            |                | VA            |                |
| Lunghezza avambraccio | 2,60 m (8'6")                         | 2,10 m (6'11") | 2,40 m (7'10") | 2,60 m (8'6") | 2,10 m (6'11")  | 2,40 m (7'10") | 2,60 m (8'6") | 2,10 m (6'11") |
| G212 GC               | ✓                                     | ✓              | ✓              | ✓             | ✓               | ✓*             |               |                |
| G212 GC-fisso CAN     | ✓                                     | ✓              | ✓              | ✓             | ✓               | ✓              | ✓*            | ✓*             |
| G213 GC               | ✓                                     | ✓              | ✓              | ✓             |                 |                |               |                |
| G213 GC-fisso CAN     | ✓                                     | ✓              | ✓              | ✓             | ✓               | ✓*             |               |                |

### TRS14-CW-30, continua

| Carro                 | Lama posteriore |                |               |                |                |               | Lama posteriore (carro ampio) |                |
|-----------------------|-----------------|----------------|---------------|----------------|----------------|---------------|-------------------------------|----------------|
|                       | 3,9 t           |                |               |                |                |               | 3,4 t                         |                |
| Contrappeso           | 1 PC            |                | VA            |                | 1 PC           |               | VA                            |                |
| Tipo di braccio       | 1 PC            |                | VA            |                | 1 PC           |               | VA                            |                |
| Lunghezza avambraccio | 2,10 m (6'11")  | 2,40 m (7'10") | 2,60 m (8'6") | 2,10 m (6'11") | 2,40 m (7'10") | 2,60 m (8'6") | 2,10 m (6'11")                | 2,40 m (7'10") |
| G212 GC               | ✓               | ✓              | ✓             | ✓              | ✓*             |               | ✓                             | ✓              |
| G212 GC-fisso CAN     | ✓               | ✓              | ✓             | ✓              | ✓              | ✓*            | ✓                             | ✓              |
| G213 GC               | ✓               | ✓*             |               |                |                |               | ✓                             | ✓*             |
| G213 GC-fisso CAN     | ✓               | ✓              | ✓             | ✓              | ✓*             |               | ✓                             | ✓              |

### TRS14-CW-30, continua

| Carro                 | Lama posteriore (carro ampio) |                |                |               |                |                |               |                |
|-----------------------|-------------------------------|----------------|----------------|---------------|----------------|----------------|---------------|----------------|
|                       | 3,4 t                         |                |                |               | 3,9 t          |                |               |                |
| Contrappeso           | 1 PC                          |                | VA             |               | 1 PC           |                | VA            |                |
| Tipo di braccio       | 1 PC                          |                | VA             |               | 1 PC           |                | VA            |                |
| Lunghezza avambraccio | 2,60 m (8'6")                 | 2,10 m (6'11") | 2,40 m (7'10") | 2,60 m (8'6") | 2,10 m (6'11") | 2,40 m (7'10") | 2,60 m (8'6") | 2,10 m (6'11") |
| G212 GC               | ✓                             | ✓              | ✓*             | ✓*            | ✓              | ✓              | ✓             | ✓              |
| G212 GC-fisso CAN     | ✓                             | ✓              | ✓              | ✓             | ✓              | ✓              | ✓             | ✓              |
| G213 GC               | ✓*                            | ✓*             |                |               | ✓              | ✓              | ✓             | ✓              |
| G213 GC-fisso CAN     | ✓                             | ✓              | ✓*             | ✓*            | ✓              | ✓              | ✓             | ✓              |

### TRS14-CW-30, continua

| Carro                 | Lama posteriore (carro ampio) |               |
|-----------------------|-------------------------------|---------------|
|                       | 3,9 t                         |               |
| Contrappeso           | VA                            |               |
| Tipo di braccio       | VA                            |               |
| Lunghezza avambraccio | 2,40 m (7'10")                | 2,60 m (8'6") |
| G212 GC               | ✓                             | ✓             |
| G212 GC-fisso CAN     | ✓                             | ✓             |
| G213 GC               | ✓*                            | ✓*            |
| G213 GC-fisso CAN     | ✓                             | ✓             |

(continua alla pagina seguente)



# Benne a polipo per la demolizione e lo smistamento per escavatori gommati

## Abbinamento – Escavatori gommati (continua)

Abbinamento
  \* Solo gamma operativa anteriore
  Nessuna corrispondenza

### M318F, continua TRS14-S60

| Carro                 | Stabilizzatori anteriori e posteriori |                |               |                |                |               |                |                |
|-----------------------|---------------------------------------|----------------|---------------|----------------|----------------|---------------|----------------|----------------|
|                       | 3,4 t                                 |                |               |                | 3,9 t          |               |                |                |
| Contrappeso           | 1 PC                                  |                |               |                | VA             |               |                |                |
| Tipo di braccio       | 1 PC                                  |                |               |                | VA             |               |                |                |
| Lunghezza avambraccio | 2,10 m (6'11")                        | 2,40 m (7'10") | 2,60 m (8'6") | 2,10 m (6'11") | 2,40 m (7'10") | 2,60 m (8'6") | 2,10 m (6'11") | 2,40 m (7'10") |
| G212 GC               | ✓                                     | ✓              | ✓             | ✓              | ✓              | ✓             | ✓              | ✓              |
| G213 GC               | ✓                                     | ✓              | ✓             | ✓              | ✓              | ✓             | ✓              | ✓              |

### TRS14-S60, continua

| Carro                 | Stabilizzatori anteriori e posteriori |                |                |               | Bilancieri anteriori; lama posteriore (carro ampio) |                |               |                |
|-----------------------|---------------------------------------|----------------|----------------|---------------|---|----------------|---------------|----------------|
|                       | 3,9 t                                 |                |                |               | 3,4 t   |                |               |                |
| Contrappeso           | 1 PC                                  |                |                |               | VA  |                |               |                |
| Tipo di braccio       | 1 PC                                  |                |                |               | VA  |                |               |                |
| Lunghezza avambraccio | 2,60 m (8'6")                         | 2,10 m (6'11") | 2,40 m (7'10") | 2,60 m (8'6") | 2,10 m (6'11")                                      | 2,40 m (7'10") | 2,60 m (8'6") | 2,10 m (6'11") |
| G212 GC               | ✓                                     | ✓              | ✓              | ✓             | ✓   | ✓              | ✓             | ✓              |
| G213 GC               | ✓                                     | ✓              | ✓              | ✓             | ✓   | ✓              | ✓             | ✓              |

### TRS14-S60, continua

| Carro                 | Bilancieri anteriori; lama posteriore (carro ampio) |               |                |                |               |                |                |               |
|-----------------------|---|---------------|----------------|----------------|---------------|----------------|----------------|---------------|
|                       | 3,4 t   |               |                |                | 3,9 t         |                |                |               |
| Contrappeso           | VA  |               |                |                | 1 PC          |                |                |               |
| Tipo di braccio       | VA  |               |                |                | 1 PC          |                |                |               |
| Lunghezza avambraccio | 2,40 m (7'10")                                      | 2,60 m (8'6") | 2,10 m (6'11") | 2,40 m (7'10") | 2,60 m (8'6") | 2,10 m (6'11") | 2,40 m (7'10") | 2,60 m (8'6") |
| G212 GC               | ✓   | ✓             | ✓              | ✓              | ✓             | ✓              | ✓              | ✓             |
| G213 GC               | ✓   | ✓             | ✓              | ✓              | ✓             | ✓              | ✓              | ✓             |

### TRS14-S60, continua

| Carro                 | Bilancieri anteriori; lama posteriore |                |               |                |                |               |                |                |
|-----------------------|---------------------------------------|----------------|---------------|----------------|----------------|---------------|----------------|----------------|
|                       | 3,4 t                                 |                |               |                | 3,9 t          |               |                |                |
| Contrappeso           | 1 PC                                  |                |               |                | VA             |               |                |                |
| Tipo di braccio       | 1 PC                                  |                |               |                | VA             |               |                |                |
| Lunghezza avambraccio | 2,10 m (6'11")                        | 2,40 m (7'10") | 2,60 m (8'6") | 2,10 m (6'11") | 2,40 m (7'10") | 2,60 m (8'6") | 2,10 m (6'11") | 2,40 m (7'10") |
| G212 GC               | ✓                                     | ✓              | ✓             | ✓              | ✓              | ✓             | ✓              | ✓              |
| G213 GC               | ✓                                     | ✓              | ✓             | ✓              | ✓              | ✓             | ✓              | ✓              |

### TRS14-S60, continua

| Carro                 | Bilancieri anteriori; lama posteriore |                |                |               | Lama posteriore |                |               |                |
|-----------------------|---------------------------------------|----------------|----------------|---------------|-----------------|----------------|---------------|----------------|
|                       | 3,9 t                                 |                |                |               | 3,4 t           |                |               |                |
| Contrappeso           | 1 PC                                  |                |                |               | VA              |                |               |                |
| Tipo di braccio       | 1 PC                                  |                |                |               | VA              |                |               |                |
| Lunghezza avambraccio | 2,60 m (8'6")                         | 2,10 m (6'11") | 2,40 m (7'10") | 2,60 m (8'6") | 2,10 m (6'11")  | 2,40 m (7'10") | 2,60 m (8'6") | 2,10 m (6'11") |
| G212 GC               | ✓                                     | ✓              | ✓              | ✓             | ✓               | ✓              | ✓             | ✓              |
| G213 GC               | ✓                                     | ✓              | ✓              | ✓             | ✓               | ✓              | ✓*            | ✓*             |

### TRS14-S60, continua

| Carro                 | Lama posteriore |               |                |                |               |                |                |               |
|-----------------------|-----------------|---------------|----------------|----------------|---------------|----------------|----------------|---------------|
|                       | 3,4 t           |               |                |                | 3,9 t         |                |                |               |
| Contrappeso           | VA              |               |                |                | 1 PC          |                |                |               |
| Tipo di braccio       | VA              |               |                |                | 1 PC          |                |                |               |
| Lunghezza avambraccio | 2,40 m (7'10")  | 2,60 m (8'6") | 2,10 m (6'11") | 2,40 m (7'10") | 2,60 m (8'6") | 2,10 m (6'11") | 2,40 m (7'10") | 2,60 m (8'6") |
| G212 GC               | ✓*              | ✓*            | ✓              | ✓              | ✓             | ✓              | ✓              | ✓             |
| G213 GC               |                 |               | ✓              | ✓              | ✓             | ✓              | ✓              | ✓*            |

(continua alla pagina seguente)

# Benne a polipo per la demolizione e lo smistamento per escavatori gommati

## Abbinamento – Escavatori gommati (continua)

Abbinamento       \* Solo gamma operativa anteriore       Nessuna corrispondenza

### M318F, continua TRS14-S60, continua

| Carro                 | Lama posteriore (carro ampio) |                |               |                |                |               |                |                |
|-----------------------|-------------------------------|----------------|---------------|----------------|----------------|---------------|----------------|----------------|
| Contrappeso           | 3,4 t                         |                |               |                |                |               | 3,9 t          |                |
| Tipo di braccio       | 1 PC                          |                |               | VA             |                |               | 1 PC           |                |
| Lunghezza avambraccio | 2,10 m (6'11")                | 2,40 m (7'10") | 2,60 m (8'6") | 2,10 m (6'11") | 2,40 m (7'10") | 2,60 m (8'6") | 2,10 m (6'11") | 2,40 m (7'10") |
| G212 GC               | ✓                             | ✓              | ✓             | ✓              | ✓              | ✓             | ✓              | ✓              |
| G213 GC               | ✓                             | ✓              | ✓             | ✓              | ✓*             |               | ✓              | ✓              |

### TRS14-S60, continua

| Carro                 | Lama posteriore (carro ampio) |                |                |               |
|-----------------------|-------------------------------|----------------|----------------|---------------|
| Contrappeso           | 3,9 t                         |                |                |               |
| Tipo di braccio       | 1 PC                          | VA             |                |               |
| Lunghezza avambraccio | 2,60 m (8'6")                 | 2,10 m (6'11") | 2,40 m (7'10") | 2,60 m (8'6") |
| G212 GC               | ✓                             | ✓              | ✓              | ✓             |
| G213 GC               | ✓                             | ✓              | ✓              | ✓             |

### M318 Attacco imperniato

| Carro                 | Stabilizzatori anteriori e posteriori |               |               |               |               |               |               |               |
|-----------------------|---------------------------------------|---------------|---------------|---------------|---------------|---------------|---------------|---------------|
| Contrappeso           | 3,7 mt                                |               |               |               |               |               | 4,2 mt        |               |
| Tipo di braccio       | 1 PC                                  |               |               | VA            |               |               | 1 PC          |               |
| Lunghezza avambraccio | 2,20 m (7'3")                         | 2,50 m (8'2") | 2,90 m (9'6") | 2,20 m (7'3") | 2,50 m (8'2") | 2,90 m (9'6") | 2,20 m (7'3") | 2,50 m (8'2") |
| G313 GC               | ✓                                     | ✓             | ✓             | ✓             | ✓             | ✓             | ✓             | ✓             |
| G314                  | ✓                                     | ✓             | ✓             | ✓             | ✓             | ✓             | ✓             | ✓             |
| G317 GC               | ✓                                     | ✓             | ✓             |               |               |               | ✓             | ✓             |
| G318 WH-800           | ✓                                     | ✓             |               |               |               |               | ✓             | ✓             |

### Attacco imperniato, continua

| Carro                 | Stabilizzatori anteriori e posteriori |               |               |               | Lama anteriore; bilancieri posteriori |               |               |               |
|-----------------------|---------------------------------------|---------------|---------------|---------------|---------------------------------------|---------------|---------------|---------------|
| Contrappeso           | 4,2 mt                                |               |               |               | 3,7 mt                                |               |               |               |
| Tipo di braccio       | 1 PC                                  | VA            |               |               | 1 PC                                  |               |               | VA            |
| Lunghezza avambraccio | 2,90 m (9'6")                         | 2,20 m (7'3") | 2,50 m (8'2") | 2,90 m (9'6") | 2,20 m (7'3")                         | 2,50 m (8'2") | 2,90 m (9'6") | 2,20 m (7'3") |
| G313 GC               | ✓                                     | ✓             | ✓             | ✓             | ✓                                     | ✓             | ✓             | ✓             |
| G314                  | ✓                                     | ✓             | ✓             | ✓             | ✓                                     | ✓             | ✓             | ✓             |
| G317 GC               | ✓                                     |               |               |               | ✓                                     | ✓             | ✓             |               |
| G318 WH-800           |                                       |               |               |               | ✓                                     | ✓             |               |               |

### Attacco imperniato, continua

| Carro                 | Lama anteriore; bilancieri posteriori |               |               |               |               |               |               |               |
|-----------------------|---------------------------------------|---------------|---------------|---------------|---------------|---------------|---------------|---------------|
| Contrappeso           | 3,7 mt                                |               |               |               | 4,2 mt        |               |               |               |
| Tipo di braccio       | VA                                    |               | 1 PC          |               | VA            |               | VA            |               |
| Lunghezza avambraccio | 2,50 m (8'2")                         | 2,90 m (9'6") | 2,20 m (7'3") | 2,50 m (8'2") | 2,90 m (9'6") | 2,20 m (7'3") | 2,50 m (8'2") | 2,90 m (9'6") |
| G313 GC               | ✓                                     | ✓             | ✓             | ✓             | ✓             | ✓             | ✓             | ✓             |
| G314                  | ✓                                     | ✓             | ✓             | ✓             | ✓             | ✓             | ✓             | ✓             |
| G317 GC               |                                       |               | ✓             | ✓             | ✓             |               |               |               |
| G318 WH-800           |                                       |               | ✓             | ✓             |               |               |               |               |

(continua alla pagina seguente)

# Benne a polipo per la demolizione e lo smistamento per escavatori gommati

## Abbinamento – Escavatori gommati (continua)

Abbinamento
  \* Solo gamma operativa anteriore
  Nessuna corrispondenza

### M318, continua

#### Attacco imperniato, continua

| Carro                 | Bilancieri anteriori; lama posteriore (carro ampio) |               |               |               |               |               |               |               |
|-----------------------|---|---------------|---------------|---------------|---------------|---------------|---------------|---------------|
|                       | 3,7 mt  |               |               |               | 4,2 mt        |               |               |               |
| Contrappeso           | 1 PC  |               |               |               | VA            |               |               |               |
| Tipo di braccio       | 1 PC  |               | VA            |               | 1 PC          |               | VA            |               |
| Lunghezza avambraccio | 2,20 m (7'3")                                       | 2,50 m (8'2") | 2,90 m (9'6") | 2,20 m (7'3") | 2,50 m (8'2") | 2,90 m (9'6") | 2,20 m (7'3") | 2,50 m (8'2") |
| G313 GC               | ✓   | ✓             | ✓             | ✓             | ✓             | ✓             | ✓             | ✓             |
| G314                  | ✓   | ✓             | ✓             | ✓             | ✓             | ✓             | ✓             | ✓             |
| G317 GC               | ✓   | ✓             | ✓             |               |               |               | ✓             | ✓             |
| G318 WH-800           | ✓   | ✓             |               |               |               |               | ✓             | ✓             |

#### Attacco imperniato, continua

| Carro                 | Bilancieri anteriori; lama posteriore (carro ampio) |               |               |               | Bilancieri anteriori; lama posteriore (parallela) |               |               |               |
|-----------------------|---|---------------|---------------|---------------|---|---------------|---------------|---------------|
|                       | 4,2 mt  |               |               |               | 3,7 mt  |               |               |               |
| Contrappeso           | 1 PC  |               | VA            |               | 1 PC  |               | VA            |               |
| Tipo di braccio       | 1 PC  |               | VA            |               | 1 PC  |               | VA            |               |
| Lunghezza avambraccio | 2,90 m (9'6")                                       | 2,20 m (7'3") | 2,50 m (8'2") | 2,90 m (9'6") | 2,20 m (7'3")                                     | 2,50 m (8'2") | 2,90 m (9'6") | 2,20 m (7'3") |
| G313 GC               | ✓   | ✓             | ✓             | ✓             | ✓   | ✓             | ✓             | ✓             |
| G314                  | ✓   | ✓             | ✓             | ✓             | ✓   | ✓             | ✓             | ✓             |
| G317 GC               | ✓   |               |               |               | ✓   | ✓             | ✓             |               |
| G318 WH-800           |   |               |               |               | ✓   | ✓             |               |               |

#### Attacco imperniato, continua

| Carro                 | Bilancieri anteriori; lama posteriore (parallela) |               |               |               |               |               |               |               |
|-----------------------|---|---------------|---------------|---------------|---------------|---------------|---------------|---------------|
|                       | 3,7 mt  |               |               |               | 4,2 mt        |               |               |               |
| Contrappeso           | VA  |               | 1 PC          |               | VA            |               | 1 PC          |               |
| Tipo di braccio       | VA  |               | 1 PC          |               | VA            |               | 1 PC          |               |
| Lunghezza avambraccio | 2,50 m (8'2")                                     | 2,90 m (9'6") | 2,20 m (7'3") | 2,50 m (8'2") | 2,90 m (9'6") | 2,20 m (7'3") | 2,50 m (8'2") | 2,90 m (9'6") |
| G313 GC               | ✓   | ✓             | ✓             | ✓             | ✓             | ✓             | ✓             | ✓             |
| G314                  | ✓   | ✓             | ✓             | ✓             | ✓             | ✓             | ✓             | ✓             |
| G317 GC               |   |               | ✓             | ✓             | ✓             |               |               |               |
| G318 WH-800           |   |               | ✓             | ✓             |               |               |               |               |

#### Attacco imperniato, continua

| Carro                 | Bilancieri anteriori; lama posteriore (radiale) |               |               |               |               |               |               |               |
|-----------------------|---|---------------|---------------|---------------|---------------|---------------|---------------|---------------|
|                       | 3,7 mt  |               |               |               | 4,2 mt        |               |               |               |
| Contrappeso           | 1 PC  |               | VA            |               | 1 PC          |               | VA            |               |
| Tipo di braccio       | 1 PC  |               | VA            |               | 1 PC          |               | VA            |               |
| Lunghezza avambraccio | 2,20 m (7'3")                                   | 2,50 m (8'2") | 2,90 m (9'6") | 2,20 m (7'3") | 2,50 m (8'2") | 2,90 m (9'6") | 2,20 m (7'3") | 2,50 m (8'2") |
| G313 GC               | ✓   | ✓             | ✓             | ✓             | ✓             | ✓             | ✓             | ✓             |
| G314                  | ✓   | ✓             | ✓             | ✓             | ✓             | ✓             | ✓             | ✓             |
| G317 GC               | ✓   | ✓             | ✓             |               |               |               | ✓             | ✓             |
| G318 WH-800           | ✓   | ✓             |               |               |               |               | ✓             | ✓             |

#### Attacco imperniato, continua

| Carro                 | Bilancieri anteriori; lama posteriore (radiale) |               |               |               | Lama posteriore (parallela) |               |               |               |
|-----------------------|---|---------------|---------------|---------------|-----------------------------|---------------|---------------|---------------|
|                       | 4,2 mt  |               |               |               | 3,7 mt                      |               |               |               |
| Contrappeso           | 1 PC  |               | VA            |               | 1 PC                        |               | VA            |               |
| Tipo di braccio       | 1 PC  |               | VA            |               | 1 PC                        |               | VA            |               |
| Lunghezza avambraccio | 2,90 m (9'6")                                   | 2,20 m (7'3") | 2,50 m (8'2") | 2,90 m (9'6") | 2,20 m (7'3")               | 2,50 m (8'2") | 2,90 m (9'6") | 2,20 m (7'3") |
| G313 GC               | ✓   | ✓             | ✓             | ✓             | ✓                           | ✓             | ✓             | ✓             |
| G314                  | ✓   | ✓             | ✓             | ✓             | ✓                           | ✓             | ✓             | ✓             |
| G317 GC               | ✓   |               |               |               | ✓                           | ✓*            |               |               |
| G318 WH-800           |   |               |               |               | ✓*                          |               |               |               |

(continua alla pagina seguente)

# Benne a polipo per la demolizione e lo smistamento per escavatori gommati

## Abbinamento – Escavatori gommati (continua)

Abbinamento       \* Solo gamma operativa anteriore       Nessuna corrispondenza

### M318, continua

#### Attacco imperniato, continua

| Carro                 | Lama posteriore (parallela) |               |               |               |               |               |               |               |
|-----------------------|-----------------------------|---------------|---------------|---------------|---------------|---------------|---------------|---------------|
| Contrappeso           | 3,7 mt                      |               |               |               | 4,2 mt        |               |               |               |
| Tipo di braccio       | VA                          |               | 1 PC          |               |               | VA            |               |               |
| Lunghezza avambraccio | 2,50 m (8'2")               | 2,90 m (9'6") | 2,20 m (7'3") | 2,50 m (8'2") | 2,90 m (9'6") | 2,20 m (7'3") | 2,50 m (8'2") | 2,90 m (9'6") |
| G313 GC               | ✓                           | ✓             | ✓             | ✓             | ✓             | ✓             | ✓             | ✓             |
| G314                  | ✓                           | ✓             | ✓             | ✓             | ✓             | ✓             | ✓             | ✓             |
| G317 GC               |                             |               | ✓             | ✓             | ✓*            |               |               |               |
| G318 WH-800           |                             |               | ✓             | ✓*            |               |               |               |               |

#### Attacco imperniato, continua

| Carro                 | Lama posteriore (radiale) |               |               |               |               |               |               |               |
|-----------------------|---------------------------|---------------|---------------|---------------|---------------|---------------|---------------|---------------|
| Contrappeso           | 3,7 mt                    |               |               |               |               |               | 4,2 mt        |               |
| Tipo di braccio       | 1 PC                      |               |               | VA            |               |               | 1 PC          |               |
| Lunghezza avambraccio | 2,20 m (7'3")             | 2,50 m (8'2") | 2,90 m (9'6") | 2,20 m (7'3") | 2,50 m (8'2") | 2,90 m (9'6") | 2,20 m (7'3") | 2,50 m (8'2") |
| G313 GC               | ✓                         | ✓             | ✓             | ✓             | ✓             | ✓             | ✓             | ✓             |
| G314                  | ✓                         | ✓             | ✓             | ✓             | ✓             | ✓             | ✓             | ✓             |
| G317 GC               | ✓                         | ✓*            |               |               |               |               | ✓             | ✓             |
| G318 WH-800           | ✓*                        |               |               |               |               |               | ✓             | ✓*            |

#### Attacco imperniato, continua

| Carro                 | Lama posteriore (radiale) |               |               |               | Lama posteriore (carro ampio) |               |               |               |
|-----------------------|---------------------------|---------------|---------------|---------------|-------------------------------|---------------|---------------|---------------|
| Contrappeso           | 4,2 mt                    |               |               |               | 3,7 mt                        |               |               |               |
| Tipo di braccio       | 1 PC                      |               | VA            |               | 1 PC                          |               | VA            |               |
| Lunghezza avambraccio | 2,90 m (9'6")             | 2,20 m (7'3") | 2,50 m (8'2") | 2,90 m (9'6") | 2,20 m (7'3")                 | 2,50 m (8'2") | 2,90 m (9'6") | 2,20 m (7'3") |
| G313 GC               | ✓                         | ✓             | ✓             | ✓             | ✓                             | ✓             | ✓             | ✓             |
| G314                  | ✓                         | ✓             | ✓             | ✓             | ✓                             | ✓             | ✓             | ✓             |
| G317 GC               | ✓*                        |               |               |               | ✓                             | ✓             | ✓             |               |
| G318 WH-800           |                           |               |               |               | ✓                             | ✓             |               |               |

#### Attacco imperniato, continua

| Carro                 | Lama posteriore (carro ampio) |               |               |               |               |               |               |               |
|-----------------------|-------------------------------|---------------|---------------|---------------|---------------|---------------|---------------|---------------|
| Contrappeso           | 3,7 mt                        |               |               |               | 4,2 mt        |               |               |               |
| Tipo di braccio       | VA                            |               | 1 PC          |               |               | VA            |               |               |
| Lunghezza avambraccio | 2,50 m (8'2")                 | 2,90 m (9'6") | 2,20 m (7'3") | 2,50 m (8'2") | 2,90 m (9'6") | 2,20 m (7'3") | 2,50 m (8'2") | 2,90 m (9'6") |
| G313 GC               | ✓                             | ✓             | ✓             | ✓             | ✓             | ✓             | ✓             | ✓             |
| G314                  | ✓                             | ✓             | ✓             | ✓             | ✓             | ✓             | ✓             | ✓             |
| G317 GC               |                               |               | ✓             | ✓             | ✓             |               |               |               |
| G318 WH-800           |                               |               | ✓             | ✓             |               |               |               |               |

#### Attacco rapido

| Carro                 | Stabilizzatori anteriori e posteriori |               |               |               |               |               |               |               |
|-----------------------|---------------------------------------|---------------|---------------|---------------|---------------|---------------|---------------|---------------|
| Contrappeso           | 3,7 mt                                |               |               |               |               |               | 4,2 mt        |               |
| Tipo di braccio       | 1 PC                                  |               |               | VA            |               |               | 1 PC          |               |
| Lunghezza avambraccio | 2,20 m (7'3")                         | 2,50 m (8'2") | 2,90 m (9'6") | 2,20 m (7'3") | 2,50 m (8'2") | 2,90 m (9'6") | 2,20 m (7'3") | 2,50 m (8'2") |
| G313 GC               | ✓                                     | ✓             | ✓             | ✓             | ✓             | ✓             | ✓             | ✓             |
| G314                  | ✓                                     | ✓             | ✓             | ✓             | ✓             | ✓             | ✓             | ✓             |

(continua alla pagina seguente)

# Benne a polipo per la demolizione e lo smistamento per escavatori gommati

## Abbinamento – Escavatori gommati (continua)

Abbinamento
  \* Solo gamma operativa anteriore
  Nessuna corrispondenza

### M318, continua

#### Attacco rapido, continua

| Carro                 | Stabilizzatori anteriori e posteriori |               |               |               | Lama anteriore; bilancieri posteriori |               |               |               |
|-----------------------|---------------------------------------|---------------|---------------|---------------|---------------------------------------|---------------|---------------|---------------|
| Contrappeso           | 4,2 mt                                |               |               |               | 3,7 mt                                |               |               |               |
| Tipo di braccio       | 1 PC                                  | VA            |               |               | 1 PC                                  |               |               | VA            |
| Lunghezza avambraccio | 2,90 m (9'6")                         | 2,20 m (7'3") | 2,50 m (8'2") | 2,90 m (9'6") | 2,20 m (7'3")                         | 2,50 m (8'2") | 2,90 m (9'6") | 2,20 m (7'3") |
| G313 GC               | ✓                                     | ✓             | ✓             | ✓             | ✓                                     | ✓             | ✓             | ✓             |
| G314                  | ✓                                     | ✓             | ✓             | ✓             | ✓                                     | ✓             | ✓             | ✓             |

#### Attacco rapido, continua

| Carro                 | Lama anteriore; bilancieri posteriori |               |               |               |               |               |               |               |
|-----------------------|---------------------------------------|---------------|---------------|---------------|---------------|---------------|---------------|---------------|
| Contrappeso           | 3,7 mt                                |               |               |               | 4,2 mt        |               |               |               |
| Tipo di braccio       | VA                                    |               | 1 PC          |               | VA            |               |               |               |
| Lunghezza avambraccio | 2,50 m (8'2")                         | 2,90 m (9'6") | 2,20 m (7'3") | 2,50 m (8'2") | 2,90 m (9'6") | 2,20 m (7'3") | 2,50 m (8'2") | 2,90 m (9'6") |
| G313 GC               | ✓                                     | ✓             | ✓             | ✓             | ✓             | ✓             | ✓             | ✓             |
| G314                  | ✓                                     | ✓             | ✓             | ✓             | ✓             | ✓             | ✓             | ✓             |

#### Attacco rapido, continua

| Carro                 | Bilancieri anteriori; lama posteriore (carro ampio) |               |               |               |               |               |               |               |
|-----------------------|---|---------------|---------------|---------------|---------------|---------------|---------------|---------------|
| Contrappeso           | 3,7 mt  |               |               |               |               |               | 4,2 mt        |               |
| Tipo di braccio       | 1 PC  |               |               | VA            |               |               | 1 PC          |               |
| Lunghezza avambraccio | 2,20 m (7'3")                                       | 2,50 m (8'2") | 2,90 m (9'6") | 2,20 m (7'3") | 2,50 m (8'2") | 2,90 m (9'6") | 2,20 m (7'3") | 2,50 m (8'2") |
| G313 GC               | ✓   | ✓             | ✓             | ✓             | ✓             | ✓             | ✓             | ✓             |
| G314                  | ✓   | ✓             | ✓             | ✓             | ✓             | ✓             | ✓             | ✓             |

#### Attacco rapido, continua

| Carro                 | Bilancieri anteriori; lama posteriore (carro ampio) |               |               |               | Bilancieri anteriori; lama posteriore (parallela) |               |               |               |
|-----------------------|---|---------------|---------------|---------------|---|---------------|---------------|---------------|
| Contrappeso           | 4,2 mt  |               |               |               | 3,7 mt  |               |               |               |
| Tipo di braccio       | 1 PC  | VA            |               |               | 1 PC  |               |               | VA            |
| Lunghezza avambraccio | 2,90 m (9'6")                                       | 2,20 m (7'3") | 2,50 m (8'2") | 2,90 m (9'6") | 2,20 m (7'3")                                     | 2,50 m (8'2") | 2,90 m (9'6") | 2,20 m (7'3") |
| G313 GC               | ✓   | ✓             | ✓             | ✓             | ✓   | ✓             | ✓             | ✓             |
| G314                  | ✓   | ✓             | ✓             | ✓             | ✓   | ✓             | ✓             | ✓             |

#### Attacco rapido, continua

| Carro                 | Bilancieri anteriori; lama posteriore (parallela) |               |               |               |               |               |               |               |
|-----------------------|---|---------------|---------------|---------------|---------------|---------------|---------------|---------------|
| Contrappeso           | 3,7 mt  |               |               |               | 4,2 mt        |               |               |               |
| Tipo di braccio       | VA  |               | 1 PC          |               | VA            |               |               |               |
| Lunghezza avambraccio | 2,50 m (8'2")                                     | 2,90 m (9'6") | 2,20 m (7'3") | 2,50 m (8'2") | 2,90 m (9'6") | 2,20 m (7'3") | 2,50 m (8'2") | 2,90 m (9'6") |
| G313 GC               | ✓   | ✓             | ✓             | ✓             | ✓             | ✓             | ✓             | ✓             |
| G314                  | ✓   | ✓             | ✓             | ✓             | ✓             | ✓             | ✓             | ✓             |

#### Attacco rapido, continua

| Carro                 | Bilancieri anteriori; lama posteriore (radiale) |               |               |               |               |               |               |               |
|-----------------------|---|---------------|---------------|---------------|---------------|---------------|---------------|---------------|
| Contrappeso           | 3,7 mt  |               |               |               |               |               | 4,2 mt        |               |
| Tipo di braccio       | 1 PC  |               |               | VA            |               |               | 1 PC          |               |
| Lunghezza avambraccio | 2,20 m (7'3")                                   | 2,50 m (8'2") | 2,90 m (9'6") | 2,20 m (7'3") | 2,50 m (8'2") | 2,90 m (9'6") | 2,20 m (7'3") | 2,50 m (8'2") |
| G313 GC               | ✓   | ✓             | ✓             | ✓             | ✓             | ✓             | ✓             | ✓             |
| G314                  | ✓   | ✓             | ✓             | ✓             | ✓             | ✓             | ✓             | ✓             |

(continua alla pagina seguente)

# Benne a polipo per la demolizione e lo smistamento per escavatori gommati

## Abbinamento – Escavatori gommati (continua)

Abbinamento       \* Solo gamma operativa anteriore       Nessuna corrispondenza

### M318, continua

#### Attacco rapido, continua

| Carro                 | Bilancieri anteriori; lama posteriore (radiale) |               |               |               | Lama posteriore (parallela) |               |               |               |
|-----------------------|---|---------------|---------------|---------------|-----------------------------|---------------|---------------|---------------|
| Contrappeso           | 4,2 mt  |               |               |               | 3,7 mt                      |               |               |               |
| Tipo di braccio       | 1 PC  | VA            |               |               | 1 PC                        |               |               | VA            |
| Lunghezza avambraccio | 2,90 m (9'6")                                   | 2,20 m (7'3") | 2,50 m (8'2") | 2,90 m (9'6") | 2,20 m (7'3")               | 2,50 m (8'2") | 2,90 m (9'6") | 2,20 m (7'3") |
| G313 GC               | ✓   | ✓             | ✓             | ✓             | ✓                           | ✓             | ✓*            | ✓             |
| G314                  | ✓   | ✓             | ✓             | ✓             | ✓                           | ✓*            |               | ✓*            |

#### Attacco rapido, continua

| Carro                 | Lama posteriore (parallela) |               |               |               |               |               |               | Lama posteriore (radiale) |
|-----------------------|-----------------------------|---------------|---------------|---------------|---------------|---------------|---------------|---------------------------|
| Contrappeso           | 3,7 mt                      | 4,2 mt        |               |               |               |               |               | 3,7 mt                    |
| Tipo di braccio       | VA                          | 1 PC          |               |               | VA            |               |               | 1 PC                      |
| Lunghezza avambraccio | 2,50 m (8'2")               | 2,20 m (7'3") | 2,50 m (8'2") | 2,90 m (9'6") | 2,20 m (7'3") | 2,50 m (8'2") | 2,90 m (9'6") | 2,20 m (7'3")             |
| G313 GC               | ✓*                          | ✓             | ✓             | ✓             | ✓             | ✓             | ✓*            | ✓                         |
| G314                  |                             | ✓             | ✓             | ✓*            | ✓             | ✓             | ✓*            | ✓                         |

#### Attacco rapido, continua

| Carro                 | Lama posteriore (radiale) |               |               |               |               |               |               |               |
|-----------------------|---------------------------|---------------|---------------|---------------|---------------|---------------|---------------|---------------|
| Contrappeso           | 3,7 mt                    |               |               |               | 4,2 mt        |               |               |               |
| Tipo di braccio       | 1 PC                      |               | VA            |               | 1 PC          |               | VA            |               |
| Lunghezza avambraccio | 2,50 m (8'2")             | 2,90 m (9'6") | 2,20 m (7'3") | 2,50 m (8'2") | 2,20 m (7'3") | 2,50 m (8'2") | 2,90 m (9'6") | 2,20 m (7'3") |
| G313 GC               | ✓                         | ✓*            | ✓             | ✓*            | ✓             | ✓             | ✓             | ✓             |
| G314                  | ✓*                        |               | ✓*            |               | ✓             | ✓             | ✓*            | ✓             |

#### Attacco rapido, continua

| Carro                 | Lama posteriore (radiale) |               | Lama posteriore (carro ampio) |               |               |               |               |               |
|-----------------------|---------------------------|---------------|-------------------------------|---------------|---------------|---------------|---------------|---------------|
| Contrappeso           | 4,2 mt                    |               | 3,7 mt                        |               |               |               |               |               |
| Tipo di braccio       | VA                        |               | 1 PC                          |               |               | VA            |               |               |
| Lunghezza avambraccio | 2,50 m (8'2")             | 2,90 m (9'6") | 2,20 m (7'3")                 | 2,50 m (8'2") | 2,90 m (9'6") | 2,20 m (7'3") | 2,50 m (8'2") | 2,90 m (9'6") |
| G313 GC               | ✓                         | ✓*            | ✓                             | ✓             | ✓             | ✓             | ✓             | ✓             |
| G314                  | ✓                         | ✓*            | ✓                             | ✓             | ✓             | ✓             | ✓             | ✓*            |

#### Attacco rapido, continua

| Carro                 | Lama posteriore (carro ampio) |               |               |               |               |               |
|-----------------------|-------------------------------|---------------|---------------|---------------|---------------|---------------|
| Contrappeso           | 4,2 mt                        |               |               |               |               |               |
| Tipo di braccio       | 1 PC                          |               |               | VA            |               |               |
| Lunghezza avambraccio | 2,20 m (7'3")                 | 2,50 m (8'2") | 2,90 m (9'6") | 2,20 m (7'3") | 2,50 m (8'2") | 2,90 m (9'6") |
| G313 GC               | ✓                             | ✓             | ✓             | ✓             | ✓             | ✓             |
| G314                  | ✓                             | ✓             | ✓             | ✓             | ✓             | ✓             |

#### Attacco dedicato CW-30s

| Carro                 | Stabilizzatori anteriori e posteriori |               |               |               |               |               |               |               |
|-----------------------|---------------------------------------|---------------|---------------|---------------|---------------|---------------|---------------|---------------|
| Contrappeso           | 3,7 mt                                |               |               |               |               |               | 4,2 mt        |               |
| Tipo di braccio       | 1 PC                                  |               |               | VA            |               |               | 1 PC          |               |
| Lunghezza avambraccio | 2,20 m (7'3")                         | 2,50 m (8'2") | 2,90 m (9'6") | 2,20 m (7'3") | 2,50 m (8'2") | 2,90 m (9'6") | 2,20 m (7'3") | 2,50 m (8'2") |
| G313 GC               | ✓                                     | ✓             | ✓             | ✓             | ✓             | ✓             | ✓             | ✓             |
| G314                  | ✓                                     | ✓             | ✓             | ✓             | ✓             | ✓             | ✓             | ✓             |
| G317 GC               | ✓                                     | ✓             |               |               |               |               | ✓             | ✓             |

(continua alla pagina seguente)

# Benne a polipo per la demolizione e lo smistamento per escavatori gommati

## Abbinamento – Escavatori gommati (continua)

Abbinamento
  \* Solo gamma operativa anteriore
  Nessuna corrispondenza

### M318, continua

#### Attacco dedicato CW-30s, continua

| Carro                 | Stabilizzatori anteriori e posteriori |               |               |               | Lama anteriore; bilancieri posteriori |               |               |               |
|-----------------------|---------------------------------------|---------------|---------------|---------------|---------------------------------------|---------------|---------------|---------------|
| Contrappeso           | 4,2 mt                                |               |               |               | 3,7 mt                                |               |               |               |
| Tipo di braccio       | 1 PC                                  | VA            |               |               | 1 PC                                  |               |               | VA            |
| Lunghezza avambraccio | 2,90 m (9'6")                         | 2,20 m (7'3") | 2,50 m (8'2") | 2,90 m (9'6") | 2,20 m (7'3")                         | 2,50 m (8'2") | 2,90 m (9'6") | 2,20 m (7'3") |
| G313 GC               | ✓                                     | ✓             | ✓             | ✓             | ✓                                     | ✓             | ✓             | ✓             |
| G314                  | ✓                                     | ✓             | ✓             | ✓             | ✓                                     | ✓             | ✓             | ✓             |
| G317 GC               |                                       |               |               |               | ✓                                     | ✓             |               |               |

#### Attacco dedicato CW-30s, continua

| Carro                 | Lama anteriore; bilancieri posteriori |               |               |               |               |               |               |               |
|-----------------------|---------------------------------------|---------------|---------------|---------------|---------------|---------------|---------------|---------------|
| Contrappeso           | 3,7 mt                                |               |               |               | 4,2 mt        |               |               |               |
| Tipo di braccio       | VA                                    |               | 1 PC          |               | VA            |               |               |               |
| Lunghezza avambraccio | 2,50 m (8'2")                         | 2,90 m (9'6") | 2,20 m (7'3") | 2,50 m (8'2") | 2,90 m (9'6") | 2,20 m (7'3") | 2,50 m (8'2") | 2,90 m (9'6") |
| G313 GC               | ✓                                     | ✓             | ✓             | ✓             | ✓             | ✓             | ✓             | ✓             |
| G314                  | ✓                                     | ✓             | ✓             | ✓             | ✓             | ✓             | ✓             | ✓             |
| G317 GC               |                                       |               | ✓             | ✓             |               |               |               |               |

#### Attacco dedicato CW-30s, continua

| Carro                 | Bilancieri anteriori; lama posteriore (carro ampio) |               |               |               |               |               |               |               |
|-----------------------|---|---------------|---------------|---------------|---------------|---------------|---------------|---------------|
| Contrappeso           | 3,7 mt  |               |               |               |               |               | 4,2 mt        |               |
| Tipo di braccio       | 1 PC  |               |               | VA            |               |               | 1 PC          |               |
| Lunghezza avambraccio | 2,20 m (7'3")                                       | 2,50 m (8'2") | 2,90 m (9'6") | 2,20 m (7'3") | 2,50 m (8'2") | 2,90 m (9'6") | 2,20 m (7'3") | 2,50 m (8'2") |
| G313 GC               | ✓   | ✓             | ✓             | ✓             | ✓             | ✓             | ✓             | ✓             |
| G314                  | ✓   | ✓             | ✓             | ✓             | ✓             | ✓             | ✓             | ✓             |
| G317 GC               | ✓   | ✓             |               |               |               |               | ✓             | ✓             |

#### Attacco dedicato CW-30s, continua

| Carro                 | Bilancieri anteriori; lama posteriore (carro ampio) |               |               |               | Bilancieri anteriori; lama posteriore (parallela) |               |               |               |
|-----------------------|---|---------------|---------------|---------------|---|---------------|---------------|---------------|
| Contrappeso           | 4,2 mt  |               |               |               | 3,7 mt  |               |               |               |
| Tipo di braccio       | 1 PC  | VA            |               |               | 1 PC  |               |               | VA            |
| Lunghezza avambraccio | 2,90 m (9'6")                                       | 2,20 m (7'3") | 2,50 m (8'2") | 2,90 m (9'6") | 2,20 m (7'3")                                     | 2,50 m (8'2") | 2,90 m (9'6") | 2,20 m (7'3") |
| G313 GC               | ✓   | ✓             | ✓             | ✓             | ✓   | ✓             | ✓             | ✓             |
| G314                  | ✓   | ✓             | ✓             | ✓             | ✓   | ✓             | ✓             | ✓             |
| G317 GC               |   |               |               |               | ✓   | ✓             |               |               |

#### Attacco dedicato CW-30s, continua

| Carro                 | Bilancieri anteriori; lama posteriore (parallela) |               |               |               |               |               |               |               |
|-----------------------|---|---------------|---------------|---------------|---------------|---------------|---------------|---------------|
| Contrappeso           | 3,7 mt  |               |               |               | 4,2 mt        |               |               |               |
| Tipo di braccio       | VA  |               | 1 PC          |               | VA            |               |               |               |
| Lunghezza avambraccio | 2,50 m (8'2")                                     | 2,90 m (9'6") | 2,20 m (7'3") | 2,50 m (8'2") | 2,90 m (9'6") | 2,20 m (7'3") | 2,50 m (8'2") | 2,90 m (9'6") |
| G313 GC               | ✓   | ✓             | ✓             | ✓             | ✓             | ✓             | ✓             | ✓             |
| G314                  | ✓   | ✓             | ✓             | ✓             | ✓             | ✓             | ✓             | ✓             |
| G317 GC               |   |               | ✓             | ✓             |               |               |               |               |

(continua alla pagina seguente)

# Benne a polipo per la demolizione e lo smistamento per escavatori gommati

## Abbinamento – Escavatori gommati (continua)

Abbinamento       \* Solo gamma operativa anteriore       Nessuna corrispondenza

### M318, continua

#### Attacco dedicato CW-30s, continua

| Carro                 | Bilancieri anteriori; lama posteriore (radiale) |               |               |               |               |               |               |               |
|-----------------------|---|---------------|---------------|---------------|---------------|---------------|---------------|---------------|
| Contrappeso           | 3,7 mt  |               |               |               |               |               | 4,2 mt        |               |
| Tipo di braccio       | 1 PC  |               |               | VA            |               |               | 1 PC          |               |
| Lunghezza avambraccio | 2,20 m (7'3")                                   | 2,50 m (8'2") | 2,90 m (9'6") | 2,20 m (7'3") | 2,50 m (8'2") | 2,90 m (9'6") | 2,20 m (7'3") | 2,50 m (8'2") |
| G313 GC               | ✓   | ✓             | ✓             | ✓             | ✓             | ✓             | ✓             | ✓             |
| G314                  | ✓   | ✓             | ✓             | ✓             | ✓             | ✓             | ✓             | ✓             |
| G317 GC               | ✓   | ✓             |               |               |               |               | ✓             | ✓             |

#### Attacco dedicato CW-30s, continua

| Carro                 | Bilancieri anteriori; lama posteriore (radiale) |               |               |               | Lama posteriore (parallela) |               |               |               |
|-----------------------|---|---------------|---------------|---------------|-----------------------------|---------------|---------------|---------------|
| Contrappeso           | 4,2 mt  |               |               |               | 3,7 mt                      |               |               |               |
| Tipo di braccio       | 1 PC  |               | VA            |               | 1 PC                        |               | VA            |               |
| Lunghezza avambraccio | 2,90 m (9'6")                                   | 2,20 m (7'3") | 2,50 m (8'2") | 2,90 m (9'6") | 2,20 m (7'3")               | 2,50 m (8'2") | 2,90 m (9'6") | 2,20 m (7'3") |
| G313 GC               | ✓   | ✓             | ✓             | ✓             | ✓                           | ✓             | ✓             | ✓             |
| G314                  | ✓   | ✓             | ✓             | ✓             | ✓                           | ✓             | ✓             | ✓             |
| G317 GC               |   |               |               |               | ✓*                          |               |               |               |

#### Attacco dedicato CW-30s, continua

| Carro                 | Lama posteriore (parallela) |               |               |               |               |               |               |               |
|-----------------------|-----------------------------|---------------|---------------|---------------|---------------|---------------|---------------|---------------|
| Contrappeso           | 3,7 mt                      |               |               |               | 4,2 mt        |               |               |               |
| Tipo di braccio       | VA                          |               | 1 PC          |               | VA            |               |               |               |
| Lunghezza avambraccio | 2,50 m (8'2")               | 2,90 m (9'6") | 2,20 m (7'3") | 2,50 m (8'2") | 2,90 m (9'6") | 2,20 m (7'3") | 2,50 m (8'2") | 2,90 m (9'6") |
| G313 GC               | ✓                           | ✓*            | ✓             | ✓             | ✓             | ✓             | ✓             | ✓             |
| G314                  | ✓                           | ✓*            | ✓             | ✓             | ✓             | ✓             | ✓             | ✓             |
| G317 GC               |                             |               | ✓             | ✓*            |               |               |               |               |

#### Attacco dedicato CW-30s, continua

| Carro                 | Lama posteriore (radiale) |               |               |               |               |               |               |               |
|-----------------------|---------------------------|---------------|---------------|---------------|---------------|---------------|---------------|---------------|
| Contrappeso           | 3,7 mt                    |               |               |               |               |               | 4,2 mt        |               |
| Tipo di braccio       | 1 PC                      |               |               | VA            |               |               | 1 PC          |               |
| Lunghezza avambraccio | 2,20 m (7'3")             | 2,50 m (8'2") | 2,90 m (9'6") | 2,20 m (7'3") | 2,50 m (8'2") | 2,90 m (9'6") | 2,20 m (7'3") | 2,50 m (8'2") |
| G313 GC               | ✓                         | ✓             | ✓             | ✓             | ✓             | ✓*            | ✓             | ✓             |
| G314                  | ✓                         | ✓             | ✓             | ✓             | ✓             | ✓*            | ✓             | ✓             |
| G317 GC               | ✓*                        |               |               |               |               |               | ✓             | ✓*            |

#### Attacco dedicato CW-30s, continua

| Carro                 | Lama posteriore (radiale) |               |               |               | Lama posteriore (carro ampio) |               |               |               |
|-----------------------|---------------------------|---------------|---------------|---------------|-------------------------------|---------------|---------------|---------------|
| Contrappeso           | 4,2 mt                    |               |               |               | 3,7 mt                        |               |               |               |
| Tipo di braccio       | 1 PC                      |               | VA            |               | 1 PC                          |               | VA            |               |
| Lunghezza avambraccio | 2,90 m (9'6")             | 2,20 m (7'3") | 2,50 m (8'2") | 2,90 m (9'6") | 2,20 m (7'3")                 | 2,50 m (8'2") | 2,90 m (9'6") | 2,20 m (7'3") |
| G313 GC               | ✓                         | ✓             | ✓             | ✓             | ✓                             | ✓             | ✓             | ✓             |
| G314                  | ✓                         | ✓             | ✓             | ✓             | ✓                             | ✓             | ✓             | ✓             |
| G317 GC               |                           |               |               |               | ✓                             | ✓             |               |               |

(continua alla pagina seguente)



# Benne a polipo per la demolizione e lo smistamento per escavatori gommati

## Abbinamento – Escavatori gommati (continua)

Abbinamento
  \* Solo gamma operativa anteriore
  Nessuna corrispondenza

### M318, continua

#### Attacco dedicato CW-30s, continua

| Carro                 | Lama posteriore (carro ampio) |               |               |               |               |               |               |               |
|-----------------------|-------------------------------|---------------|---------------|---------------|---------------|---------------|---------------|---------------|
| Contrappeso           | 3,7 mt                        |               |               |               | 4,2 mt        |               |               |               |
| Tipo di braccio       | VA                            |               | 1 PC          |               |               | VA            |               |               |
| Lunghezza avambraccio | 2,50 m (8'2")                 | 2,90 m (9'6") | 2,20 m (7'3") | 2,50 m (8'2") | 2,90 m (9'6") | 2,20 m (7'3") | 2,50 m (8'2") | 2,90 m (9'6") |
| G313 GC               | ✓                             | ✓             | ✓             | ✓             | ✓             | ✓             | ✓             | ✓             |
| G314                  | ✓                             | ✓             | ✓             | ✓             | ✓             | ✓             | ✓             | ✓             |
| G317 GC               |                               |               | ✓             | ✓             |               |               |               |               |

#### Attacco dedicato CW-30, continua

| Carro                 | Stabilizzatori anteriori e posteriori |               |               |               |               |               |               |               |
|-----------------------|---------------------------------------|---------------|---------------|---------------|---------------|---------------|---------------|---------------|
| Contrappeso           | 3,7 mt                                |               |               |               |               |               | 4,2 mt        |               |
| Tipo di braccio       | 1 PC                                  |               |               | VA            |               |               | 1 PC          |               |
| Lunghezza avambraccio | 2,20 m (7'3")                         | 2,50 m (8'2") | 2,90 m (9'6") | 2,20 m (7'3") | 2,50 m (8'2") | 2,90 m (9'6") | 2,20 m (7'3") | 2,50 m (8'2") |
| G313 GC               | ✓                                     | ✓             | ✓             | ✓             | ✓             | ✓             | ✓             | ✓             |
| G313 GC-fisso CAN     | ✓                                     | ✓             | ✓             | ✓             | ✓             | ✓             | ✓             | ✓             |
| G314                  | ✓                                     | ✓             | ✓             | ✓             | ✓             | ✓             | ✓             | ✓             |
| G317 GC               | ✓                                     | ✓             |               |               | ✓             | ✓             | ✓             | ✓             |
| G317 GC-fisso CAN     | ✓                                     | ✓             | ✓             |               |               |               | ✓             | ✓             |

#### Attacco dedicato CW-30, continua

| Carro                 | Stabilizzatori anteriori e posteriori |               |               |               | Lama anteriore; bilancieri posteriori |               |               |               |
|-----------------------|---------------------------------------|---------------|---------------|---------------|---------------------------------------|---------------|---------------|---------------|
| Contrappeso           | 4,2 mt                                |               |               |               | 3,7 mt                                |               |               |               |
| Tipo di braccio       | 1 PC                                  |               | VA            |               | 1 PC                                  |               | VA            |               |
| Lunghezza avambraccio | 2,90 m (9'6")                         | 2,20 m (7'3") | 2,50 m (8'2") | 2,90 m (9'6") | 2,20 m (7'3")                         | 2,50 m (8'2") | 2,90 m (9'6") | 2,20 m (7'3") |
| G313 GC               | ✓                                     | ✓             | ✓             | ✓             | ✓                                     | ✓             | ✓             | ✓             |
| G313 GC-fisso CAN     | ✓                                     | ✓             | ✓             | ✓             | ✓                                     | ✓             | ✓             | ✓             |
| G314                  | ✓                                     | ✓             | ✓             | ✓             | ✓                                     | ✓             | ✓             | ✓             |
| G317 GC               |                                       |               | ✓             | ✓             | ✓                                     | ✓             | ✓             |               |
| G317 GC-fisso CAN     | ✓                                     |               |               |               | ✓                                     | ✓             | ✓             |               |

#### Attacco dedicato CW-30, continua

| Carro                 | Lama anteriore; bilancieri posteriori |               |               |               |               |               |               |               |
|-----------------------|---------------------------------------|---------------|---------------|---------------|---------------|---------------|---------------|---------------|
| Contrappeso           | 3,7 mt                                |               |               |               | 4,2 mt        |               |               |               |
| Tipo di braccio       | VA                                    |               | 1 PC          |               |               | VA            |               |               |
| Lunghezza avambraccio | 2,50 m (8'2")                         | 2,90 m (9'6") | 2,20 m (7'3") | 2,50 m (8'2") | 2,90 m (9'6") | 2,20 m (7'3") | 2,50 m (8'2") | 2,90 m (9'6") |
| G313 GC               | ✓                                     | ✓             | ✓             | ✓             | ✓             | ✓             | ✓             | ✓             |
| G313 GC-fisso CAN     | ✓                                     | ✓             | ✓             | ✓             | ✓             | ✓             | ✓             | ✓             |
| G314                  | ✓                                     | ✓             | ✓             | ✓             | ✓             | ✓             | ✓             | ✓             |
| G317 GC               | ✓                                     | ✓             | ✓             | ✓             |               |               | ✓             | ✓             |
| G317 GC-fisso CAN     |                                       |               | ✓             | ✓             | ✓             |               |               |               |

(continua alla pagina seguente)

# Benne a polipo per la demolizione e lo smistamento per escavatori gommati

## Abbinamento – Escavatori gommati (continua)

Abbinamento       \* Solo gamma operativa anteriore       Nessuna corrispondenza

### M318, continua

#### Attacco dedicato CW-30, continua

| Carro                 | Bilancieri anteriori; lama posteriore (carro ampio) |               |               |               |               |               |               |               |
|-----------------------|---|---------------|---------------|---------------|---------------|---------------|---------------|---------------|
|                       | 3,7 mt  |               |               |               |               |               | 4,2 mt        |               |
| Contrappeso           | 1 PC  |               |               | VA            |               |               | 1 PC          |               |
| Tipo di braccio       | 1 PC  |               |               | VA            |               |               | 1 PC          |               |
| Lunghezza avambraccio | 2,20 m (7'3")                                       | 2,50 m (8'2") | 2,90 m (9'6") | 2,20 m (7'3") | 2,50 m (8'2") | 2,90 m (9'6") | 2,20 m (7'3") | 2,50 m (8'2") |
| G313 GC               | ✓   | ✓             | ✓             | ✓             | ✓             | ✓             | ✓             | ✓             |
| G313 GC-fisso CAN     | ✓   | ✓             | ✓             | ✓             | ✓             | ✓             | ✓             | ✓             |
| G314                  | ✓   | ✓             | ✓             | ✓             | ✓             | ✓             | ✓             | ✓             |
| G317 GC               | ✓   | ✓             |               |               | ✓             | ✓             | ✓             | ✓             |
| G317 GC-fisso CAN     | ✓   | ✓             | ✓             |               |               |               | ✓             | ✓             |

#### Attacco dedicato CW-30, continua

| Carro                 | Bilancieri anteriori; lama posteriore (carro ampio) |               |               |               | Bilancieri anteriori; lama posteriore (parallela) |               |               |               |
|-----------------------|---|---------------|---------------|---------------|---|---------------|---------------|---------------|
|                       | 4,2 mt  |               |               |               | 3,7 mt  |               |               |               |
| Contrappeso           | 1 PC  |               | VA            |               | 1 PC  |               | VA            |               |
| Tipo di braccio       | 1 PC  |               | VA            |               | 1 PC  |               | VA            |               |
| Lunghezza avambraccio | 2,90 m (9'6")                                       | 2,20 m (7'3") | 2,50 m (8'2") | 2,90 m (9'6") | 2,20 m (7'3")                                     | 2,50 m (8'2") | 2,90 m (9'6") | 2,20 m (7'3") |
| G313 GC               | ✓   | ✓             | ✓             | ✓             | ✓   | ✓             | ✓             | ✓             |
| G313 GC-fisso CAN     | ✓   | ✓             | ✓             | ✓             | ✓   | ✓             | ✓             | ✓             |
| G314                  | ✓   | ✓             | ✓             | ✓             | ✓   | ✓             | ✓             | ✓             |
| G317 GC               |   |               | ✓             | ✓             | ✓   | ✓             |               |               |
| G317 GC-fisso CAN     | ✓   |               |               |               | ✓   | ✓             | ✓             |               |

#### Attacco dedicato CW-30, continua

| Carro                 | Bilancieri anteriori; lama posteriore (parallela) |               |               |               |               |               |               |               |
|-----------------------|---|---------------|---------------|---------------|---------------|---------------|---------------|---------------|
|                       | 3,7 mt  |               |               |               | 4,2 mt        |               |               |               |
| Contrappeso           | VA  |               | 1 PC          |               | VA            |               | 1 PC          |               |
| Tipo di braccio       | VA  |               | 1 PC          |               | VA            |               | 1 PC          |               |
| Lunghezza avambraccio | 2,50 m (8'2")                                     | 2,90 m (9'6") | 2,20 m (7'3") | 2,50 m (8'2") | 2,90 m (9'6") | 2,20 m (7'3") | 2,50 m (8'2") | 2,90 m (9'6") |
| G313 GC               | ✓   | ✓             | ✓             | ✓             | ✓             | ✓             | ✓             | ✓             |
| G313 GC-fisso CAN     | ✓   | ✓             | ✓             | ✓             | ✓             | ✓             | ✓             | ✓             |
| G314                  | ✓   | ✓             | ✓             | ✓             | ✓             | ✓             | ✓             | ✓             |
| G317 GC               | ✓   | ✓             | ✓             | ✓             |               |               | ✓             | ✓             |
| G317 GC-fisso CAN     |   |               | ✓             | ✓             | ✓             |               |               |               |

#### Attacco dedicato CW-30, continua

| Carro                 | Bilancieri anteriori; lama posteriore (radiale) |               |               |               |               |               |               |               |
|-----------------------|---|---------------|---------------|---------------|---------------|---------------|---------------|---------------|
|                       | 3,7 mt  |               |               |               |               |               | 4,2 mt        |               |
| Contrappeso           | 1 PC  |               |               | VA            |               |               | 1 PC          |               |
| Tipo di braccio       | 1 PC  |               |               | VA            |               |               | 1 PC          |               |
| Lunghezza avambraccio | 2,20 m (7'3")                                   | 2,50 m (8'2") | 2,90 m (9'6") | 2,20 m (7'3") | 2,50 m (8'2") | 2,90 m (9'6") | 2,20 m (7'3") | 2,50 m (8'2") |
| G313 GC               | ✓   | ✓             | ✓             | ✓             | ✓             | ✓             | ✓             | ✓             |
| G313 GC-fisso CAN     | ✓   | ✓             | ✓             | ✓             | ✓             | ✓             | ✓             | ✓             |
| G314                  | ✓   | ✓             | ✓             | ✓             | ✓             | ✓             | ✓             | ✓             |
| G317 GC               | ✓   | ✓             |               |               | ✓             | ✓             | ✓             | ✓             |
| G317 GC-fisso CAN     | ✓   | ✓             | ✓             |               |               |               | ✓             | ✓             |

(continua alla pagina seguente)

# Benne a polipo per la demolizione e lo smistamento per escavatori gommati

## Abbinamento – Escavatori gommati (continua)

Abbinamento
  \* Solo gamma operativa anteriore
  Nessuna corrispondenza

### M318, continua

#### Attacco dedicato CW-30, continua

| Carro                 | Bilancieri anteriori; lama posteriore (radiale) |               |               |               | Lama posteriore (parallela) |               |               |               |
|-----------------------|---|---------------|---------------|---------------|-----------------------------|---------------|---------------|---------------|
| Contrappeso           | 4,2 mt  |               |               |               | 3,7 mt                      |               |               |               |
| Tipo di braccio       | 1 PC  | VA            |               |               | 1 PC                        |               |               | VA            |
| Lunghezza avambraccio | 2,90 m (9'6")                                   | 2,20 m (7'3") | 2,50 m (8'2") | 2,90 m (9'6") | 2,20 m (7'3")               | 2,50 m (8'2") | 2,90 m (9'6") | 2,20 m (7'3") |
| G313 GC               | ✓   | ✓             | ✓             | ✓             | ✓                           | ✓             | ✓             | ✓             |
| G313 GC-fisso CAN     | ✓   | ✓             | ✓             | ✓             | ✓                           | ✓             | ✓             | ✓             |
| G314                  | ✓   | ✓             | ✓             | ✓             | ✓                           | ✓             | ✓*            | ✓             |
| G317 GC               |   |               | ✓             | ✓             |                             |               |               |               |
| G317 GC-fisso CAN     | ✓   |               |               |               | ✓*                          |               |               |               |

#### Attacco dedicato CW-30, continua

| Carro                 | Lama posteriore (parallela) |               |               |               |               |               |               |               |
|-----------------------|-----------------------------|---------------|---------------|---------------|---------------|---------------|---------------|---------------|
| Contrappeso           | 3,7 mt                      |               |               | 4,2 mt        |               |               |               |               |
| Tipo di braccio       | VA                          |               | 1 PC          |               |               | VA            |               |               |
| Lunghezza avambraccio | 2,50 m (8'2")               | 2,90 m (9'6") | 2,20 m (7'3") | 2,50 m (8'2") | 2,90 m (9'6") | 2,20 m (7'3") | 2,50 m (8'2") | 2,90 m (9'6") |
| G313 GC               | ✓                           | ✓*            | ✓             | ✓             | ✓             | ✓             | ✓             | ✓             |
| G313 GC-fisso CAN     | ✓                           | ✓             | ✓             | ✓             | ✓             | ✓             | ✓             | ✓             |
| G314                  | ✓                           | ✓*            | ✓             | ✓             | ✓             | ✓             | ✓             | ✓             |
| G317 GC               |                             |               | ✓             | ✓*            |               |               |               |               |
| G317 GC-fisso CAN     |                             |               | ✓             | ✓             | ✓*            |               |               |               |

#### Attacco dedicato CW-30, continua

| Carro                 | Lama posteriore (radiale) |               |               |               |               |               |               |               |
|-----------------------|---------------------------|---------------|---------------|---------------|---------------|---------------|---------------|---------------|
| Contrappeso           | 3,7 mt                    |               |               |               |               | 4,2 mt        |               |               |
| Tipo di braccio       | 1 PC                      |               | VA            |               |               | 1 PC          |               |               |
| Lunghezza avambraccio | 2,20 m (7'3")             | 2,50 m (8'2") | 2,90 m (9'6") | 2,20 m (7'3") | 2,50 m (8'2") | 2,90 m (9'6") | 2,20 m (7'3") | 2,50 m (8'2") |
| G313 GC               | ✓                         | ✓             | ✓             | ✓             | ✓             | ✓*            | ✓             | ✓             |
| G313 GC-fisso CAN     | ✓                         | ✓             | ✓             | ✓             | ✓             | ✓             | ✓             | ✓             |
| G314                  | ✓                         | ✓             | ✓*            | ✓             | ✓             | ✓*            | ✓             | ✓             |
| G317 GC               |                           |               |               |               |               |               | ✓             | ✓*            |
| G317 GC-fisso CAN     | ✓*                        |               |               |               |               |               | ✓             | ✓             |

#### Attacco dedicato CW-30, continua

| Carro                 | Lama posteriore (radiale) |               |               |               | Lama posteriore (carro ampio) |               |               |               |
|-----------------------|---------------------------|---------------|---------------|---------------|-------------------------------|---------------|---------------|---------------|
| Contrappeso           | 4,2 mt                    |               |               |               | 3,7 mt                        |               |               |               |
| Tipo di braccio       | 1 PC                      | VA            |               |               | 1 PC                          |               |               | VA            |
| Lunghezza avambraccio | 2,90 m (9'6")             | 2,20 m (7'3") | 2,50 m (8'2") | 2,90 m (9'6") | 2,20 m (7'3")                 | 2,50 m (8'2") | 2,90 m (9'6") | 2,20 m (7'3") |
| G313 GC               | ✓                         | ✓             | ✓             | ✓             | ✓                             | ✓             | ✓             | ✓             |
| G313 GC-fisso CAN     | ✓                         | ✓             | ✓             | ✓             | ✓                             | ✓             | ✓             | ✓             |
| G314                  | ✓                         | ✓             | ✓             | ✓             | ✓                             | ✓             | ✓             | ✓             |
| G317 GC               |                           |               |               |               | ✓                             | ✓             |               |               |
| G317 GC-fisso CAN     | ✓*                        |               |               |               | ✓                             | ✓             | ✓*            |               |

(continua alla pagina seguente)

# Benne a polipo per la demolizione e lo smistamento per escavatori gommati

## Abbinamento – Escavatori gommati (continua)

Abbinamento       \* Solo gamma operativa anteriore       Nessuna corrispondenza

### M318, continua

#### Attacco dedicato CW-30, continua

| Carro                 | Lama posteriore (carro ampio) |               |               |               |               |               |               |               |
|-----------------------|-------------------------------|---------------|---------------|---------------|---------------|---------------|---------------|---------------|
| Contrappeso           | 3,7 mt                        |               |               |               | 4,2 mt        |               |               |               |
| Tipo di braccio       | VA                            |               | 1 PC          |               |               | VA            |               |               |
| Lunghezza avambraccio | 2,50 m (8'2")                 | 2,90 m (9'6") | 2,20 m (7'3") | 2,50 m (8'2") | 2,90 m (9'6") | 2,20 m (7'3") | 2,50 m (8'2") | 2,90 m (9'6") |
| G313 GC               | ✓                             | ✓             | ✓             | ✓             | ✓             | ✓             | ✓             | ✓             |
| G313 GC-fisso CAN     | ✓                             | ✓             | ✓             | ✓             | ✓             | ✓             | ✓             | ✓             |
| G314                  | ✓                             | ✓             | ✓             | ✓             | ✓             | ✓             | ✓             | ✓             |
| G317 GC               | ✓*                            |               | ✓             | ✓             |               |               | ✓             | ✓*            |
| G317 GC-fisso CAN     |                               |               | ✓             | ✓             | ✓             |               |               |               |

#### Attacco dedicato S60

| Carro                 | Stabilizzatori anteriori e posteriori |               |               |               |               |               |               |               |
|-----------------------|---------------------------------------|---------------|---------------|---------------|---------------|---------------|---------------|---------------|
| Contrappeso           | 3,7 mt                                |               |               |               |               |               | 4,2 mt        |               |
| Tipo di braccio       | 1 PC                                  |               |               | VA            |               |               | 1 PC          |               |
| Lunghezza avambraccio | 2,20 m (7'3")                         | 2,50 m (8'2") | 2,90 m (9'6") | 2,20 m (7'3") | 2,50 m (8'2") | 2,90 m (9'6") | 2,20 m (7'3") | 2,50 m (8'2") |
| G313 GC               | ✓                                     | ✓             | ✓             | ✓             | ✓             | ✓             | ✓             | ✓             |
| G314                  | ✓                                     | ✓             | ✓             | ✓             | ✓             | ✓             | ✓             | ✓             |
| G317 GC               | ✓                                     | ✓             |               |               |               |               | ✓             | ✓             |

#### Attacco dedicato S60, continua

| Carro                 | Stabilizzatori anteriori e posteriori |               |               |               | Lama anteriore; bilancieri posteriori |               |               |               |
|-----------------------|---------------------------------------|---------------|---------------|---------------|---------------------------------------|---------------|---------------|---------------|
| Contrappeso           | 4,2 mt                                |               |               |               | 3,7 mt                                |               |               |               |
| Tipo di braccio       | 1 PC                                  |               | VA            |               | 1 PC                                  |               | VA            |               |
| Lunghezza avambraccio | 2,90 m (9'6")                         | 2,20 m (7'3") | 2,50 m (8'2") | 2,90 m (9'6") | 2,20 m (7'3")                         | 2,50 m (8'2") | 2,90 m (9'6") | 2,20 m (7'3") |
| G313 GC               | ✓                                     | ✓             | ✓             | ✓             | ✓                                     | ✓             | ✓             | ✓             |
| G314                  | ✓                                     | ✓             | ✓             | ✓             | ✓                                     | ✓             | ✓             | ✓             |
| G317 GC               |                                       |               |               |               | ✓                                     | ✓             |               |               |

#### Attacco dedicato S60, continua

| Carro                 | Lama anteriore; bilancieri posteriori |               |               |               |               |               |               |               |
|-----------------------|---------------------------------------|---------------|---------------|---------------|---------------|---------------|---------------|---------------|
| Contrappeso           | 3,7 mt                                |               |               |               | 4,2 mt        |               |               |               |
| Tipo di braccio       | VA                                    |               | 1 PC          |               |               | VA            |               |               |
| Lunghezza avambraccio | 2,50 m (8'2")                         | 2,90 m (9'6") | 2,20 m (7'3") | 2,50 m (8'2") | 2,90 m (9'6") | 2,20 m (7'3") | 2,50 m (8'2") | 2,90 m (9'6") |
| G313 GC               | ✓                                     | ✓             | ✓             | ✓             | ✓             | ✓             | ✓             | ✓             |
| G314                  | ✓                                     | ✓             | ✓             | ✓             | ✓             | ✓             | ✓             | ✓             |
| G317 GC               |                                       |               | ✓             | ✓             |               |               |               |               |

#### Attacco dedicato S60, continua

| Carro                 | Bilancieri anteriori; lama posteriore (carro ampio) |               |               |               |               |               |               |               |
|-----------------------|---|---------------|---------------|---------------|---------------|---------------|---------------|---------------|
| Contrappeso           | 3,7 mt  |               |               |               |               |               | 4,2 mt        |               |
| Tipo di braccio       | 1 PC  |               |               | VA            |               |               | 1 PC          |               |
| Lunghezza avambraccio | 2,20 m (7'3")                                       | 2,50 m (8'2") | 2,90 m (9'6") | 2,20 m (7'3") | 2,50 m (8'2") | 2,90 m (9'6") | 2,20 m (7'3") | 2,50 m (8'2") |
| G313 GC               | ✓   | ✓             | ✓             | ✓             | ✓             | ✓             | ✓             | ✓             |
| G314                  | ✓   | ✓             | ✓             | ✓             | ✓             | ✓             | ✓             | ✓             |
| G317 GC               | ✓   | ✓             |               |               |               |               | ✓             | ✓             |

(continua alla pagina seguente)

# Benne a polipo per la demolizione e lo smistamento per escavatori gommati

## Abbinamento – Escavatori gommati (continua)

Abbinamento
  \* Solo gamma operativa anteriore
  Nessuna corrispondenza

### M318, continua

#### Attacco dedicato S60, continua

| Carro                 | Bilancieri anteriori; lama posteriore (carro ampio) |               |               |               | Bilancieri anteriori; lama posteriore (parallela) |               |               |               |
|-----------------------|---|---------------|---------------|---------------|---|---------------|---------------|---------------|
| Contrappeso           | 4,2 mt  |               |               |               | 3,7 mt  |               |               |               |
| Tipo di braccio       | 1 PC  | VA            |               |               | 1 PC  |               |               | VA            |
| Lunghezza avambraccio | 2,90 m (9'6")                                       | 2,20 m (7'3") | 2,50 m (8'2") | 2,90 m (9'6") | 2,20 m (7'3")                                     | 2,50 m (8'2") | 2,90 m (9'6") | 2,20 m (7'3") |
| G313 GC               | ✓   | ✓             | ✓             | ✓             | ✓   | ✓             | ✓             | ✓             |
| G314                  | ✓   | ✓             | ✓             | ✓             | ✓   | ✓             | ✓             | ✓             |
| G317 GC               |   |               |               |               | ✓   | ✓             |               |               |

#### Attacco dedicato S60, continua

| Carro                 | Bilancieri anteriori; lama posteriore (parallela) |               |               |               |               |               |               |               |
|-----------------------|---|---------------|---------------|---------------|---------------|---------------|---------------|---------------|
| Contrappeso           | 3,7 mt  |               |               |               | 4,2 mt        |               |               |               |
| Tipo di braccio       | VA  |               | 1 PC          |               | VA            |               |               |               |
| Lunghezza avambraccio | 2,50 m (8'2")                                     | 2,90 m (9'6") | 2,20 m (7'3") | 2,50 m (8'2") | 2,90 m (9'6") | 2,20 m (7'3") | 2,50 m (8'2") | 2,90 m (9'6") |
| G313 GC               | ✓   | ✓             | ✓             | ✓             | ✓             | ✓             | ✓             | ✓             |
| G314                  | ✓   | ✓             | ✓             | ✓             | ✓             | ✓             | ✓             | ✓             |
| G317 GC               |   |               | ✓             | ✓             |               |               |               |               |

#### Attacco dedicato S60, continua

| Carro                 | Bilancieri anteriori; lama posteriore (radiale) |               |               |               |               |               |               |               |
|-----------------------|---|---------------|---------------|---------------|---------------|---------------|---------------|---------------|
| Contrappeso           | 3,7 mt  |               |               |               |               |               | 4,2 mt        |               |
| Tipo di braccio       | 1 PC  |               |               | VA            |               |               | 1 PC          |               |
| Lunghezza avambraccio | 2,20 m (7'3")                                   | 2,50 m (8'2") | 2,90 m (9'6") | 2,20 m (7'3") | 2,50 m (8'2") | 2,90 m (9'6") | 2,20 m (7'3") | 2,50 m (8'2") |
| G313 GC               | ✓   | ✓             | ✓             | ✓             | ✓             | ✓             | ✓             | ✓             |
| G314                  | ✓   | ✓             | ✓             | ✓             | ✓             | ✓             | ✓             | ✓             |
| G317 GC               | ✓   | ✓             |               |               |               |               | ✓             | ✓             |

#### Attacco dedicato S60, continua

| Carro                 | Bilancieri anteriori; lama posteriore (radiale) |               |               |               | Lama posteriore (parallela) |               |               |               |
|-----------------------|---|---------------|---------------|---------------|-----------------------------|---------------|---------------|---------------|
| Contrappeso           | 4,2 mt  |               |               |               | 3,7 mt                      |               |               |               |
| Tipo di braccio       | 1 PC  | VA            |               |               | 1 PC                        |               |               | VA            |
| Lunghezza avambraccio | 2,90 m (9'6")                                   | 2,20 m (7'3") | 2,50 m (8'2") | 2,90 m (9'6") | 2,20 m (7'3")               | 2,50 m (8'2") | 2,90 m (9'6") | 2,20 m (7'3") |
| G313 GC               | ✓   | ✓             | ✓             | ✓             | ✓                           | ✓             | ✓             | ✓             |
| G314                  | ✓   | ✓             | ✓             | ✓             | ✓                           | ✓             | ✓             | ✓             |
| G317 GC               |   |               |               |               | ✓*                          |               |               |               |

#### Attacco dedicato S60, continua

| Carro                 | Lama posteriore (parallela) |               |               |               |               |               |               |               |
|-----------------------|-----------------------------|---------------|---------------|---------------|---------------|---------------|---------------|---------------|
| Contrappeso           | 3,7 mt                      |               |               |               | 4,2 mt        |               |               |               |
| Tipo di braccio       | VA                          |               | 1 PC          |               | VA            |               |               |               |
| Lunghezza avambraccio | 2,50 m (8'2")               | 2,90 m (9'6") | 2,20 m (7'3") | 2,50 m (8'2") | 2,90 m (9'6") | 2,20 m (7'3") | 2,50 m (8'2") | 2,90 m (9'6") |
| G313 GC               | ✓                           | ✓*            | ✓             | ✓             | ✓             | ✓             | ✓             | ✓             |
| G314                  | ✓                           | ✓*            | ✓             | ✓             | ✓             | ✓             | ✓             | ✓             |
| G317 GC               |                             |               | ✓             | ✓*            |               |               |               |               |

(continua alla pagina seguente)

# Benne a polipo per la demolizione e lo smistamento per escavatori gommati

## Abbinamento – Escavatori gommati (continua)

Abbinamento       \* Solo gamma operativa anteriore       Nessuna corrispondenza

### M318, continua

#### Attacco dedicato S60, continua

| Carro                 | Lama posteriore (radiale) |               |               |               |               |               |               |               |
|-----------------------|---------------------------|---------------|---------------|---------------|---------------|---------------|---------------|---------------|
| Contrappeso           | 3,7 mt                    |               |               |               | 4,2 mt        |               |               |               |
| Tipo di braccio       | 1 PC                      |               |               | VA            |               |               | 1 PC          |               |
| Lunghezza avambraccio | 2,20 m (7'3")             | 2,50 m (8'2") | 2,90 m (9'6") | 2,20 m (7'3") | 2,50 m (8'2") | 2,90 m (9'6") | 2,20 m (7'3") | 2,50 m (8'2") |
| G313 GC               | ✓                         | ✓             | ✓             | ✓             | ✓             | ✓*            | ✓             | ✓             |
| G314                  | ✓                         | ✓             | ✓             | ✓             | ✓             | ✓*            | ✓             | ✓             |
| G317 GC               | ✓*                        |               |               |               |               |               | ✓             | ✓*            |

#### Attacco dedicato S60, continua

| Carro                 | Lama posteriore (radiale) |               |               |               | Lama posteriore (carro ampio) |               |               |               |
|-----------------------|---------------------------|---------------|---------------|---------------|-------------------------------|---------------|---------------|---------------|
| Contrappeso           | 4,2 mt                    |               |               |               | 3,7 mt                        |               |               |               |
| Tipo di braccio       | 1 PC                      |               | VA            |               | 1 PC                          |               | VA            |               |
| Lunghezza avambraccio | 2,90 m (9'6")             | 2,20 m (7'3") | 2,50 m (8'2") | 2,90 m (9'6") | 2,20 m (7'3")                 | 2,50 m (8'2") | 2,90 m (9'6") | 2,20 m (7'3") |
| G313 GC               | ✓                         | ✓             | ✓             | ✓             | ✓                             | ✓             | ✓             | ✓             |
| G314                  | ✓                         | ✓             | ✓             | ✓             | ✓                             | ✓             | ✓             | ✓             |
| G317 GC               |                           |               |               |               | ✓                             | ✓             |               |               |

#### Attacco dedicato S60, continua

| Carro                 | Lama posteriore (carro ampio) |               |               |               |               |               |               |               |
|-----------------------|-------------------------------|---------------|---------------|---------------|---------------|---------------|---------------|---------------|
| Contrappeso           | 3,7 mt                        |               |               |               | 4,2 mt        |               |               |               |
| Tipo di braccio       | VA                            |               | 1 PC          |               |               | VA            |               |               |
| Lunghezza avambraccio | 2,50 m (8'2")                 | 2,90 m (9'6") | 2,20 m (7'3") | 2,50 m (8'2") | 2,90 m (9'6") | 2,20 m (7'3") | 2,50 m (8'2") | 2,90 m (9'6") |
| G313 GC               | ✓                             | ✓             | ✓             | ✓             | ✓             | ✓             | ✓             | ✓             |
| G314                  | ✓                             | ✓             | ✓             | ✓             | ✓             | ✓             | ✓             | ✓             |
| G317 GC               |                               |               | ✓             | ✓             |               |               |               |               |

### TRS14-CW-30s

| Carro                 | Stabilizzatori anteriori e posteriori |               |               |               |               |               |               |               |
|-----------------------|---------------------------------------|---------------|---------------|---------------|---------------|---------------|---------------|---------------|
| Contrappeso           | 3,7 mt                                |               |               |               | 4,2 mt        |               |               |               |
| Tipo di braccio       | 1 PC                                  |               |               | VA            |               |               | 1 PC          |               |
| Lunghezza avambraccio | 2,20 m (7'3")                         | 2,50 m (8'2") | 2,90 m (9'6") | 2,20 m (7'3") | 2,50 m (8'2") | 2,90 m (9'6") | 2,20 m (7'3") | 2,50 m (8'2") |
| G212 GC               | ✓                                     | ✓             | ✓             |               | ✓             | ✓             | ✓             | ✓             |
| G212 GC-fisso CAN     | ✓                                     | ✓             | ✓             | ✓             | ✓             | ✓             | ✓             | ✓             |
| G213 GC               | ✓                                     | ✓             | ✓             |               | ✓             |               | ✓             | ✓             |
| G213 GC-fisso CAN     | ✓                                     | ✓             | ✓             |               | ✓             | ✓             | ✓             | ✓             |

### TRS14-CW-30s, continua

| Carro                 | Stabilizzatori anteriori e posteriori |               |               |               | Lama anteriore; bilancieri posteriori |               |               |               |
|-----------------------|---------------------------------------|---------------|---------------|---------------|---------------------------------------|---------------|---------------|---------------|
| Contrappeso           | 4,2 mt                                |               |               |               | 3,7 mt                                |               |               |               |
| Tipo di braccio       | 1 PC                                  |               | VA            |               | 1 PC                                  |               | VA            |               |
| Lunghezza avambraccio | 2,90 m (9'6")                         | 2,20 m (7'3") | 2,50 m (8'2") | 2,90 m (9'6") | 2,20 m (7'3")                         | 2,50 m (8'2") | 2,90 m (9'6") | 2,20 m (7'3") |
| G212 GC               | ✓                                     |               | ✓             | ✓             | ✓                                     | ✓             | ✓             |               |
| G212 GC-fisso CAN     | ✓                                     | ✓             | ✓             | ✓             | ✓                                     | ✓             | ✓             | ✓             |
| G213 GC               | ✓                                     |               | ✓             |               | ✓                                     | ✓             | ✓             |               |
| G213 GC-fisso CAN     | ✓                                     |               | ✓             | ✓             | ✓                                     | ✓             | ✓             |               |

(continua alla pagina seguente)

# Benne a polipo per la demolizione e lo smistamento per escavatori gommati

## Abbinamento – Escavatori gommati (continua)

Abbinamento
  \* Solo gamma operativa anteriore
  Nessuna corrispondenza

### M318, continua TRS14-CW-30s, continua

| Carro                 | Lama anteriore; bilancieri posteriori |               |               |               |               |               |               |               |
|-----------------------|---------------------------------------|---------------|---------------|---------------|---------------|---------------|---------------|---------------|
| Contrappeso           | 3,7 mt                                |               |               |               | 4,2 mt        |               |               |               |
| Tipo di braccio       | VA                                    |               | 1 PC          |               |               | VA            |               |               |
| Lunghezza avambraccio | 2,50 m (8'2")                         | 2,90 m (9'6") | 2,20 m (7'3") | 2,50 m (8'2") | 2,90 m (9'6") | 2,20 m (7'3") | 2,50 m (8'2") | 2,90 m (9'6") |
| G212 GC               | ✓                                     | ✓             | ✓             | ✓             | ✓             |               | ✓             | ✓             |
| G212 GC-fisso CAN     | ✓                                     | ✓             | ✓             | ✓             | ✓             | ✓             | ✓             | ✓             |
| G213 GC               | ✓                                     |               | ✓             | ✓             | ✓             |               | ✓             |               |
| G213 GC-fisso CAN     | ✓                                     | ✓             | ✓             | ✓             | ✓             |               | ✓             | ✓             |

### TRS14-CW-30s, continua

| Carro                 | Bilancieri anteriori; lama posteriore (carro ampio) |               |               |               |               |               |               |               |
|-----------------------|---|---------------|---------------|---------------|---------------|---------------|---------------|---------------|
| Contrappeso           | 3,7 mt  |               |               |               |               |               | 4,2 mt        |               |
| Tipo di braccio       | 1 PC  |               |               | VA            |               |               | 1 PC          |               |
| Lunghezza avambraccio | 2,20 m (7'3")                                       | 2,50 m (8'2") | 2,90 m (9'6") | 2,20 m (7'3") | 2,50 m (8'2") | 2,90 m (9'6") | 2,20 m (7'3") | 2,50 m (8'2") |
| G212 GC               | ✓   | ✓             | ✓             |               | ✓             | ✓             | ✓             | ✓             |
| G212 GC-fisso CAN     | ✓   | ✓             | ✓             | ✓             | ✓             | ✓             | ✓             | ✓             |
| G213 GC               | ✓   | ✓             | ✓             |               | ✓             |               | ✓             | ✓             |
| G213 GC-fisso CAN     | ✓   | ✓             | ✓             |               | ✓             | ✓             | ✓             | ✓             |

### TRS14-CW-30s, continua

| Carro                 | Bilancieri anteriori; lama posteriore (carro ampio) |               |               |               | Bilancieri anteriori; lama posteriore (parallela) |               |               |               |
|-----------------------|---|---------------|---------------|---------------|---|---------------|---------------|---------------|
| Contrappeso           | 4,2 mt  |               |               |               | 3,7 mt  |               |               |               |
| Tipo di braccio       | 1 PC  |               | VA            |               | 1 PC  |               | VA            |               |
| Lunghezza avambraccio | 2,90 m (9'6")                                       | 2,20 m (7'3") | 2,50 m (8'2") | 2,90 m (9'6") | 2,20 m (7'3")                                     | 2,50 m (8'2") | 2,90 m (9'6") | 2,20 m (7'3") |
| G212 GC               | ✓   |               | ✓             | ✓             | ✓   | ✓             | ✓             |               |
| G212 GC-fisso CAN     | ✓   | ✓             | ✓             | ✓             | ✓   | ✓             | ✓             | ✓             |
| G213 GC               | ✓   |               | ✓             |               | ✓   | ✓             | ✓             |               |
| G213 GC-fisso CAN     | ✓   |               | ✓             | ✓             | ✓   | ✓             | ✓             |               |

### TRS14-CW-30s, continua

| Carro                 | Bilancieri anteriori; lama posteriore (parallela) |               |               |               |               |               |               |               |
|-----------------------|---|---------------|---------------|---------------|---------------|---------------|---------------|---------------|
| Contrappeso           | 3,7 mt  |               |               |               | 4,2 mt        |               |               |               |
| Tipo di braccio       | VA  |               | 1 PC          |               |               | VA            |               |               |
| Lunghezza avambraccio | 2,50 m (8'2")                                     | 2,90 m (9'6") | 2,20 m (7'3") | 2,50 m (8'2") | 2,90 m (9'6") | 2,20 m (7'3") | 2,50 m (8'2") | 2,90 m (9'6") |
| G212 GC               | ✓   | ✓             | ✓             | ✓             | ✓             |               | ✓             | ✓             |
| G212 GC-fisso CAN     | ✓   | ✓             | ✓             | ✓             | ✓             | ✓             | ✓             | ✓             |
| G213 GC               | ✓   |               | ✓             | ✓             | ✓             |               | ✓             |               |
| G213 GC-fisso CAN     | ✓   | ✓             | ✓             | ✓             | ✓             |               | ✓             | ✓             |

### TRS14-CW-30s, continua

| Carro                 | Bilancieri anteriori; lama posteriore (radiale) |               |               |               |               |               |               |               |
|-----------------------|---|---------------|---------------|---------------|---------------|---------------|---------------|---------------|
| Contrappeso           | 3,7 mt  |               |               |               |               |               | 4,2 mt        |               |
| Tipo di braccio       | 1 PC  |               |               | VA            |               |               | 1 PC          |               |
| Lunghezza avambraccio | 2,20 m (7'3")                                   | 2,50 m (8'2") | 2,90 m (9'6") | 2,20 m (7'3") | 2,50 m (8'2") | 2,90 m (9'6") | 2,20 m (7'3") | 2,50 m (8'2") |
| G212 GC               | ✓   | ✓             | ✓             |               | ✓             | ✓             | ✓             | ✓             |
| G212 GC-fisso CAN     | ✓   | ✓             | ✓             | ✓             | ✓             | ✓             | ✓             | ✓             |
| G213 GC               | ✓   | ✓             | ✓             |               | ✓             |               | ✓             | ✓             |
| G213 GC-fisso CAN     | ✓   | ✓             | ✓             |               | ✓             | ✓             | ✓             | ✓             |

(continua alla pagina seguente)

# Benne a polipo per la demolizione e lo smistamento per escavatori gommati

## Abbinamento – Escavatori gommati (continua)

Abbinamento       \* Solo gamma operativa anteriore       Nessuna corrispondenza

### M318, continua TRS14-CW-30s, continua

| Carro                 | Bilancieri anteriori; lama posteriore (radiale) |               |               |               | Lama posteriore (parallela) |               |               |               |
|-----------------------|---|---------------|---------------|---------------|-----------------------------|---------------|---------------|---------------|
| Contrappeso           | 4,2 mt  |               |               |               | 3,7 mt                      |               |               |               |
| Tipo di braccio       | 1 PC  | VA            |               |               | 1 PC                        |               |               | VA            |
| Lunghezza avambraccio | 2,90 m (9'6")                                   | 2,20 m (7'3") | 2,50 m (8'2") | 2,90 m (9'6") | 2,20 m (7'3")               | 2,50 m (8'2") | 2,90 m (9'6") | 2,20 m (7'3") |
| G212 GC               | ✓   |               | ✓             | ✓             | ✓                           | ✓             | ✓*            |               |
| G212 GC-fisso CAN     | ✓   | ✓             | ✓             | ✓             | ✓                           | ✓             | ✓*            | ✓             |
| G213 GC               | ✓   |               | ✓             |               | ✓*                          | ✓*            |               |               |
| G213 GC-fisso CAN     | ✓   |               | ✓             | ✓             | ✓                           | ✓             |               |               |

### TRS14-CW-30s, continua

| Carro                 | Lama posteriore (parallela) |               |               |               |               |               |               | Lama posteriore (radiale) |        |
|-----------------------|-----------------------------|---------------|---------------|---------------|---------------|---------------|---------------|---------------------------|--------|
| Contrappeso           | 3,7 mt                      | 4,2 mt        |               |               |               |               |               |                           | 3,7 mt |
| Tipo di braccio       | VA                          | 1 PC          |               |               | VA            |               |               | 1 PC                      |        |
| Lunghezza avambraccio | 2,50 m (8'2")               | 2,20 m (7'3") | 2,50 m (8'2") | 2,90 m (9'6") | 2,20 m (7'3") | 2,50 m (8'2") | 2,90 m (9'6") | 2,20 m (7'3")             |        |
| G212 GC               | ✓*                          | ✓             | ✓             | ✓             |               | ✓             | ✓*            | ✓                         |        |
| G212 GC-fisso CAN     | ✓                           | ✓             | ✓             | ✓             | ✓             | ✓             | ✓             | ✓                         |        |
| G213 GC               |                             | ✓             | ✓             | ✓*            |               | ✓*            |               | ✓*                        |        |
| G213 GC-fisso CAN     | ✓*                          | ✓             | ✓             | ✓             |               | ✓             | ✓*            | ✓                         |        |

### TRS14-CW-30s, continua

| Carro                 | Lama posteriore (radiale) |               |               |               |               |               |               |               |
|-----------------------|---------------------------|---------------|---------------|---------------|---------------|---------------|---------------|---------------|
| Contrappeso           | 3,7 mt                    |               |               |               | 4,2 mt        |               |               |               |
| Tipo di braccio       | 1 PC                      |               | VA            |               | 1 PC          |               | VA            |               |
| Lunghezza avambraccio | 2,50 m (8'2")             | 2,90 m (9'6") | 2,20 m (7'3") | 2,50 m (8'2") | 2,20 m (7'3") | 2,50 m (8'2") | 2,90 m (9'6") | 2,20 m (7'3") |
| G212 GC               | ✓                         | ✓*            |               | ✓*            | ✓             | ✓             | ✓             |               |
| G212 GC-fisso CAN     | ✓                         | ✓*            | ✓             | ✓             | ✓             | ✓             | ✓             | ✓             |
| G213 GC               | ✓*                        |               |               |               | ✓             | ✓             | ✓*            |               |
| G213 GC-fisso CAN     | ✓                         |               |               | ✓*            | ✓             | ✓             | ✓             |               |

### TRS14-CW-30s, continua

| Carro                 | Lama posteriore (radiale) |               | Lama posteriore (carro ampio) |               |               |               |               |               |
|-----------------------|---------------------------|---------------|-------------------------------|---------------|---------------|---------------|---------------|---------------|
| Contrappeso           | 4,2 mt                    |               | 3,7 mt                        |               |               |               |               |               |
| Tipo di braccio       | VA                        |               | 1 PC                          |               |               | VA            |               |               |
| Lunghezza avambraccio | 2,50 m (8'2")             | 2,90 m (9'6") | 2,20 m (7'3")                 | 2,50 m (8'2") | 2,90 m (9'6") | 2,20 m (7'3") | 2,50 m (8'2") | 2,90 m (9'6") |
| G212 GC               | ✓                         | ✓*            | ✓                             | ✓             | ✓             |               | ✓             | ✓             |
| G212 GC-fisso CAN     | ✓                         | ✓             | ✓                             | ✓             | ✓             | ✓             | ✓             | ✓             |
| G213 GC               | ✓*                        |               | ✓                             | ✓             | ✓*            |               | ✓             |               |
| G213 GC-fisso CAN     | ✓                         | ✓*            | ✓                             | ✓             | ✓             |               | ✓             | ✓*            |

### TRS14-CW-30s, continua

| Carro                 | Lama posteriore (carro ampio) |               |               |               |               |               |
|-----------------------|-------------------------------|---------------|---------------|---------------|---------------|---------------|
| Contrappeso           | 4,2 mt                        |               |               |               |               |               |
| Tipo di braccio       | 1 PC                          |               |               | VA            |               |               |
| Lunghezza avambraccio | 2,20 m (7'3")                 | 2,50 m (8'2") | 2,90 m (9'6") | 2,20 m (7'3") | 2,50 m (8'2") | 2,90 m (9'6") |
| G212 GC               | ✓                             | ✓             | ✓             |               | ✓             | ✓             |
| G212 GC-fisso CAN     | ✓                             | ✓             | ✓             | ✓             | ✓             | ✓             |
| G213 GC               | ✓                             | ✓             | ✓             |               | ✓             |               |
| G213 GC-fisso CAN     | ✓                             | ✓             | ✓             |               | ✓             | ✓             |

(continua alla pagina seguente)



# Benne a polipo per la demolizione e lo smistamento per escavatori gommati

## Abbinamento – Escavatori gommati (continua)

Abbinamento
  \* Solo gamma operativa anteriore
  Nessuna corrispondenza

### M318, continua TRS14-CW-30

| Carro                 | Stabilizzatori anteriori e posteriori |               |               |               |               |               |               |               |
|-----------------------|---------------------------------------|---------------|---------------|---------------|---------------|---------------|---------------|---------------|
|                       | 3,7 mt                                |               |               |               | 4,2 mt        |               |               |               |
| Contrappeso           | 1 PC                                  |               |               |               | VA            |               |               |               |
| Tipo di braccio       | 1 PC                                  |               |               |               | VA            |               |               |               |
| Lunghezza avambraccio | 2,20 m (7'3")                         | 2,50 m (8'2") | 2,90 m (9'6") | 2,20 m (7'3") | 2,50 m (8'2") | 2,90 m (9'6") | 2,20 m (7'3") | 2,50 m (8'2") |
| G212 GC               | ✓                                     | ✓             | ✓             |               | ✓             | ✓             | ✓             | ✓             |
| G212 GC-fisso CAN     | ✓                                     | ✓             | ✓             | ✓             | ✓             | ✓             | ✓             | ✓             |
| G213 GC               | ✓                                     | ✓             |               |               |               |               | ✓             | ✓             |
| G213 GC-fisso CAN     | ✓                                     | ✓             | ✓             |               | ✓             | ✓             | ✓             | ✓             |

### TRS14-CW-30, continua

| Carro                 | Stabilizzatori anteriori e posteriori |               |               |               | Lama anteriore; bilancieri posteriori |               |               |               |
|-----------------------|---------------------------------------|---------------|---------------|---------------|---------------------------------------|---------------|---------------|---------------|
|                       | 4,2 mt                                |               |               |               | 3,7 mt                                |               |               |               |
| Contrappeso           | 1 PC                                  |               |               |               | VA                                    |               |               |               |
| Tipo di braccio       | 1 PC                                  |               |               |               | VA                                    |               |               |               |
| Lunghezza avambraccio | 2,90 m (9'6")                         | 2,20 m (7'3") | 2,50 m (8'2") | 2,90 m (9'6") | 2,20 m (7'3")                         | 2,50 m (8'2") | 2,90 m (9'6") | 2,20 m (7'3") |
| G212 GC               | ✓                                     |               | ✓             | ✓             | ✓                                     | ✓             | ✓             |               |
| G212 GC-fisso CAN     | ✓                                     | ✓             | ✓             | ✓             | ✓                                     | ✓             | ✓             | ✓             |
| G213 GC               |                                       |               |               |               | ✓                                     | ✓             |               |               |
| G213 GC-fisso CAN     | ✓                                     |               | ✓             | ✓             | ✓                                     | ✓             | ✓             |               |

### TRS14-CW-30, continua

| Carro                 | Lama anteriore; bilancieri posteriori |               |               |               |               |               |               |               |
|-----------------------|---------------------------------------|---------------|---------------|---------------|---------------|---------------|---------------|---------------|
|                       | 3,7 mt                                |               |               |               | 4,2 mt        |               |               |               |
| Contrappeso           | VA                                    |               |               |               | 1 PC          |               |               |               |
| Tipo di braccio       | VA                                    |               |               |               | 1 PC          |               |               |               |
| Lunghezza avambraccio | 2,50 m (8'2")                         | 2,90 m (9'6") | 2,20 m (7'3") | 2,50 m (8'2") | 2,90 m (9'6") | 2,20 m (7'3") | 2,50 m (8'2") | 2,90 m (9'6") |
| G212 GC               | ✓                                     | ✓             | ✓             | ✓             | ✓             |               | ✓             | ✓             |
| G212 GC-fisso CAN     | ✓                                     | ✓             | ✓             | ✓             | ✓             | ✓             | ✓             | ✓             |
| G213 GC               |                                       |               | ✓             | ✓             |               |               |               |               |
| G213 GC-fisso CAN     | ✓                                     | ✓             | ✓             | ✓             | ✓             |               | ✓             | ✓             |

### TRS14-CW-30, continua

| Carro                 | Bilancieri anteriori; lama posteriore (carro ampio) |               |               |               |               |               |               |               |
|-----------------------|---|---------------|---------------|---------------|---------------|---------------|---------------|---------------|
|                       | 3,7 mt  |               |               |               | 4,2 mt        |               |               |               |
| Contrappeso           | 1 PC  |               |               |               | VA            |               |               |               |
| Tipo di braccio       | 1 PC  |               |               |               | VA            |               |               |               |
| Lunghezza avambraccio | 2,20 m (7'3")                                       | 2,50 m (8'2") | 2,90 m (9'6") | 2,20 m (7'3") | 2,50 m (8'2") | 2,90 m (9'6") | 2,20 m (7'3") | 2,50 m (8'2") |
| G212 GC               | ✓   | ✓             | ✓             |               | ✓             | ✓             | ✓             | ✓             |
| G212 GC-fisso CAN     | ✓   | ✓             | ✓             | ✓             | ✓             | ✓             | ✓             | ✓             |
| G213 GC               | ✓   | ✓             |               |               |               |               | ✓             | ✓             |
| G213 GC-fisso CAN     | ✓   | ✓             | ✓             |               | ✓             | ✓             | ✓             | ✓             |

### TRS14-CW-30, continua

| Carro                 | Bilancieri anteriori; lama posteriore (carro ampio) |               |               |               | Bilancieri anteriori; lama posteriore (parallela) |               |               |               |
|-----------------------|---|---------------|---------------|---------------|---|---------------|---------------|---------------|
|                       | 4,2 mt  |               |               |               | 3,7 mt  |               |               |               |
| Contrappeso           | 1 PC  |               |               |               | VA  |               |               |               |
| Tipo di braccio       | 1 PC  |               |               |               | VA  |               |               |               |
| Lunghezza avambraccio | 2,90 m (9'6")                                       | 2,20 m (7'3") | 2,50 m (8'2") | 2,90 m (9'6") | 2,20 m (7'3")                                     | 2,50 m (8'2") | 2,90 m (9'6") | 2,20 m (7'3") |
| G212 GC               | ✓   |               | ✓             | ✓             | ✓   | ✓             | ✓             |               |
| G212 GC-fisso CAN     | ✓   | ✓             | ✓             | ✓             | ✓   | ✓             | ✓             | ✓             |
| G213 GC               |   |               |               |               | ✓   | ✓             |               |               |
| G213 GC-fisso CAN     | ✓   |               | ✓             | ✓             | ✓   | ✓             | ✓             |               |

(continua alla pagina seguente)

# Benne a polipo per la demolizione e lo smistamento per escavatori gommati

## Abbinamento – Escavatori gommati (continua)

Abbinamento       \* Solo gamma operativa anteriore       Nessuna corrispondenza

### M318, continua TRS14-CW-30, continua

| Carro                 | Bilancieri anteriori; lama posteriore (parallela) |               |               |               |               |               |               |               |
|-----------------------|---|---------------|---------------|---------------|---------------|---------------|---------------|---------------|
| Contrappeso           | 3,7 mt  |               |               |               | 4,2 mt        |               |               |               |
| Tipo di braccio       | VA  |               | 1 PC          |               | VA            |               | VA            |               |
| Lunghezza avambraccio | 2,50 m (8'2")                                     | 2,90 m (9'6") | 2,20 m (7'3") | 2,50 m (8'2") | 2,90 m (9'6") | 2,20 m (7'3") | 2,50 m (8'2") | 2,90 m (9'6") |
| G212 GC               | ✓   | ✓             | ✓             | ✓             | ✓             |               | ✓             | ✓             |
| G212 GC-fisso CAN     | ✓   | ✓             | ✓             | ✓             | ✓             | ✓             | ✓             | ✓             |
| G213 GC               |   |               | ✓             | ✓             |               |               |               |               |
| G213 GC-fisso CAN     | ✓   | ✓             | ✓             | ✓             | ✓             |               | ✓             | ✓             |

### TRS14-CW-30, continua

| Carro                 | Bilancieri anteriori; lama posteriore (radiale) |               |               |               |               |               |               |               |
|-----------------------|---|---------------|---------------|---------------|---------------|---------------|---------------|---------------|
| Contrappeso           | 3,7 mt  |               |               |               |               |               | 4,2 mt        |               |
| Tipo di braccio       | 1 PC  |               |               | VA            |               |               | 1 PC          |               |
| Lunghezza avambraccio | 2,20 m (7'3")                                   | 2,50 m (8'2") | 2,90 m (9'6") | 2,20 m (7'3") | 2,50 m (8'2") | 2,90 m (9'6") | 2,20 m (7'3") | 2,50 m (8'2") |
| G212 GC               | ✓   | ✓             | ✓             |               | ✓             | ✓             | ✓             | ✓             |
| G212 GC-fisso CAN     | ✓   | ✓             | ✓             | ✓             | ✓             | ✓             | ✓             | ✓             |
| G213 GC               | ✓   | ✓             |               |               |               |               | ✓             | ✓             |
| G213 GC-fisso CAN     | ✓   | ✓             | ✓             |               | ✓             | ✓             | ✓             | ✓             |

### TRS14-CW-30, continua

| Carro                 | Bilancieri anteriori; lama posteriore (radiale) |               |               |               | Lama posteriore (parallela) |               |               |               |
|-----------------------|---|---------------|---------------|---------------|-----------------------------|---------------|---------------|---------------|
| Contrappeso           | 4,2 mt  |               |               |               |                             |               |               |               |
| Tipo di braccio       | 1 PC  | VA            |               | 1 PC          |                             | VA            |               |               |
| Lunghezza avambraccio | 2,90 m (9'6")                                   | 2,20 m (7'3") | 2,50 m (8'2") | 2,90 m (9'6") | 2,20 m (7'3")               | 2,50 m (8'2") | 2,90 m (9'6") | 2,20 m (7'3") |
| G212 GC               | ✓   |               | ✓             | ✓             | ✓                           | ✓*            |               |               |
| G212 GC-fisso CAN     | ✓   | ✓             | ✓             | ✓             | ✓                           | ✓             | ✓*            | ✓             |
| G213 GC               |   |               |               |               | ✓*                          |               |               |               |
| G213 GC-fisso CAN     | ✓   |               | ✓             | ✓             | ✓                           | ✓*            |               |               |

### TRS14-CW-30, continua

| Carro                 | Lama posteriore (parallela) |               |               |               |               |               |               | Lama posteriore (radiale) |
|-----------------------|-----------------------------|---------------|---------------|---------------|---------------|---------------|---------------|---------------------------|
| Contrappeso           | 3,7 mt                      | 4,2 mt        |               |               |               |               | 3,7 mt        |                           |
| Tipo di braccio       | VA                          | 1 PC          |               | VA            |               |               | 1 PC          |                           |
| Lunghezza avambraccio | 2,50 m (8'2")               | 2,20 m (7'3") | 2,50 m (8'2") | 2,90 m (9'6") | 2,20 m (7'3") | 2,50 m (8'2") | 2,90 m (9'6") | 2,20 m (7'3")             |
| G212 GC               |                             | ✓             | ✓             | ✓*            |               | ✓             | ✓*            | ✓                         |
| G212 GC-fisso CAN     | ✓*                          | ✓             | ✓             | ✓             | ✓             | ✓             | ✓*            | ✓                         |
| G213 GC               |                             | ✓             | ✓             |               |               |               |               | ✓*                        |
| G213 GC-fisso CAN     |                             | ✓             | ✓             | ✓*            |               | ✓             | ✓*            | ✓                         |

### TRS14-CW-30, continua

| Carro                 | Lama posteriore (radiale) |               |               |               |               |               |               |               |
|-----------------------|---------------------------|---------------|---------------|---------------|---------------|---------------|---------------|---------------|
| Contrappeso           | 3,7 mt                    |               |               |               | 4,2 mt        |               |               |               |
| Tipo di braccio       | 1 PC                      |               | VA            |               | 1 PC          |               | VA            |               |
| Lunghezza avambraccio | 2,50 m (8'2")             | 2,90 m (9'6") | 2,20 m (7'3") | 2,50 m (8'2") | 2,20 m (7'3") | 2,50 m (8'2") | 2,90 m (9'6") | 2,20 m (7'3") |
| G212 GC               | ✓*                        |               |               |               | ✓             | ✓             | ✓*            |               |
| G212 GC-fisso CAN     | ✓                         | ✓*            | ✓             | ✓*            | ✓             | ✓             | ✓             | ✓             |
| G213 GC               |                           |               |               |               | ✓             | ✓             |               |               |
| G213 GC-fisso CAN     | ✓*                        |               |               |               | ✓             | ✓             | ✓*            |               |

(continua alla pagina seguente)

# Benne a polipo per la demolizione e lo smistamento per escavatori gommati

## Abbinamento – Escavatori gommati (continua)

Abbinamento
  \* Solo gamma operativa anteriore
  Nessuna corrispondenza

### M318, continua

#### TRS14-CW-30, continua

| Carro                 | Lama posteriore (radiale) |               |               | Lama posteriore (carro ampio) |               |               |               |               |
|-----------------------|---------------------------|---------------|---------------|-------------------------------|---------------|---------------|---------------|---------------|
| Contrappeso           | 4,2 mt                    |               |               | 3,7 mt                        |               |               |               |               |
| Tipo di braccio       | VA                        |               | 1 PC          |                               |               | VA            |               |               |
| Lunghezza avambraccio | 2,50 m (8'2")             | 2,90 m (9'6") | 2,20 m (7'3") | 2,50 m (8'2")                 | 2,90 m (9'6") | 2,20 m (7'3") | 2,50 m (8'2") | 2,90 m (9'6") |
| G212 GC               | ✓                         | ✓*            | ✓             | ✓                             | ✓             |               | ✓             | ✓*            |
| G212 GC-fisso CAN     | ✓                         | ✓*            | ✓             | ✓                             | ✓             | ✓             | ✓             | ✓             |
| G213 GC               |                           |               | ✓             | ✓                             |               |               |               |               |
| G213 GC-fisso CAN     | ✓                         | ✓*            | ✓             | ✓                             | ✓             |               | ✓             | ✓*            |

#### TRS14-CW-30, continua

| Carro                 | Lama posteriore (carro ampio) |               |               |               |               |               |
|-----------------------|-------------------------------|---------------|---------------|---------------|---------------|---------------|
| Contrappeso           | 4,2 mt                        |               |               |               |               |               |
| Tipo di braccio       | 1 PC                          |               |               | VA            |               |               |
| Lunghezza avambraccio | 2,20 m (7'3")                 | 2,50 m (8'2") | 2,90 m (9'6") | 2,20 m (7'3") | 2,50 m (8'2") | 2,90 m (9'6") |
| G212 GC               | ✓                             | ✓             | ✓             |               | ✓             | ✓             |
| G212 GC-fisso CAN     | ✓                             | ✓             | ✓             | ✓             | ✓             | ✓             |
| G213 GC               | ✓                             | ✓             |               |               |               |               |
| G213 GC-fisso CAN     | ✓                             | ✓             | ✓             |               | ✓             | ✓             |

#### TRS14-S60

| Carro                 | Stabilizzatori anteriori e posteriori |               |               |               |               |               |               |               |
|-----------------------|---------------------------------------|---------------|---------------|---------------|---------------|---------------|---------------|---------------|
| Contrappeso           | 3,7 mt                                |               |               |               |               |               | 4,2 mt        |               |
| Tipo di braccio       | 1 PC                                  |               |               | VA            |               |               | 1 PC          |               |
| Lunghezza avambraccio | 2,20 m (7'3")                         | 2,50 m (8'2") | 2,90 m (9'6") | 2,20 m (7'3") | 2,50 m (8'2") | 2,90 m (9'6") | 2,20 m (7'3") | 2,50 m (8'2") |
| G212 GC               | ✓                                     | ✓             | ✓             | ✓             | ✓             | ✓             | ✓             | ✓             |
| G213 GC               | ✓                                     | ✓             | ✓             | ✓             | ✓             | ✓             | ✓             | ✓             |

#### TRS14-S60, continua

| Carro                 | Stabilizzatori anteriori e posteriori |               |               |               | Lama anteriore; bilancieri posteriori |               |               |               |
|-----------------------|---------------------------------------|---------------|---------------|---------------|---------------------------------------|---------------|---------------|---------------|
| Contrappeso           | 4,2 mt                                |               |               |               | 3,7 mt                                |               |               |               |
| Tipo di braccio       | 1 PC                                  |               | VA            |               | 1 PC                                  |               | VA            |               |
| Lunghezza avambraccio | 2,90 m (9'6")                         | 2,20 m (7'3") | 2,50 m (8'2") | 2,90 m (9'6") | 2,20 m (7'3")                         | 2,50 m (8'2") | 2,90 m (9'6") | 2,20 m (7'3") |
| G212 GC               | ✓                                     | ✓             | ✓             | ✓             | ✓                                     | ✓             | ✓             | ✓             |
| G213 GC               | ✓                                     | ✓             | ✓             | ✓             | ✓                                     | ✓             | ✓             | ✓             |

#### TRS14-S60, continua

| Carro                 | Lama anteriore; bilancieri posteriori |               |               |               |               |               |               |               |
|-----------------------|---------------------------------------|---------------|---------------|---------------|---------------|---------------|---------------|---------------|
| Contrappeso           | 3,7 mt                                |               |               |               | 4,2 mt        |               |               |               |
| Tipo di braccio       | VA                                    |               | 1 PC          |               |               | VA            |               |               |
| Lunghezza avambraccio | 2,50 m (8'2")                         | 2,90 m (9'6") | 2,20 m (7'3") | 2,50 m (8'2") | 2,90 m (9'6") | 2,20 m (7'3") | 2,50 m (8'2") | 2,90 m (9'6") |
| G212 GC               | ✓                                     | ✓             | ✓             | ✓             | ✓             | ✓             | ✓             | ✓             |
| G213 GC               | ✓                                     | ✓             | ✓             | ✓             | ✓             | ✓             | ✓             | ✓             |

#### TRS14-S60, continua

| Carro                 | Bilancieri anteriori; lama posteriore (carro ampio) |               |               |               |               |               |               |               |
|-----------------------|---|---------------|---------------|---------------|---------------|---------------|---------------|---------------|
| Contrappeso           | 3,7 mt  |               |               |               |               |               | 4,2 mt        |               |
| Tipo di braccio       | 1 PC  |               |               | VA            |               |               | 1 PC          |               |
| Lunghezza avambraccio | 2,20 m (7'3")                                       | 2,50 m (8'2") | 2,90 m (9'6") | 2,20 m (7'3") | 2,50 m (8'2") | 2,90 m (9'6") | 2,20 m (7'3") | 2,50 m (8'2") |
| G212 GC               | ✓   | ✓             | ✓             | ✓             | ✓             | ✓             | ✓             | ✓             |
| G213 GC               | ✓   | ✓             | ✓             | ✓             | ✓             | ✓             | ✓             | ✓             |

(continua alla pagina seguente)

# Benne a polipo per la demolizione e lo smistamento per escavatori gommati

## Abbinamento – Escavatori gommati (continua)

Abbinamento       \* Solo gamma operativa anteriore       Nessuna corrispondenza

### M318, continua TRS14-S60, continua

| Carro                 | Bilancieri anteriori; lama posteriore (carro ampio) |               |               |               | Bilancieri anteriori; lama posteriore (parallela) |               |               |               |
|-----------------------|---|---------------|---------------|---------------|---|---------------|---------------|---------------|
| Contrappeso           | 4,2 mt  |               |               |               | 3,7 mt  |               |               |               |
| Tipo di braccio       | 1 PC  | VA            |               |               | 1 PC  |               |               | VA            |
| Lunghezza avambraccio | 2,90 m (9'6")                                       | 2,20 m (7'3") | 2,50 m (8'2") | 2,90 m (9'6") | 2,20 m (7'3")                                     | 2,50 m (8'2") | 2,90 m (9'6") | 2,20 m (7'3") |
| G212 GC               | ✓   | ✓             | ✓             | ✓             | ✓   | ✓             | ✓             | ✓             |
| G213 GC               | ✓   | ✓             | ✓             | ✓             | ✓   | ✓             | ✓             | ✓             |

### TRS14-S60, continua

| Carro                 | Bilancieri anteriori; lama posteriore (parallela) |               |               |               |               |               |               |               |
|-----------------------|---|---------------|---------------|---------------|---------------|---------------|---------------|---------------|
| Contrappeso           | 3,7 mt  |               |               |               | 4,2 mt        |               |               |               |
| Tipo di braccio       | VA  |               | 1 PC          |               | VA            |               | VA            |               |
| Lunghezza avambraccio | 2,50 m (8'2")                                     | 2,90 m (9'6") | 2,20 m (7'3") | 2,50 m (8'2") | 2,90 m (9'6") | 2,20 m (7'3") | 2,50 m (8'2") | 2,90 m (9'6") |
| G212 GC               | ✓   | ✓             | ✓             | ✓             | ✓             | ✓             | ✓             | ✓             |
| G213 GC               | ✓   | ✓             | ✓             | ✓             | ✓             | ✓             | ✓             | ✓             |

### TRS14-S60, continua

| Carro                 | Bilancieri anteriori; lama posteriore (radiale) |               |               |               |               |               |               |               |
|-----------------------|---|---------------|---------------|---------------|---------------|---------------|---------------|---------------|
| Contrappeso           | 3,7 mt  |               |               |               |               |               | 4,2 mt        |               |
| Tipo di braccio       | 1 PC  |               |               | VA            |               |               | 1 PC          |               |
| Lunghezza avambraccio | 2,20 m (7'3")                                   | 2,50 m (8'2") | 2,90 m (9'6") | 2,20 m (7'3") | 2,50 m (8'2") | 2,90 m (9'6") | 2,20 m (7'3") | 2,50 m (8'2") |
| G212 GC               | ✓   | ✓             | ✓             | ✓             | ✓             | ✓             | ✓             | ✓             |
| G213 GC               | ✓   | ✓             | ✓             | ✓             | ✓             | ✓             | ✓             | ✓             |

### TRS14-S60, continua

| Carro                 | Bilancieri anteriori; lama posteriore (radiale) |               |               |               | Lama posteriore (parallela) |               |               |               |
|-----------------------|---|---------------|---------------|---------------|-----------------------------|---------------|---------------|---------------|
| Contrappeso           | 4,2 mt  |               |               |               | 3,7 mt                      |               |               |               |
| Tipo di braccio       | 1 PC  | VA            |               |               | 1 PC                        |               |               | VA            |
| Lunghezza avambraccio | 2,90 m (9'6")                                   | 2,20 m (7'3") | 2,50 m (8'2") | 2,90 m (9'6") | 2,20 m (7'3")               | 2,50 m (8'2") | 2,90 m (9'6") | 2,20 m (7'3") |
| G212 GC               | ✓   | ✓             | ✓             | ✓             | ✓                           | ✓             | ✓             | ✓             |
| G213 GC               | ✓   | ✓             | ✓             | ✓             | ✓                           | ✓             | ✓*            | ✓             |

### TRS14-S60, continua

| Carro                 | Lama posteriore (parallela) |               |               |               |               |               |               |               |
|-----------------------|-----------------------------|---------------|---------------|---------------|---------------|---------------|---------------|---------------|
| Contrappeso           | 3,7 mt                      |               |               |               | 4,2 mt        |               |               |               |
| Tipo di braccio       | VA                          |               | 1 PC          |               | VA            |               | VA            |               |
| Lunghezza avambraccio | 2,50 m (8'2")               | 2,90 m (9'6") | 2,20 m (7'3") | 2,50 m (8'2") | 2,90 m (9'6") | 2,20 m (7'3") | 2,50 m (8'2") | 2,90 m (9'6") |
| G212 GC               | ✓                           | ✓*            | ✓             | ✓             | ✓             | ✓             | ✓             | ✓             |
| G213 GC               | ✓*                          |               | ✓             | ✓             | ✓             | ✓             | ✓             | ✓*            |

### TRS14-S60, continua

| Carro                 | Lama posteriore (radiale) |               |               |               |               |               |               |               |
|-----------------------|---------------------------|---------------|---------------|---------------|---------------|---------------|---------------|---------------|
| Contrappeso           | 3,7 mt                    |               |               |               |               |               | 4,2 mt        |               |
| Tipo di braccio       | 1 PC                      |               |               | VA            |               |               | 1 PC          |               |
| Lunghezza avambraccio | 2,20 m (7'3")             | 2,50 m (8'2") | 2,90 m (9'6") | 2,20 m (7'3") | 2,50 m (8'2") | 2,90 m (9'6") | 2,20 m (7'3") | 2,50 m (8'2") |
| G212 GC               | ✓                         | ✓             | ✓             | ✓             | ✓             | ✓*            | ✓             | ✓             |
| G213 GC               | ✓                         | ✓             | ✓*            | ✓             | ✓*            |               | ✓             | ✓             |

(continua alla pagina seguente)

# Benne a polipo per la demolizione e lo smistamento per escavatori gommati

## Abbinamento – Escavatori gommati (continua)

Abbinamento
  \* Solo gamma operativa anteriore
  Nessuna corrispondenza

### M318, continua TRS14-S60, continua

| Carro                 | Lama posteriore (radiale) |               |               |               | Lama posteriore (carro ampio) |               |               |               |
|-----------------------|---------------------------|---------------|---------------|---------------|-------------------------------|---------------|---------------|---------------|
| Contrappeso           | 4,2 mt                    |               |               |               | 3,7 mt                        |               |               |               |
| Tipo di braccio       | 1 PC                      | VA            |               |               | 1 PC                          |               |               | VA            |
| Lunghezza avambraccio | 2,90 m (9'6")             | 2,20 m (7'3") | 2,50 m (8'2") | 2,90 m (9'6") | 2,20 m (7'3")                 | 2,50 m (8'2") | 2,90 m (9'6") | 2,20 m (7'3") |
| G212 GC               | ✓                         | ✓             | ✓             | ✓             | ✓                             | ✓             | ✓             | ✓             |
| G213 GC               | ✓                         | ✓             | ✓             | ✓*            | ✓                             | ✓             | ✓             | ✓             |

### TRS14-S60, continua

| Carro                 | Lama posteriore (carro ampio) |               |               |               |               |               |               |               |
|-----------------------|-------------------------------|---------------|---------------|---------------|---------------|---------------|---------------|---------------|
| Contrappeso           | 3,7 mt                        |               |               |               | 4,2 mt        |               |               |               |
| Tipo di braccio       | VA                            |               | 1 PC          |               |               | VA            |               |               |
| Lunghezza avambraccio | 2,50 m (8'2")                 | 2,90 m (9'6") | 2,20 m (7'3") | 2,50 m (8'2") | 2,90 m (9'6") | 2,20 m (7'3") | 2,50 m (8'2") | 2,90 m (9'6") |
| G212 GC               | ✓                             | ✓             | ✓             | ✓             | ✓             | ✓             | ✓             | ✓             |
| G213 GC               | ✓                             | ✓             | ✓             | ✓             | ✓             | ✓             | ✓             | ✓             |

### M319 Attacco imperniato

| Carro                 | Stabilizzatori anteriori e posteriori |               |               | Lama anteriore; bilancieri posteriori |               |               |
|-----------------------|---------------------------------------|---------------|---------------|---------------------------------------|---------------|---------------|
| Contrappeso           | 5,0 t                                 |               |               | 5,0 t                                 |               |               |
| Tipo di braccio       | VA                                    |               |               | VA                                    |               |               |
| Lunghezza avambraccio | 2,20 m (7'3")                         | 2,50 m (8'2") | 2,90 m (9'6") | 2,20 m (7'3")                         | 2,50 m (8'2") | 2,90 m (9'6") |
| G313 GC               | ✓                                     | ✓             | ✓             | ✓                                     | ✓             | ✓             |
| G314                  | ✓                                     | ✓             | ✓             | ✓                                     | ✓             | ✓             |

### Attacco imperniato, continua

| Carro                 | Bilancieri anteriori; lama posteriore (carro ampio) |               |               | Bilancieri anteriori; lama posteriore |               |               |
|-----------------------|---|---------------|---------------|---------------------------------------|---------------|---------------|
| Contrappeso           | 5,0 t   |               |               | 5,0 t                                 |               |               |
| Tipo di braccio       | VA  |               |               | VA                                    |               |               |
| Lunghezza avambraccio | 2,20 m (7'3")                                       | 2,50 m (8'2") | 2,90 m (9'6") | 2,20 m (7'3")                         | 2,50 m (8'2") | 2,90 m (9'6") |
| G313 GC               | ✓   | ✓             | ✓             | ✓                                     | ✓             | ✓             |
| G314                  | ✓   | ✓             | ✓             | ✓                                     | ✓             | ✓             |

### Attacco imperniato, continua

| Carro                 | Lama posteriore |               |               | Lama posteriore (carro ampio) |               |               |
|-----------------------|-----------------|---------------|---------------|-------------------------------|---------------|---------------|
| Contrappeso           | 5,0 t           |               |               | 5,0 t                         |               |               |
| Tipo di braccio       | VA              |               |               | VA                            |               |               |
| Lunghezza avambraccio | 2,20 m (7'3")   | 2,50 m (8'2") | 2,90 m (9'6") | 2,20 m (7'3")                 | 2,50 m (8'2") | 2,90 m (9'6") |
| G313 GC               | ✓               | ✓             | ✓             | ✓                             | ✓             | ✓             |
| G314                  | ✓               | ✓             | ✓             | ✓                             | ✓             | ✓             |

### Attacco dedicato CW-30s

| Carro                 | Stabilizzatori anteriori e posteriori |               | Lama anteriore; bilancieri posteriori |               | Bilancieri anteriori; lama posteriore (carro ampio) |               | Bilancieri anteriori; lama posteriore |               |
|-----------------------|---------------------------------------|---------------|---------------------------------------|---------------|---|---------------|---------------------------------------|---------------|
| Contrappeso           | 5,0 t                                 |               | 5,0 t                                 |               | 5,0 t   |               | 5,0 t                                 |               |
| Tipo di braccio       | VA                                    |               | VA                                    |               | VA  |               | VA                                    |               |
| Lunghezza avambraccio | 2,50 m (8'2")                         | 2,90 m (9'6") | 2,50 m (8'2")                         | 2,90 m (9'6") | 2,50 m (8'2")                                       | 2,90 m (9'6") | 2,50 m (8'2")                         | 2,90 m (9'6") |
| G313 GC               | ✓                                     | ✓             | ✓                                     | ✓             | ✓   | ✓             | ✓                                     | ✓             |
| G314                  | ✓                                     | ✓             | ✓                                     | ✓             | ✓   | ✓             | ✓                                     | ✓             |

(continua alla pagina seguente)

# Benne a polipo per la demolizione e lo smistamento per escavatori gommati

## Abbinamento – Escavatori gommati (continua)

Abbinamento       \* Solo gamma operativa anteriore       Nessuna corrispondenza

### M319, continua

#### Attacco dedicato CW-30s, continua

| Carro                 | Lama posteriore |               | Lama posteriore (carro ampio) |               |
|-----------------------|-----------------|---------------|-------------------------------|---------------|
| Contrappeso           | 5,0 t           |               | 5,0 t                         |               |
| Tipo di braccio       | VA              |               | VA                            |               |
| Lunghezza avambraccio | 2,50 m (8'2")   | 2,90 m (9'6") | 2,50 m (8'2")                 | 2,90 m (9'6") |
| G313 GC               | ✓               | ✓             | ✓                             | ✓             |
| G314                  | ✓               | ✓*            | ✓                             | ✓             |

#### Attacco dedicato CW-30

| Carro                 | Stabilizzatori anteriori e posteriori |               |               | Lama anteriore; bilancieri posteriori |               |               |
|-----------------------|---------------------------------------|---------------|---------------|---------------------------------------|---------------|---------------|
| Contrappeso           | 5,0 t                                 |               |               | 5,0 t                                 |               |               |
| Tipo di braccio       | VA                                    |               |               | VA                                    |               |               |
| Lunghezza avambraccio | 2,20 m (7'3")                         | 2,50 m (8'2") | 2,90 m (9'6") | 2,20 m (7'3")                         | 2,50 m (8'2") | 2,90 m (9'6") |
| G313 GC               | ✓                                     | ✓             | ✓             | ✓                                     | ✓             | ✓             |
| G313 GC-fisso CAN     | ✓                                     | ✓             | ✓             | ✓                                     | ✓             | ✓             |
| G314                  | ✓                                     | ✓             | ✓             | ✓                                     | ✓             | ✓             |

#### Attacco dedicato CW-30, continua

| Carro                 | Bilancieri anteriori; lama posteriore (carro ampio) |               |               | Bilancieri anteriori; lama posteriore |               |               |
|-----------------------|---|---------------|---------------|---------------------------------------|---------------|---------------|
| Contrappeso           | 5,0 t   |               |               | 5,0 t                                 |               |               |
| Tipo di braccio       | VA  |               |               | VA                                    |               |               |
| Lunghezza avambraccio | 2,20 m (7'3")                                       | 2,50 m (8'2") | 2,90 m (9'6") | 2,20 m (7'3")                         | 2,50 m (8'2") | 2,90 m (9'6") |
| G313 GC               | ✓   | ✓             | ✓             | ✓                                     | ✓             | ✓             |
| G313 GC-fisso CAN     | ✓   | ✓             | ✓             | ✓                                     | ✓             | ✓             |
| G314                  | ✓   | ✓             | ✓             | ✓                                     | ✓             | ✓             |

#### Attacco dedicato CW-30, continua

| Carro                 | Lama posteriore |               |               | Lama posteriore (carro ampio) |               |               |
|-----------------------|-----------------|---------------|---------------|-------------------------------|---------------|---------------|
| Contrappeso           | 5,0 t           |               |               | 5,0 t                         |               |               |
| Tipo di braccio       | VA              |               |               | VA                            |               |               |
| Lunghezza avambraccio | 2,20 m (7'3")   | 2,50 m (8'2") | 2,90 m (9'6") | 2,20 m (7'3")                 | 2,50 m (8'2") | 2,90 m (9'6") |
| G313 GC               | ✓               | ✓             | ✓*            | ✓                             | ✓             | ✓             |
| G313 GC-fisso CAN     | ✓               | ✓             | ✓             | ✓                             | ✓             | ✓             |
| G314                  | ✓               | ✓             | ✓*            | ✓                             | ✓             | ✓             |

#### Attacco dedicato S60

| Carro                 | Stabilizzatori anteriori e posteriori | Lama anteriore; bilancieri posteriori | Bilancieri anteriori; lama posteriore (carro ampio) | Bilancieri anteriori; lama posteriore | Lama posteriore | Lama posteriore (carro ampio) |
|-----------------------|---------------------------------------|---------------------------------------|---|---------------------------------------|-----------------|-------------------------------|
| Contrappeso           | 5,0 t                                 | 5,0 t                                 | 5,0 t   | 5,0 t                                 | 5,0 t           | 5,0 t                         |
| Tipo di braccio       | VA                                    | VA                                    | VA  | VA                                    | VA              | VA                            |
| Lunghezza avambraccio | 2,50 m (8'2")                         | 2,50 m (8'2")                         | 2,50 m (8'2")                                       | 2,50 m (8'2")                         | 2,50 m (8'2")   | 2,50 m (8'2")                 |
| G313 GC               | ✓                                     | ✓                                     | ✓   | ✓                                     | ✓               | ✓                             |

(continua alla pagina seguente)

# Benne a polipo per la demolizione e lo smistamento per escavatori gommati

## Abbinamento – Escavatori gommati (continua)

Abbinamento     
  \* Solo gamma operativa anteriore     
  Nessuna corrispondenza

### M319, continua

#### TRS14 (Attacco nella parte superiore/configurazione inferiore S60)

| Carro                 | Stabilizzatori anteriori e posteriori |               | Lama anteriore; bilancieri posteriori |               | Bilancieri anteriori; lama posteriore (carro ampio) |               | Bilancieri anteriori; lama posteriore |               |
|-----------------------|---------------------------------------|---------------|---------------------------------------|---------------|---|---------------|---------------------------------------|---------------|
| Contrappeso           | 5,0 t                                 |               | 5,0 t                                 |               | 5,0 t   |               | 5,0 t                                 |               |
| Tipo di braccio       | VA                                    |               | VA                                    |               | VA  |               | VA                                    |               |
| Lunghezza avambraccio | 2,50 m (8'2")                         | 2,90 m (9'6") | 2,50 m (8'2")                         | 2,90 m (9'6") | 2,50 m (8'2")                                       | 2,90 m (9'6") | 2,50 m (8'2")                         | 2,90 m (9'6") |
| G212 GC               | ✓                                     | ✓             | ✓                                     | ✓             | ✓   | ✓             | ✓                                     | ✓             |

#### TRS14 (Attacco nella parte superiore/inferiore S60), continua

| Carro                 | Lama posteriore |               | Lama posteriore (carro ampio) |               |
|-----------------------|-----------------|---------------|-------------------------------|---------------|
| Contrappeso           | 5,0 tm          |               | 5,0 tm                        |               |
| Tipo di braccio       | VA              |               | VA                            |               |
| Lunghezza avambraccio | 2,50 m (8'2")   | 2,90 m (9'6") | 2,50 m (8'2")                 | 2,90 m (9'6") |
| G212 GC               | ✓               | ✓*            | ✓                             | ✓             |

### M320D2

#### Attacco imperniato

| Carro                 | Stabilizzatori anteriori e posteriori |               |               |               | Bilancieri anteriori; lama posteriore |               |               |               |
|-----------------------|---------------------------------------|---------------|---------------|---------------|---------------------------------------|---------------|---------------|---------------|
| Contrappeso           | 4 mt                                  |               |               |               | 4 mt                                  |               |               |               |
| Tipo di braccio       | 1 PC                                  |               | VA            |               | 1 PC                                  |               | VA            |               |
| Lunghezza avambraccio | 2,50 m (8'2")                         | 2,80 m (9'2") | 2,50 m (8'2") | 2,80 m (9'2") | 2,50 m (8'2")                         | 2,80 m (9'2") | 2,50 m (8'2") | 2,80 m (9'2") |
| G317 GC               | ✓                                     | ✓             | ✓             | ✓             | ✓                                     | ✓             | ✓             | ✓             |
| G318                  | ✓                                     |               | ✓             |               | ✓                                     |               | ✓             |               |
| G318 WH-800           | ✓                                     | ✓             | ✓             | ✓             | ✓                                     | ✓             | ✓             | ✓             |
| G318 WH-1100          | ✓                                     |               |               |               | ✓                                     |               |               |               |

#### Attacco imperniato, continua

| Carro                 | Lama posteriore |               |               |               |
|-----------------------|-----------------|---------------|---------------|---------------|
| Contrappeso           | 4 mt            |               |               |               |
| Tipo di braccio       | 1 PC            |               | VA            |               |
| Lunghezza avambraccio | 2,50 m (8'2")   | 2,80 m (9'2") | 2,50 m (8'2") | 2,80 m (9'2") |
| G317 GC               | ✓*              | ✓*            | ✓*            | ✓*            |
| G318                  |                 |               |               |               |
| G318 WH-800           |                 |               |               |               |
| G318 WH-1100          |                 |               |               |               |

#### Attacco rapido

| Carro                 | Stabilizzatori anteriori e posteriori |               | Bilancieri anteriori; lama posteriore |               |
|-----------------------|---------------------------------------|---------------|---------------------------------------|---------------|
| Contrappeso           | 4 mt                                  |               | 4 mt                                  |               |
| Tipo di braccio       | 1 PC                                  | VA            | 1 PC                                  | VA            |
| Lunghezza avambraccio | 2,50 m (8'2")                         | 2,50 m (8'2") | 2,50 m (8'2")                         | 2,50 m (8'2") |
| G317 GC               | ✓                                     | ✓             | ✓                                     | ✓             |
| G318 WH-800           | ✓                                     |               | ✓                                     |               |

(continua alla pagina seguente)

# Benne a polipo per la demolizione e lo smistamento per escavatori gommati

## Abbinamento – Escavatori gommati (continua)

Abbinamento       \* Solo gamma operativa anteriore       Nessuna corrispondenza

### M320D2, continua

#### Attacco dedicato CW-30s

| Carro                 | Stabilizzatori anteriori e posteriori |               |               |               | Bilancieri anteriori; lama posteriore |               |               |               |
|-----------------------|---------------------------------------|---------------|---------------|---------------|---------------------------------------|---------------|---------------|---------------|
| Contrappeso           | 4 mt                                  |               |               |               | 4 mt                                  |               |               |               |
| Tipo di braccio       | 1 PC                                  |               | VA            |               | 1 PC                                  |               | VA            |               |
| Lunghezza avambraccio | 2,50 m (8'2")                         | 2,80 m (9'2") | 2,50 m (8'2") | 2,80 m (9'2") | 2,50 m (8'2")                         | 2,80 m (9'2") | 2,50 m (8'2") | 2,80 m (9'2") |
| G317 GC               | ✓                                     | ✓             | ✓             | ✓             | ✓                                     | ✓             | ✓             | ✓             |
| G318                  | ✓                                     |               |               |               | ✓                                     |               |               |               |
| G318 WH-800           | ✓                                     | ✓             | ✓             | ✓             | ✓                                     | ✓             | ✓             | ✓             |
| G318 WH-1100          | ✓                                     |               |               |               | ✓                                     |               |               |               |

### Attacco dedicato CW-30s, continua

| Carro                 | Lama posteriore |
|-----------------------|-----------------|
| Contrappeso           | 4 mt            |
| Tipo di braccio       | 1 PC            |
| Lunghezza avambraccio | 2,50 m (8'2")   |
| G317 GC               | ✓*              |
| G318                  |                 |
| G318 WH-800           |                 |
| G318 WH-1100          |                 |

### Attacco dedicato CW-30

| Carro                 | Stabilizzatori anteriori e posteriori |               |               |               | Bilancieri anteriori; lama posteriore |               |               |               |
|-----------------------|---------------------------------------|---------------|---------------|---------------|---------------------------------------|---------------|---------------|---------------|
| Contrappeso           | 4 mt                                  |               |               |               | 4 mt                                  |               |               |               |
| Tipo di braccio       | 1 PC                                  |               | VA            |               | 1 PC                                  |               | VA            |               |
| Lunghezza avambraccio | 2,50 m (8'2")                         | 2,80 m (9'2") | 2,50 m (8'2") | 2,80 m (9'2") | 2,50 m (8'2")                         | 2,80 m (9'2") | 2,50 m (8'2") | 2,80 m (9'2") |
| G317 GC               | ✓                                     | ✓             | ✓             | ✓             | ✓                                     | ✓             | ✓             | ✓             |
| G317 GC-fisso CAN     | ✓                                     | ✓             | ✓             | ✓             | ✓                                     | ✓             | ✓             | ✓             |
| G318                  | ✓                                     |               |               |               | ✓                                     |               |               |               |
| G318-fisso CAN        | ✓                                     |               |               |               | ✓                                     |               |               |               |
| G318 WH-800           | ✓                                     | ✓             | ✓             | ✓             | ✓                                     | ✓             | ✓             | ✓             |
| G318 WH-1100          | ✓                                     |               |               |               | ✓                                     |               |               |               |

### Attacco dedicato CW-30, continua

| Carro                 | Lama posteriore |               |
|-----------------------|-----------------|---------------|
| Contrappeso           | 4 mt            |               |
| Tipo di braccio       | 1 PC            | VA            |
| Lunghezza avambraccio | 2,50 m (8'2")   | 2,50 m (8'2") |
| G317 GC               |                 |               |
| G317 GC-fisso CAN     | ✓*              | ✓*            |
| G318                  |                 |               |
| G318-fisso CAN        |                 |               |
| G318 WH-800           |                 |               |
| G318 WH-1100          |                 |               |

(continua alla pagina seguente)



# Benne a polipo per la demolizione e lo smistamento per escavatori gommati

## Abbinamento – Escavatori gommati (continua)

Abbinamento
  \* Solo gamma operativa anteriore
  Nessuna corrispondenza

### M320F Attacco imperniato

| Carro                 | Stabilizzatori anteriori e posteriori |               |               |               |               |               |               |               |
|-----------------------|---------------------------------------|---------------|---------------|---------------|---------------|---------------|---------------|---------------|
|                       | 3,7 mt                                |               |               |               | 4,2 mt        |               |               |               |
| Contrappeso           | 1 PC                                  |               | VA            |               | 1 PC          |               | VA            |               |
| Tipo di braccio       | 1 PC                                  |               | VA            |               | 1 PC          |               | VA            |               |
| Lunghezza avambraccio | 2,50 m (8'2")                         | 2,80 m (9'2") | 2,50 m (8'2") | 2,80 m (9'2") | 2,50 m (8'2") | 2,80 m (9'2") | 2,50 m (8'2") | 2,80 m (9'2") |
| G317 GC               | ✓                                     | ✓             | ✓             | ✓             | ✓             | ✓             | ✓             | ✓             |
| G318                  | ✓                                     | ✓             | ✓             | ✓             | ✓             | ✓             | ✓             | ✓             |
| G318 WH-800           | ✓                                     | ✓             | ✓             | ✓             | ✓             | ✓             | ✓             | ✓             |
| G318 WH-1100          | ✓                                     |               |               |               | ✓             |               |               |               |

### Attacco imperniato, continua

| Carro                 | Bilancieri anteriori; lama posteriore (carro ampio) |               |               |               |               |               |               |               |
|-----------------------|---|---------------|---------------|---------------|---------------|---------------|---------------|---------------|
|                       | 3,7 mt  |               |               |               | 4,2 mt        |               |               |               |
| Contrappeso           | 1 PC  |               | VA            |               | 1 PC          |               | VA            |               |
| Tipo di braccio       | 1 PC  |               | VA            |               | 1 PC          |               | VA            |               |
| Lunghezza avambraccio | 2,50 m (8'2")                                       | 2,80 m (9'2") | 2,50 m (8'2") | 2,80 m (9'2") | 2,50 m (8'2") | 2,80 m (9'2") | 2,50 m (8'2") | 2,80 m (9'2") |
| G317 GC               | ✓   | ✓             | ✓             | ✓             | ✓             | ✓             | ✓             | ✓             |
| G318                  | ✓   | ✓             | ✓             | ✓             | ✓             | ✓             | ✓             | ✓             |
| G318 WH-800           | ✓   | ✓             | ✓             | ✓             | ✓             | ✓             | ✓             | ✓             |
| G318 WH-1100          | ✓   |               |               |               | ✓             |               |               |               |

### Attacco imperniato, continua

| Carro                 | Bilancieri anteriori; lama posteriore |               |               |               |               |               |               |               |
|-----------------------|---------------------------------------|---------------|---------------|---------------|---------------|---------------|---------------|---------------|
|                       | 3,7 mt                                |               |               |               | 4,2 mt        |               |               |               |
| Contrappeso           | 1 PC                                  |               | VA            |               | 1 PC          |               | VA            |               |
| Tipo di braccio       | 1 PC                                  |               | VA            |               | 1 PC          |               | VA            |               |
| Lunghezza avambraccio | 2,50 m (8'2")                         | 2,80 m (9'2") | 2,50 m (8'2") | 2,80 m (9'2") | 2,50 m (8'2") | 2,80 m (9'2") | 2,50 m (8'2") | 2,80 m (9'2") |
| G317 GC               | ✓                                     | ✓             | ✓             | ✓             | ✓             | ✓             | ✓             | ✓             |
| G318                  | ✓                                     | ✓             | ✓             | ✓             | ✓             | ✓             | ✓             | ✓             |
| G318 WH-800           | ✓                                     | ✓             | ✓             | ✓             | ✓             | ✓             | ✓             | ✓             |
| G318 WH-1100          | ✓                                     |               |               |               | ✓             |               |               |               |

### Attacco imperniato, continua

| Carro                 | Lama posteriore |               |               |               |               | Lama posteriore (carro ampio) |               |               |
|-----------------------|-----------------|---------------|---------------|---------------|---------------|-------------------------------|---------------|---------------|
|                       | 3,7 mt          | 4,2 mt        |               |               |               | 3,7 mt                        |               |               |
| Contrappeso           | 1 PC            | 1 PC          |               | VA            |               | 1 PC                          |               | VA            |
| Tipo di braccio       | 1 PC            | 1 PC          |               | VA            |               | 1 PC                          |               | VA            |
| Lunghezza avambraccio | 2,50 m (8'2")   | 2,50 m (8'2") | 2,80 m (9'2") | 2,50 m (8'2") | 2,80 m (9'2") | 2,50 m (8'2")                 | 2,80 m (9'2") | 2,50 m (8'2") |
| G317 GC               | ✓*              | ✓             | ✓*            | ✓             | ✓*            | ✓                             | ✓             | ✓             |
| G318                  |                 |               |               |               |               | ✓*                            |               |               |
| G318 WH-800           |                 | ✓*            |               | ✓*            |               | ✓*                            | ✓*            | ✓*            |
| G318 WH-1100          |                 |               |               |               |               |                               |               |               |

### Attacco imperniato, continua

| Carro                 | Lama posteriore (carro ampio) |               |               |               |               |
|-----------------------|-------------------------------|---------------|---------------|---------------|---------------|
|                       | 3,7 mt                        | 4,2 mt        |               |               |               |
| Contrappeso           | VA                            | 1 PC          |               | VA            |               |
| Tipo di braccio       | VA                            | 1 PC          |               | VA            |               |
| Lunghezza avambraccio | 2,80 m (9'2")                 | 2,50 m (8'2") | 2,80 m (9'2") | 2,50 m (8'2") | 2,80 m (9'2") |
| G317 GC               | ✓*                            | ✓             | ✓             | ✓             | ✓             |
| G318                  |                               | ✓             | ✓*            | ✓             | ✓*            |
| G318 WH-800           |                               | ✓             | ✓             | ✓             | ✓             |
| G318 WH-1100          |                               |               |               |               |               |

(continua alla pagina seguente)

# Benne a polipo per la demolizione e lo smistamento per escavatori gommati

## Abbinamento – Escavatori gommati (continua)

Abbinamento       \* Solo gamma operativa anteriore       Nessuna corrispondenza

### M320F, continua Attacco rapido

| Carro                 | Stabilizzatori anteriori e posteriori |               |               |               |               |               | Bilancieri anteriori; lama posteriore (carro ampio) |               |
|-----------------------|---------------------------------------|---------------|---------------|---------------|---------------|---------------|---|---------------|
|                       | 3,7 mt                                |               |               | 4,2 mt        |               |               | 3,7 mt  |               |
| Contrappeso           | 1 PC                                  |               | VA            | 1 PC          |               | VA            | 1 PC  | VA            |
| Lunghezza avambraccio | 2,50 m (8'2")                         | 2,80 m (9'2") | 2,50 m (8'2") | 2,50 m (8'2") | 2,80 m (9'2") | 2,50 m (8'2") | 2,50 m (8'2")                                       | 2,50 m (8'2") |
| G317 GC               | ✓                                     | ✓             | ✓             | ✓             | ✓             | ✓             | ✓   | ✓             |
| G318                  | ✓                                     |               |               | ✓             |               |               |   |               |
| G318 WH-800           | ✓                                     |               |               | ✓             |               |               | ✓   |               |

### Attacco rapido, continua

| Carro                 | Bilancieri anteriori; lama posteriore (carro ampio) |               | Bilancieri anteriori; lama posteriore |               |               |               |               |               |
|-----------------------|---|---------------|---------------------------------------|---------------|---------------|---------------|---------------|---------------|
|                       | 4,2 mt  |               | 3,7 mt                                |               |               | 4,2 mt        |               |               |
| Contrappeso           | 1 PC  | VA            | 1 PC                                  |               | VA            | 1 PC          |               | VA            |
| Lunghezza avambraccio | 2,50 m (8'2")                                       | 2,50 m (8'2") | 2,50 m (8'2")                         | 2,80 m (9'2") | 2,50 m (8'2") | 2,50 m (8'2") | 2,80 m (9'2") | 2,50 m (8'2") |
| G317 GC               | ✓   | ✓             | ✓                                     | ✓             | ✓             | ✓             | ✓             | ✓             |
| G318                  |   |               | ✓                                     |               |               | ✓             |               |               |
| G318 WH-800           | ✓   |               | ✓                                     |               |               | ✓             |               |               |

### Attacco rapido, continua

| Carro                 | Lama posteriore (carro ampio) |
|-----------------------|-------------------------------|
| Contrappeso           | 4,2 mt                        |
| Tipo di braccio       | 1 PC                          |
| Lunghezza avambraccio | 2,50 m (8'2")                 |
| G317 GC               | ✓*                            |
| G318                  |                               |
| G318 WH-800           |                               |

### Attacco dedicato CW-30s

| Carro                 | Stabilizzatori anteriori e posteriori |               |               |               |               |               | Bilancieri anteriori; lama posteriore (carro ampio) |               |
|-----------------------|---------------------------------------|---------------|---------------|---------------|---------------|---------------|---|---------------|
|                       | 3,7 mt                                |               |               | 4,2 mt        |               |               | 3,7 mt  |               |
| Contrappeso           | 1 PC                                  |               | VA            | 1 PC          |               | VA            | 1 PC  |               |
| Lunghezza avambraccio | 2,50 m (8'2")                         | 2,80 m (9'2") | 2,50 m (8'2") | 2,50 m (8'2") | 2,80 m (9'2") | 2,50 m (8'2") | 2,50 m (8'2")                                       | 2,80 m (9'2") |
| G317 GC               | ✓                                     | ✓             | ✓             | ✓             | ✓             | ✓             | ✓   | ✓             |
| G318                  | ✓                                     | ✓             | ✓             | ✓             | ✓             | ✓             | ✓   | ✓             |
| G318 WH-800           | ✓                                     | ✓             | ✓             | ✓             | ✓             | ✓             | ✓   | ✓             |
| G318 WH-1100          | ✓                                     |               |               | ✓             |               |               | ✓   |               |

### Attacco dedicato CW-30s, continua

| Carro                 | Bilancieri anteriori; lama posteriore (carro ampio) |               |               |               |               |               | Bilancieri anteriori; lama posteriore |               |
|-----------------------|---|---------------|---------------|---------------|---------------|---------------|---------------------------------------|---------------|
|                       | 3,7 mt  |               | 4,2 mt        |               |               |               | 3,7 mt                                |               |
| Contrappeso           | VA  |               | 1 PC          |               | VA            |               | 1 PC                                  |               |
| Lunghezza avambraccio | 2,50 m (8'2")                                       | 2,80 m (9'2") | 2,50 m (8'2") | 2,80 m (9'2") | 2,50 m (8'2") | 2,80 m (9'2") | 2,50 m (8'2")                         | 2,80 m (9'2") |
| G317 GC               | ✓   | ✓             | ✓             | ✓             | ✓             | ✓             | ✓                                     | ✓             |
| G318                  | ✓   |               | ✓             | ✓             | ✓             |               | ✓                                     | ✓             |
| G318 WH-800           | ✓   |               | ✓             | ✓             | ✓             |               | ✓                                     | ✓             |
| G318 WH-1100          |   |               | ✓             |               |               |               | ✓                                     |               |

(continua alla pagina seguente)

# Benne a polipo per la demolizione e lo smistamento per escavatori gommati

## Abbinamento – Escavatori gommati (continua)

Abbinamento
  \* Solo gamma operativa anteriore
  Nessuna corrispondenza

### M320F, continua

#### Attacco dedicato CW-30s, continua

| Carro                 | Bilancieri anteriori; lama posteriore |               |               |               | Lama posteriore |               | Lama posteriore (carro ampio) |               |
|-----------------------|---------------------------------------|---------------|---------------|---------------|-----------------|---------------|-------------------------------|---------------|
|                       | 3,7 mt                                | 4,2 mt        |               |               | 4,2 mt          |               | 3,7 mt                        |               |
| Contrappeso           | VA                                    | 1 PC          |               | VA            | 1 PC            | VA            | 1 PC                          |               |
| Tipo di braccio       | VA                                    | 1 PC          |               | VA            | 1 PC            | VA            | 1 PC                          |               |
| Lunghezza avambraccio | 2,50 m (8'2")                         | 2,50 m (8'2") | 2,80 m (9'2") | 2,50 m (8'2") | 2,50 m (8'2")   | 2,50 m (8'2") | 2,50 m (8'2")                 | 2,80 m (9'2") |
| G317 GC               | ✓                                     | ✓             | ✓             | ✓             | ✓*              | ✓*            | ✓                             | ✓*            |
| G318                  | ✓                                     | ✓             | ✓             | ✓             |                 |               |                               |               |
| G318 WH-800           | ✓                                     | ✓             | ✓             | ✓             |                 |               | ✓*                            |               |
| G318 WH-1100          |                                       | ✓             |               |               |                 |               |                               |               |

#### Attacco dedicato CW-30s, continua

| Carro                 | Lama posteriore (carro ampio) |               |               |               |               |
|-----------------------|-------------------------------|---------------|---------------|---------------|---------------|
|                       | 3,7 mt                        | 4,2 mt        |               |               |               |
| Contrappeso           | VA                            | 1 PC          |               | VA            |               |
| Tipo di braccio       | VA                            | 1 PC          |               | VA            |               |
| Lunghezza avambraccio | 2,50 m (8'2")                 | 2,50 m (8'2") | 2,80 m (9'2") | 2,50 m (8'2") | 2,80 m (9'2") |
| G317 GC               | ✓*                            | ✓             | ✓             | ✓             | ✓             |
| G318                  |                               | ✓*            |               | ✓*            |               |
| G318 WH-800           |                               | ✓             | ✓*            | ✓             |               |
| G318 WH-1100          |                               |               |               |               |               |

#### Attacco dedicato CW-30

| Carro                 | Stabilizzatori anteriori e posteriori |               |               |               |               |               |               |               |
|-----------------------|---------------------------------------|---------------|---------------|---------------|---------------|---------------|---------------|---------------|
|                       | 3,7 mt                                |               |               |               | 4,2 mt        |               |               |               |
| Contrappeso           | 1 PC                                  |               | VA            |               | 1 PC          |               | VA            |               |
| Tipo di braccio       | 1 PC                                  |               | VA            |               | 1 PC          |               | VA            |               |
| Lunghezza avambraccio | 2,50 m (8'2")                         | 2,80 m (9'2") | 2,50 m (8'2") | 2,80 m (9'2") | 2,50 m (8'2") | 2,80 m (9'2") | 2,50 m (8'2") | 2,80 m (9'2") |
| G317 GC               | ✓                                     | ✓             | ✓             |               | ✓             | ✓             | ✓             |               |
| G317 GC-fisso CAN     | ✓                                     | ✓             | ✓             | ✓             | ✓             | ✓             | ✓             | ✓             |
| G318                  | ✓                                     | ✓             | ✓             |               | ✓             | ✓             | ✓             |               |
| G318-fisso CAN        | ✓                                     | ✓             | ✓             | ✓             | ✓             | ✓             | ✓             | ✓             |
| G318 WH-800           | ✓                                     | ✓             | ✓             |               | ✓             | ✓             | ✓             |               |
| G318 WH-1100          | ✓                                     |               |               |               | ✓             |               |               |               |

#### Attacco dedicato CW-30, continua

| Carro                 | Bilancieri anteriori; lama posteriore (carro ampio) |               |               |               |               |               |               |               |
|-----------------------|---|---------------|---------------|---------------|---------------|---------------|---------------|---------------|
|                       | 3,7 mt  |               |               |               | 4,2 mt        |               |               |               |
| Contrappeso           | 1 PC  |               | VA            |               | 1 PC          |               | VA            |               |
| Tipo di braccio       | 1 PC  |               | VA            |               | 1 PC          |               | VA            |               |
| Lunghezza avambraccio | 2,50 m (8'2")                                       | 2,80 m (9'2") | 2,50 m (8'2") | 2,80 m (9'2") | 2,50 m (8'2") | 2,80 m (9'2") | 2,50 m (8'2") | 2,80 m (9'2") |
| G317 GC               | ✓   | ✓             | ✓             | ✓             | ✓             | ✓             | ✓             | ✓             |
| G317 GC-fisso CAN     | ✓   | ✓             | ✓             | ✓             | ✓             | ✓             | ✓             | ✓             |
| G318                  | ✓   | ✓             | ✓             |               | ✓             | ✓             | ✓             |               |
| G318-fisso CAN        | ✓   | ✓             | ✓             |               | ✓             | ✓             | ✓             |               |
| G318 WH-800           | ✓   | ✓             | ✓             |               | ✓             | ✓             | ✓             |               |
| G318 WH-1100          | ✓   |               |               |               | ✓             |               |               |               |

(continua alla pagina seguente)

# Benne a polipo per la demolizione e lo smistamento per escavatori gommati

## Abbinamento – Escavatori gommati (continua)

Abbinamento       \* Solo gamma operativa anteriore       Nessuna corrispondenza

### M320F, continua

#### Attacco dedicato CW-30, continua

| Carro                 | Bilancieri anteriori; lama posteriore |               |               |               |               |               |               |               |
|-----------------------|---------------------------------------|---------------|---------------|---------------|---------------|---------------|---------------|---------------|
|                       | 3,7 mt                                |               |               |               | 4,2 mt        |               |               |               |
|                       | 1 PC                                  |               | VA            |               | 1 PC          |               | VA            |               |
| Lunghezza avambraccio | 2,50 m (8'2")                         | 2,80 m (9'2") | 2,50 m (8'2") | 2,80 m (9'2") | 2,50 m (8'2") | 2,80 m (9'2") | 2,50 m (8'2") | 2,80 m (9'2") |
| G317 GC               | ✓                                     | ✓             | ✓             |               | ✓             | ✓             | ✓             |               |
| G317 GC-fisso CAN     | ✓                                     | ✓             | ✓             | ✓             | ✓             | ✓             | ✓             | ✓             |
| G318                  | ✓                                     | ✓             | ✓             |               | ✓             | ✓             | ✓             |               |
| G318-fisso CAN        | ✓                                     | ✓             | ✓             | ✓             | ✓             | ✓             | ✓             | ✓             |
| G318 WH-800           | ✓                                     | ✓             | ✓             |               | ✓             | ✓             | ✓             |               |
| G318 WH-1100          | ✓                                     |               |               |               | ✓             |               |               |               |

#### Attacco dedicato CW-30, continua

| Carro                 | Lama posteriore |               |               | Lama posteriore (carro ampio) |               |               |               |               |
|-----------------------|-----------------|---------------|---------------|-------------------------------|---------------|---------------|---------------|---------------|
|                       | 4,2 mt          |               |               | 3,7 mt                        |               |               |               | 4,2 mt        |
|                       | 1 PC            |               | VA            | 1 PC                          |               | VA            |               | 1 PC          |
| Lunghezza avambraccio | 2,50 m (8'2")   | 2,80 m (9'2") | 2,50 m (8'2") | 2,50 m (8'2")                 | 2,80 m (9'2") | 2,50 m (8'2") | 2,80 m (9'2") | 2,50 m (8'2") |
| G317 GC               | ✓*              |               | ✓*            | ✓*                            |               | ✓*            |               | ✓             |
| G317 GC-fisso CAN     | ✓               | ✓*            | ✓*            | ✓                             | ✓*            | ✓             | ✓*            | ✓             |
| G318                  |                 |               |               |                               |               |               |               | ✓*            |
| G318-fisso CAN        |                 |               |               |                               |               |               |               | ✓*            |
| G318 WH-800           |                 |               |               |                               |               |               |               | ✓             |
| G318 WH-1100          |                 |               |               |                               |               |               |               |               |

#### Attacco dedicato CW-30, continua

| Carro                 | Lama posteriore (carro ampio) |               |               |
|-----------------------|-------------------------------|---------------|---------------|
|                       | 4,2 mt                        |               |               |
|                       | 1 PC                          | VA            |               |
| Lunghezza avambraccio | 2,80 m (9'2")                 | 2,50 m (8'2") | 2,80 m (9'2") |
| G317 GC               | ✓                             | ✓             | ✓*            |
| G317 GC-fisso CAN     | ✓                             | ✓             | ✓             |
| G318                  |                               | ✓*            |               |
| G318-fisso CAN        | ✓*                            | ✓*            |               |
| G318 WH-800           | ✓*                            | ✓*            |               |
| G318 WH-1100          |                               |               |               |

#### Attacco dedicato S70

| Carro                 | Stabilizzatori anteriori e posteriori |               |               |               |               |               | Bilancieri anteriori; lama posteriore (carro ampio) |               |
|-----------------------|---------------------------------------|---------------|---------------|---------------|---------------|---------------|---|---------------|
|                       | 3,7 mt                                |               |               | 4,2 mt        |               |               | 3,7 mt  |               |
|                       | 1 PC                                  |               | VA            | 1 PC          |               | VA            | 1 PC  |               |
| Lunghezza avambraccio | 2,50 m (8'2")                         | 2,80 m (9'2") | 2,50 m (8'2") | 2,50 m (8'2") | 2,80 m (9'2") | 2,50 m (8'2") | 2,50 m (8'2")                                       | 2,80 m (9'2") |
| G317 GC               | ✓                                     | ✓             | ✓             | ✓             | ✓             | ✓             | ✓   | ✓             |
| G318                  | ✓                                     |               |               | ✓             |               |               | ✓   |               |
| G318 WH-800           | ✓                                     |               | ✓             | ✓             |               | ✓             | ✓   |               |

(continua alla pagina seguente)

# Benne a polipo per la demolizione e lo smistamento per escavatori gommati

## Abbinamento – Escavatori gommati (continua)

Abbinamento
  \* Solo gamma operativa anteriore
  Nessuna corrispondenza

### M320F, continua

#### Attacco dedicato S70, continua

| Carro                 | Bilancieri anteriori; lama posteriore (carro ampio) |               |               |               | Bilancieri anteriori; lama posteriore |               |               |               |
|-----------------------|---|---------------|---------------|---------------|---------------------------------------|---------------|---------------|---------------|
|                       | 3,7 mt  |               | 4,2 mt        |               | 3,7 mt                                |               | 4,2 mt        |               |
| Contrappeso           | 3,7 mt  |               | 4,2 mt        |               | 3,7 mt                                |               | 4,2 mt        |               |
| Tipo di braccio       | VA  | 1 PC          |               | VA            | 1 PC                                  |               | VA            | 1 PC          |
| Lunghezza avambraccio | 2,50 m (8'2")                                       | 2,50 m (8'2") | 2,80 m (9'2") | 2,50 m (8'2") | 2,50 m (8'2")                         | 2,80 m (9'2") | 2,50 m (8'2") | 2,50 m (8'2") |
| G317 GC               | ✓   | ✓             | ✓             | ✓             | ✓                                     | ✓             | ✓             | ✓             |
| G318                  |   | ✓             |               |               | ✓                                     |               |               | ✓             |
| G318 WH-800           | ✓   | ✓             |               | ✓             | ✓                                     |               | ✓             | ✓             |

#### Attacco dedicato S70, continua

| Carro                 | Bilancieri anteriori; lama posteriore |               | Lama posteriore (carro ampio) |               |               |
|-----------------------|---------------------------------------|---------------|-------------------------------|---------------|---------------|
|                       | 4,2 mt                                |               | 4,2 mt                        |               |               |
| Tipo di braccio       | 1 PC                                  | VA            | 1 PC                          |               | VA            |
| Lunghezza avambraccio | 2,80 m (9'2")                         | 2,50 m (8'2") | 2,50 m (8'2")                 | 2,80 m (9'2") | 2,50 m (8'2") |
| G317 GC               | ✓                                     | ✓             | ✓                             | ✓*            | ✓*            |
| G318                  |                                       |               |                               |               |               |
| G318 WH-800           |                                       | ✓             | ✓*                            |               | ✓*            |

### TRS18-CW-30s

| Carro                 | Stabilizzatori anteriori e posteriori |               |               |               |               | Bilancieri anteriori; lama posteriore (carro ampio) |               |               |
|-----------------------|---------------------------------------|---------------|---------------|---------------|---------------|---|---------------|---------------|
|                       | 3,7 mt                                |               | 4,2 mt        |               |               | 3,7 mt  |               |               |
| Contrappeso           | 3,7 mt                                |               | 4,2 mt        |               |               | 3,7 mt  |               |               |
| Tipo di braccio       | 1 PC                                  |               | VA            | 1 PC          |               | VA  | 1 PC          |               |
| Lunghezza avambraccio | 2,50 m (8'2")                         | 2,80 m (9'2") | 2,50 m (8'2") | 2,50 m (8'2") | 2,80 m (9'2") | 2,50 m (8'2")                                       | 2,50 m (8'2") | 2,80 m (9'2") |
| G217 GC               | ✓                                     |               |               | ✓             |               |   | ✓             |               |
| G217 GC-fisso CAN     | ✓                                     | ✓             | ✓             | ✓             | ✓             | ✓   | ✓             | ✓             |

### TRS18-CW-30s, continua

| Carro                 | Bilancieri anteriori; lama posteriore (carro ampio) |               |               |               | Bilancieri anteriori; lama posteriore |               |               |               |
|-----------------------|---|---------------|---------------|---------------|---------------------------------------|---------------|---------------|---------------|
|                       | 3,7 mt  |               | 4,2 mt        |               | 3,7 mt                                |               | 4,2 mt        |               |
| Contrappeso           | 3,7 mt  |               | 4,2 mt        |               | 3,7 mt                                |               | 4,2 mt        |               |
| Tipo di braccio       | VA  | 1 PC          |               | VA            | 1 PC                                  |               | VA            | 1 PC          |
| Lunghezza avambraccio | 2,50 m (8'2")                                       | 2,50 m (8'2") | 2,80 m (9'2") | 2,50 m (8'2") | 2,50 m (8'2")                         | 2,80 m (9'2") | 2,50 m (8'2") | 2,50 m (8'2") |
| G217 GC               |   | ✓             |               |               | ✓                                     |               |               | ✓             |
| G217 GC-fisso CAN     | ✓   | ✓             | ✓             | ✓             | ✓                                     | ✓             | ✓             | ✓             |

### TRS18-CW-30s, continua

| Carro                 | Bilancieri anteriori; lama posteriore |               | Lama posteriore (carro ampio) |               |               |
|-----------------------|---------------------------------------|---------------|-------------------------------|---------------|---------------|
|                       | 4,2 mt                                |               | 4,2 mt                        |               |               |
| Tipo di braccio       | 1 PC                                  | VA            | 1 PC                          |               | VA            |
| Lunghezza avambraccio | 2,80 m (9'2")                         | 2,50 m (8'2") | 2,50 m (8'2")                 | 2,80 m (9'2") | 2,50 m (8'2") |
| G217 GC               |                                       |               |                               |               |               |
| G217 GC-fisso CAN     | ✓                                     | ✓             | ✓*                            | ✓*            | ✓*            |

### TRS18-CW-30

| Carro                 | Stabilizzatori anteriori e posteriori |               |               |               |               | Bilancieri anteriori; lama posteriore (carro ampio) |               |               |
|-----------------------|---------------------------------------|---------------|---------------|---------------|---------------|---|---------------|---------------|
|                       | 3,7 mt                                |               | 4,2 mt        |               |               | 3,7 mt  |               |               |
| Contrappeso           | 3,7 mt                                |               | 4,2 mt        |               |               | 3,7 mt  |               |               |
| Tipo di braccio       | 1 PC                                  |               | VA            | 1 PC          |               | VA  | 1 PC          |               |
| Lunghezza avambraccio | 2,50 m (8'2")                         | 2,80 m (9'2") | 2,50 m (8'2") | 2,50 m (8'2") | 2,80 m (9'2") | 2,50 m (8'2")                                       | 2,50 m (8'2") | 2,80 m (9'2") |
| G217 GC               | ✓                                     |               |               | ✓             |               |   | ✓             |               |
| G217 GC-fisso CAN     | ✓                                     | ✓             | ✓             | ✓             | ✓             | ✓   | ✓             | ✓             |

(continua alla pagina seguente)

# Benne a polipo per la demolizione e lo smistamento per escavatori gommati

## Abbinamento – Escavatori gommati (continua)

Abbinamento       Solo gamma operativa anteriore       Nessuna corrispondenza

### M320F, continua TRS18-CW-30, continua

| Carro                 | Bilancieri anteriori; lama posteriore (carro ampio) |               |               |               | Bilancieri anteriori; lama posteriore |               |               |               |
|-----------------------|---|---------------|---------------|---------------|---------------------------------------|---------------|---------------|---------------|
|                       | 3,7 mt  |               | 4,2 mt        |               | 3,7 mt                                |               | 4,2 mt        |               |
| Contrappeso           | 3,7 mt  |               | 4,2 mt        |               | 3,7 mt                                |               | 4,2 mt        |               |
| Tipo di braccio       | VA  | 1 PC          |               | VA            | 1 PC                                  |               | VA            | 1 PC          |
| Lunghezza avambraccio | 2,50 m (8'2")                                       | 2,50 m (8'2") | 2,80 m (9'2") | 2,50 m (8'2") | 2,50 m (8'2")                         | 2,80 m (9'2") | 2,50 m (8'2") | 2,50 m (8'2") |
| G217 GC               |   | ✓             |               |               | ✓                                     |               |               | ✓             |
| G217 GC-fisso CAN     | ✓   | ✓             | ✓             | ✓             | ✓                                     | ✓             | ✓             | ✓             |

### TRS18-CW-30, continua

| Carro                 | Bilancieri anteriori; lama posteriore |               | Lama posteriore (carro ampio) |               |
|-----------------------|---------------------------------------|---------------|-------------------------------|---------------|
|                       | 4,2 mt                                |               | 4,2 mt                        |               |
| Contrappeso           | 4,2 mt                                |               | 4,2 mt                        |               |
| Tipo di braccio       | 1 PC                                  | VA            | 1 PC                          | VA            |
| Lunghezza avambraccio | 2,80 m (9'2")                         | 2,50 m (8'2") | 2,50 m (8'2")                 | 2,50 m (8'2") |
| G217 GC               |                                       |               |                               |               |
| G217 GC-fisso CAN     | ✓                                     | ✓             | ✓*                            | ✓*            |

### TRS18-S70

| Carro                 | Stabilizzatori anteriori e posteriori |               |               |               | Bilancieri anteriori; lama posteriore (carro ampio) |               | Bilancieri anteriori; lama posteriore |               |
|-----------------------|---------------------------------------|---------------|---------------|---------------|---|---------------|---------------------------------------|---------------|
|                       | 3,7 mt                                |               | 4,2 mt        |               | 3,7 mt  |               | 3,7 mt                                |               |
| Contrappeso           | 3,7 mt                                |               | 4,2 mt        |               | 3,7 mt  |               | 3,7 mt                                |               |
| Tipo di braccio       | 1 PC                                  | VA            | 1 PC          | VA            | 1 PC  |               | 1 PC                                  | VA            |
| Lunghezza avambraccio | 2,50 m (8'2")                         | 2,50 m (8'2") | 2,50 m (8'2") | 2,50 m (8'2") | 2,50 m (8'2")                                       | 2,50 m (8'2") | 2,50 m (8'2")                         | 2,50 m (8'2") |
| G217 GC               | ✓                                     | ✓             | ✓             | ✓             | ✓   | ✓             | ✓                                     | ✓             |

### TRS18-S70, continua

| Carro                 | Bilancieri anteriori; lama posteriore |               |
|-----------------------|---------------------------------------|---------------|
|                       | 4,2 mt                                |               |
| Contrappeso           | 4,2 mt                                |               |
| Tipo di braccio       | 1 PC                                  | VA            |
| Lunghezza avambraccio | 2,50 m (8'2")                         | 2,50 m (8'2") |
| G217 GC               | ✓                                     | ✓             |

### M320 Attacco imperniato

| Carro                 | Lama anteriore; bilancieri posteriori |               |               |               |               |               |               |               |
|-----------------------|---------------------------------------|---------------|---------------|---------------|---------------|---------------|---------------|---------------|
|                       | 3,6 t                                 |               |               |               | 4,2 mt        |               |               |               |
| Contrappeso           | 3,6 t                                 |               |               |               | 4,2 mt        |               |               |               |
| Tipo di braccio       | VA                                    |               | 1 PC          |               | VA            |               | 1 PC          |               |
| Lunghezza avambraccio | 2,50 m (8'2")                         | 2,90 m (9'6") | 2,50 m (8'2") | 2,90 m (9'6") | 2,50 m (8'2") | 2,90 m (9'6") | 2,50 m (8'2") | 2,90 m (9'6") |
| G317 GC               | ✓                                     | ✓             | ✓             | ✓             | ✓             | ✓             | ✓             | ✓             |
| G318                  | ✓                                     | ✓             | ✓             | ✓             | ✓             | ✓             | ✓             | ✓             |
| G318 WH-800           | ✓                                     | ✓             | ✓             | ✓             | ✓             | ✓             | ✓             | ✓             |
| G318 WH-1100          | ✓                                     | ✓             | ✓             | ✓             | ✓             | ✓             | ✓             | ✓             |

### Attacco imperniato, continua

| Carro                 | Lama anteriore; bilancieri posteriori |               | Stabilizzatori anteriori e posteriori |               |               |               |               |               |
|-----------------------|---------------------------------------|---------------|---------------------------------------|---------------|---------------|---------------|---------------|---------------|
|                       | 4,8 t                                 |               | 3,6 t                                 |               |               | 4,2 mt        |               |               |
| Contrappeso           | 4,8 t                                 |               | 3,6 t                                 |               |               | 4,2 mt        |               |               |
| Tipo di braccio       | 1 PC                                  |               | VA                                    |               | 1 PC          |               | VA            |               |
| Lunghezza avambraccio | 2,50 m (8'2")                         | 2,90 m (9'6") | 2,50 m (8'2")                         | 2,90 m (9'6") | 2,50 m (8'2") | 2,90 m (9'6") | 2,50 m (8'2") | 2,90 m (9'6") |
| G317 GC               | ✓                                     | ✓             | ✓                                     | ✓             | ✓             | ✓             | ✓             | ✓             |
| G318                  | ✓                                     | ✓             | ✓                                     | ✓             | ✓             | ✓             | ✓             | ✓             |
| G318 WH-800           | ✓                                     | ✓             | ✓                                     | ✓             | ✓             | ✓             | ✓             | ✓             |
| G318 WH-1100          | ✓                                     | ✓             | ✓                                     | ✓             | ✓             | ✓             | ✓             | ✓             |

(continua alla pagina seguente)

# Benne a polipo per la demolizione e lo smistamento per escavatori gommati

## Abbinamento – Escavatori gommati (continua)

Abbinamento
  \* Solo gamma operativa anteriore
  Nessuna corrispondenza

### M320, continua

#### Attacco imperniato, continua

| Carro                 | Stabilizzatori anteriori e posteriori |               |               |               | Bilancieri anteriori; lama posteriore (carro ampio) |               |               |               |
|-----------------------|---------------------------------------|---------------|---------------|---------------|---|---------------|---------------|---------------|
|                       | 4,2 mt                                |               | 4,8 t         |               | 3,6 t   |               |               |               |
| Contrappeso           | 1 PC                                  |               | 1 PC          |               | VA  |               | 1 PC          |               |
| Tipo di braccio       | 1 PC                                  |               | 1 PC          |               | VA  |               | 1 PC          |               |
| Lunghezza avambraccio | 2,50 m (8'2")                         | 2,90 m (9'6") | 2,50 m (8'2") | 2,90 m (9'6") | 2,50 m (8'2")                                       | 2,90 m (9'6") | 2,50 m (8'2") | 2,90 m (9'6") |
| G317 GC               | ✓                                     | ✓             | ✓             | ✓             | ✓   | ✓             | ✓             | ✓             |
| G318                  | ✓                                     | ✓             | ✓             | ✓             | ✓   | ✓             | ✓             | ✓             |
| G318 WH-800           | ✓                                     | ✓             | ✓             | ✓             | ✓   | ✓             | ✓             | ✓             |
| G318 WH-1100          | ✓                                     | ✓             | ✓             | ✓             | ✓   | ✓             | ✓             | ✓             |

#### Attacco imperniato, continua

| Carro                 | Bilancieri anteriori; lama posteriore (carro ampio) |               |               |               |               |               | Bilancieri anteriori; lama posteriore (parallela) |               |
|-----------------------|---|---------------|---------------|---------------|---------------|---------------|---|---------------|
|                       | 4,2 mt  |               |               |               | 4,8 t         |               | 3,6 t   |               |
| Contrappeso           | 1 PC  |               |               |               | 1 PC          |               | VA  |               |
| Tipo di braccio       | VA  |               | 1 PC          |               | 1 PC          |               | VA  |               |
| Lunghezza avambraccio | 2,50 m (8'2")                                       | 2,90 m (9'6") | 2,50 m (8'2") | 2,90 m (9'6") | 2,50 m (8'2") | 2,90 m (9'6") | 2,50 m (8'2")                                     | 2,90 m (9'6") |
| G317 GC               | ✓   | ✓             | ✓             | ✓             | ✓             | ✓             | ✓   | ✓             |
| G318                  | ✓   | ✓             | ✓             | ✓             | ✓             | ✓             | ✓   | ✓             |
| G318 WH-800           | ✓   | ✓             | ✓             | ✓             | ✓             | ✓             | ✓   | ✓             |
| G318 WH-1100          | ✓   | ✓             | ✓             | ✓             | ✓             | ✓             | ✓   | ✓             |

#### Attacco imperniato, continua

| Carro                 | Bilancieri anteriori; lama posteriore (parallela) |               |               |               |               |               |               |               |
|-----------------------|---|---------------|---------------|---------------|---------------|---------------|---------------|---------------|
|                       | 3,6 t   |               | 4,2 mt        |               |               |               | 4,8 t         |               |
| Contrappeso           | 1 PC  |               | VA            |               | 1 PC          |               | 1 PC          |               |
| Tipo di braccio       | 1 PC  |               | VA            |               | 1 PC          |               | 1 PC          |               |
| Lunghezza avambraccio | 2,50 m (8'2")                                     | 2,90 m (9'6") | 2,50 m (8'2") | 2,90 m (9'6") | 2,50 m (8'2") | 2,90 m (9'6") | 2,50 m (8'2") | 2,90 m (9'6") |
| G317 GC               | ✓   | ✓             | ✓             | ✓             | ✓             | ✓             | ✓             | ✓             |
| G318                  | ✓   | ✓             | ✓             | ✓             | ✓             | ✓             | ✓             | ✓             |
| G318 WH-800           | ✓   | ✓             | ✓             | ✓             | ✓             | ✓             | ✓             | ✓             |
| G318 WH-1100          | ✓   | ✓*            | ✓             | ✓             | ✓             | ✓             | ✓             | ✓             |

#### Attacco imperniato, continua

| Carro                 | Bilancieri anteriori; lama posteriore (radiale) |               |               |               |               |               |               |               |
|-----------------------|---|---------------|---------------|---------------|---------------|---------------|---------------|---------------|
|                       | 3,6 t   |               |               |               | 4,2 mt        |               |               |               |
| Contrappeso           | VA  |               | 1 PC          |               | VA            |               | 1 PC          |               |
| Tipo di braccio       | VA  |               | 1 PC          |               | VA            |               | 1 PC          |               |
| Lunghezza avambraccio | 2,50 m (8'2")                                   | 2,90 m (9'6") | 2,50 m (8'2") | 2,90 m (9'6") | 2,50 m (8'2") | 2,90 m (9'6") | 2,50 m (8'2") | 2,90 m (9'6") |
| G317 GC               | ✓   | ✓             | ✓             | ✓             | ✓             | ✓             | ✓             | ✓             |
| G318                  | ✓   | ✓             | ✓             | ✓             | ✓             | ✓             | ✓             | ✓             |
| G318 WH-800           | ✓   | ✓             | ✓             | ✓             | ✓             | ✓             | ✓             | ✓             |
| G318 WH-1100          | ✓   | ✓             | ✓             | ✓*            | ✓             | ✓             | ✓             | ✓             |

#### Attacco imperniato, continua

| Carro                 | Bilancieri anteriori; lama posteriore (radiale) |               | Lama posteriore (parallela) |               |               |               |               | Lama posteriore (radiale) |
|-----------------------|---|---------------|-----------------------------|---------------|---------------|---------------|---------------|---------------------------|
|                       | 4,8 t   |               | 4,2 mt                      |               |               | 4,8 t         |               | 4,2 mt                    |
| Contrappeso           | 1 PC  |               | VA                          |               | 1 PC          | 1 PC          |               | VA                        |
| Tipo di braccio       | 1 PC  |               | VA                          |               | 1 PC          | 1 PC          |               | VA                        |
| Lunghezza avambraccio | 2,50 m (8'2")                                   | 2,90 m (9'6") | 2,50 m (8'2")               | 2,90 m (9'6") | 2,50 m (8'2") | 2,50 m (8'2") | 2,90 m (9'6") | 2,50 m (8'2")             |
| G317 GC               | ✓   | ✓             | ✓                           | ✓*            | ✓*            | ✓             | ✓*            | ✓                         |
| G318                  | ✓   | ✓             |                             |               |               | ✓*            |               |                           |
| G318 WH-800           | ✓   | ✓             | ✓*                          |               |               | ✓*            |               | ✓*                        |
| G318 WH-1100          | ✓   | ✓             |                             |               |               |               |               |                           |

(continua alla pagina seguente)

# Benne a polipo per la demolizione e lo smistamento per escavatori gommati

## Abbinamento – Escavatori gommati (continua)

Abbinamento       \* Solo gamma operativa anteriore       Nessuna corrispondenza

### M320, continua

#### Attacco imperniato, continua

| Carro                 | Lama posteriore (radiale) |               |               |               | Lama posteriore (carro ampio) |               |               |               |
|-----------------------|---------------------------|---------------|---------------|---------------|-------------------------------|---------------|---------------|---------------|
|                       | 4,2 mt                    |               | 4,8 t         |               | 3,6 t                         |               | 4,2 mt        |               |
| Contrappeso           |                           |               |               |               |                               |               |               |               |
| Tipo di braccio       | VA                        | 1 PC          | 1 PC          |               | VA                            | 1 PC          | VA            |               |
| Lunghezza avambraccio | 2,90 m (9'6")             | 2,50 m (8'2") | 2,50 m (8'2") | 2,90 m (9'6") | 2,50 m (8'2")                 | 2,90 m (9'6") | 2,50 m (8'2") | 2,50 m (8'2") |
| G317 GC               | ✓*                        | ✓*            | ✓             |               | ✓                             | ✓*            | ✓*            | ✓             |
| G318                  |                           |               | ✓*            |               |                               |               |               | ✓             |
| G318 WH-800           |                           |               | ✓*            |               | ✓*                            |               |               | ✓             |
| G318 WH-1100          |                           |               |               |               |                               |               |               |               |

#### Attacco imperniato, continua

| Carro                 | Lama posteriore (carro ampio) |               |               |               |               |
|-----------------------|-------------------------------|---------------|---------------|---------------|---------------|
|                       | 4,2 mt                        |               |               | 4,8 t         |               |
| Contrappeso           |                               |               |               |               |               |
| Tipo di braccio       | VA                            | 1 PC          |               | 1 PC          |               |
| Lunghezza avambraccio | 2,90 m (9'6")                 | 2,50 m (8'2") | 2,90 m (9'6") | 2,50 m (8'2") | 2,90 m (9'6") |
| G317 GC               | ✓                             | ✓             | ✓*            | ✓             | ✓             |
| G318                  | ✓*                            | ✓*            |               | ✓             | ✓*            |
| G318 WH-800           | ✓*                            | ✓*            |               | ✓             | ✓             |
| G318 WH-1100          |                               |               |               | ✓*            |               |

#### Attacco rapido

| Carro                 | Lama anteriore; bilancieri posteriori |               |               |               |               |               |               |               |
|-----------------------|---------------------------------------|---------------|---------------|---------------|---------------|---------------|---------------|---------------|
|                       | 3,6 t                                 |               |               |               | 4,2 mt        |               |               |               |
| Contrappeso           |                                       |               |               |               |               |               |               |               |
| Tipo di braccio       | VA                                    |               | 1 PC          |               | VA            |               | 1 PC          |               |
| Lunghezza avambraccio | 2,50 m (8'2")                         | 2,90 m (9'6") | 2,50 m (8'2") | 2,90 m (9'6") | 2,50 m (8'2") | 2,90 m (9'6") | 2,50 m (8'2") | 2,90 m (9'6") |
| G317 GC               | ✓                                     | ✓             | ✓             | ✓             | ✓             | ✓             | ✓             | ✓             |
| G318                  | ✓                                     |               | ✓             |               | ✓             |               | ✓             |               |
| G318 WH-800           | ✓                                     |               | ✓             |               | ✓             |               | ✓             |               |

#### Attacco rapido, continua

| Carro                 | Lama anteriore; bilancieri posteriori |               | Stabilizzatori anteriori e posteriori |               |               |               |               |               |
|-----------------------|---------------------------------------|---------------|---------------------------------------|---------------|---------------|---------------|---------------|---------------|
|                       | 4,8 t                                 |               | 3,6 t                                 |               |               | 4,2 mt        |               |               |
| Contrappeso           |                                       |               |                                       |               |               |               |               |               |
| Tipo di braccio       | 1 PC                                  |               | VA                                    |               | 1 PC          |               | VA            |               |
| Lunghezza avambraccio | 2,50 m (8'2")                         | 2,90 m (9'6") | 2,50 m (8'2")                         | 2,90 m (9'6") | 2,50 m (8'2") | 2,90 m (9'6") | 2,50 m (8'2") | 2,90 m (9'6") |
| G317 GC               | ✓                                     | ✓             | ✓                                     | ✓             | ✓             | ✓             | ✓             | ✓             |
| G318                  | ✓                                     |               | ✓                                     |               | ✓             |               | ✓             |               |
| G318 WH-800           | ✓                                     |               | ✓                                     |               | ✓             |               | ✓             |               |

#### Attacco rapido, continua

| Carro                 | Stabilizzatori anteriori e posteriori |               |               |               | Bilancieri anteriori; lama posteriore (carro ampio) |               |               |               |
|-----------------------|---------------------------------------|---------------|---------------|---------------|---|---------------|---------------|---------------|
|                       | 4,2 mt                                |               | 4,8 t         |               | 3,6 t   |               |               |               |
| Contrappeso           |                                       |               |               |               |   |               |               |               |
| Tipo di braccio       | 1 PC                                  |               | 1 PC          |               | VA  |               | 1 PC          |               |
| Lunghezza avambraccio | 2,50 m (8'2")                         | 2,90 m (9'6") | 2,50 m (8'2") | 2,90 m (9'6") | 2,50 m (8'2")                                       | 2,90 m (9'6") | 2,50 m (8'2") | 2,90 m (9'6") |
| G317 GC               | ✓                                     | ✓             | ✓             | ✓             | ✓   | ✓             | ✓             | ✓             |
| G318                  | ✓                                     |               | ✓             |               | ✓   |               | ✓             |               |
| G318 WH-800           | ✓                                     |               | ✓             |               | ✓   |               | ✓             |               |

(continua alla pagina seguente)



# Benne a polipo per la demolizione e lo smistamento per escavatori gommati

## Abbinamento – Escavatori gommati (continua)

Abbinamento
  \* Solo gamma operativa anteriore
  Nessuna corrispondenza

### M320, continua

#### Attacco rapido, continua

| Carro                 | Bilancieri anteriori; lama posteriore (carro ampio) |               |               |               |               |               | Bilancieri anteriori; lama posteriore (parallela) |               |
|-----------------------|---|---------------|---------------|---------------|---------------|---------------|---|---------------|
| Contrappeso           | 4,2 mt  |               |               |               | 4,8 t         |               | 3,6 t   |               |
| Tipo di braccio       | VA  |               | 1 PC          |               | 1 PC          | 1 PC          | VA  |               |
| Lunghezza avambraccio | 2,50 m (8'2")                                       | 2,90 m (9'6") | 2,50 m (8'2") | 2,90 m (9'6") | 2,50 m (8'2") | 2,90 m (9'6") | 2,50 m (8'2")                                     | 2,90 m (9'6") |
| G317 GC               | ✓   | ✓             | ✓             | ✓             | ✓             | ✓             | ✓   | ✓             |
| G318                  | ✓   |               | ✓             |               | ✓             |               | ✓   |               |
| G318 WH-800           | ✓   |               | ✓             |               | ✓             |               | ✓   |               |

#### Attacco rapido, continua

| Carro                 | Bilancieri anteriori; lama posteriore (parallela) |               |               |               |               |               |               |               |
|-----------------------|---|---------------|---------------|---------------|---------------|---------------|---------------|---------------|
| Contrappeso           | 3,6 t   |               |               |               | 4,2 mt        |               | 4,8 t         |               |
| Tipo di braccio       | 1 PC  |               | VA            |               | 1 PC          |               | 1 PC          |               |
| Lunghezza avambraccio | 2,50 m (8'2")                                     | 2,90 m (9'6") | 2,50 m (8'2") | 2,90 m (9'6") | 2,50 m (8'2") | 2,90 m (9'6") | 2,50 m (8'2") | 2,90 m (9'6") |
| G317 GC               | ✓   | ✓             | ✓             | ✓             | ✓             | ✓             | ✓             | ✓             |
| G318                  | ✓*  |               | ✓             |               | ✓             |               | ✓             |               |
| G318 WH-800           | ✓   |               | ✓             |               | ✓             |               | ✓             |               |

#### Attacco rapido, continua

| Carro                 | Bilancieri anteriori; lama posteriore (radiale) |               |               |               |               |               |               |               |
|-----------------------|---|---------------|---------------|---------------|---------------|---------------|---------------|---------------|
| Contrappeso           | 3,6 t   |               |               |               | 4,2 mt        |               |               |               |
| Tipo di braccio       | VA  |               | 1 PC          |               | VA            |               | 1 PC          |               |
| Lunghezza avambraccio | 2,50 m (8'2")                                   | 2,90 m (9'6") | 2,50 m (8'2") | 2,90 m (9'6") | 2,50 m (8'2") | 2,90 m (9'6") | 2,50 m (8'2") | 2,90 m (9'6") |
| G317 GC               | ✓   | ✓             | ✓             | ✓             | ✓             | ✓             | ✓             | ✓             |
| G318                  | ✓   |               | ✓*            |               | ✓             |               | ✓             |               |
| G318 WH-800           | ✓   |               | ✓             |               | ✓             |               | ✓             |               |

#### Attacco rapido, continua

| Carro                 | Bilancieri anteriori; lama posteriore (radiale) |               | Lama posteriore (carro ampio) |               |
|-----------------------|---|---------------|-------------------------------|---------------|
| Contrappeso           | 4,8 t   |               | 4,2 mt                        |               |
| Tipo di braccio       | 1 PC  |               | VA                            | 1 PC          |
| Lunghezza avambraccio | 2,50 m (8'2")                                   | 2,90 m (9'6") | 2,50 m (8'2")                 | 2,50 m (8'2") |
| G317 GC               | ✓   | ✓             | ✓*                            | ✓*            |
| G318                  | ✓   |               |                               |               |
| G318 WH-800           | ✓   |               |                               |               |

#### Attacco dedicato CW-40s

| Carro                 | Lama anteriore; bilancieri posteriori |               |               |               |               |               |               |               |
|-----------------------|---------------------------------------|---------------|---------------|---------------|---------------|---------------|---------------|---------------|
| Contrappeso           | 3,6 t                                 |               |               |               | 4,2 mt        |               |               |               |
| Tipo di braccio       | VA                                    |               | 1 PC          |               | VA            |               | 1 PC          |               |
| Lunghezza avambraccio | 2,50 m (8'2")                         | 2,90 m (9'6") | 2,50 m (8'2") | 2,90 m (9'6") | 2,50 m (8'2") | 2,90 m (9'6") | 2,50 m (8'2") | 2,90 m (9'6") |
| G317 GC               | ✓                                     | ✓             | ✓             | ✓             | ✓             | ✓             | ✓             | ✓             |
| G318                  | ✓                                     | ✓             | ✓             | ✓             | ✓             | ✓             | ✓             | ✓             |
| G318 WH-800           | ✓                                     | ✓             | ✓             | ✓             | ✓             | ✓             | ✓             | ✓             |
| G318 WH-1100          | ✓                                     |               | ✓             |               | ✓             |               | ✓             |               |

(continua alla pagina seguente)

# Benne a polipo per la demolizione e lo smistamento per escavatori gommati

## Abbinamento – Escavatori gommati (continua)

Abbinamento       \* Solo gamma operativa anteriore       Nessuna corrispondenza

### M320, continua

#### Attacco dedicato CW-40s, continua

| Carro                 | Lama anteriore; bilancieri posteriori |               | Stabilizzatori anteriori e posteriori |               |               |               |               |               |
|-----------------------|---------------------------------------|---------------|---------------------------------------|---------------|---------------|---------------|---------------|---------------|
|                       | 4,8 t                                 |               | 3,6 t                                 |               |               |               | 4,2 mt        |               |
| Contrappeso           | 1 PC                                  |               | VA                                    |               | 1 PC          |               | VA            |               |
| Tipo di braccio       | 1 PC                                  |               | VA                                    |               | 1 PC          |               | VA            |               |
| Lunghezza avambraccio | 2,50 m (8'2")                         | 2,90 m (9'6") | 2,50 m (8'2")                         | 2,90 m (9'6") | 2,50 m (8'2") | 2,90 m (9'6") | 2,50 m (8'2") | 2,90 m (9'6") |
| G317 GC               | ✓                                     | ✓             | ✓                                     | ✓             | ✓             | ✓             | ✓             | ✓             |
| G318                  | ✓                                     | ✓             | ✓                                     | ✓             | ✓             | ✓             | ✓             | ✓             |
| G318 WH-800           | ✓                                     | ✓             | ✓                                     | ✓             | ✓             | ✓             | ✓             | ✓             |
| G318 WH-1100          | ✓                                     |               | ✓                                     |               | ✓             |               | ✓             |               |

#### Attacco dedicato CW-40s, continua

| Carro                 | Stabilizzatori anteriori e posteriori |               |               |               | Bilancieri anteriori; lama posteriore (carro ampio) |               |               |               |
|-----------------------|---------------------------------------|---------------|---------------|---------------|---|---------------|---------------|---------------|
|                       | 4,2 mt                                |               | 4,8 t         |               | 3,6 t   |               |               |               |
| Contrappeso           | 1 PC                                  |               | 1 PC          |               | VA  |               | 1 PC          |               |
| Tipo di braccio       | 1 PC                                  |               | 1 PC          |               | VA  |               | 1 PC          |               |
| Lunghezza avambraccio | 2,50 m (8'2")                         | 2,90 m (9'6") | 2,50 m (8'2") | 2,90 m (9'6") | 2,50 m (8'2")                                       | 2,90 m (9'6") | 2,50 m (8'2") | 2,90 m (9'6") |
| G317 GC               | ✓                                     | ✓             | ✓             | ✓             | ✓   | ✓             | ✓             | ✓             |
| G318                  | ✓                                     | ✓             | ✓             | ✓             | ✓   | ✓             | ✓             | ✓             |
| G318 WH-800           | ✓                                     | ✓             | ✓             | ✓             | ✓   | ✓             | ✓             | ✓             |
| G318 WH-1100          | ✓                                     |               | ✓             |               | ✓   |               | ✓             |               |

#### Attacco dedicato CW-40s, continua

| Carro                 | Bilancieri anteriori; lama posteriore (carro ampio) |               |               |               |               |               | Bilancieri anteriori; lama posteriore (parallela) |               |
|-----------------------|---|---------------|---------------|---------------|---------------|---------------|---|---------------|
|                       | 4,2 mt  |               |               |               | 4,8 t         |               | 3,6 t   |               |
| Contrappeso           | VA  |               | 1 PC          |               | 1 PC          |               | VA  |               |
| Tipo di braccio       | VA  |               | 1 PC          |               | 1 PC          |               | VA  |               |
| Lunghezza avambraccio | 2,50 m (8'2")                                       | 2,90 m (9'6") | 2,50 m (8'2") | 2,90 m (9'6") | 2,50 m (8'2") | 2,90 m (9'6") | 2,50 m (8'2")                                     | 2,90 m (9'6") |
| G317 GC               | ✓   | ✓             | ✓             | ✓             | ✓             | ✓             | ✓   | ✓             |
| G318                  | ✓   | ✓             | ✓             | ✓             | ✓             | ✓             | ✓   | ✓             |
| G318 WH-800           | ✓   | ✓             | ✓             | ✓             | ✓             | ✓             | ✓   | ✓             |
| G318 WH-1100          | ✓   |               | ✓             |               | ✓             |               | ✓   |               |

#### Attacco dedicato CW-40s, continua

| Carro                 | Bilancieri anteriori; lama posteriore (parallela) |               |               |               |               |               |               |               |
|-----------------------|---|---------------|---------------|---------------|---------------|---------------|---------------|---------------|
|                       | 3,6 t   |               | 4,2 mt        |               |               |               | 4,8 t         |               |
| Contrappeso           | 1 PC  |               | VA            |               | 1 PC          |               | 1 PC          |               |
| Tipo di braccio       | 1 PC  |               | VA            |               | 1 PC          |               | 1 PC          |               |
| Lunghezza avambraccio | 2,50 m (8'2")                                     | 2,90 m (9'6") | 2,50 m (8'2") | 2,90 m (9'6") | 2,50 m (8'2") | 2,90 m (9'6") | 2,50 m (8'2") | 2,90 m (9'6") |
| G317 GC               | ✓   | ✓             | ✓             | ✓             | ✓             | ✓             | ✓             | ✓             |
| G318                  | ✓   | ✓             | ✓             | ✓             | ✓             | ✓             | ✓             | ✓             |
| G318 WH-800           | ✓   | ✓             | ✓             | ✓             | ✓             | ✓             | ✓             | ✓             |
| G318 WH-1100          | ✓   |               | ✓             |               | ✓             |               | ✓             |               |

#### Attacco dedicato CW-40s, continua

| Carro                 | Bilancieri anteriori; lama posteriore (radiale) |               |               |               |               |               |               |               |
|-----------------------|---|---------------|---------------|---------------|---------------|---------------|---------------|---------------|
|                       | 3,6 t   |               |               |               | 4,2 mt        |               |               |               |
| Contrappeso           | VA  |               | 1 PC          |               | VA            |               | 1 PC          |               |
| Tipo di braccio       | VA  |               | 1 PC          |               | VA            |               | 1 PC          |               |
| Lunghezza avambraccio | 2,50 m (8'2")                                   | 2,90 m (9'6") | 2,50 m (8'2") | 2,90 m (9'6") | 2,50 m (8'2") | 2,90 m (9'6") | 2,50 m (8'2") | 2,90 m (9'6") |
| G317 GC               | ✓   | ✓             | ✓             | ✓             | ✓             | ✓             | ✓             | ✓             |
| G318                  | ✓   | ✓             | ✓             | ✓             | ✓             | ✓             | ✓             | ✓             |
| G318 WH-800           | ✓   | ✓             | ✓             | ✓             | ✓             | ✓             | ✓             | ✓             |
| G318 WH-1100          | ✓   |               | ✓             |               | ✓             |               | ✓             |               |

(continua alla pagina seguente)

# Benne a polipo per la demolizione e lo smistamento per escavatori gommati

## Abbinamento – Escavatori gommati (continua)

Abbinamento     
  \* Solo gamma operativa anteriore     
  Nessuna corrispondenza

### M320, continua

#### Attacco dedicato CW-40s, continua

| Carro                 | Bilancieri anteriori; lama posteriore (radiale) |               | Lama posteriore (parallela) |               | Lama posteriore (radiale) |               | Lama posteriore (carro ampio) |               |
|-----------------------|---|---------------|-----------------------------|---------------|---------------------------|---------------|-------------------------------|---------------|
|                       | 4,8 t   |               | 4,2 mt                      | 4,8 t         | 4,2 mt                    | 4,8 t         | 3,6 t                         | 4,2 mt        |
| Tipo di braccio       | 1 PC  |               | VA                          | 1 PC          | VA                        | 1 PC          | VA                            | VA            |
| Lunghezza avambraccio | 2,50 m (8'2")                                   | 2,90 m (9'6") | 2,50 m (8'2")               | 2,50 m (8'2") | 2,50 m (8'2")             | 2,50 m (8'2") | 2,50 m (8'2")                 | 2,50 m (8'2") |
| G317 GC               | ✓   | ✓             | ✓*                          | ✓*            | ✓*                        | ✓*            | ✓*                            | ✓             |
| G318                  | ✓   | ✓             |                             |               |                           |               |                               | ✓*            |
| G318 WH-800           | ✓   | ✓             |                             |               |                           |               |                               | ✓             |
| G318 WH-1100          | ✓   |               |                             |               |                           |               |                               |               |

#### Attacco dedicato CW-40s, continua

| Carro                 | Lama posteriore (carro ampio) |               |               |               |
|-----------------------|-------------------------------|---------------|---------------|---------------|
|                       | 4,2 mt                        |               | 4,8 t         |               |
| Tipo di braccio       | VA                            | 1 PC          | 1 PC          |               |
| Lunghezza avambraccio | 2,90 m (9'6")                 | 2,50 m (8'2") | 2,50 m (8'2") | 2,90 m (9'6") |
| G317 GC               | ✓*                            | ✓*            | ✓             | ✓             |
| G318                  |                               |               | ✓*            |               |
| G318 WH-800           |                               |               | ✓             | ✓*            |
| G318 WH-1100          |                               |               |               |               |

#### Attacco dedicato CW-40

| Carro                 | Lama anteriore; bilancieri posteriori |               |               |               |               |               |               |               |
|-----------------------|---------------------------------------|---------------|---------------|---------------|---------------|---------------|---------------|---------------|
|                       | 3,6 t                                 |               |               |               | 4,2 mt        |               |               |               |
| Tipo di braccio       | VA                                    |               | 1 PC          |               | VA            |               | 1 PC          |               |
| Lunghezza avambraccio | 2,50 m (8'2")                         | 2,90 m (9'6") | 2,50 m (8'2") | 2,90 m (9'6") | 2,50 m (8'2") | 2,90 m (9'6") | 2,50 m (8'2") | 2,90 m (9'6") |
| G317 GC               | ✓                                     | ✓             | ✓             | ✓             | ✓             | ✓             | ✓             | ✓             |
| G317 GC-fisso CAN     | ✓                                     | ✓             | ✓             | ✓             | ✓             | ✓             | ✓             | ✓             |
| G318                  | ✓                                     |               | ✓             | ✓             | ✓             |               | ✓             | ✓             |
| G318-fisso CAN        | ✓                                     | ✓             | ✓             | ✓             | ✓             | ✓             | ✓             | ✓             |
| G318 WH-800           | ✓                                     | ✓             | ✓             | ✓             | ✓             | ✓             | ✓             | ✓             |
| G318 WH-1100          | ✓                                     |               | ✓             |               | ✓             |               | ✓             |               |

#### Attacco dedicato CW-40, continua

| Carro                 | Lama anteriore; bilancieri posteriori |               | Stabilizzatori anteriori e posteriori |               |               |               |               |               |
|-----------------------|---------------------------------------|---------------|---------------------------------------|---------------|---------------|---------------|---------------|---------------|
|                       | 4,8 t                                 |               | 3,6 t                                 |               |               |               | 4,2 mt        |               |
| Tipo di braccio       | 1 PC                                  |               | VA                                    |               | 1 PC          |               | VA            |               |
| Lunghezza avambraccio | 2,50 m (8'2")                         | 2,90 m (9'6") | 2,50 m (8'2")                         | 2,90 m (9'6") | 2,50 m (8'2") | 2,90 m (9'6") | 2,50 m (8'2") | 2,90 m (9'6") |
| G317 GC               | ✓                                     | ✓             | ✓                                     | ✓             | ✓             | ✓             | ✓             | ✓             |
| G317 GC-fisso CAN     | ✓                                     | ✓             | ✓                                     | ✓             | ✓             | ✓             | ✓             | ✓             |
| G318                  | ✓                                     | ✓             | ✓                                     |               | ✓             | ✓             | ✓             |               |
| G318-fisso CAN        | ✓                                     | ✓             | ✓                                     | ✓             | ✓             | ✓             | ✓             | ✓             |
| G318 WH-800           | ✓                                     | ✓             | ✓                                     | ✓             | ✓             | ✓             | ✓             | ✓             |
| G318 WH-1100          | ✓                                     |               | ✓                                     |               | ✓             |               | ✓             |               |

(continua alla pagina seguente)

# Benne a polipo per la demolizione e lo smistamento per escavatori gommati

## Abbinamento – Escavatori gommati (continua)

Abbinamento       \* Solo gamma operativa anteriore       Nessuna corrispondenza

### M320, continua

#### Attacco dedicato CW-40, continua

| Carro                 | Stabilizzatori anteriori e posteriori |               |               |               | Bilancieri anteriori; lama posteriore (carro ampio) |               |               |               |
|-----------------------|---------------------------------------|---------------|---------------|---------------|---|---------------|---------------|---------------|
|                       | 4,2 mt                                |               | 4,8 t         |               | 3,6 t   |               |               |               |
| Contrappeso           | 1 PC                                  |               | 1 PC          |               | VA  |               | 1 PC          |               |
| Tipo di braccio       | 1 PC                                  |               | 1 PC          |               | VA  |               | 1 PC          |               |
| Lunghezza avambraccio | 2,50 m (8'2")                         | 2,90 m (9'6") | 2,50 m (8'2") | 2,90 m (9'6") | 2,50 m (8'2")                                       | 2,90 m (9'6") | 2,50 m (8'2") | 2,90 m (9'6") |
| G317 GC               | ✓                                     | ✓             | ✓             | ✓             | ✓   | ✓             | ✓             | ✓             |
| G317 GC-fisso CAN     | ✓                                     | ✓             | ✓             | ✓             | ✓   | ✓             | ✓             | ✓             |
| G318                  | ✓                                     | ✓             | ✓             | ✓             | ✓   | ✓             | ✓             | ✓             |
| G318-fisso CAN        | ✓                                     | ✓             | ✓             | ✓             | ✓   | ✓             | ✓             | ✓             |
| G318 WH-800           | ✓                                     | ✓             | ✓             | ✓             | ✓   | ✓             | ✓             | ✓             |
| G318 WH-1100          | ✓                                     | ✓             | ✓             | ✓             | ✓   | ✓             | ✓             | ✓             |

#### Attacco dedicato CW-40, continua

| Carro                 | Bilancieri anteriori; lama posteriore (carro ampio) |               |               |               |               |               | Bilancieri anteriori; lama posteriore (parallela) |               |
|-----------------------|---|---------------|---------------|---------------|---------------|---------------|---|---------------|
|                       | 4,2 mt  |               |               | 4,8 t         |               |               | 3,6 t   |               |
| Contrappeso           | VA  |               |               | 1 PC          |               |               | VA  |               |
| Tipo di braccio       | VA  |               |               | 1 PC          |               |               | VA  |               |
| Lunghezza avambraccio | 2,50 m (8'2")                                       | 2,90 m (9'6") | 2,50 m (8'2") | 2,90 m (9'6") | 2,50 m (8'2") | 2,90 m (9'6") | 2,50 m (8'2")                                     | 2,90 m (9'6") |
| G317 GC               | ✓   | ✓             | ✓             | ✓             | ✓             | ✓             | ✓   | ✓             |
| G317 GC-fisso CAN     | ✓   | ✓             | ✓             | ✓             | ✓             | ✓             | ✓   | ✓             |
| G318                  | ✓   | ✓             | ✓             | ✓             | ✓             | ✓             | ✓   | ✓             |
| G318-fisso CAN        | ✓   | ✓             | ✓             | ✓             | ✓             | ✓             | ✓   | ✓             |
| G318 WH-800           | ✓   | ✓             | ✓             | ✓             | ✓             | ✓             | ✓   | ✓             |
| G318 WH-1100          | ✓   | ✓             | ✓             | ✓             | ✓             | ✓             | ✓   | ✓             |

#### Attacco dedicato CW-40, continua

| Carro                 | Bilancieri anteriori; lama posteriore (parallela) |               |               |               |               |               |               |               |
|-----------------------|---|---------------|---------------|---------------|---------------|---------------|---------------|---------------|
|                       | 3,6 t   |               | 4,2 mt        |               |               |               | 4,8 t         |               |
| Contrappeso           | 1 PC  |               | VA            |               | 1 PC          |               | 1 PC          |               |
| Tipo di braccio       | 1 PC  |               | VA            |               | 1 PC          |               | 1 PC          |               |
| Lunghezza avambraccio | 2,50 m (8'2")                                     | 2,90 m (9'6") | 2,50 m (8'2") | 2,90 m (9'6") | 2,50 m (8'2") | 2,90 m (9'6") | 2,50 m (8'2") | 2,90 m (9'6") |
| G317 GC               | ✓   | ✓             | ✓             | ✓             | ✓             | ✓             | ✓             | ✓             |
| G317 GC-fisso CAN     | ✓   | ✓             | ✓             | ✓             | ✓             | ✓             | ✓             | ✓             |
| G318                  | ✓   | ✓             | ✓             | ✓             | ✓             | ✓             | ✓             | ✓             |
| G318-fisso CAN        | ✓   | ✓             | ✓             | ✓             | ✓             | ✓             | ✓             | ✓             |
| G318 WH-800           | ✓   | ✓             | ✓             | ✓             | ✓             | ✓             | ✓             | ✓             |
| G318 WH-1100          | ✓*  | ✓             | ✓             | ✓             | ✓             | ✓             | ✓             | ✓             |

#### Attacco dedicato CW-40, continua

| Carro                 | Bilancieri anteriori; lama posteriore (radiale) |               |               |               |               |               |               |               |
|-----------------------|---|---------------|---------------|---------------|---------------|---------------|---------------|---------------|
|                       | 3,6 t   |               |               |               | 4,2 mt        |               |               |               |
| Contrappeso           | VA  |               | 1 PC          |               | VA            |               | 1 PC          |               |
| Tipo di braccio       | VA  |               | 1 PC          |               | VA            |               | 1 PC          |               |
| Lunghezza avambraccio | 2,50 m (8'2")                                   | 2,90 m (9'6") | 2,50 m (8'2") | 2,90 m (9'6") | 2,50 m (8'2") | 2,90 m (9'6") | 2,50 m (8'2") | 2,90 m (9'6") |
| G317 GC               | ✓   | ✓             | ✓             | ✓             | ✓             | ✓             | ✓             | ✓             |
| G317 GC-fisso CAN     | ✓   | ✓             | ✓             | ✓             | ✓             | ✓             | ✓             | ✓             |
| G318                  | ✓   | ✓             | ✓             | ✓             | ✓             | ✓             | ✓             | ✓             |
| G318-fisso CAN        | ✓   | ✓             | ✓             | ✓             | ✓             | ✓             | ✓             | ✓             |
| G318 WH-800           | ✓   | ✓             | ✓             | ✓             | ✓             | ✓             | ✓             | ✓             |
| G318 WH-1100          | ✓   | ✓             | ✓*            | ✓             | ✓             | ✓             | ✓             | ✓             |

(continua alla pagina seguente)

# Benne a polipo per la demolizione e lo smistamento per escavatori gommati

## Abbinamento – Escavatori gommati (continua)

Abbinamento
  \* Solo gamma operativa anteriore
  Nessuna corrispondenza

### M320, continua

#### Attacco dedicato CW-40, continua

| Carro                 | Bilancieri anteriori;<br>lama posteriore (radiale) |               | Lama posteriore (parallela) |               | Lama posteriore (radiale) |               | Lama posteriore (carro ampio) |               |
|-----------------------|--|---------------|-----------------------------|---------------|---------------------------|---------------|-------------------------------|---------------|
|                       | 4,8 t  |               | 4,2 mt                      | 4,8 t         | 4,2 mt                    | 4,8 t         | 3,6 t                         | 4,2 mt        |
| Contrappeso           |  |               |                             |               |                           |               |                               |               |
| Tipo di braccio       | 1 PC   |               | VA                          | 1 PC          | VA                        | 1 PC          | VA                            | VA            |
| Lunghezza avambraccio | 2,50 m (8'2")                                      | 2,90 m (9'6") | 2,50 m (8'2")               | 2,50 m (8'2") | 2,50 m (8'2")             | 2,50 m (8'2") | 2,50 m (8'2")                 | 2,50 m (8'2") |
| G317 GC               | ✓  | ✓             | ✓*                          | ✓*            | ✓*                        | ✓*            | ✓*                            | ✓             |
| G317 GC-fisso CAN     | ✓  | ✓             | ✓*                          | ✓             | ✓*                        | ✓             | ✓*                            | ✓             |
| G318                  | ✓  | ✓             |                             |               |                           |               |                               | ✓*            |
| G318-fisso CAN        | ✓  | ✓             |                             |               |                           |               |                               | ✓*            |
| G318 WH-800           | ✓  | ✓             |                             |               |                           |               |                               | ✓*            |
| G318 WH-1100          | ✓  |               |                             |               |                           |               |                               |               |

#### Attacco dedicato CW-40, continua

| Carro                 | Lama posteriore (carro ampio) |               |               |               |
|-----------------------|-------------------------------|---------------|---------------|---------------|
|                       | 4,2 mt                        |               | 4,8 t         |               |
| Tipo di braccio       | VA                            | 1 PC          | 1 PC          |               |
| Lunghezza avambraccio | 2,90 m (9'6")                 | 2,50 m (8'2") | 2,50 m (8'2") | 2,90 m (9'6") |
| G317 GC               | ✓*                            | ✓*            | ✓             | ✓*            |
| G317 GC-fisso CAN     | ✓                             | ✓             | ✓             | ✓             |
| G318                  |                               |               | ✓*            |               |
| G318-fisso CAN        |                               |               | ✓*            |               |
| G318 WH-800           |                               |               | ✓             | ✓*            |
| G318 WH-1100          |                               |               |               |               |

#### Attacco dedicato S70

| Carro                 | Lama anteriore; bilancieri posteriori |               |               |               |               |               |               |               |
|-----------------------|---------------------------------------|---------------|---------------|---------------|---------------|---------------|---------------|---------------|
|                       | 3,6 t                                 |               |               |               | 4,2 mt        |               |               |               |
| Tipo di braccio       | VA                                    |               | 1 PC          |               | VA            |               | 1 PC          |               |
| Lunghezza avambraccio | 2,50 m (8'2")                         | 2,90 m (9'6") | 2,50 m (8'2") | 2,90 m (9'6") | 2,50 m (8'2") | 2,90 m (9'6") | 2,50 m (8'2") | 2,90 m (9'6") |
| G317 GC               | ✓                                     | ✓             | ✓             | ✓             | ✓             | ✓             | ✓             | ✓             |
| G318                  | ✓                                     |               | ✓             | ✓             | ✓             |               | ✓             | ✓             |
| G318 WH-800           | ✓                                     | ✓             | ✓             | ✓             | ✓             | ✓             | ✓             | ✓             |
| G318 WH-1100          |                                       |               | ✓*            |               |               |               | ✓             |               |

#### Attacco dedicato S70, continua

| Carro                 | Stabilizzatori anteriori e posteriori |               |               |               |               |               |               |               |
|-----------------------|---------------------------------------|---------------|---------------|---------------|---------------|---------------|---------------|---------------|
|                       | 3,6 t                                 |               |               |               | 4,2 mt        |               |               |               |
| Tipo di braccio       | VA                                    |               | 1 PC          |               | VA            |               | 1 PC          |               |
| Lunghezza avambraccio | 2,50 m (8'2")                         | 2,90 m (9'6") | 2,50 m (8'2") | 2,90 m (9'6") | 2,50 m (8'2") | 2,90 m (9'6") | 2,50 m (8'2") | 2,90 m (9'6") |
| G317 GC               | ✓                                     | ✓             | ✓             | ✓             | ✓             | ✓             | ✓             | ✓             |
| G318                  | ✓                                     |               | ✓             | ✓             | ✓             |               | ✓             | ✓             |
| G318 WH-800           | ✓                                     | ✓             | ✓             | ✓             | ✓             | ✓             | ✓             | ✓             |
| G318 WH-1100          |                                       |               | ✓             |               |               |               | ✓             |               |

(continua alla pagina seguente)

# Benne a polipo per la demolizione e lo smistamento per escavatori gommati

## Abbinamento – Escavatori gommati (continua)

Abbinamento       \* Solo gamma operativa anteriore       Nessuna corrispondenza

### M320, continua

#### Attacco dedicato S70, continua

| Carro                 | Bilancieri anteriori; lama posteriore (carro ampio) |               |               |               |               |               |               |               |
|-----------------------|---|---------------|---------------|---------------|---------------|---------------|---------------|---------------|
|                       | 3,6 t   |               |               |               | 4,2 mt        |               |               |               |
| Contrappeso           | VA  |               | 1 PC          |               | VA            |               | 1 PC          |               |
| Tipo di braccio       | VA  |               | 1 PC          |               | VA            |               | 1 PC          |               |
| Lunghezza avambraccio | 2,50 m (8'2")                                       | 2,90 m (9'6") | 2,50 m (8'2") | 2,90 m (9'6") | 2,50 m (8'2") | 2,90 m (9'6") | 2,50 m (8'2") | 2,90 m (9'6") |
| G317 GC               | ✓   | ✓             | ✓             | ✓             | ✓             | ✓             | ✓             | ✓             |
| G318                  | ✓   |               | ✓             | ✓             | ✓             |               | ✓             | ✓             |
| G318 WH-800           | ✓   | ✓             | ✓             | ✓             | ✓             | ✓             | ✓             | ✓             |
| G318 WH-1100          |   |               | ✓             |               |               |               | ✓             |               |

#### Attacco dedicato S70, continua

| Carro                 | Bilancieri anteriori; lama posteriore (parallela) |               |               |               |               |               |               |               |
|-----------------------|---|---------------|---------------|---------------|---------------|---------------|---------------|---------------|
|                       | 3,6 t   |               |               |               | 4,2 mt        |               |               |               |
| Contrappeso           | VA  |               | 1 PC          |               | VA            |               | 1 PC          |               |
| Tipo di braccio       | VA  |               | 1 PC          |               | VA            |               | 1 PC          |               |
| Lunghezza avambraccio | 2,50 m (8'2")                                     | 2,90 m (9'6") | 2,50 m (8'2") | 2,90 m (9'6") | 2,50 m (8'2") | 2,90 m (9'6") | 2,50 m (8'2") | 2,90 m (9'6") |
| G317 GC               | ✓   | ✓             | ✓             | ✓             | ✓             | ✓             | ✓             | ✓             |
| G318                  | ✓   |               | ✓             | ✓*            | ✓             |               | ✓             | ✓             |
| G318 WH-800           | ✓   | ✓             | ✓             | ✓             | ✓             | ✓             | ✓             | ✓             |
| G318 WH-1100          |   |               | ✓*            |               |               |               | ✓             |               |

#### Attacco dedicato S70, continua

| Carro                 | Bilancieri anteriori; lama posteriore (radiale) |               |               |               |               |               |               |               |
|-----------------------|---|---------------|---------------|---------------|---------------|---------------|---------------|---------------|
|                       | 3,6 t   |               |               |               | 4,2 mt        |               |               |               |
| Contrappeso           | VA  |               | 1 PC          |               | VA            |               | 1 PC          |               |
| Tipo di braccio       | VA  |               | 1 PC          |               | VA            |               | 1 PC          |               |
| Lunghezza avambraccio | 2,50 m (8'2")                                   | 2,90 m (9'6") | 2,50 m (8'2") | 2,90 m (9'6") | 2,50 m (8'2") | 2,90 m (9'6") | 2,50 m (8'2") | 2,90 m (9'6") |
| G317 GC               | ✓   | ✓             | ✓             | ✓             | ✓             | ✓             | ✓             | ✓             |
| G318                  | ✓   |               | ✓             | ✓*            | ✓             |               | ✓             | ✓             |
| G318 WH-800           | ✓   | ✓             | ✓             | ✓             | ✓             | ✓             | ✓             | ✓             |
| G318 WH-1100          |   |               | ✓*            |               |               |               | ✓             |               |

#### Attacco dedicato S70, continua

| Carro                 | Lama posteriore (carro ampio) |
|-----------------------|-------------------------------|
| Contrappeso           | 4,2 mt                        |
| Tipo di braccio       | VA                            |
| Lunghezza avambraccio | 2,50 m (8'2")                 |
| G317 GC               | ✓                             |
| G318                  |                               |
| G318 WH-800           | ✓*                            |
| G318 WH-1100          |                               |

### TRS18-CW-30s

| Carro                 | Lama anteriore; bilancieri posteriori |               |               |               |               |               |               |               |
|-----------------------|---------------------------------------|---------------|---------------|---------------|---------------|---------------|---------------|---------------|
|                       | 3,6 t                                 |               |               |               | 4,2 mt        |               |               |               |
| Contrappeso           | VA                                    |               | 1 PC          |               | VA            |               | 1 PC          |               |
| Tipo di braccio       | VA                                    |               | 1 PC          |               | VA            |               | 1 PC          |               |
| Lunghezza avambraccio | 2,50 m (8'2")                         | 2,90 m (9'6") | 2,50 m (8'2") | 2,90 m (9'6") | 2,50 m (8'2") | 2,90 m (9'6") | 2,50 m (8'2") | 2,90 m (9'6") |
| G217 GC               | ✓                                     |               | ✓             | ✓             | ✓             |               | ✓             | ✓             |
| G217 GC-fisso CAN     | ✓                                     | ✓             | ✓             | ✓             | ✓             | ✓             | ✓             | ✓             |

(continua alla pagina seguente)

# Benne a polipo per la demolizione e lo smistamento per escavatori gommati

## Abbinamento – Escavatori gommati (continua)

Abbinamento
  \* Solo gamma operativa anteriore
  Nessuna corrispondenza

### M320, continua TRS18-CW-30s, continua

| Carro                 | Stabilizzatori anteriori e posteriori |               |               |               |               |               |               |               |
|-----------------------|---------------------------------------|---------------|---------------|---------------|---------------|---------------|---------------|---------------|
|                       | 3,6 t                                 |               |               |               | 4,2 mt        |               |               |               |
| Contrappeso           | VA                                    |               | 1 PC          |               | VA            |               | 1 PC          |               |
| Tipo di braccio       | VA                                    |               | 1 PC          |               | VA            |               | 1 PC          |               |
| Lunghezza avambraccio | 2,50 m (8'2")                         | 2,90 m (9'6") | 2,50 m (8'2") | 2,90 m (9'6") | 2,50 m (8'2") | 2,90 m (9'6") | 2,50 m (8'2") | 2,90 m (9'6") |
| G217 GC               | ✓                                     |               | ✓             | ✓             | ✓             |               | ✓             | ✓             |
| G217 GC-fisso CAN     | ✓                                     | ✓             | ✓             | ✓             | ✓             | ✓             | ✓             | ✓             |

### TRS18-CW-30s, continua

| Carro                 | Bilancieri anteriori; lama posteriore (carro ampio) |               |               |               |               |               |               |               |
|-----------------------|---|---------------|---------------|---------------|---------------|---------------|---------------|---------------|
|                       | 3,6 t   |               |               |               | 4,2 mt        |               |               |               |
| Contrappeso           | VA  |               | 1 PC          |               | VA            |               | 1 PC          |               |
| Tipo di braccio       | VA  |               | 1 PC          |               | VA            |               | 1 PC          |               |
| Lunghezza avambraccio | 2,50 m (8'2")                                       | 2,90 m (9'6") | 2,50 m (8'2") | 2,90 m (9'6") | 2,50 m (8'2") | 2,90 m (9'6") | 2,50 m (8'2") | 2,90 m (9'6") |
| G217 GC               | ✓   |               | ✓             | ✓             | ✓             |               | ✓             | ✓             |
| G217 GC-fisso CAN     | ✓   | ✓             | ✓             | ✓             | ✓             | ✓             | ✓             | ✓             |

### TRS18-CW-30s, continua

| Carro                 | Bilancieri anteriori; lama posteriore (parallela) |               |               |               |               |               |               |               |
|-----------------------|---|---------------|---------------|---------------|---------------|---------------|---------------|---------------|
|                       | 3,6 t   |               |               |               | 4,2 mt        |               |               |               |
| Contrappeso           | VA  |               | 1 PC          |               | VA            |               | 1 PC          |               |
| Tipo di braccio       | VA  |               | 1 PC          |               | VA            |               | 1 PC          |               |
| Lunghezza avambraccio | 2,50 m (8'2")                                     | 2,90 m (9'6") | 2,50 m (8'2") | 2,90 m (9'6") | 2,50 m (8'2") | 2,90 m (9'6") | 2,50 m (8'2") | 2,90 m (9'6") |
| G217 GC               | ✓   |               | ✓             | ✓*            | ✓             |               | ✓             | ✓             |
| G217 GC-fisso CAN     | ✓   | ✓             | ✓             | ✓             | ✓             | ✓             | ✓             | ✓             |

### TRS18-CW-30s, continua

| Carro                 | Bilancieri anteriori; lama posteriore (radiale) |               |               |               |               |               |               |               |
|-----------------------|---|---------------|---------------|---------------|---------------|---------------|---------------|---------------|
|                       | 3,6 t   |               |               |               | 4,2 mt        |               |               |               |
| Contrappeso           | VA  |               | 1 PC          |               | VA            |               | 1 PC          |               |
| Tipo di braccio       | VA  |               | 1 PC          |               | VA            |               | 1 PC          |               |
| Lunghezza avambraccio | 2,50 m (8'2")                                   | 2,90 m (9'6") | 2,50 m (8'2") | 2,90 m (9'6") | 2,50 m (8'2") | 2,90 m (9'6") | 2,50 m (8'2") | 2,90 m (9'6") |
| G217 GC               | ✓   |               | ✓             | ✓*            | ✓             |               | ✓             | ✓             |
| G217 GC-fisso CAN     | ✓   | ✓             | ✓             | ✓             | ✓             | ✓             | ✓             | ✓             |

### TRS18-CW-30s, continua

|                       |                               |
|-----------------------|-------------------------------|
| Carro                 | Lama posteriore (carro ampio) |
| Contrappeso           | 4,2 mt                        |
| Tipo di braccio       | VA                            |
| Lunghezza avambraccio | 2,50 m (8'2")                 |
| G217 GC               |                               |
| G217 GC-fisso CAN     | ✓*                            |

### TRS18-CW-30

| Carro                 | Lama anteriore; bilancieri posteriori |               |               |               |               |               | Stabilizzatori anteriori e posteriori |               |
|-----------------------|---------------------------------------|---------------|---------------|---------------|---------------|---------------|---------------------------------------|---------------|
|                       | 3,6 t                                 |               |               | 4,2 mt        |               |               | 3,6 t                                 |               |
| Contrappeso           | VA                                    |               | 1 PC          | VA            |               | 1 PC          | VA                                    | 1 PC          |
| Tipo di braccio       | VA                                    |               | 1 PC          | VA            |               | 1 PC          | VA                                    | 1 PC          |
| Lunghezza avambraccio | 2,50 m (8'2")                         | 2,50 m (8'2") | 2,90 m (9'6") | 2,50 m (8'2") | 2,50 m (8'2") | 2,90 m (9'6") | 2,50 m (8'2")                         | 2,50 m (8'2") |
| G217 GC               | ✓                                     | ✓             |               | ✓             | ✓             |               | ✓                                     | ✓             |
| G217 GC-fisso CAN     | ✓                                     | ✓             | ✓             | ✓             | ✓             | ✓             | ✓                                     | ✓             |

(continua alla pagina seguente)

# Benne a polipo per la demolizione e lo smistamento per escavatori gommati

## Abbinamento – Escavatori gommati (continua)

Abbinamento       \* Solo gamma operativa anteriore       Nessuna corrispondenza

### M320, continua TRS18-CW-30, continua

| Carro                 | Stabilizzatori anteriori e posteriori |               |               |               | Bilancieri anteriori; lama posteriore (carro ampio) |               |               |               |
|-----------------------|---------------------------------------|---------------|---------------|---------------|---|---------------|---------------|---------------|
|                       | 3,6 t                                 | 4,2 mt        |               |               | 3,6 t   |               |               | 4,2 mt        |
| Contrappeso           | 1 PC                                  | VA            | 1 PC          |               | VA  | 1 PC          |               | VA            |
| Lunghezza avambraccio | 2,90 m (9'6")                         | 2,50 m (8'2") | 2,50 m (8'2") | 2,90 m (9'6") | 2,50 m (8'2")                                       | 2,50 m (8'2") | 2,90 m (9'6") | 2,50 m (8'2") |
| G217 GC               |                                       | ✓             | ✓             |               | ✓   | ✓             |               | ✓             |
| G217 GC-fisso CAN     | ✓                                     | ✓             | ✓             | ✓             | ✓   | ✓             | ✓             | ✓             |

### TRS18-CW-30, continua

| Carro                 | Bilancieri anteriori; lama posteriore (carro ampio) |               | Bilancieri anteriori; lama posteriore (parallela) |               |               |               |               |               |
|-----------------------|---|---------------|---|---------------|---------------|---------------|---------------|---------------|
|                       | 4,2 mt  |               | 3,6 t   |               |               | 4,2 mt        |               |               |
| Contrappeso           | 1 PC  |               | VA  | 1 PC          |               | VA            | 1 PC          |               |
| Lunghezza avambraccio | 2,50 m (8'2")                                       | 2,90 m (9'6") | 2,50 m (8'2")                                     | 2,50 m (8'2") | 2,90 m (9'6") | 2,50 m (8'2") | 2,50 m (8'2") | 2,90 m (9'6") |
| G217 GC               | ✓   |               | ✓   | ✓             |               | ✓             | ✓             |               |
| G217 GC-fisso CAN     | ✓   | ✓             | ✓   | ✓             | ✓             | ✓             | ✓             | ✓             |

### TRS18-CW-30, continua

| Carro                 | Bilancieri anteriori; lama posteriore (radiale) |               |               |               |               |               | Lama posteriore (carro ampio) |
|-----------------------|---|---------------|---------------|---------------|---------------|---------------|-------------------------------|
|                       | 3,6 t   |               |               | 4,2 mt        |               |               | 4,2 mt                        |
| Contrappeso           | VA  | 1 PC          |               | VA            | 1 PC          |               | VA                            |
| Lunghezza avambraccio | 2,50 m (8'2")                                   | 2,50 m (8'2") | 2,90 m (9'6") | 2,50 m (8'2") | 2,50 m (8'2") | 2,90 m (9'6") | 2,50 m (8'2")                 |
| G217 GC               | ✓   | ✓             |               | ✓             | ✓             |               |                               |
| G217 GC-fisso CAN     | ✓   | ✓             | ✓             | ✓             | ✓             | ✓             | ✓*                            |

### TRS18-S70

| Carro                 | Lama anteriore; bilancieri posteriori |               |               |               |               |               | Stabilizzatori anteriori e posteriori |               |
|-----------------------|---------------------------------------|---------------|---------------|---------------|---------------|---------------|---------------------------------------|---------------|
|                       | 3,6 t                                 |               |               | 4,2 mt        |               |               | 3,6 t                                 |               |
| Contrappeso           | VA                                    | 1 PC          |               | VA            | 1 PC          |               | VA                                    | 1 PC          |
| Lunghezza avambraccio | 2,50 m (8'2")                         | 2,50 m (8'2") | 2,90 m (9'6") | 2,50 m (8'2") | 2,50 m (8'2") | 2,90 m (9'6") | 2,50 m (8'2")                         | 2,50 m (8'2") |
| G217 GC               | ✓                                     | ✓             | ✓             | ✓             | ✓             | ✓             | ✓                                     | ✓             |

### TRS18-S70, continua

| Carro                 | Stabilizzatori anteriori e posteriori |               |               |               | Bilancieri anteriori; lama posteriore (carro ampio) |               |               |               |
|-----------------------|---------------------------------------|---------------|---------------|---------------|---|---------------|---------------|---------------|
|                       | 3,6 t                                 | 4,2 mt        |               |               | 3,6 t   |               |               | 4,2 mt        |
| Contrappeso           | 1 PC                                  | VA            | 1 PC          |               | VA  | 1 PC          |               | VA            |
| Lunghezza avambraccio | 2,90 m (9'6")                         | 2,50 m (8'2") | 2,50 m (8'2") | 2,90 m (9'6") | 2,50 m (8'2")                                       | 2,50 m (8'2") | 2,90 m (9'6") | 2,50 m (8'2") |
| G217 GC               | ✓                                     | ✓             | ✓             | ✓             | ✓   | ✓             | ✓             | ✓             |

### TRS18-S70, continua

| Carro                 | Bilancieri anteriori; lama posteriore (carro ampio) |               | Bilancieri anteriori; lama posteriore (parallela) |               |               |               |               |               |
|-----------------------|---|---------------|---|---------------|---------------|---------------|---------------|---------------|
|                       | 4,2 mt  |               | 3,6 t   |               |               | 4,2 mt        |               |               |
| Contrappeso           | 1 PC  |               | VA  | 1 PC          |               | VA            | 1 PC          |               |
| Lunghezza avambraccio | 2,50 m (8'2")                                       | 2,90 m (9'6") | 2,50 m (8'2")                                     | 2,50 m (8'2") | 2,90 m (9'6") | 2,50 m (8'2") | 2,50 m (8'2") | 2,90 m (9'6") |
| G217 GC               | ✓   | ✓             | ✓   | ✓             | ✓*            | ✓             | ✓             | ✓             |

### TRS18-S70, continua

| Carro                 | Bilancieri anteriori; lama posteriore (radiale) |               |               |               |               |               |
|-----------------------|---|---------------|---------------|---------------|---------------|---------------|
|                       | 3,6 t   |               |               | 4,2 mt        |               |               |
| Contrappeso           | VA  | 1 PC          |               | VA            | 1 PC          |               |
| Lunghezza avambraccio | 2,50 m (8'2")                                   | 2,50 m (8'2") | 2,90 m (9'6") | 2,50 m (8'2") | 2,50 m (8'2") | 2,90 m (9'6") |
| G217 GC               | ✓   | ✓             | ✓*            | ✓             | ✓             | ✓             |

(continua alla pagina seguente)



# Benne a polipo per la demolizione e lo smistamento per escavatori gommati

## Abbinamento – Escavatori gommati (continua)

Abbinamento
  \* Solo gamma operativa anteriore
  Nessuna corrispondenza

### M322D2 Attacco imperniato

| Carro                 | Stabilizzatori anteriori e posteriori |               |               |               |               |               |               |               |
|-----------------------|---------------------------------------|---------------|---------------|---------------|---------------|---------------|---------------|---------------|
| Contrappeso           | 3,9 t                                 |               |               |               |               |               | 4,4 t         |               |
| Tipo di braccio       | 1 PC                                  |               |               | VA            |               |               | 1 PC          |               |
| Lunghezza avambraccio | 2,20 m (7'3")                         | 2,50 m (8'2") | 2,90 m (9'6") | 2,20 m (7'3") | 2,50 m (8'2") | 2,90 m (9'6") | 2,20 m (7'3") | 2,50 m (8'2") |
| G317 GC               | ✓                                     | ✓             | ✓             | ✓             | ✓             | ✓             | ✓             | ✓             |
| G318                  | ✓                                     | ✓             |               | ✓             | ✓             |               | ✓             | ✓             |
| G318 WH-800           | ✓                                     | ✓             | ✓             | ✓             | ✓             | ✓             | ✓             | ✓             |
| G318 WH-1100          | ✓                                     | ✓             |               | ✓             | ✓             |               | ✓             | ✓             |

### Attacco imperniato, continua

| Carro                 | Stabilizzatori anteriori e posteriori |               |               |               |               |               |               |               |
|-----------------------|---------------------------------------|---------------|---------------|---------------|---------------|---------------|---------------|---------------|
| Contrappeso           | 4,4 t                                 |               |               |               | 5,4 t         |               |               |               |
| Tipo di braccio       | 1 PC                                  |               | VA            |               | 1 PC          |               | VA            |               |
| Lunghezza avambraccio | 2,90 m (9'6")                         | 2,20 m (7'3") | 2,50 m (8'2") | 2,90 m (9'6") | 2,20 m (7'3") | 2,50 m (8'2") | 2,90 m (9'6") | 2,20 m (7'3") |
| G317 GC               | ✓                                     |               | ✓             | ✓             | ✓             | ✓             | ✓             | ✓             |
| G318                  |                                       | ✓             | ✓             |               | ✓             | ✓             |               | ✓             |
| G318 WH-800           | ✓                                     | ✓             | ✓             | ✓             | ✓             | ✓             | ✓             | ✓             |
| G318 WH-1100          |                                       | ✓             | ✓             |               | ✓             | ✓             |               | ✓             |

### Attacco imperniato, continua

| Carro                 | Stabilizzatori anteriori e posteriori |               | Bilancieri anteriori; lama posteriore |               |               |               |               |               |
|-----------------------|---------------------------------------|---------------|---------------------------------------|---------------|---------------|---------------|---------------|---------------|
| Contrappeso           | 5,4 t                                 |               | 3,9 t                                 |               |               |               |               |               |
| Tipo di braccio       | VA                                    |               | 1 PC                                  |               |               | VA            |               |               |
| Lunghezza avambraccio | 2,50 m (8'2")                         | 2,90 m (9'6") | 2,20 m (7'3")                         | 2,50 m (8'2") | 2,90 m (9'6") | 2,20 m (7'3") | 2,50 m (8'2") | 2,90 m (9'6") |
| G317 GC               | ✓                                     | ✓             | ✓                                     | ✓             | ✓             | ✓             | ✓             | ✓             |
| G318                  | ✓                                     |               | ✓                                     | ✓             |               | ✓             | ✓             |               |
| G318 WH-800           | ✓                                     | ✓             | ✓                                     | ✓             | ✓             | ✓             | ✓             | ✓             |
| G318 WH-1100          | ✓                                     |               | ✓                                     | ✓             |               | ✓             | ✓             |               |

### Attacco imperniato, continua

| Carro                 | Bilancieri anteriori; lama posteriore |               |               |               |               |               |               |               |
|-----------------------|---------------------------------------|---------------|---------------|---------------|---------------|---------------|---------------|---------------|
| Contrappeso           | 4,4 t                                 |               |               |               |               |               | 5,4 t         |               |
| Tipo di braccio       | 1 PC                                  |               |               | VA            |               |               | 1 PC          |               |
| Lunghezza avambraccio | 2,20 m (7'3")                         | 2,50 m (8'2") | 2,90 m (9'6") | 2,20 m (7'3") | 2,50 m (8'2") | 2,90 m (9'6") | 2,20 m (7'3") | 2,50 m (8'2") |
| G317 GC               | ✓                                     | ✓             | ✓             | ✓             | ✓             | ✓             | ✓             | ✓             |
| G318                  | ✓                                     | ✓             |               | ✓             | ✓             |               | ✓             | ✓             |
| G318 WH-800           | ✓                                     | ✓             | ✓             | ✓             | ✓             | ✓             | ✓             | ✓             |
| G318 WH-1100          | ✓                                     | ✓             |               | ✓             | ✓             |               | ✓             | ✓             |

### Attacco imperniato, continua

| Carro                 | Bilancieri anteriori; lama posteriore |               |               |               | Lama posteriore |               |               |               |
|-----------------------|---------------------------------------|---------------|---------------|---------------|-----------------|---------------|---------------|---------------|
| Contrappeso           | 5,4 t                                 |               |               |               | 3,9 t           |               |               |               |
| Tipo di braccio       | 1 PC                                  |               | VA            |               | 1 PC            |               | VA            |               |
| Lunghezza avambraccio | 2,90 m (9'6")                         | 2,20 m (7'3") | 2,50 m (8'2") | 2,90 m (9'6") | 2,20 m (7'3")   | 2,50 m (8'2") | 2,20 m (7'3") | 2,50 m (8'2") |
| G317 GC               | ✓                                     | ✓             | ✓             | ✓             | ✓               | ✓*            | ✓             | ✓*            |
| G318                  |                                       | ✓             | ✓             |               |                 |               |               |               |
| G318 WH-800           | ✓                                     | ✓             | ✓             | ✓             | ✓*              |               | ✓*            |               |
| G318 WH-1100          |                                       | ✓             | ✓             |               |                 |               |               |               |

(continua alla pagina seguente)

# Benne a polipo per la demolizione e lo smistamento per escavatori gommati

## Abbinamento – Escavatori gommati (continua)

Abbinamento       \* Solo gamma operativa anteriore       Nessuna corrispondenza

### M322D2, continua

#### Attacco imperniato, continua

| Carro                 | Lama posteriore |               |               |               |               |               |               |               |
|-----------------------|-----------------|---------------|---------------|---------------|---------------|---------------|---------------|---------------|
| Contrappeso           | 4,4 t           |               |               |               |               |               | 5,4 t         |               |
| Tipo di braccio       | 1 PC            |               |               | VA            |               |               | 1 PC          |               |
| Lunghezza avambraccio | 2,20 m (7'3")   | 2,50 m (8'2") | 2,90 m (9'6") | 2,20 m (7'3") | 2,50 m (8'2") | 2,90 m (9'6") | 2,20 m (7'3") | 2,50 m (8'2") |
| G317 GC               | ✓               | ✓             | ✓*            | ✓             | ✓             | ✓*            | ✓             | ✓             |
| G318                  | ✓*              | ✓*            |               | ✓             | ✓*            |               | ✓             | ✓             |
| G318 WH-800           | ✓               | ✓             |               | ✓             | ✓             |               | ✓             | ✓             |
| G318 WH-1100          |                 |               |               |               |               |               | ✓             | ✓             |

#### Attacco imperniato, continua

| Carro                 | Lama posteriore |               |               |               |
|-----------------------|-----------------|---------------|---------------|---------------|
| Contrappeso           | 5,4 t           |               |               |               |
| Tipo di braccio       | 1 PC            | VA            |               |               |
| Lunghezza avambraccio | 2,90 m (9'6")   | 2,20 m (7'3") | 2,50 m (8'2") | 2,90 m (9'6") |
| G317 GC               | ✓               | ✓             | ✓             | ✓             |
| G318                  |                 | ✓             | ✓             |               |
| G318 WH-800           | ✓               | ✓             | ✓             | ✓             |
| G318 WH-1100          |                 | ✓             | ✓             |               |

#### Attacco rapido

| Carro                 | Stabilizzatori anteriori e posteriori |               |               |               |               |               |               |               |
|-----------------------|---------------------------------------|---------------|---------------|---------------|---------------|---------------|---------------|---------------|
| Contrappeso           | 3,9 t                                 |               |               |               | 4,4 t         |               |               |               |
| Tipo di braccio       | 1 PC                                  |               | VA            |               | 1 PC          |               | VA            |               |
| Lunghezza avambraccio | 2,20 m (7'3")                         | 2,50 m (8'2") | 2,20 m (7'3") | 2,50 m (8'2") | 2,20 m (7'3") | 2,50 m (8'2") | 2,20 m (7'3") | 2,50 m (8'2") |
| G317 GC               | ✓                                     | ✓             | ✓             | ✓             | ✓             | ✓             | ✓             | ✓             |
| G318                  | ✓                                     |               | ✓             |               | ✓             |               | ✓             |               |
| G318 WH-800           | ✓                                     | ✓             | ✓             |               | ✓             | ✓             | ✓             |               |

#### Attacco rapido, continua

| Carro                 | Stabilizzatori anteriori e posteriori |               |               |               | Bilancieri anteriori; lama posteriore |               |               |               |
|-----------------------|---------------------------------------|---------------|---------------|---------------|---------------------------------------|---------------|---------------|---------------|
| Contrappeso           | 5,4 t                                 |               |               |               | 3,9 t                                 |               |               |               |
| Tipo di braccio       | 1 PC                                  |               | VA            |               | 1 PC                                  |               | VA            |               |
| Lunghezza avambraccio | 2,20 m (7'3")                         | 2,50 m (8'2") | 2,20 m (7'3") | 2,50 m (8'2") | 2,20 m (7'3")                         | 2,50 m (8'2") | 2,20 m (7'3") | 2,50 m (8'2") |
| G317 GC               | ✓                                     | ✓             | ✓             | ✓             | ✓                                     | ✓             | ✓             | ✓             |
| G318                  | ✓                                     |               | ✓             |               | ✓                                     |               | ✓             |               |
| G318 WH-800           | ✓                                     | ✓             | ✓             |               | ✓                                     | ✓             | ✓             |               |

#### Attacco rapido, continua

| Carro                 | Bilancieri anteriori; lama posteriore |               |               |               |               |               |               |               |
|-----------------------|---------------------------------------|---------------|---------------|---------------|---------------|---------------|---------------|---------------|
| Contrappeso           | 4,4 t                                 |               |               |               | 5,4 t         |               |               |               |
| Tipo di braccio       | 1 PC                                  |               | VA            |               | 1 PC          |               | VA            |               |
| Lunghezza avambraccio | 2,20 m (7'3")                         | 2,50 m (8'2") | 2,20 m (7'3") | 2,50 m (8'2") | 2,20 m (7'3") | 2,50 m (8'2") | 2,20 m (7'3") | 2,50 m (8'2") |
| G317 GC               | ✓                                     | ✓             | ✓             | ✓             | ✓             | ✓             | ✓             | ✓             |
| G318                  | ✓                                     |               | ✓             |               | ✓             |               | ✓             |               |
| G318 WH-800           | ✓                                     | ✓             | ✓             |               | ✓             | ✓             | ✓             |               |

(continua alla pagina seguente)

# Benne a polipo per la demolizione e lo smistamento per escavatori gommati

## Abbinamento – Escavatori gommati (continua)

Abbinamento
  \* Solo gamma operativa anteriore
  Nessuna corrispondenza

### M322D2, continua Attacco rapido, continua

| Carro                 | Lama posteriore |               |               |               |
|-----------------------|-----------------|---------------|---------------|---------------|
| Contrappeso           | 5,4 t           |               |               |               |
| Tipo di braccio       | 1 PC            |               | VA            |               |
| Lunghezza avambraccio | 2,20 m (7'3")   | 2,50 m (8'2") | 2,20 m (7'3") | 2,50 m (8'2") |
| G317 GC               | ✓               | ✓             | ✓             | ✓             |
| G318                  | ✓*              |               | ✓*            |               |
| G318 WH-800           | ✓               | ✓*            | ✓             |               |

### Attacco dedicato CW-40s

| Carro                 | Stabilizzatori anteriori e posteriori |               |               |               |               |               |               |               |
|-----------------------|---------------------------------------|---------------|---------------|---------------|---------------|---------------|---------------|---------------|
| Contrappeso           | 3,9 t                                 |               |               |               |               |               | 4,4 t         |               |
| Tipo di braccio       | 1 PC                                  |               |               | VA            |               |               | 1 PC          |               |
| Lunghezza avambraccio | 2,20 m (7'3")                         | 2,50 m (8'2") | 2,90 m (9'6") | 2,20 m (7'3") | 2,50 m (8'2") | 2,90 m (9'6") | 2,20 m (7'3") | 2,50 m (8'2") |
| G317 GC               | ✓                                     | ✓             | ✓             | ✓             | ✓             | ✓             | ✓             | ✓             |
| G318                  | ✓                                     |               |               | ✓             |               |               | ✓             |               |
| G318 WH-800           | ✓                                     | ✓             |               | ✓             | ✓             |               | ✓             | ✓             |
| G318 WH-1100          | ✓                                     |               |               | ✓             |               |               | ✓             |               |

### Attacco dedicato CW-40s, continua

| Carro                 | Stabilizzatori anteriori e posteriori |               |               |               |               |               |               |               |
|-----------------------|---------------------------------------|---------------|---------------|---------------|---------------|---------------|---------------|---------------|
| Contrappeso           | 4,4 t                                 |               |               |               | 5,4 t         |               |               |               |
| Tipo di braccio       | 1 PC                                  |               | VA            |               | 1 PC          |               | VA            |               |
| Lunghezza avambraccio | 2,90 m (9'6")                         | 2,20 m (7'3") | 2,50 m (8'2") | 2,90 m (9'6") | 2,20 m (7'3") | 2,50 m (8'2") | 2,90 m (9'6") | 2,20 m (7'3") |
| G317 GC               | ✓                                     | ✓             | ✓             | ✓             | ✓             | ✓             | ✓             | ✓             |
| G318                  |                                       | ✓             |               |               | ✓             |               |               | ✓             |
| G318 WH-800           |                                       | ✓             | ✓             |               | ✓             | ✓             |               | ✓             |
| G318 WH-1100          |                                       | ✓             |               |               | ✓             |               |               | ✓             |

### Attacco dedicato CW-40s, continua

| Carro                 | Stabilizzatori anteriori e posteriori |               |               |               | Bilancieri anteriori; lama posteriore |               |               |               |
|-----------------------|---------------------------------------|---------------|---------------|---------------|---------------------------------------|---------------|---------------|---------------|
| Contrappeso           | 5,4 t                                 |               |               |               | 3,9 t                                 |               |               |               |
| Tipo di braccio       | VA                                    |               | 1 PC          |               | 1 PC                                  |               | VA            |               |
| Lunghezza avambraccio | 2,50 m (8'2")                         | 2,90 m (9'6") | 2,20 m (7'3") | 2,50 m (8'2") | 2,90 m (9'6")                         | 2,20 m (7'3") | 2,50 m (8'2") | 2,90 m (9'6") |
| G317 GC               | ✓                                     | ✓             | ✓             | ✓             | ✓                                     | ✓             | ✓             | ✓             |
| G318                  |                                       |               | ✓             |               |                                       | ✓             |               |               |
| G318 WH-800           | ✓                                     |               | ✓             | ✓             |                                       | ✓             | ✓             |               |
| G318 WH-1100          |                                       |               | ✓             |               |                                       | ✓             |               |               |

### Attacco dedicato CW-40s, continua

| Carro                 | Bilancieri anteriori; lama posteriore |               |               |               |               |               |               |               |
|-----------------------|---------------------------------------|---------------|---------------|---------------|---------------|---------------|---------------|---------------|
| Contrappeso           | 4,4 t                                 |               |               |               |               |               | 5,4 t         |               |
| Tipo di braccio       | 1 PC                                  |               |               | VA            |               |               | 1 PC          |               |
| Lunghezza avambraccio | 2,20 m (7'3")                         | 2,50 m (8'2") | 2,90 m (9'6") | 2,20 m (7'3") | 2,50 m (8'2") | 2,90 m (9'6") | 2,20 m (7'3") | 2,50 m (8'2") |
| G317 GC               | ✓                                     | ✓             | ✓             | ✓             | ✓             | ✓             | ✓             | ✓             |
| G318                  | ✓                                     |               |               | ✓             |               |               | ✓             |               |
| G318 WH-800           | ✓                                     | ✓             |               | ✓             | ✓             |               | ✓             | ✓             |
| G318 WH-1100          | ✓                                     |               |               | ✓             |               |               | ✓             |               |

(continua alla pagina seguente)

# Benne a polipo per la demolizione e lo smistamento per escavatori gommati

## Abbinamento – Escavatori gommati (continua)

Abbinamento       \* Solo gamma operativa anteriore       Nessuna corrispondenza

### M32D2, continua

#### Attacco dedicato CW-40s, continua

| Carro                 | Bilancieri anteriori; lama posteriore |               |               |               | Lama posteriore |               |               |               |
|-----------------------|---------------------------------------|---------------|---------------|---------------|-----------------|---------------|---------------|---------------|
|                       | 5,4 t                                 |               |               |               | 3,9 t           |               | 4,4 t         |               |
| Contrappeso           | 5,4 t                                 |               |               |               | 3,9 t           |               | 4,4 t         |               |
| Tipo di braccio       | 1 PC                                  | VA            |               | 2,90 m (9'6") | 1 PC            | VA            | 1 PC          |               |
| Lunghezza avambraccio | 2,90 m (9'6")                         | 2,20 m (7'3") | 2,50 m (8'2") | 2,90 m (9'6") | 2,20 m (7'3")   | 2,20 m (7'3") | 2,20 m (7'3") | 2,50 m (8'2") |
| G317 GC               | ✓                                     | ✓             | ✓             | ✓             | ✓*              | ✓*            | ✓             | ✓*            |
| G318                  |                                       | ✓             |               |               |                 |               |               |               |
| G318 WH-800           |                                       | ✓             | ✓             |               |                 |               | ✓*            |               |
| G318 WH-1100          |                                       | ✓             |               |               |                 |               |               |               |

#### Attacco dedicato CW-40s, continua

| Carro                 | Lama posteriore |               |               |               |               |               |               |               |
|-----------------------|-----------------|---------------|---------------|---------------|---------------|---------------|---------------|---------------|
|                       | 4,4 t           |               | 5,4 t         |               |               |               |               |               |
| Contrappeso           | 4,4 t           |               | 5,4 t         |               |               |               |               |               |
| Tipo di braccio       | VA              |               | 1 PC          |               |               | VA            |               |               |
| Lunghezza avambraccio | 2,20 m (7'3")   | 2,50 m (8'2") | 2,20 m (7'3") | 2,50 m (8'2") | 2,90 m (9'6") | 2,20 m (7'3") | 2,50 m (8'2") | 2,90 m (9'6") |
| G317 GC               | ✓               | ✓             | ✓             | ✓             | ✓             | ✓             | ✓             | ✓             |
| G318                  | ✓*              |               | ✓             |               |               | ✓             |               |               |
| G318 WH-800           | ✓*              | ✓*            | ✓             | ✓             |               | ✓             | ✓             |               |
| G318 WH-1100          |                 |               | ✓*            |               |               | ✓             |               |               |

#### Attacco dedicato CW-40

| Carro                 | Stabilizzatori anteriori e posteriori |               |               |               |               |               |               |               |
|-----------------------|---------------------------------------|---------------|---------------|---------------|---------------|---------------|---------------|---------------|
|                       | 3,9 t                                 |               |               |               | 4,4 t         |               |               |               |
| Contrappeso           | 3,9 t                                 |               |               |               | 4,4 t         |               |               |               |
| Tipo di braccio       | 1 PC                                  |               |               | VA            |               |               | 1 PC          |               |
| Lunghezza avambraccio | 2,20 m (7'3")                         | 2,50 m (8'2") | 2,90 m (9'6") | 2,20 m (7'3") | 2,50 m (8'2") | 2,90 m (9'6") | 2,20 m (7'3") | 2,50 m (8'2") |
| G317 GC               | ✓                                     | ✓             | ✓             | ✓             | ✓             | ✓             | ✓             | ✓             |
| G317 GC-fisso CAN     | ✓                                     | ✓             | ✓             | ✓             | ✓             | ✓             | ✓             | ✓             |
| G318                  | ✓                                     |               |               | ✓             |               |               | ✓             |               |
| G318-fisso CAN        | ✓                                     |               |               | ✓             |               |               | ✓             |               |
| G318 WH-800           | ✓                                     | ✓             |               | ✓             | ✓             |               | ✓             | ✓             |
| G318 WH-1100          | ✓                                     |               |               | ✓             |               |               | ✓             |               |

#### Attacco dedicato CW-40, continua

| Carro                 | Stabilizzatori anteriori e posteriori |               |               |               |               |               |               |               |
|-----------------------|---------------------------------------|---------------|---------------|---------------|---------------|---------------|---------------|---------------|
|                       | 4,4 t                                 |               |               |               | 5,4 t         |               |               |               |
| Contrappeso           | 4,4 t                                 |               |               |               | 5,4 t         |               |               |               |
| Tipo di braccio       | 1 PC                                  | VA            |               | 2,90 m (9'6") | 1 PC          |               | VA            |               |
| Lunghezza avambraccio | 2,90 m (9'6")                         | 2,20 m (7'3") | 2,50 m (8'2") | 2,90 m (9'6") | 2,20 m (7'3") | 2,50 m (8'2") | 2,90 m (9'6") | 2,20 m (7'3") |
| G317 GC               | ✓                                     | ✓             | ✓             | ✓             | ✓             | ✓             | ✓             | ✓             |
| G317 GC-fisso CAN     | ✓                                     | ✓             | ✓             | ✓             | ✓             | ✓             | ✓             | ✓             |
| G318                  |                                       | ✓             |               |               | ✓             |               |               | ✓             |
| G318-fisso CAN        |                                       | ✓             |               |               | ✓             |               |               | ✓             |
| G318 WH-800           |                                       | ✓             | ✓             |               | ✓             | ✓             |               | ✓             |
| G318 WH-1100          |                                       | ✓             |               |               | ✓             |               |               | ✓             |

(continua alla pagina seguente)

# Benne a polipo per la demolizione e lo smistamento per escavatori gommati

## Abbinamento – Escavatori gommati (continua)

Abbinamento
  \* Solo gamma operativa anteriore
  Nessuna corrispondenza

### M322D2, continua

#### Attacco dedicato CW-40, continua

| Carro                 | Stabilizzatori anteriori e posteriori |               |               | Bilancieri anteriori; lama posteriore |               |               |               |               |
|-----------------------|---------------------------------------|---------------|---------------|---------------------------------------|---------------|---------------|---------------|---------------|
| Contrappeso           | 5,4 t                                 |               |               | 3,9 t                                 |               |               |               |               |
| Tipo di braccio       | VA                                    |               |               | 1 PC                                  |               | VA            |               |               |
| Lunghezza avambraccio | 2,50 m (8'2")                         | 2,90 m (9'6") | 2,20 m (7'3") | 2,50 m (8'2")                         | 2,90 m (9'6") | 2,20 m (7'3") | 2,50 m (8'2") | 2,90 m (9'6") |
| G317 GC               | ✓                                     | ✓             | ✓             | ✓                                     | ✓             | ✓             | ✓             | ✓             |
| G317 GC-fisso CAN     | ✓                                     | ✓             | ✓             | ✓                                     | ✓             | ✓             | ✓             | ✓             |
| G318                  |                                       |               | ✓             |                                       |               | ✓             |               |               |
| G318-fisso CAN        |                                       |               | ✓             |                                       |               | ✓             |               |               |
| G318 WH-800           | ✓                                     |               | ✓             | ✓                                     |               | ✓             | ✓             |               |
| G318 WH-1100          |                                       |               | ✓             |                                       |               | ✓             |               |               |

#### Attacco dedicato CW-40, continua

| Carro                 | Bilancieri anteriori; lama posteriore |               |               |               |               |               |               |               |
|-----------------------|---------------------------------------|---------------|---------------|---------------|---------------|---------------|---------------|---------------|
| Contrappeso           | 4,4 t                                 |               |               |               |               |               | 5,4 t         |               |
| Tipo di braccio       | 1 PC                                  |               |               | VA            |               |               | 1 PC          |               |
| Lunghezza avambraccio | 2,20 m (7'3")                         | 2,50 m (8'2") | 2,90 m (9'6") | 2,20 m (7'3") | 2,50 m (8'2") | 2,90 m (9'6") | 2,20 m (7'3") | 2,50 m (8'2") |
| G317 GC               | ✓                                     | ✓             | ✓             | ✓             | ✓             | ✓             | ✓             | ✓             |
| G317 GC-fisso CAN     | ✓                                     | ✓             | ✓             | ✓             | ✓             | ✓             | ✓             | ✓             |
| G318                  | ✓                                     |               |               | ✓             |               |               | ✓             |               |
| G318-fisso CAN        | ✓                                     |               |               | ✓             |               |               | ✓             |               |
| G318 WH-800           | ✓                                     | ✓             |               | ✓             | ✓             |               | ✓             | ✓             |
| G318 WH-1100          | ✓                                     |               |               | ✓             |               |               | ✓             |               |

#### Attacco dedicato CW-40, continua

| Carro                 | Bilancieri anteriori; lama posteriore |               |               |               | Lama posteriore |               |               |               |
|-----------------------|---------------------------------------|---------------|---------------|---------------|-----------------|---------------|---------------|---------------|
| Contrappeso           | 5,4 t                                 |               |               |               | 3,9 t           |               | 4,4 t         |               |
| Tipo di braccio       | 1 PC                                  | VA            |               | 1 PC          | VA              | 1 PC          |               |               |
| Lunghezza avambraccio | 2,90 m (9'6")                         | 2,20 m (7'3") | 2,50 m (8'2") | 2,90 m (9'6") | 2,20 m (7'3")   | 2,20 m (7'3") | 2,20 m (7'3") | 2,50 m (8'2") |
| G317 GC               | ✓                                     | ✓             | ✓             | ✓             |                 | ✓*            | ✓             | ✓*            |
| G317 GC-fisso CAN     | ✓                                     | ✓             | ✓             | ✓             | ✓*              | ✓*            | ✓             | ✓             |
| G318                  |                                       | ✓             |               |               |                 |               |               |               |
| G318-fisso CAN        |                                       | ✓             |               |               |                 |               | ✓*            |               |
| G318 WH-800           |                                       | ✓             | ✓             |               |                 |               | ✓*            |               |
| G318 WH-1100          |                                       | ✓             |               |               |                 |               |               |               |

#### Attacco dedicato CW-40, continua

| Carro                 | Lama posteriore |               |               |               |               |               |               |               |
|-----------------------|-----------------|---------------|---------------|---------------|---------------|---------------|---------------|---------------|
| Contrappeso           | 4,4 t           |               |               | 5,4 t         |               |               |               |               |
| Tipo di braccio       | VA              |               |               | 1 PC          |               |               | VA            |               |
| Lunghezza avambraccio | 2,20 m (7'3")   | 2,50 m (8'2") | 2,90 m (9'6") | 2,20 m (7'3") | 2,50 m (8'2") | 2,90 m (9'6") | 2,20 m (7'3") | 2,50 m (8'2") |
| G317 GC               | ✓               | ✓*            |               | ✓             | ✓             | ✓             | ✓             | ✓             |
| G317 GC-fisso CAN     | ✓               | ✓             | ✓*            | ✓             | ✓             | ✓             | ✓             | ✓             |
| G318                  |                 |               |               | ✓             |               |               | ✓             |               |
| G318-fisso CAN        | ✓*              |               |               | ✓             |               |               | ✓             |               |
| G318 WH-800           | ✓*              |               |               | ✓             | ✓             |               | ✓             | ✓             |
| G318 WH-1100          |                 |               |               | ✓*            |               |               | ✓*            |               |

(continua alla pagina seguente)

# Benne a polipo per la demolizione e lo smistamento per escavatori gommati

## Abbinamento – Escavatori gommati (continua)

Abbinamento       \* Solo gamma operativa anteriore       Nessuna corrispondenza

### M322D2, continua

#### Attacco dedicato CW-40, continua

| Carro                 | Lama posteriore |
|-----------------------|-----------------|
| Contrappeso           | 5,4 t           |
| Tipo di braccio       | VA              |
| Lunghezza avambraccio | 2,90 m (9'6")   |
| G317 GC               | ✓               |
| G317 GC-fisso CAN     | ✓               |
| G318                  |                 |
| G318-fisso CAN        |                 |
| G318 WH-800           |                 |
| G318 WH-1100          |                 |

### M322F

#### Attacco imperniato

| Carro                 | Stabilizzatori anteriori e posteriori |               |               |               |               |               |               |               |
|-----------------------|---------------------------------------|---------------|---------------|---------------|---------------|---------------|---------------|---------------|
|                       | 3,5 mt                                |               |               |               | 4,7 mt        |               |               |               |
| Tipo di braccio       | 1 PC                                  |               | VA            |               | 1 PC          |               | VA            |               |
| Lunghezza avambraccio | 2,50 m (8'2")                         | 2,90 m (9'6") | 2,50 m (8'2") | 2,90 m (9'6") | 2,50 m (8'2") | 2,90 m (9'6") | 2,50 m (8'2") | 2,90 m (9'6") |
| G317 GC               | ✓                                     | ✓             | ✓             | ✓             | ✓             | ✓             | ✓             | ✓             |
| G318                  | ✓                                     | ✓             | ✓             |               | ✓             | ✓             | ✓             |               |
| G318 WH-800           | ✓                                     | ✓             | ✓             | ✓             | ✓             | ✓             | ✓             | ✓             |
| G318 WH-1100          | ✓                                     |               | ✓             |               | ✓             |               | ✓             |               |

#### Attacco imperniato, continua

| Carro                 | Lama anteriore; bilancieri posteriori |               |               |               |               |               |               |               |
|-----------------------|---------------------------------------|---------------|---------------|---------------|---------------|---------------|---------------|---------------|
|                       | 3,5 mt                                |               |               |               | 4,7 mt        |               |               |               |
| Tipo di braccio       | 1 PC                                  |               | VA            |               | 1 PC          |               | VA            |               |
| Lunghezza avambraccio | 2,50 m (8'2")                         | 2,90 m (9'6") | 2,50 m (8'2") | 2,90 m (9'6") | 2,50 m (8'2") | 2,90 m (9'6") | 2,50 m (8'2") | 2,90 m (9'6") |
| G317 GC               | ✓                                     | ✓             | ✓             | ✓             | ✓             | ✓             | ✓             | ✓             |
| G318                  | ✓                                     | ✓             | ✓             |               | ✓             | ✓             | ✓             |               |
| G318 WH-800           | ✓                                     | ✓             | ✓             | ✓             | ✓             | ✓             | ✓             | ✓             |
| G318 WH-1100          | ✓                                     |               | ✓             |               | ✓             |               | ✓             |               |

#### Attacco imperniato, continua

| Carro                 | Bilancieri anteriori; lama posteriore |               |               |               |               |               |               |               |
|-----------------------|---------------------------------------|---------------|---------------|---------------|---------------|---------------|---------------|---------------|
|                       | 3,5 mt                                |               |               |               | 4,7 mt        |               |               |               |
| Tipo di braccio       | 1 PC                                  |               | VA            |               | 1 PC          |               | VA            |               |
| Lunghezza avambraccio | 2,50 m (8'2")                         | 2,90 m (9'6") | 2,50 m (8'2") | 2,90 m (9'6") | 2,50 m (8'2") | 2,90 m (9'6") | 2,50 m (8'2") | 2,90 m (9'6") |
| G317 GC               | ✓                                     | ✓             | ✓             | ✓             | ✓             | ✓             | ✓             | ✓             |
| G318                  | ✓                                     | ✓             | ✓             |               | ✓             | ✓             | ✓             |               |
| G318 WH-800           | ✓                                     | ✓             | ✓             | ✓             | ✓             | ✓             | ✓             | ✓             |
| G318 WH-1100          | ✓                                     |               | ✓             |               | ✓             |               | ✓             |               |

(continua alla pagina seguente)

# Benne a polipo per la demolizione e lo smistamento per escavatori gommati

## Abbinamento – Escavatori gommati (continua)

Abbinamento
  \* Solo gamma operativa anteriore
  Nessuna corrispondenza

### M322F, continua

#### Attacco imperniato, continua

| Carro                 | Lama posteriore |               |               |               |               |               |               |
|-----------------------|-----------------|---------------|---------------|---------------|---------------|---------------|---------------|
|                       | 3,5 mt          |               |               | 4,7 mt        |               |               |               |
| Contrappeso           |                 |               |               |               |               |               |               |
| Tipo di braccio       | 1 PC            | VA            |               | 1 PC          |               | VA            |               |
| Lunghezza avambraccio | 2,50 m (8'2")   | 2,50 m (8'2") | 2,90 m (9'6") | 2,50 m (8'2") | 2,90 m (9'6") | 2,50 m (8'2") | 2,90 m (9'6") |
| G317 GC               | ✓               | ✓             | ✓             | ✓             | ✓             | ✓             | ✓             |
| G318                  |                 |               |               | ✓             | ✓             | ✓             |               |
| G318 WH-800           | ✓*              | ✓             | ✓             | ✓             | ✓             | ✓             | ✓             |
| G318 WH-1100          |                 | ✓             |               | ✓*            |               | ✓             |               |

#### Attacco rapido

| Carro                 | Stabilizzatori anteriori e posteriori |               |               |               | Lama anteriore; bilancieri posteriori |               |               |               |
|-----------------------|---------------------------------------|---------------|---------------|---------------|---------------------------------------|---------------|---------------|---------------|
|                       | 3,5 mt                                |               | 4,7 mt        |               | 3,5 mt                                |               | 4,7 mt        |               |
| Tipo di braccio       | 1 PC                                  | VA            | 1 PC          | VA            | 1 PC                                  | VA            | 1 PC          | VA            |
| Lunghezza avambraccio | 2,50 m (8'2")                         | 2,50 m (8'2") | 2,50 m (8'2") | 2,50 m (8'2") | 2,50 m (8'2")                         | 2,50 m (8'2") | 2,50 m (8'2") | 2,50 m (8'2") |
| G317 GC               | ✓                                     | ✓             | ✓             | ✓             | ✓                                     | ✓             | ✓             | ✓             |
| G318                  | ✓                                     |               | ✓             |               | ✓                                     |               | ✓             |               |

#### Attacco rapido, continua

| Carro                 | Bilancieri anteriori; lama posteriore |               |               |               | Lama posteriore |               |               |
|-----------------------|---------------------------------------|---------------|---------------|---------------|-----------------|---------------|---------------|
|                       | 3,5 mt                                |               | 4,7 mt        |               | 3,5 mt          | 4,7 mt        |               |
| Tipo di braccio       | 1 PC                                  | VA            | 1 PC          | VA            | VA              | 1 PC          | VA            |
| Lunghezza avambraccio | 2,50 m (8'2")                         | 2,50 m (8'2") | 2,50 m (8'2") | 2,50 m (8'2") | 2,50 m (8'2")   | 2,50 m (8'2") | 2,50 m (8'2") |
| G317 GC               | ✓                                     | ✓             | ✓             | ✓             | ✓               | ✓             | ✓             |
| G318                  | ✓                                     |               | ✓             |               |                 | ✓*            |               |

#### Attacco dedicato CW-40s

| Carro                 | Stabilizzatori anteriori e posteriori |               |               |               |               |               |               |               |
|-----------------------|---------------------------------------|---------------|---------------|---------------|---------------|---------------|---------------|---------------|
|                       | 3,5 mt                                |               |               |               | 4,7 mt        |               |               |               |
| Tipo di braccio       | 1 PC                                  |               | VA            |               | 1 PC          |               | VA            |               |
| Lunghezza avambraccio | 2,50 m (8'2")                         | 2,90 m (9'6") | 2,50 m (8'2") | 2,90 m (9'6") | 2,50 m (8'2") | 2,90 m (9'6") | 2,50 m (8'2") | 2,90 m (9'6") |
| G317 GC               | ✓                                     | ✓             | ✓             | ✓             | ✓             | ✓             | ✓             | ✓             |
| G318                  | ✓                                     |               | ✓             |               | ✓             |               | ✓             |               |
| G318 WH-800           | ✓                                     |               | ✓             |               | ✓             |               | ✓             |               |

#### Attacco dedicato CW-40s, continua

| Carro                 | Lama anteriore; bilancieri posteriori |               |               |               |               |               |               |               |
|-----------------------|---------------------------------------|---------------|---------------|---------------|---------------|---------------|---------------|---------------|
|                       | 3,5 mt                                |               |               |               | 4,7 mt        |               |               |               |
| Tipo di braccio       | 1 PC                                  |               | VA            |               | 1 PC          |               | VA            |               |
| Lunghezza avambraccio | 2,50 m (8'2")                         | 2,90 m (9'6") | 2,50 m (8'2") | 2,90 m (9'6") | 2,50 m (8'2") | 2,90 m (9'6") | 2,50 m (8'2") | 2,90 m (9'6") |
| G317 GC               | ✓                                     | ✓             | ✓             | ✓             | ✓             | ✓             | ✓             | ✓             |
| G318                  | ✓                                     |               | ✓             |               | ✓             |               | ✓             |               |
| G318 WH-800           | ✓                                     |               | ✓             |               | ✓             |               | ✓             |               |

(continua alla pagina seguente)

# Benne a polipo per la demolizione e lo smistamento per escavatori gommati

## Abbinamento – Escavatori gommati (continua)

Abbinamento       \* Solo gamma operativa anteriore       Nessuna corrispondenza

### M322F, continua

#### Attacco dedicato CW-40s, continua

| Carro                 | Bilancieri anteriori; lama posteriore |               |               |               |               |               |               |               |
|-----------------------|---------------------------------------|---------------|---------------|---------------|---------------|---------------|---------------|---------------|
| Contrappeso           | 3,5 mt                                |               |               |               | 4,7 mt        |               |               |               |
| Tipo di braccio       | 1 PC                                  |               | VA            |               | 1 PC          |               | VA            |               |
| Lunghezza avambraccio | 2,50 m (8'2")                         | 2,90 m (9'6") | 2,50 m (8'2") | 2,90 m (9'6") | 2,50 m (8'2") | 2,90 m (9'6") | 2,50 m (8'2") | 2,90 m (9'6") |
| G317 GC               | ✓                                     | ✓             | ✓             | ✓             | ✓             | ✓             | ✓             | ✓             |
| G318                  | ✓                                     |               | ✓             |               | ✓             |               | ✓             |               |
| G318 WH-800           | ✓                                     |               | ✓             |               | ✓             |               | ✓             |               |

#### Attacco dedicato CW-40s, continua

| Carro                 | Lama posteriore |               |               |               |               |               |
|-----------------------|-----------------|---------------|---------------|---------------|---------------|---------------|
| Contrappeso           | 3,5 mt          |               |               | 4,7 mt        |               |               |
| Tipo di braccio       | VA              |               | 1 PC          |               | VA            |               |
| Lunghezza avambraccio | 2,50 m (8'2")   | 2,90 m (9'6") | 2,50 m (8'2") | 2,90 m (9'6") | 2,50 m (8'2") | 2,90 m (9'6") |
| G317 GC               | ✓               | ✓             | ✓             | ✓             | ✓             | ✓             |
| G318                  |                 |               | ✓             |               | ✓             |               |
| G318 WH-800           | ✓               |               | ✓             |               | ✓             |               |

#### Attacco dedicato CW-40

| Carro                 | Stabilizzatori anteriori e posteriori |               |               |               |               |               |               |               |
|-----------------------|---------------------------------------|---------------|---------------|---------------|---------------|---------------|---------------|---------------|
| Contrappeso           | 3,5 mt                                |               |               |               | 4,7 mt        |               |               |               |
| Tipo di braccio       | 1 PC                                  |               | VA            |               | 1 PC          |               | VA            |               |
| Lunghezza avambraccio | 2,50 m (8'2")                         | 2,90 m (9'6") | 2,50 m (8'2") | 2,90 m (9'6") | 2,50 m (8'2") | 2,90 m (9'6") | 2,50 m (8'2") | 2,90 m (9'6") |
| G317 GC               | ✓                                     | ✓             | ✓             |               | ✓             | ✓             | ✓             |               |
| G317 GC-fisso CAN     | ✓                                     | ✓             | ✓             | ✓             | ✓             | ✓             | ✓             | ✓             |
| G318                  | ✓                                     |               | ✓             |               | ✓             |               | ✓             |               |
| G318-fisso CAN        | ✓                                     |               | ✓             |               | ✓             |               | ✓             |               |
| G318 WH-800           | ✓                                     |               | ✓             |               | ✓             |               | ✓             |               |

#### Attacco dedicato CW-40, continua

| Carro                 | Lama anteriore; bilancieri posteriori |               |               |               |               |               |               |               |
|-----------------------|---------------------------------------|---------------|---------------|---------------|---------------|---------------|---------------|---------------|
| Contrappeso           | 3,5 mt                                |               |               |               | 4,7 mt        |               |               |               |
| Tipo di braccio       | 1 PC                                  |               | VA            |               | 1 PC          |               | VA            |               |
| Lunghezza avambraccio | 2,50 m (8'2")                         | 2,90 m (9'6") | 2,50 m (8'2") | 2,90 m (9'6") | 2,50 m (8'2") | 2,90 m (9'6") | 2,50 m (8'2") | 2,90 m (9'6") |
| G317 GC               | ✓                                     | ✓             | ✓             |               | ✓             | ✓             | ✓             |               |
| G317 GC-fisso CAN     | ✓                                     | ✓             | ✓             | ✓             | ✓             | ✓             | ✓             | ✓             |
| G318                  | ✓                                     |               | ✓             |               | ✓             |               | ✓             |               |
| G318-fisso CAN        | ✓                                     |               | ✓             |               | ✓             |               | ✓             |               |
| G318 WH-800           | ✓                                     |               | ✓             |               | ✓             |               | ✓             |               |

#### Attacco dedicato CW-40, continua

| Carro                 | Bilancieri anteriori; lama posteriore |               |               |               |               |               |               |               |
|-----------------------|---------------------------------------|---------------|---------------|---------------|---------------|---------------|---------------|---------------|
| Contrappeso           | 3,5 mt                                |               |               |               | 4,7 mt        |               |               |               |
| Tipo di braccio       | 1 PC                                  |               | VA            |               | 1 PC          |               | VA            |               |
| Lunghezza avambraccio | 2,50 m (8'2")                         | 2,90 m (9'6") | 2,50 m (8'2") | 2,90 m (9'6") | 2,50 m (8'2") | 2,90 m (9'6") | 2,50 m (8'2") | 2,90 m (9'6") |
| G317 GC               | ✓                                     | ✓             | ✓             |               | ✓             | ✓             | ✓             |               |
| G317 GC-fisso CAN     | ✓                                     | ✓             | ✓             | ✓             | ✓             | ✓             | ✓             | ✓             |
| G318                  | ✓                                     |               | ✓             |               | ✓             |               | ✓             |               |
| G318-fisso CAN        | ✓                                     |               | ✓             |               | ✓             |               | ✓             |               |
| G318 WH-800           | ✓                                     |               | ✓             |               | ✓             |               | ✓             |               |

(continua alla pagina seguente)



# Benne a polipo per la demolizione e lo smistamento per escavatori gommati

## Abbinamento – Escavatori gommati (continua)

Abbinamento
  \* Solo gamma operativa anteriore
  Nessuna corrispondenza

### M322F, continua

#### Attacco dedicato CW-40, continua

| Carro                 | Lama posteriore |               |               |               |               |               |               |
|-----------------------|-----------------|---------------|---------------|---------------|---------------|---------------|---------------|
|                       | 3,5 mt          |               |               | 4,7 mt        |               |               |               |
| Contrappeso           |                 |               |               |               |               |               |               |
| Tipo di braccio       | 1 PC            | VA            |               | 1 PC          |               | VA            |               |
| Lunghezza avambraccio | 2,50 m (8'2")   | 2,50 m (8'2") | 2,90 m (9'6") | 2,50 m (8'2") | 2,90 m (9'6") | 2,50 m (8'2") | 2,90 m (9'6") |
| G317 GC               |                 | ✓             |               | ✓             | ✓             | ✓             |               |
| G317 GC-fisso CAN     | ✓*              | ✓             | ✓             | ✓             | ✓             | ✓             | ✓             |
| G318                  |                 |               |               | ✓             |               | ✓             |               |
| G318-fisso CAN        |                 |               |               | ✓             |               | ✓             |               |
| G318 WH-800           |                 | ✓             |               | ✓             |               | ✓             |               |

#### Attacco dedicato S70

| Carro                 | Stabilizzatori anteriori e posteriori |               |               |               | Lama anteriore; bilancieri posteriori |               |               |               |
|-----------------------|---------------------------------------|---------------|---------------|---------------|---------------------------------------|---------------|---------------|---------------|
|                       | 3,5 mt                                |               | 4,7 mt        |               | 3,5 mt                                |               | 4,7 mt        |               |
| Tipo di braccio       | 1 PC                                  | VA            | 1 PC          | VA            | 1 PC                                  | VA            | 1 PC          | VA            |
| Lunghezza avambraccio | 2,50 m (8'2")                         | 2,50 m (8'2") | 2,50 m (8'2") | 2,50 m (8'2") | 2,50 m (8'2")                         | 2,50 m (8'2") | 2,50 m (8'2") | 2,50 m (8'2") |
| G317 GC               | ✓                                     | ✓             | ✓             | ✓             | ✓                                     | ✓             | ✓             | ✓             |
| G318                  | ✓                                     |               | ✓             |               | ✓                                     |               | ✓             |               |
| G318 WH-800           | ✓                                     | ✓             | ✓             | ✓             | ✓                                     | ✓             | ✓             | ✓             |

#### Attacco dedicato S70, continua

| Carro                 | Bilancieri anteriori; lama posteriore |               |               |               | Lama posteriore |               |
|-----------------------|---------------------------------------|---------------|---------------|---------------|-----------------|---------------|
|                       | 3,5 mt                                |               | 4,7 mt        |               | 4,7 mt          |               |
| Tipo di braccio       | 1 PC                                  | VA            | 1 PC          | VA            | 1 PC            | VA            |
| Lunghezza avambraccio | 2,50 m (8'2")                         | 2,50 m (8'2") | 2,50 m (8'2") | 2,50 m (8'2") | 2,50 m (8'2")   | 2,50 m (8'2") |
| G317 GC               | ✓                                     | ✓             | ✓             | ✓             | ✓               | ✓             |
| G318                  | ✓                                     |               | ✓             |               | ✓*              |               |
| G318 WH-800           | ✓                                     | ✓             | ✓             | ✓             | ✓               | ✓*            |

#### TRS18-CW-30s

| Carro                 | Stabilizzatori anteriori e posteriori |               |               |               | Lama anteriore; bilancieri posteriori |               |               |               |
|-----------------------|---------------------------------------|---------------|---------------|---------------|---------------------------------------|---------------|---------------|---------------|
|                       | 3,5 mt                                |               | 4,7 mt        |               | 3,5 mt                                |               | 4,7 mt        |               |
| Tipo di braccio       | 1 PC                                  | VA            | 1 PC          | VA            | 1 PC                                  | VA            | 1 PC          | VA            |
| Lunghezza avambraccio | 2,50 m (8'2")                         | 2,50 m (8'2") | 2,50 m (8'2") | 2,50 m (8'2") | 2,50 m (8'2")                         | 2,50 m (8'2") | 2,50 m (8'2") | 2,50 m (8'2") |
| G217 GC               | ✓                                     | ✓             | ✓             | ✓             | ✓                                     | ✓             | ✓             | ✓             |

#### TRS18-CW-30s, continua

| Carro                 | Bilancieri anteriori; lama posteriore |               |               |               | Lama posteriore |               |
|-----------------------|---------------------------------------|---------------|---------------|---------------|-----------------|---------------|
|                       | 3,5 mt                                |               | 4,7 mt        |               | 4,7 mt          |               |
| Tipo di braccio       | 1 PC                                  | VA            | 1 PC          | VA            | 1 PC            | VA            |
| Lunghezza avambraccio | 2,50 m (8'2")                         | 2,50 m (8'2") | 2,50 m (8'2") | 2,50 m (8'2") | 2,50 m (8'2")   | 2,50 m (8'2") |
| G217 GC               | ✓                                     | ✓             | ✓             | ✓             | ✓               | ✓             |

#### TRS18-CW-30

| Carro                 | Stabilizzatori anteriori e posteriori |               |               |               | Lama anteriore; bilancieri posteriori |               |               |               |
|-----------------------|---------------------------------------|---------------|---------------|---------------|---------------------------------------|---------------|---------------|---------------|
|                       | 3,5 mt                                |               | 4,7 mt        |               | 3,5 mt                                |               | 4,7 mt        |               |
| Tipo di braccio       | 1 PC                                  | VA            | 1 PC          | VA            | 1 PC                                  | VA            | 1 PC          | VA            |
| Lunghezza avambraccio | 2,50 m (8'2")                         | 2,50 m (8'2") | 2,50 m (8'2") | 2,50 m (8'2") | 2,50 m (8'2")                         | 2,50 m (8'2") | 2,50 m (8'2") | 2,50 m (8'2") |
| G217 GC-fisso CAN     | ✓                                     | ✓             | ✓             | ✓             | ✓                                     | ✓             | ✓             | ✓             |

(continua alla pagina seguente)

# Benne a polipo per la demolizione e lo smistamento per escavatori gommati

## Abbinamento – Escavatori gommati (continua)

Abbinamento       \* Solo gamma operativa anteriore       Nessuna corrispondenza

### M322F, continua TRS18-CW-30, continua

| Carro                 | Bilancieri anteriori; lama posteriore |               |               |               | Lama posteriore |               |
|-----------------------|---------------------------------------|---------------|---------------|---------------|-----------------|---------------|
|                       | 3,5 mt                                |               | 4,7 mt        |               | 4,7 mt          |               |
| Contrappeso           |                                       |               |               |               |                 |               |
| Tipo di braccio       | 1 PC                                  | VA            | 1 PC          | VA            | 1 PC            | VA            |
| Lunghezza avambraccio | 2,50 m (8'2")                         | 2,50 m (8'2") | 2,50 m (8'2") | 2,50 m (8'2") | 2,50 m (8'2")   | 2,50 m (8'2") |
| G217 GC-fisso CAN     | ✓                                     | ✓             | ✓             | ✓             | ✓               | ✓             |

### TRS18-S70

| Carro                 | Stabilizzatori anteriori e posteriori |               | Lama anteriore; bilancieri posteriori |               | Bilancieri anteriori; lama posteriore |               | Lama posteriore |
|-----------------------|---------------------------------------|---------------|---------------------------------------|---------------|---------------------------------------|---------------|-----------------|
|                       | 3,5 mt                                | 4,7 mt        | 3,5 mt                                | 4,7 mt        | 3,5 mt                                | 4,7 mt        | 4,7 mt          |
| Contrappeso           |                                       |               |                                       |               |                                       |               |                 |
| Tipo di braccio       | 1 PC                                  | 1 PC          | 1 PC                                  | 1 PC          | 1 PC                                  | 1 PC          | 1 PC            |
| Lunghezza avambraccio | 2,50 m (8'2")                         | 2,50 m (8'2") | 2,50 m (8'2")                         | 2,50 m (8'2") | 2,50 m (8'2")                         | 2,50 m (8'2") | 2,50 m (8'2")   |
| G217 GC               | ✓                                     | ✓             | ✓                                     | ✓             | ✓                                     | ✓             | ✓*              |

### M322 Attacco imperniato

| Carro                 | Stabilizzatori anteriori e posteriori |               |               |               | Lama anteriore; bilancieri posteriori |               |               |               |
|-----------------------|---------------------------------------|---------------|---------------|---------------|---------------------------------------|---------------|---------------|---------------|
|                       | 3,5 mt                                |               | 4,7 mt        |               | 3,5 mt                                |               | 4,7 mt        |               |
| Contrappeso           |                                       |               |               |               |                                       |               |               |               |
| Tipo di braccio       | VA                                    |               | VA            |               | VA                                    |               | VA            |               |
| Lunghezza avambraccio | 2,50 m (8'2")                         | 2,90 m (9'6") | 2,50 m (8'2") | 2,90 m (9'6") | 2,50 m (8'2")                         | 2,90 m (9'6") | 2,50 m (8'2") | 2,90 m (9'6") |
| G317 GC               | ✓                                     | ✓             | ✓             | ✓             | ✓                                     | ✓             | ✓             | ✓             |
| G318                  | ✓                                     |               | ✓             |               | ✓                                     |               | ✓             |               |
| G318 WH               | ✓                                     | ✓             | ✓             | ✓             | ✓                                     | ✓             | ✓             | ✓             |

### Attacco imperniato, continua

| Carro                 | Bilancieri anteriori; lama posteriore |               |               |               | Lama posteriore |               |               |
|-----------------------|---------------------------------------|---------------|---------------|---------------|-----------------|---------------|---------------|
|                       | 3,5 mt                                |               | 4,7 mt        |               | 3,5 mt          | 4,7 mt        |               |
| Contrappeso           |                                       |               |               |               |                 |               |               |
| Tipo di braccio       | VA                                    |               | VA            |               | VA              | VA            |               |
| Lunghezza avambraccio | 2,50 m (8'2")                         | 2,90 m (9'6") | 2,50 m (8'2") | 2,90 m (9'6") | 2,50 m (8'2")   | 2,50 m (8'2") | 2,90 m (9'6") |
| G317 GC               | ✓                                     | ✓             | ✓             | ✓             | ✓               | ✓             | ✓             |
| G318                  | ✓                                     |               | ✓             |               | ✓               | ✓             |               |
| G318 WH               | ✓                                     | ✓             | ✓             | ✓             | ✓*              | ✓             | ✓             |

### Attacco rapido Cat

| Carro                 | Stabilizzatori anteriori e posteriori |               | Lama anteriore; bilancieri posteriori |               | Bilancieri anteriori; lama posteriore |               | Lama posteriore |
|-----------------------|---------------------------------------|---------------|---------------------------------------|---------------|---------------------------------------|---------------|-----------------|
|                       | 3,5 mt                                | 4,7 mt        | 3,5 mt                                | 4,7 mt        | 3,5 mt                                | 4,7 mt        | 4,7 mt          |
| Contrappeso           |                                       |               |                                       |               |                                       |               |                 |
| Tipo di braccio       | VA                                    | VA            | VA                                    | VA            | VA                                    | VA            | VA              |
| Lunghezza avambraccio | 2,50 m (8'2")                         | 2,50 m (8'2") | 2,50 m (8'2")                         | 2,50 m (8'2") | 2,50 m (8'2")                         | 2,50 m (8'2") | 2,50 m (8'2")   |
| G317 GC               | ✓                                     | ✓             | ✓                                     | ✓             | ✓                                     | ✓             | ✓               |

(continua alla pagina seguente)

# Benne a polipo per la demolizione e lo smistamento per escavatori gommati

## Abbinamento – Escavatori gommati (continua)

Abbinamento
  \* Solo gamma operativa anteriore
  Nessuna corrispondenza

### M322, continua

#### Attacco dedicato CW-40s

| Carro                 | Stabilizzatori anteriori e posteriori |               |               |               | Lama anteriore; bilancieri posteriori |               |               |               |
|-----------------------|---------------------------------------|---------------|---------------|---------------|---------------------------------------|---------------|---------------|---------------|
|                       | 3,5 mt                                |               | 4,7 mt        |               | 3,5 mt                                |               | 4,7 mt        |               |
|                       | VA                                    |               | VA            |               | VA                                    |               | VA            |               |
| Lunghezza avambraccio | 2,50 m (8'2")                         | 2,90 m (9'6") | 2,50 m (8'2") | 2,90 m (9'6") | 2,50 m (8'2")                         | 2,90 m (9'6") | 2,50 m (8'2") | 2,90 m (9'6") |
| G317 GC               | ✓                                     | ✓             | ✓             | ✓             | ✓                                     | ✓             | ✓             | ✓             |
| G318                  | ✓                                     |               | ✓             |               | ✓                                     |               | ✓             |               |
| G318 WH               | ✓                                     |               | ✓             |               | ✓                                     |               | ✓             |               |

#### Attacco dedicato CW-40s, continua

| Carro                 | Bilancieri anteriori; lama posteriore |               |               |               | Lama posteriore |               |               |
|-----------------------|---------------------------------------|---------------|---------------|---------------|-----------------|---------------|---------------|
|                       | 3,5 mt                                |               | 4,7 mt        |               | 3,5 mt          | 4,7 mt        |               |
|                       | VA                                    |               | VA            |               | VA              | VA            |               |
| Lunghezza avambraccio | 2,50 m (8'2")                         | 2,90 m (9'6") | 2,50 m (8'2") | 2,90 m (9'6") | 2,50 m (8'2")   | 2,50 m (8'2") | 2,90 m (9'6") |
| G317 GC               | ✓                                     | ✓             | ✓             | ✓             | ✓*              | ✓             | ✓             |
| G318                  | ✓                                     |               | ✓             |               |                 | ✓             |               |
| G318 WH               | ✓                                     |               | ✓             |               |                 | ✓             |               |

#### Attacco dedicato CW-40

| Carro                 | Stabilizzatori anteriori e posteriori |               |               |               | Lama anteriore; bilancieri posteriori |               |               |               |
|-----------------------|---------------------------------------|---------------|---------------|---------------|---------------------------------------|---------------|---------------|---------------|
|                       | 3,5 mt                                |               | 4,7 mt        |               | 3,5 mt                                |               | 4,7 mt        |               |
|                       | VA                                    |               | VA            |               | VA                                    |               | VA            |               |
| Lunghezza avambraccio | 2,50 m (8'2")                         | 2,90 m (9'6") | 2,50 m (8'2") | 2,90 m (9'6") | 2,50 m (8'2")                         | 2,90 m (9'6") | 2,50 m (8'2") | 2,90 m (9'6") |
| G317 GC               | ✓                                     |               | ✓             |               | ✓                                     |               | ✓             |               |
| G317 GC-fisso CAN     | ✓                                     | ✓             | ✓             | ✓             | ✓                                     | ✓             | ✓             | ✓             |
| G318                  | ✓                                     |               | ✓             |               | ✓                                     |               | ✓             |               |
| G318-fisso CAN        | ✓                                     |               | ✓             |               | ✓                                     |               | ✓             |               |
| G318 WH               | ✓                                     |               | ✓             |               | ✓                                     |               | ✓             |               |

#### Attacco dedicato CW-40, continua

| Carro                 | Bilancieri anteriori; lama posteriore |               |               |               | Lama posteriore |               |               |
|-----------------------|---------------------------------------|---------------|---------------|---------------|-----------------|---------------|---------------|
|                       | 3,5 mt                                |               | 4,7 mt        |               | 3,5 mt          | 4,7 mt        |               |
|                       | VA                                    |               | VA            |               | VA              | VA            |               |
| Lunghezza avambraccio | 2,50 m (8'2")                         | 2,90 m (9'6") | 2,50 m (8'2") | 2,90 m (9'6") | 2,50 m (8'2")   | 2,50 m (8'2") | 2,90 m (9'6") |
| G317 GC               | ✓                                     |               | ✓             |               |                 | ✓             |               |
| G317 GC-fisso CAN     | ✓                                     | ✓             | ✓             | ✓             | ✓*              | ✓             | ✓             |
| G318                  | ✓                                     |               | ✓             |               |                 | ✓             |               |
| G318-fisso CAN        | ✓                                     |               | ✓             |               |                 | ✓             |               |
| G318 WH               | ✓                                     |               | ✓             |               |                 | ✓             |               |

(continua alla pagina seguente)

# Benne a polipo per la demolizione e lo smistamento per escavatori gommati

## Abbinamento – Escavatori gommati (continua)

Abbinamento       \* Solo gamma operativa anteriore       Nessuna corrispondenza

### M322, continua

#### Attacco dedicato S70

| Carro                 | Stabilizzatori anteriori e posteriori |               | Lama anteriore; bilancieri posteriori |               | Bilancieri anteriori; lama posteriore |               | Lama posteriore |
|-----------------------|---------------------------------------|---------------|---------------------------------------|---------------|---------------------------------------|---------------|-----------------|
|                       | 3,5 mt                                | 4,7 mt        | 3,5 mt                                | 4,7 mt        | 3,5 mt                                | 4,7 mt        |                 |
| Contrappeso           | 3,5 mt                                | 4,7 mt        | 3,5 mt                                | 4,7 mt        | 3,5 mt                                | 4,7 mt        | 4,7 mt          |
| Tipo di braccio       | VA                                    | VA            | VA                                    | VA            | VA                                    | VA            | VA              |
| Lunghezza avambraccio | 2,50 m (8'2")                         | 2,50 m (8'2") | 2,50 m (8'2")                         | 2,50 m (8'2") | 2,50 m (8'2")                         | 2,50 m (8'2") | 2,50 m (8'2")   |
| G317 GC               | ✓                                     | ✓             | ✓                                     | ✓             | ✓                                     | ✓             | ✓               |
| G318 WH               | ✓                                     | ✓             | ✓                                     | ✓             | ✓                                     | ✓             | ✓               |

#### Attacco dedicato HCS70

| Carro                 | Stabilizzatori anteriori e posteriori |               | Lama anteriore; bilancieri posteriori |               | Bilancieri anteriori; lama posteriore |               | Lama posteriore |
|-----------------------|---------------------------------------|---------------|---------------------------------------|---------------|---------------------------------------|---------------|-----------------|
|                       | 3,5 mt                                | 4,7 mt        | 3,5 mt                                | 4,7 mt        | 3,5 mt                                | 4,7 mt        |                 |
| Contrappeso           | 3,5 mt                                | 4,7 mt        | 3,5 mt                                | 4,7 mt        | 3,5 mt                                | 4,7 mt        | 4,7 mt          |
| Tipo di braccio       | VA                                    | VA            | VA                                    | VA            | VA                                    | VA            | VA              |
| Lunghezza avambraccio | 2,50 m (8'2")                         | 2,50 m (8'2") | 2,50 m (8'2")                         | 2,50 m (8'2") | 2,50 m (8'2")                         | 2,50 m (8'2") | 2,50 m (8'2")   |
| G317 GC               | ✓                                     | ✓             | ✓                                     | ✓             | ✓                                     | ✓             | ✓               |

#### TRS18 (Attacco nella parte superiore/inferiore CW30s)

| Carro                 | Stabilizzatori anteriori e posteriori |               | Lama anteriore; bilancieri posteriori |               | Bilancieri anteriori; lama posteriore |               | Lama posteriore |
|-----------------------|---------------------------------------|---------------|---------------------------------------|---------------|---------------------------------------|---------------|-----------------|
|                       | 3,5 mt                                | 4,7 mt        | 3,5 mt                                | 4,7 mt        | 3,5 mt                                | 4,7 mt        |                 |
| Contrappeso           | 3,5 mt                                | 4,7 mt        | 3,5 mt                                | 4,7 mt        | 3,5 mt                                | 4,7 mt        | 4,7 mt          |
| Tipo di braccio       | VA                                    | VA            | VA                                    | VA            | VA                                    | VA            | VA              |
| Lunghezza avambraccio | 2,50 m (8'2")                         | 2,50 m (8'2") | 2,50 m (8'2")                         | 2,50 m (8'2") | 2,50 m (8'2")                         | 2,50 m (8'2") | 2,50 m (8'2")   |
| G217 GC-fisso CAN     | ✓                                     | ✓             | ✓                                     | ✓             | ✓                                     | ✓             | ✓               |

#### TRS18 (Attacco nella parte superiore/inferiore CW30)

| Carro                 | Stabilizzatori anteriori e posteriori |               | Lama anteriore; bilancieri posteriori |               | Bilancieri anteriori; lama posteriore |               | Lama posteriore |
|-----------------------|---------------------------------------|---------------|---------------------------------------|---------------|---------------------------------------|---------------|-----------------|
|                       | 3,5 mt                                | 4,7 mt        | 3,5 mt                                | 4,7 mt        | 3,5 mt                                | 4,7 mt        |                 |
| Contrappeso           | 3,5 mt                                | 4,7 mt        | 3,5 mt                                | 4,7 mt        | 3,5 mt                                | 4,7 mt        | 4,7 mt          |
| Tipo di braccio       | VA                                    | VA            | VA                                    | VA            | VA                                    | VA            | VA              |
| Lunghezza avambraccio | 2,50 m (8'2")                         | 2,50 m (8'2") | 2,50 m (8'2")                         | 2,50 m (8'2") | 2,50 m (8'2")                         | 2,50 m (8'2") | 2,50 m (8'2")   |
| G217 GC-fisso CAN     | ✓                                     | ✓             | ✓                                     | ✓             | ✓                                     | ✓             | ✓               |

# Benne a polipo per la demolizione e lo smistamento per escavatori gommati

Per informazioni complete sui prodotti Cat, i servizi dei dealer e le soluzioni per il settore, visitare il sito Web all'indirizzo [www.cat.com](http://www.cat.com).

© 2022 Caterpillar  
Tutti i diritti riservati

Materiali e caratteristiche tecniche sono soggetti a variazione senza obbligo di preavviso. Le macchine illustrate nelle foto possono comprendere attrezzature aggiuntive. Consultare il dealer Cat per informazioni sulle opzioni disponibili.

CAT, CATERPILLAR, LET'S DO THE WORK, i rispettivi loghi, "Caterpillar Corporate Yellow", i marchi "Power Edge" e Cat "Modern Hex" nonché le identità dei prodotti qui usati sono marchi di fabbrica di Caterpillar e non possono essere usati senza permesso.

GLJQ9394-01 (05-2022)  
Sostituisce GLJQ9394-00  
(AME, ANZ, CIS, EU,  
N Am, Pacific, S Am, Turkey)

