



# Cat® PM622

## Asfalt Kazıma Makinesi

**Cat® PM622 asfalt kazıma makinesi, kesme hassasiyetini artırmak için Cat Grade and Slope teknolojisine sahip CAT GRADE ile üstün performans ve gelişmiş kesme özelliklerini bir araya getirir. Çoklu rotor devriyle sunulan sorunsuz ve verimli performans yakıt tüketimini düşürürken uzun servis aralıkları ve kritik komponentlere kolay erişim ise servisi kolaylaştırır. Yüksek üretim yapılan uygulamalar için ideal olan asfalt kazıma makinesinin çok yönlülüğünü geliştirmek üzere çok sayıda seçenek mevcuttur.**

**Tüm özellikler tüm bölgelerde bulunmayabilir. Bölgenizde mevcut olan özel konfigürasyonları öğrenmek için Cat temsilcinize danışın.**

### Yakıt Tasarruflu Güç

- Güçlü Cat® C18 motor, bölgesel emisyon standartlarını karşılar
- Otomatik Rölanti Kontrolü ile sorunsuz ve verimli çalışma ve çoklu rotor devirleri, motor verimini ve motor üzerindeki yükü optimize eder
- Yüksek kapasiteli soğutma sistemi, optimum yakıt verimliliği ve daha düşük emisyon için motoru ideal sıcaklıklarda tutar
- Rotordaki otomatik yük algılama, durdurmaları önlemek ve üretimi optimize etmek için frezeleme hızını ayarlar

### Optimum Manevra Kabiliyeti ve Kontrolü

- Güvenilir Paletli Alt Takım, tutarlı performans ve daha uzun palet ömrü sağlamak için Cat dozerlerin kanıtlanmış tasarımlarından ve otomatik bir germe sisteminden yararlanır
- Sağlam tahrik sistemi, her biri iki paleti yüksek çekişli, çapraz tahrikli olarak çalıştıracak biçimde iki bağımsız tahrik pompası içerir
- Otomatik çekiş kontrolü, en zorlu uygulamalarda sabit hızı korur
- Gelişmiş hizalama ve izleme özellikli dört direksiyon modu, hassas direksiyon geometrisi sağlar ve palet aşınmasını azaltır
- Çalışma sırasında rotor hızları arasında elektronik olarak geçiş yapma özelliği

### Verimli Malzeme Çıkartma

- Yüksek kapasiteli konveyörler olağanüstü tahliye kontrolü sunarak, frezelenen malzemenin verimli şekilde kaldırılmasını sağlar
- Geniş ve ek yeri bulunmayan bir kayış, rotor bölmesini etkili şekilde temizler
- Kayış devrini malzemenin türüne ve üretim hızına uyacak şekilde ayarlayabilirsiniz, ayrıca "güç yükseltme" özelliği malzemeyi daha hızlı ve daha uzağa atmak için kayış devrini geçici olarak yükseltir
- Daha hızlı temizleme için kayış ters yönde döner ve manyetik vinil kapaklar silindirlerde aşınma incelemesi yapılması için hızlı erişim sağlar

### Rahat Çalışma Ortamı

- Yüksekliği ayarlanabilir çalıştırma konsolları ve sezgisel, ergonomik kumandalarla rahatça çalışın
- Geri çekilebilir tutacaklar engellere yaklaşırken kolayca kapatılıp açılabilir
- Arkadan aydınlatmalı tuş takımlarıyla gündüz veya gece çalışın ve makinenin çevresindeki çalışma alanını, ışığı geniş bir bölgeye yayılan ve makinenin çeperini dolaşan LED seçenekleriyle aydınlatın
- Daha iyi görüş ve konfor için yeniden konumlandırılabilen, opsiyonel süspansiyonlu koltuklarla operatör kabinlerini geliştirin
- Opsiyonel uzak kameralar, kesici kenarın ve konveyörün görünürlüğünü artırır
- Baş üstü LED lambalar ve entegre yan uzatmalara sahip tek direkli, ileri doğru katlanan hidrolikli güneşlik, baş üstü engelleri kaldırmak için operasyon sırasında tek bir düğmeye dokunarak hızla kapatılıp açılabilir ve daha fazla konfor için opsiyonel ön camlar eklenebilir
- Opsiyonel toz azaltma sistemi ile çalışma alanlarından mümkün olan en yüksek miktarda tozu temizleyin



# Cat® PM622 Asfalt Kazıma Makinesi

## Dayanıklı ve Güvenilir Kesme Sistemi

- Rotor tahrik sistemi; ağır hizmet tipi kuru kavrama, kaymayı önlemek için otomatik kayış gerdirici ve rotoru çalıştırmak için iki yüksek çekimli (beş diş) kayış içerir
- Güçlendirilmiş kesme bölmesi, gelişmiş dayanıklılık sunar
- Geliştirilmiş erişim, rotor değiştirme işlemini basitleştirir
- Sertleştirilmiş tam boy yan plaka kızakları ve çarpma önleyici pabuçlar aşınmayı ve bakım ihtiyacını azaltır

## Entegre Cat Teknolojisi ile Hassasiyeti Artırın

- Grade and Slope sistemine sahip entegre Cat GRADE ile doğru, tekrarlanabilir ve otomatik kesme hassasiyeti elde edin
- Kumanda kutularının konumları, ayarların yeniden konfigüre edilmesine gerek kalmadan değiştirilebilir ve çalışma lambaları yakıldığında arka plan rengi gece moduna geçer
- Grade and slope'un tam kontrolünü herhangi bir kumanda kutusundan sağlayabilirsiniz.
- Frezeleme sırasında kesintisiz doğruluk için birden fazla eğim sensörü arasında sorunsuz bir şekilde geçiş yapın
- Optimum makine kontrolü için rotorun kesime girme hızını ayarlayın
- Kesime girme/kesimden çıkma geçişlerini ayarlayıp otomatikleştirin ve gelecekteki işler için ayarları kaydedin
- Engel atlama özelliğini kullanarak kesme yolundaki engelleri kolayca aşın
- Tam 3D frezeleme işlemi için geliştirin (ek donanım gereklidir)

## Yüksek Üretim Sistemi K Rotorlar, Kesme Kapasitesini Optimize Eder

- Cat System K rotorlar, çeşitli uygulamalar için mükemmel kesme deseni ile verimli malzeme akışı sunar
- Konik çift tutuşlu tasarım sayesinde ataşman tutucular; tutma pimi, cıvata veya ayar vidası olmaksızın yerlerine sabitlenir; bu da kısıkaç ve tork uygulama ihtiyacını ortadan kaldırarak değiştirme işlemini hızlandırır
- Ters çevrilebilir çarklar ve yüksek mukavemetli alaşımlar, yıpranma ve aşınmayı azaltarak rotor ömrünü uzatır
- Opsiyonel elmas uçlar, değiştirme aralıklarını geleneksel karbür uçlara kıyasla 80 kata kadar uzatabilir

## Basitleştirilmiş Servis

- Önemli komponentlere kolay erişim için geniş servis kapıları ve elektrikli kaput ile bakım daha kolay ve hızlıdır
- Bakım gerektirmeyen palet komponentleri ve kolay değiştirilebilir palet pabuçları, servis maliyetini azaltır
- Zemin seviyesindeki standart kumandalar ve elektrikle çalıştırılan pandantifli opsiyonel bir rotor döndürme cihazı, uçların sökülmesini ve değiştirilmesini kolaylaştırır
- Yüksek ve düşük basınçlı yıkama opsiyonları, kolay temizlik için makine üzerindeki su deposuna bağlanır
- Aksesuar tahrik sistemi ile bakım ve servis sırasında belirli makine fonksiyonlarını çalıştırın
- Elektrik sistemi kablo tesisatı, kolay tanımlama için renk kodludur ve numaralandırılmıştır; daha uzun ömür için koruyucu, aşınmaya dayanıklı naylon örgü ile sarılmıştır
- Uzatılmış hidrolik yağı servis aralıkları: Yağ numunesi alınmadan 3000 saat, yağ numunesi alınarak 6000 saat
- Cat Product Link™ telematik hizmetleriyle planlanmış bakımı takip edin
- Elektronik Kontrol Modülleri (ECM'ler), performans sorunları hakkında operatörü uyarmak için makine sistemlerini izler ve yerel Cat temsilcinizin uzaktan ek hizmetler sağlaması için Product Link seçenekleriyle eşleştirilebilir
- Çok parçalı, kartuş tarzı motor filtreleri çevre dostudur; atığı azaltır ve değiştirme maliyetlerini düşürür
- Uygun parça bulunurluğu, bayi konumları ve servis onarım kitleri yüksek aşınma görülen komponentlerin siparişini basitleştirir

## Kolaylık Sağlayan Özellikler

Cat asfalt kazıma makineleri, günlük operasyonları ve bakım işlerini kolaylaştırmak için tasarlanmış çeşitli özellikler ve opsiyonlar sunar.

- Kamyon değiştirme sırasında makinenin işlevlerini tek bir düğmeye dokunarak duraklatın ve devam ettirin
- Opsiyonel manyetik boya kutusu kapları
- Su hortumunun saklanması için kancalar
- Açılı su doldurma bağlantısı
- Kolay erişilebilir şovel tutucu
- Üst ve yan görünümlü rotor derinliği göstergeleri
- Orta operatör konsolunda basınçlı hava bağlantısı

## Standart ve Opsiyonel Ekipman

Standart ve opsiyonel ekipman değişiklik gösterebilir. Ayrıntılar için Cat temsilcinize danışın.

	Standart	Opsiyonel		Standart	Opsiyonel
<b>OPERATÖR ORTAMI</b>			<b>GÜÇ AKTARMA SİSTEMİ</b>		
Zemin kumandası tuş takımları	✓		Otomatik motor rölantı kontrolü	✓	
Yüksek çözünürlüklü tek LCD dokunmatik ekran	✓		Yüksek kapasiteli soğutma sistemi	✓	
12 V güç soketi	✓		Çift tahrik pompası	✓	
Çift yüksek çözünürlüklü LCD dokunmatik ekran		✓	Otomatik yük kontrolü	✓	
Hidrolik olarak katlanan, LED lambalara sahip güneşlik		✓	CE sertifikası		✓
Havalı sürüş süspansiyonlu koltuklar		✓	<b>HİDROLİK SİSTEM</b>		
Ön camlar		✓	Çift pompalı hidrolik tahrik sistemi	✓	
<b>CAT CONNECT TEKNOLOJİSİ</b>			Çekiş Kontrolü	✓	
Cat Product Link	✓		Su deposu transfer pompası		✓
Cat GRADE	✓		Yakıt transfer pompası		✓
İç kızak		✓	<b>SERVİS VE BAKIM</b>		
Sonik sensör (ortalama veya şerit hattı)		✓	Programlı Yağ Numunesi Alma (S-O-S <sup>SM</sup> ) için numune alma portları	✓	
Zemin seviyesi eğim kumandaları ve ekranları		✓	Elektrikli kaput	✓	
<b>KONVEYÖR</b>			Platform seviyesi motor yağı seviye çubukları	✓	
Gres gergisi	✓		Rotor bölmesi su püskürtme sistemi	✓	
Malzeme kaldırmayı artırma özelliği	✓		Hava Kompresörü	✓	
Toz azaltma sistemi		✓	Aksesuar tahrik sistemi	✓	
Uzak kamera (yükleme konveyörü)		✓	3.400 L (898 gal) dahili su deposu	✓	
<b>ROTOR SİSTEMİ</b>			Yan su doldurma valfi	✓	
Otomatik piston kesim	✓		Yüksek basınçlı temizleme		✓
Otomatik geçiş özelliği	✓		Düşük basınçlı temizleme		✓
Engel atlama	✓		Ek püskürtme çubukları		✓
Üç kesme hızı	✓		<b>GÜVENLİK VE EMNİYET</b>		
Sistem K Rotor - Kaba (25 mm)		✓	Platform tutacakları	✓	
Sistem K Rotor - Kaba (18 mm)		✓	Sinyal/uyarı kornası	✓	
System K Rotor - Standart (15 mm)		✓	Geniş bir alanı aydınlatan LED çalışma lambaları	✓	
System K Rotor - İnce (10 mm)		✓	Makinenin çevresini aydınlatan LED şerit ışıklar		✓
System K Rotor - İnce (8 mm)		✓	Manyetik LED çalışma lambası		✓
System K Rotor - Mikro (6 mm)		✓	İkaz ışığı (sabit veya manyetik montaj)		✓
Sistem H Rotor - Mikro (6 x 2 mm)		✓	Kamyon sinyal lambaları		✓
Elmas uçlar		✓	Uzaktan kamera (ön, arka, manyetik montaj)		✓
Uç kovası tepsileri		✓			
Pnömatik uç ayırma ataşmanı		✓			
Ataşman tutucu çıkartıcı		✓			
Pano kumandalı rotor döndürme cihazı		✓			

# Cat® PM622 Asfalt Kazıma Makinesi

## Teknik Özellikler

### Güç Aktarma Sistemi

Motor Modeli	Cat C18	
Silindirler	6	
Emisyonlar		
<b>U.S. EPA Tier 4 Final, EU Stage V, Korea Tier 4 Final, China Nonroad Stage IV</b>		
Brüt Güç – SAE J1995:2014	474 kW	636 hp
Motor Gücü – ISO 14396:2002	469 kW	629 hp
<b>Brazil MAR-1 ve China Nonroad Stage III*, U.S. EPA Tier 3 ve EU Stage IIIA eşdeğeri</b>		
Brüt Güç – SAE J1995:2014	470 kW	630 hp
Motor Gücü – ISO 14396:2002	464 kW	622 hp
Üretim Numarası	02B	
Maksimum Frezeleme Hızı	100 m/dak.	328 ft/dak.
Maksimum Seyir Hızı	5,9 km/saat	3,7 mil/saat

### Kesme Sistemi

Frezeleme Genişliği	2,235 mm	88,0 inç
Uç Sayısı (15 mm aralıklı)	185	
Maksimum Kesme Derinliği	330 mm	13,0 inç
Rotor Hızları	100 / 109 / 118 dev/dak.	
Minimum Sol Kesme Yarıçapı	2,00 m	6,56 ft
Minimum Sağ Kesme Yarıçapı	1,80 m	5,91 ft

### Makine Ağırlığı

<b>U.S. EPA Tier 4 Final, EU Stage V, Korea Tier 4 Final, China Nonroad Stage IV</b>		
Çalışma Ağırlığı	33.900 kg	74.737 lb
Nakliye Ağırlığı	30.000 kg	66.139 lb
<b>Brazil MAR-1 ve China Nonroad Stage III*, U.S. EPA Tier 3 ve EU Stage IIIA eşdeğeri</b>		
Çalışma Ağırlığı	33.685 kg	74.263 lb
Nakliye Ağırlığı	29.785 kg	65.665 lb

Gösterilen ağırlıklar yaklaşıktır ve şunları kapsamaktadır:

- Çalışma ağırlığı soğutucu sıvılar, yağlar, dolu yakıt deposu, dolu DEF deposu (varsa) ve 75 kg (165 lb) ağırlığındaki operatör dahil olacak şekilde hesaplanmıştır.
- Nakliye ağırlığı soğutucu sıvılar, yağlar, %50 oranında dolu yakıt deposu, %50 oranında dolu DEF deposu (varsa) ve boş su deposu dahil olacak şekilde hesaplanmıştır.

\*1 Aralık 2022 tarihinden itibaren China Nonroad Stage III sunulmaz

### Servis Dolum Kapasiteleri

Yakıt Deposu	1.108 L	292,7 gal
Dizel Egzoz Sıvısı (DEF) Deposu (U.S. EPA Tier 4 Final, EU Stage V, Korea Tier 4 Final, China Nonroad Stage IV)	47 L	12,4 gal
Soğutma Sistemi	85 L	22,5 gal
Motor Yağı	65 L	17,2 gal
Hidrolik Yağı	113 L	29,9 gal
Su Deposu	3.400 L	898,2 gal

### Çalışma Boyutları

A Toplam Uzunluk (konveyör kaldırılmış)	14,52 m	47,64 ft
B Maksimum Makine Genişliği	3,11 m	10,20 ft
B' Minimum Makine Genişliği	2,71 m	8,89 ft
C Maksimum Yükseklik (konveyör kaldırılmış)	5,23 m	17,16 ft
D Opsiyonel Güneşliğe Olan Yükseklik	4,05 m	13,29 ft
E Yükseklik (güneşlik indirilmiş)	3,00 m	9,84 ft
F Kamyonun Maksimum Yerden Yüksekliği	4,86 m	15,94 ft
G Konveyör Uzunluğu	8,38 m	27,49 ft
H Konveyör Dönüşü	Merkezden ±60°	

### Nakliye Boyutları

I Nakliye Uzunluğu	12,43 m	40,78 ft
B' Nakliye Genişliği	2,71 m	8,89 ft
E Nakliye Yüksekliği (güneşlik indirilmiş)	3,00 m	9,84 ft
J Uzunluk (paletler arası)	6,69 m	21,95 ft
K Makine Uzunluğu (arka paletten ön palete)	7,32 m	24,02 ft
L Ana Makine Uzunluğu	8,33 m	27,33 ft

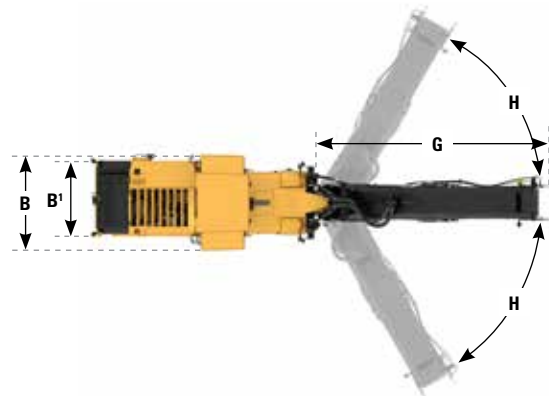
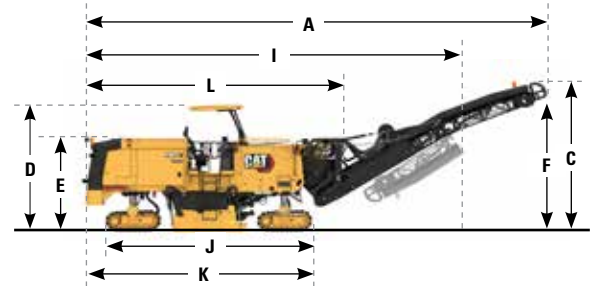

## Çevresel Beyanlar

Aşağıdaki bilgiler, bu belgede kapsanan bölgelerde satışa göre yapılandırıldığı şekliyle, nihai üretim sırasında makine için geçerlidir. Bu beyanların içeriği düzenlendiği tarih itibarıyla geçerlidir; bununla birlikte, makine özellikleri ve teknik özellikleriyle ilgili içerik önceden bildirilmeksizin değiştirilebilir. Daha fazla bilgi için lütfen makinenin Kullanma ve Bakım Kılavuzuna bakın.

Eylemde sürdürülebilirlik ve ilerlememiz hakkında daha fazla bilgi için lütfen [www.caterpillar.com/en/company/sustainability.html](http://www.caterpillar.com/en/company/sustainability.html) adresini ziyaret edin.

## MOTOR

- Cat C18, U.S. EPA Tier 3 ve EU Stage IIIA emisyon standartlarının eşdeğeri olan U.S. EPA Tier 4 Final, EU Stage V, Korea Tier 4 Final ve China Nonroad Stage IV veya Brazil MAR-1, China Nonroad Stage III\* gerekliliklerini karşılayan konfigürasyonlarda mevcuttur.
- Cat U.S. EPA Tier 4 Final, EU Stage V, Korea Tier 4 Final and China Nonroad Stage IV dizel motorlar, ULSD (15 ppm veya daha az kükürt içeren ultra düşük kükürtlü dizel yakıt) veya aşağıdaki düşük karbon yoğunluklu yakıtları kullanmalıdır:
  - ✓ %20 biyodizel FAME (yağ asidi metil esteri)\*\*
  - ✓ %100 yenilenebilir dizel, HVO (hidrojene bitkisel yağ) ve GTL (gazdan sıvıya dönüştürülmüş) yakıtlar
- U.S. EPA Tier 3 and EU Stage IIIA eşdeğeri olan Brazil MAR-1 ve China Nonroad Stage III\* standartlarını karşılayan Cat motorlar, aşağıdakiler kadar oranlarda düşük karbon yoğunluklu yakıtlarla karıştırılmış dizel yakıtlarla uyumludur:

- ✓ %100 biyodizel FAME (yağ asidi metil esteri)\*\*\*
- ✓ %100 yenilenebilir dizel, HVO (hidrojene bitkisel yağ) ve GTL (gazdan sıvıya dönüştürülmüş) yakıtlar

Başarılı uygulama için yönergelere bakın. Ayrıntılar için lütfen Cat temsilcinize veya "Caterpillar Makine Sıvıları Tavsiyeleri"ne (SEBU6250) başvurun.

\* 1 Aralık 2022 tarihinden sonra sunulmaz

\*\* Atık arıtma cihazı olmayan motorlarda, en fazla %100 biyodizel olmak üzere daha yüksek karışımlar kullanılabilir.

\*\*\* %20 biyodizelden daha yüksek karışımlarla kullanım için Cat temsilcinize danışın.

## BOYA

- Mevcut en iyi bilgilere dayanarak, boyanın içinde aşağıdaki ağır metallerin PPM olarak ölçülen izin verilen maksimum konsantrasyonu şudur:
  - Baryum < %0,01
  - Kadmiyum < %0,01
  - Krom < %0,01
  - Kurşun < %0,01

## SES PERFORMANSI

Soğutucu fan hızı maksimum değerdeyken:

Operatör Ses Basıncı Seviyesi (ISO 11201:2010) – 96 dB(A)\*

Operatör Ses Basıncı Seviyesi (ISO 11201:2010) – 95 dB(A)\*\*

Dış Ses Gücü Seviyesi (ISO 3744:2010) – 112 dB(A)

- Uzun süre veya gürültülü bir ortamda açık operatör kabini ve kabinle (bakımı doğru yapılmadığında veya kapılar/pencereler açıkken) çalışırken işitme koruması gerekebilir.  
\* U.S. Tier 4 Final, EU Stage V, Korea Tier 4 Final, China Nonroad Stage IV motor  
\*\* Brazil MAR-1 ve China Nonroad Stage III, U.S. Tier 3 ve EU Stage IIIA motor eşdeğeri

## YAĞLAR VE SIVILAR

- Caterpillar fabrikasında etilen glikol soğutucu sıvıları doldurulur. Cat Dizel Motor Antifriz/Soğutucu Sıvısı (DEAC) ve Cat Uzun Ömürlü Soğutucu Sıvı (ELC) geri dönüştürülebilir. Daha fazla bilgi için Cat temsilcinize danışın.
- Cat Bio HYDO™ Advanced, AB Ecolabel onaylı biyolojik olarak ayrışabilir bir hidrolik yağdır.
- Ek sıvıların mevcut olması muhtemeldir; tam sıvı önerileri ve bakım aralıkları için lütfen Kullanma ve Bakım Kılavuzuna veya Uygulama ve Kurulum kılavuzuna bakın.

## ÖZELLİKLER VE TEKNOLOJİ

- Aşağıdaki özellikler ve teknoloji, yakıt tasarrufuna ve/veya karbon azaltımına katkıda bulunabilir. Özellikler değişebilir. Ayrıntılar için Cat temsilcinize danışın.
  - Gelişmiş hidrolik sistemler, güç ve verimliliği dengeler
  - Ayarlanabilir rotor hızları, daha düşük motor devirlerinde frezelemeye olanak tanır
  - Otomatik Rölanti Kontrolü, motor devrini yalnızca işlevler bunu gerektirdiğinde artırır
  - Değişken hızlı soğutma fanı, optimum soğutma için en düşük hızda çalışır
  - System K rotor verimli bir şekilde malzemeleri kaldırır ve sürüklemeyi azaltır
  - Bekleme/Devam Etme işlevi, kamyon değiştirme sırasında makine işlevlerini duraklatır ve motor devrini azaltır
  - Uzatılmış bakım aralıkları sıvı ve filtre tüketimini azaltır
  - Elmas uçlar, geleneksel karbüre kıyasla 80 kata kadar daha uzun süre keskin kalarak kesme direncini azaltır





# Cat® PM622 Asfalt Kazıma Makinesi



Cat ürünleri, temsilci hizmetleri ve sektör çözümleri hakkında tüm bilgiler için [www.cat.com](http://www.cat.com) adresindeki web sitemizi ziyaret edebilirsiniz.

© 2022 Caterpillar  
Tüm hakları saklıdır

Malzeme ve teknik özellikler önceden bildirimde bulunulmaksızın değiştirilebilir. Fotoğraflarda gösterilen makineler ek ekipman içerebilir. Uygun seçenekler için Cat temsilcinizle iletişime geçin.

CAT, CATERPILLAR, LET'S DO THE WORK; bunların ilgili logoları; "Caterpillar Corporate Yellow," "Power Edge" ve Cat "Modern Hex" ticari kimliğinin yanı sıra burada kullanılan kurumsal kimlik ve ürün kimliği Caterpillar'ın ticari markalarıdır ve izinsiz kullanılamaz.

VisionLink, Trimble Navigation Limited'in Amerika Birleşik Devletleri'ndeki ve diğer ülkelerdeki tescilli ticari markasıdır.

QTHQ2723-02 (08-2022)  
Üretim Numarası: 02B  
(Global)

