



Cat® - Abbruch- und Sortiergreifer

für Umschlagmaschinen

Technische Daten

In manchen Regionen sind nicht alle Anbaugeräte erhältlich. Weitere Informationen zu den in Ihrer Region verfügbaren Konfigurationen erhalten Sie bei Ihrem Cat®-Händler.

Inhaltsverzeichnis

Technische Daten	2
Abmessungen	3
Hydraulik – Technische Daten	4
Übereinstimmung – Umschlagmaschinen	5
MH3022	5
MH3024	10
MH3026	16

Abbruch- und Sortiergreifer für Umschlagmaschinen

Technische Daten

Modell	Ersatzteilnummer	Schalentyp	Empfohlenes Trägergewicht, Minimum	Empfohlenes Trägergewicht, Maximum	Kapazität		Gewicht		Schließkraft		Zykluszeit, öffnen	Zykluszeit, schließen
			Metrische Tonnen	Metrische Tonnen	L	yd. ³	kg	lb	kN	st	Sekunden	Sekunden
G212 GC	587-8632	Perforiert	10	15	400	0,52	597	1316	36	580	1,1	2,0
G212 GC	587-8643	Perforiert	10	15	400	0,52	633	1396	36	580	1,1	2,0
G212 GC	587-8639	Perforiert	10	15	400	0,52	641	1413	36	580	1,1	2,0
G213 GC	587-8648	Perforiert	12	16	450	0,59	665	1466	36	580	1,1	2,0
G213 GC	587-8655	Perforiert	12	12	450	0,59	684	1508	36	580	1,1	2,0
G213 GC	587-8652	Perforiert	12	12	450	0,59	692	1526	36	580	1,1	2,0
G217 GC	587-8659	Perforiert	15	15	600	0,78	895	1973	52	837	1,2	2,1
G217 GC	587-8658	Perforiert	15	15	600	0,78	902	1989	52	837	1,2	2,1
G217 GC	587-8657	Perforiert	15	19	600	0,78	924	2037	52	837	1,2	2,1
G312 GC	587-8713	Perforiert	11	15	400	0,52	814	1795	36	580	1,1	2,0
G312 GC	587-8715	Perforiert	11	15	400	0,52	865	1907	36	580	1,1	2,0
G313 GC	587-8718	Perforiert	12	17	450	0,59	845	1863	36	580	1,1	2,0
G313 GC	587-8719	Perforiert	12	17	450	0,59	895	1973	36	580	1,1	2,0
G314	587-8963	Gesteinslöffel	12	18	375	0,49	1060	2337	36	580	1,1	2,1
G317 GC	587-8720	Perforiert	17	25	600	0,78	1142	2518	52	837	1,2	2,1
G317 GC	587-8721	Perforiert	17	25	600	0,78	1200	2646	52	837	1,2	2,1
G318	587-8965	Gesteinslöffel	18	25	550	0,72	1310	2888	52	837	1,1	2,1
G318	587-8966	Perforiert	18	25	600	0,78	1308	2884	52	837	1,2	2,1
G318	595-1393	Geschlossen	18	25	600	0,78	1323	2917	52	837	1,2	2,1
G318 WH	587-8970	Geschlossen	20	25	800	1,05	1447	3190	47	757	1,2	2,1
G318 WH	587-8975	Perforiert	20	25	800	1,05	1447	3190	47	757	1,2	2,1
G318 WH	587-8976	Perforiert	20	25	1100	1,44	1619	3569	47	757	1,2	2,1
G324	587-8977	Gesteinslöffel	23	30	750	0,98	1787	3940	66	1063	1,3	2,2
G324	587-8978	Perforiert	23	30	800	1,05	1732	3818	66	1063	1,3	2,2
G324 WH	587-8985	Perforiert	23	30	1500	1,96	2004	4418	53	853	1,3	2,2
G324 WH	587-8986	Perforiert	23	30	1800	2,35	2104	4639	53	853	1,3	2,2
G324 WH	587-8988	Perforiert	23	30	2000	2,62	2205	4861	53	853	1,3	2,2
G332	587-8991	Gesteinslöffel	30	40	850	1,11	2073	4570	66	1063	1,3	2,2
G332	587-8994	Perforiert	30	40	900	1,18	2038	4493	66	1063	1,3	2,2
G345	608-0756	Gesteinslöffel	30	65	1000	1,31	2421	5337	88	1417	1,1	2,1



Skelettschale



Perforierte Schale



Geschlossene Schale

Abbruch- und Sortiergreifer für Umschlagmaschinen

Abmessungen

Greifer der Serie G200

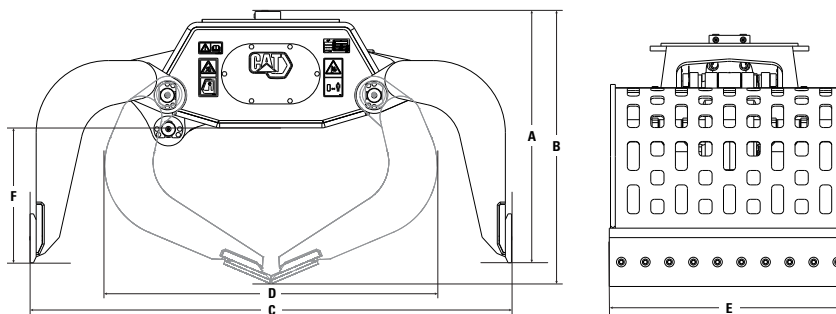

Modell	Ersatzteilnummer	(A) Höhe, geöffnet		(B) Höhe, geschlossen		(C) Ausdehnung, geöffnet		(D) Ausdehnung, geschlossen		(E) Schalenbreite		(F) Höhe	
		mm	"	mm	"	mm	"	mm	"	mm	"	mm	"
G212 GC	587-8632	896	35,3	980	38,6	1788	70,4	1228	48,3	850	33,5	514	20,2
G212 GC	587-8643	1082	42,6	1171	46,1	1800	70,9	1228	48,3	850	33,5	514	20,2
G212 GC	587-8639	1082	42,6	1171	46,1	1800	70,9	1228	48,3	850	33,5	514	20,2
G213 GC	587-8648	896	35,3	980	38,6	1800	70,9	1228	48,3	950	37,4	514	20,2
G213 GC	587-8655	1082	42,6	1171	46,1	1800	70,9	1228	48,3	950	37,4	514	20,2
G213 GC	587-8652	1082	42,6	1171	46,1	1800	70,9	1228	48,3	950	37,4	514	20,2
G217 GC	587-8659	1168	46,0	1265	49,8	2000	78,7	1360	53,5	1000	39,4	565	22,2
G217 GC	587-8658	1168	46,0	1265	49,8	2000	78,7	1360	53,5	1000	39,4	565	22,2
G217 GC	587-8657	1000	39,4	1097	43,2	2000	78,7	1360	53,5	1000	39,4	560	22,0

Greifer der Serie G300

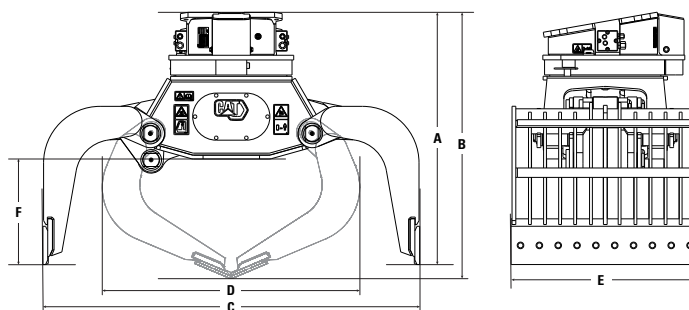

Modell	Ersatzteilnummer	(A) Höhe, geöffnet		(B) Höhe, geschlossen		(C) Ausdehnung, geöffnet		(D) Ausdehnung, geschlossen		(E) Schalenbreite		(F) Höhe	
		mm	"	mm	"	mm	"	mm	"	mm	"	mm	"
G312 GC	587-8713	1223	48,1	1315	51,8	1788	70,4	1227	48,3	850	33,5	513	20,2
G312 GC	587-8715	1272	50,1	1365	53,7	1788	70,4	1227	48,3	850	33,5	513	20,2
G313 GC	587-8718	1223	48,1	1315	51,8	1800	70,9	1227	48,3	950	37,4	513	20,2
G313 GC	587-8719	1272	50,1	1365	53,7	1800	70,9	1227	48,3	950	37,4	513	20,2
G314	587-8963	1237	48,7	1328	52,3	1800	70,9	1225	48,2	850	33,5	515	20,3
G317 GC	587-8720	1321	52,0	1422	56,0	2000	78,7	1360	53,5	1000	39,4	560	22,0
G317 GC	587-8721	1376	54,2	1477	58,1	2000	78,7	1360	53,5	1000	39,4	560	22,0
G318	587-8965	1340	52,8	1440	56,7	2000	78,7	1375	54,1	1000	39,4	560	22,0
G318	587-8966	1340	52,8	1440	56,7	2000	78,7	1360	53,5	1000	39,4	560	22,0
G318	595-1393	1340	52,8	1440	56,7	2000	78,7	1360	53,5	1000	39,4	560	22,0
G318 WH	587-8970	1386	54,6	1550	61,0	2200	86,6	1408	55,4	1100	43,3	607	23,9
G318 WH	587-8975	1386	54,6	1550	61,0	2200	86,6	1408	55,4	1100	43,3	607	23,9
G318 WH	587-8976	1386	54,6	1550	61,0	2200	86,6	1408	55,4	1500	59,1	607	23,9
G324	587-8977	1484	58,4	1584	62,4	2200	86,6	1540	60,6	1100	43,3	623	24,5
G324	587-8978	1484	58,4	1584	62,4	2200	86,6	1509	59,4	1100	43,3	623	24,5
G324 WH	587-8985	1574	62,0	1844	72,6	2700	106,3	1690	66,5	1350	53,1	714	28,1
G324 WH	587-8986	1574	62,0	1844	72,6	2700	106,3	1690	66,5	1550	61,0	714	28,1
G324 WH	587-8988	1574	62,0	1844	72,6	2700	106,3	1690	66,5	1750	68,9	714	28,1
G332	587-8991	1484	58,4	1584	62,4	2200	86,6	1540	60,6	1350	53,1	618	24,3
G332	587-8994	1484	58,4	1584	62,4	2200	86,6	1540	60,6	1350	53,1	618	24,3
G345	608-0756	1286	50,6	1407	55,4	2350	92,5	1586	62,4	1350	53,1	655	25,8

Abbruch- und Sortiergreifer für Umschlagmaschinen

Hydraulik – Technische Daten

Modell	Ersatzteilnummer	Öffluss im Betrieb, Öffnen/Schließen		Maximaler Betriebsdruck, Öffnen/Schließen		Öffluss im Betrieb, Drehung		Max. Betriebsdruck, Drehung*		Empfohlener Betriebsdruck, Drehung	
		L	US-Gall./ min	kPa	psi	L	US-Gall./ min	kPa	psi	kPa	psi
G212 GC	587-8632	60	16	35.000	5075						
G212 GC	587-8643	60	16	35.000	5075						
G212 GC	587-8639	60	16	35.000	5075						
G213 GC	587-8648	60	16	35.000	5075						
G213 GC	587-8655	60	16	35.000	5075						
G213 GC	587-8652	60	16	35.000	5075						
G217 GC	587-8659	90	24	35.000	5075						
G217 GC	587-8658	90	24	35.000	5075						
G217 GC	587-8657	90	24	35.000	5075						
G312 GC	587-8713	60	16	35.000	5075	40	10,4	22.000	3190	14.000	2030
G312 GC	587-8715	60	16	35.000	5075	40	10,4	22.000	3190	14.000	2030
G313 GC	587-8718	60	16	35.000	5075	40	10,4	22.000	3190	14.000	2030
G313 GC	587-8719	60	16	35.000	5075	40	10,4	22.000	3190	14.000	2030
G314	587-8963	60	16	35.000	5075	40	10,4	22.000	3190	14.000	2030
G317 GC	587-8720	90	24	35.000	5075	40	10,4	22.000	3190	14.000	2030
G317 GC	587-8721	90	24	35.000	5075	40	10,4	22.000	3190	14.000	2030
G318	587-8965	90	24	35.000	5075	40	10,4	22.000	3190	14.000	2030
G318	587-8966	90	24	35.000	5075	40	10,4	22.000	3190	14.000	2030
G318	595-1393	90	24	35.000	5075	40	10,4	22.000	3190	14.000	2030
G318 WH	587-8970	90	24	35.000	5075	40	10,4	22.000	3190	14.000	2030
G318 WH	587-8975	90	24	35.000	5075	40	10,4	22.000	3190	14.000	2030
G318 WH	587-8976	90	24	35.000	5075	40	10,4	22.000	3190	14.000	2030
G324	587-8977	120	32	35.000	5075	40	10,4	22.000	3190	14.000	2030
G324	587-8978	120	32	35.000	5075	40	10,4	22.000	3190	14.000	2030
G324 WH	587-8985	120	32	35.000	5075	40	10,4	22.000	3190	14.000	2030
G324 WH	587-8986	120	32	35.000	5075	40	10,4	22.000	3190	14.000	2030
G324 WH	587-8988	120	32	35.000	5075	40	10,4	22.000	3190	14.000	2030
G332	587-8991	120	32	35.000	5075	40	10,4	22.000	3190	14.000	2030
G332	587-8994	120	32	35.000	5075	40	10,4	22.000	3190	14.000	2030
G345	587-8995	160	42	35.000	5075	40	10,4	22.000	3190	14.000	2030

* Diese Einstellung kann bei einer Kabinenerhöhung verwendet werden.

Abbruch- und Sortiergreifer für Umschlagmaschinen

Übereinstimmung – Umschlagmaschinen

 Übereinstimmung

 * Nur Arbeitsbereich vorn

 Keine Übereinstimmung

MH3022 Bolzenbefestigung

Laufwerk	Abstützpratzen vorn und hinten							
	3,7 t						4,2 t	
Kontergewicht	MH (5,35 m)		MH (6,4 m)		1 Stück		VA	
Auslegerausführung	MH (5,35 m)	MH (6,4 m)	1 Stück		VA		MH (5,35 m)	MH (6,4 m)
Stiellänge	4,20 m (13'9")	4,20 m (13'9")	2,50 m (8'2")	2,80 m (9'2")	2,50 m (8'2")	2,80 m (9'2")	4,20 m (13'9")	4,20 m (13'9")
G317 GC	✓	✓	✓	✓	✓	✓	✓	✓
G318	✓	✓	✓	✓	✓	✓	✓	✓
G318 WH-800	✓	✓	✓	✓	✓	✓	✓	✓
G318 WH-1100	✓	✓	✓	✓	✓	✓	✓	✓

Bolzenbefestigung, Fortsetzung

Laufwerk	Abstützpratzen vorn und hinten				Abstützpratzen vorne; Schild hinten			
	4,2 t				3,7 t			
Kontergewicht	1 Stück		VA		MH (5,35 m)	MH (6,4 m)	1 Stück	
Auslegerausführung	2,50 m (8'2")	2,80 m (9'2")	2,50 m (8'2")	2,80 m (9'2")	4,20 m (13'9")	4,20 m (13'9")	2,50 m (8'2")	2,80 m (9'2")
Stiellänge	2,50 m (8'2")	2,80 m (9'2")	2,50 m (8'2")	2,80 m (9'2")	4,20 m (13'9")	4,20 m (13'9")	2,50 m (8'2")	2,80 m (9'2")
G317 GC	✓	✓	✓	✓	✓	✓	✓	✓
G318	✓	✓	✓	✓	✓	✓*	✓	✓
G318 WH-800	✓	✓	✓	✓	✓	✓*	✓	✓
G318 WH-1100	✓	✓	✓	✓	✓	✓	✓	✓

Bolzenbefestigung, Fortsetzung

Laufwerk	Abstützpratzen vorne; Schild hinten							
	3,7 t				4,2 t			
Kontergewicht	VA		MH (5,35 m)	MH (6,4 m)	1 Stück		VA	
Auslegerausführung	2,50 m (8'2")	2,80 m (9'2")	4,20 m (13'9")	4,20 m (13'9")	2,50 m (8'2")	2,80 m (9'2")	2,50 m (8'2")	2,80 m (9'2")
Stiellänge	2,50 m (8'2")	2,80 m (9'2")	4,20 m (13'9")	4,20 m (13'9")	2,50 m (8'2")	2,80 m (9'2")	2,50 m (8'2")	2,80 m (9'2")
G317 GC	✓	✓	✓	✓	✓	✓	✓	✓
G318	✓	✓	✓	✓	✓	✓	✓	✓
G318 WH-800	✓	✓	✓	✓	✓	✓	✓	✓
G318 WH-1100	✓	✓	✓	✓	✓	✓	✓	✓

Bolzenbefestigung, Fortsetzung

Laufwerk	MH (2,55 m)							
	3,7 t						4,2 t	
Kontergewicht	MH (5,35 m)		MH (6,4 m)		1 Stück		VA	
Auslegerausführung	MH (5,35 m)	MH (6,4 m)	1 Stück		VA		MH (5,35 m)	MH (6,4 m)
Stiellänge	4,20 m (13'9")	4,20 m (13'9")	2,50 m (8'2")	2,80 m (9'2")	2,50 m (8'2")	2,80 m (9'2")	4,20 m (13'9")	4,20 m (13'9")
G317 GC	✓	✓	✓	✓	✓	✓	✓	✓
G318	✓	✓	✓	✓	✓	✓	✓	✓
G318 WH-800	✓	✓	✓	✓	✓	✓	✓	✓
G318 WH-1100	✓	✓*	✓	✓	✓	✓	✓	✓

(Fortsetzung nächste Seite)

Abbruch- und Sortiergreifer für Umschlagmaschinen

Übereinstimmung – Umschlagmaschinen (Fortsetzung)

Übereinstimmung * Nur Arbeitsbereich vorn Keine Übereinstimmung

MH3022, Fortsetzung Bolzenbefestigung, Fortsetzung

Laufwerk	MH (2,55 m)				MH (2,99 m)			
Kontergewicht	4,2 t				3,7 t			
Auslegerausführung	1 Stück		VA		MH (5,35 m)	MH (6,4 m)	1 Stück	
Stiellänge	2,50 m (8'2")	2,80 m (9'2")	2,50 m (8'2")	2,80 m (9'2")	4,20 m (13'9")	4,20 m (13'9")	2,50 m (8'2")	2,80 m (9'2")
G317 GC	✓	✓	✓	✓	✓	✓	✓	✓
G318	✓	✓	✓	✓	✓	✓	✓	✓
G318 WH-800	✓	✓	✓	✓	✓	✓	✓	✓
G318 WH-1100	✓				✓	✓	✓	

Bolzenbefestigung, Fortsetzung

Laufwerk	MH (2,99 m)							
Kontergewicht	3,7 t				4,2 t			
Auslegerausführung	VA		MH (5,35 m)	MH (6,4 m)	1 Stück		VA	
Stiellänge	2,50 m (8'2")	2,80 m (9'2")	4,20 m (13'9")	4,20 m (13'9")	2,50 m (8'2")	2,80 m (9'2")	2,50 m (8'2")	2,80 m (9'2")
G317 GC	✓	✓	✓	✓	✓	✓	✓	✓
G318	✓		✓	✓	✓	✓	✓	
G318 WH-800	✓	✓	✓	✓	✓	✓	✓	✓
G318 WH-1100			✓	✓	✓			

Schnellwechsler mit Bolzengreifer

Laufwerk	Abstützpratzen vorn und hinten							
Kontergewicht	3,7 t				4,2 t			
Auslegerausführung	MH (5,35 m)	MH (6,4 m)	1 Stück		VA	MH (5,35 m)	MH (6,4 m)	1 Stück
Stiellänge	4,20 m (13'9")	4,20 m (13'9")	2,50 m (8'2")	2,80 m (9'2")	2,50 m (8'2")	4,20 m (13'9")	4,20 m (13'9")	2,50 m (8'2")
G317 GC			✓	✓	✓			✓
G318			✓					✓
G318 WH-800	✓	✓	✓			✓	✓	✓

Schnellwechsler mit Bolzengreifer, Fortsetzung

Laufwerk	Abstützpratzen vorn und hinten		Abstützpratzen vorne; Schild hinten					
Kontergewicht	4,2 t		3,7 t			4,2 t		
Auslegerausführung	1 Stück	VA	MH (5,35 m)	1 Stück		VA	MH (5,35 m)	1 Stück
Stiellänge	2,80 m (9'2")	2,50 m (8'2")	4,20 m (13'9")	2,50 m (8'2")	2,80 m (9'2")	2,50 m (8'2")	4,20 m (13'9")	2,50 m (8'2")
G317 GC	✓	✓		✓	✓	✓		✓
G318				✓				✓
G318 WH-800			✓	✓			✓	✓

Schnellwechsler mit Bolzengreifer, Fortsetzung

Laufwerk	Abstützpratzen vorn und hinten		MH (2,55 m)					
Kontergewicht	4,2 t		3,7 t			4,2 t		
Auslegerausführung	1 Stück	VA	MH (5,35 m)	1 Stück	VA	MH (5,35 m)	MH (6,4 m)	1 Stück
Stiellänge	2,80 m (9'2")	2,50 m (8'2")	4,20 m (13'9")	2,50 m (8'2")	2,50 m (8'2")	4,20 m (13'9")	4,20 m (13'9")	2,50 m (8'2")
G317 GC	✓	✓		✓	✓			✓
G318								
G318 WH-800			✓	✓		✓	✓*	✓

(Fortsetzung nächste Seite)

Abbruch- und Sortiergreifer für Umschlagmaschinen

Übereinstimmung – Umschlagmaschinen (Fortsetzung)

Übereinstimmung * Nur Arbeitsbereich vorn Keine Übereinstimmung

MH3022, Fortsetzung Schnellwechsler mit Bolzengreifer, Fortsetzung

Laufwerk	MH (2,55 m)	MH (2,99 m)						
Kontergewicht	4,2 t	3,7 t				4,2 t		
Auslegerausführung	VA	MH (5,35 m)	MH (6,4 m)	1 Stück		VA	MH (5,35 m)	MH (6,4 m)
Stiellänge	2,50 m (8'2")	4,20 m (13'9")	4,20 m (13'9")	2,50 m (8'2")	2,80 m (9'2")	2,50 m (8'2")	4,20 m (13'9")	4,20 m (13'9")
G317 GC	✓			✓	✓	✓		
G318				✓				
G318 WH-800		✓	✓	✓			✓	✓

Schnellwechsler mit Bolzengreifer, Fortsetzung

Laufwerk	MH (2,99 m)		
Kontergewicht	4,2 t		
Auslegerausführung	1 Stück		VA
Stiellänge	2,50 m (8'2")	2,80 m (9'2")	2,50 m (8'2")
G317 GC	✓	✓	✓
G318	✓		
G318 WH-800	✓		

Spezieller CW-30s-Schnellwechsler

Laufwerk	Abstützpratzen vorn und hinten							
Kontergewicht	3,7 t				4,2 t			
Auslegerausführung	MH (5,35 m)	MH (6,4 m)	1 Stück		VA	MH (5,35 m)	MH (6,4 m)	1 Stück
Stiellänge	4,20 m (13'9")	4,20 m (13'9")	2,50 m (8'2")	2,80 m (9'2")	2,50 m (8'2")	4,20 m (13'9")	4,20 m (13'9")	2,50 m (8'2")
G317 GC	✓	✓	✓	✓	✓	✓	✓	✓
G318	✓	✓	✓	✓	✓	✓	✓	✓
G318 WH-800	✓	✓	✓	✓	✓	✓	✓	✓
G318 WH-1100	✓	✓	✓			✓	✓	✓

Spezieller CW-30s-Schnellwechsler, Fortsetzung

Laufwerk	Abstützpratzen vorn und hinten		Abstützpratzen vorne; Schild hinten					
Kontergewicht	4,2 t		3,7 t				4,2 t	
Auslegerausführung	1 Stück	VA	MH (5,35 m)	MH (6,4 m)	1 Stück		VA	MH (5,35 m)
Stiellänge	2,80 m (9'2")	2,50 m (8'2")	4,20 m (13'9")	4,20 m (13'9")	2,50 m (8'2")	2,80 m (9'2")	2,50 m (8'2")	4,20 m (13'9")
G317 GC	✓	✓	✓	✓*	✓	✓	✓	✓
G318	✓	✓	✓		✓	✓	✓	✓
G318 WH-800	✓	✓	✓	✓*	✓	✓	✓	✓
G318 WH-1100			✓		✓			✓

Spezieller CW-30s-Schnellwechsler, Fortsetzung

Laufwerk	Abstützpratzen vorne; Schild hinten				MH (2,55 m)			
Kontergewicht	4,2 t				3,7 t			
Auslegerausführung	MH (6,4 m)	1 Stück		VA	MH (5,35 m)	MH (6,4 m)	1 Stück	
Stiellänge	4,20 m (13'9")	2,50 m (8'2")	2,80 m (9'2")	2,50 m (8'2")	4,20 m (13'9")	4,20 m (13'9")	2,50 m (8'2")	2,80 m (9'2")
G317 GC	✓	✓	✓	✓	✓	✓	✓	✓
G318	✓*	✓	✓	✓	✓	✓	✓	✓
G318 WH-800	✓	✓	✓	✓	✓	✓	✓	✓
G318 WH-1100		✓			✓		✓	

(Fortsetzung nächste Seite)

Abbruch- und Sortiergreifer für Umschlagmaschinen

Übereinstimmung – Umschlagmaschinen (Fortsetzung)

Übereinstimmung * Nur Arbeitsbereich vorn Keine Übereinstimmung

MH3022, Fortsetzung Spezieller CW-30s-Schnellwechsler, Fortsetzung

Laufwerk	MH (2,55 m)							
	3,7 t				4,2 t			
Auslegerausführung	VA		MH (5,35 m)	MH (6,4 m)	1 Stück		VA	
Stiellänge	2,50 m (8'2")	2,80 m (9'2")	4,20 m (13'9")	4,20 m (13'9")	2,50 m (8'2")	2,80 m (9'2")	2,50 m (8'2")	2,80 m (9'2")
G317 GC	✓	✓	✓	✓	✓	✓	✓	✓
G318	✓		✓	✓	✓	✓	✓	
G318 WH-800	✓		✓	✓	✓	✓	✓	
G318 WH-1100			✓	✓*	✓			

Spezieller CW-30s-Schnellwechsler, Fortsetzung

Laufwerk	MH (2,99 m)							
	3,7 t				4,2 t			
Auslegerausführung	MH (5,35 m)	MH (6,4 m)	1 Stück		VA	MH (5,35 m)	MH (6,4 m)	1 Stück
Stiellänge	4,20 m (13'9")	4,20 m (13'9")	2,50 m (8'2")	2,80 m (9'2")	2,50 m (8'2")	4,20 m (13'9")	4,20 m (13'9")	2,50 m (8'2")
G317 GC	✓	✓	✓	✓	✓	✓	✓	✓
G318	✓	✓	✓	✓	✓	✓	✓	✓
G318 WH-800	✓	✓	✓	✓	✓	✓	✓	✓
G318 WH-1100	✓	✓	✓			✓	✓	✓

Spezieller CW-30s-Schnellwechsler, Fortsetzung

Laufwerk	MH (2,99 m)	
	4,2 t	
Auslegerausführung	1 Stück	VA
Stiellänge	2,80 m (9'2")	2,50 m (8'2")
G317 GC	✓	✓
G318	✓	✓
G318 WH-800	✓	✓
G318 WH-1100		

Spezielle Schnellwechseinrichtung CW-30

Laufwerk	Abstützpratzen vorn und hinten							
	3,7 t				4,2 t			
Auslegerausführung	MH (5,35 m)	MH (6,4 m)	1 Stück		VA		MH (5,35 m)	MH (6,4 m)
Stiellänge	4,20 m (13'9")	4,20 m (13'9")	2,50 m (8'2")	2,80 m (9'2")	2,50 m (8'2")	2,80 m (9'2")	4,20 m (13'9")	4,20 m (13'9")
G317 GC	✓	✓	✓	✓	✓		✓	✓
G317 GC, fester CAN-Feldbus	✓	✓	✓	✓	✓	✓	✓	✓
G318	✓	✓	✓	✓	✓		✓	✓
G318 fester CAN-Feldbus			✓	✓	✓	✓		
G318 WH-800	✓	✓	✓				✓	✓
G318 WH-1100	✓	✓	✓	✓	✓		✓	✓

(Fortsetzung nächste Seite)

Abbruch- und Sortiergreifer für Umschlagmaschinen

Übereinstimmung – Umschlagmaschinen (Fortsetzung)

Übereinstimmung * Nur Arbeitsbereich vorn Keine Übereinstimmung

MH3022, Fortsetzung Spezieller CW-30-Schnellwechsler, Fortsetzung

Laufwerk	Abstützpratzen vorn und hinten				Abstützpratzen vorne; Schild hinten			
	4,2 t				3,7 t			
Kontergewicht	4,2 t				3,7 t			
Auslegerausführung	1 Stück		VA		MH (5,35 m)	MH (6,4 m)	1 Stück	
Stiellänge	2,50 m (8'2")	2,80 m (9'2")	2,50 m (8'2")	2,80 m (9'2")	4,20 m (13'9")	4,20 m (13'9")	2,50 m (8'2")	2,80 m (9'2")
G317 GC	✓	✓	✓		✓	✓*	✓	✓
G317 GC, fester CAN-Feldbus	✓	✓	✓	✓	✓	✓	✓	✓
G318	✓	✓	✓		✓		✓	✓
G318 fester CAN-Feldbus	✓	✓	✓	✓			✓	✓
G318 WH-800	✓				✓		✓	
G318 WH-1100	✓	✓	✓		✓		✓	✓

Spezieller CW-30-Schnellwechsler, Fortsetzung

Laufwerk	Abstützpratzen vorne; Schild hinten							
	3,7 t				4,2 t			
Auslegerausführung	VA		MH (5,35 m)	MH (6,4 m)	1 Stück		VA	
Stiellänge	2,50 m (8'2")	2,80 m (9'2")	4,20 m (13'9")	4,20 m (13'9")	2,50 m (8'2")	2,80 m (9'2")	2,50 m (8'2")	2,80 m (9'2")
G317 GC	✓		✓	✓	✓	✓	✓	
G317 GC, fester CAN-Feldbus	✓	✓	✓	✓	✓	✓	✓	✓
G318	✓		✓	✓*	✓	✓	✓	
G318 fester CAN-Feldbus	✓	✓			✓	✓	✓	✓
G318 WH-800			✓		✓			
G318 WH-1100	✓		✓	✓*	✓	✓	✓	

Spezieller CW-30-Schnellwechsler, Fortsetzung

Laufwerk	MH (2,55 m)							
	3,7 t				4,2 t			
Auslegerausführung	MH (5,35 m)	MH (6,4 m)	1 Stück		VA		MH (5,35 m)	MH (6,4 m)
Stiellänge	4,20 m (13'9")	4,20 m (13'9")	2,50 m (8'2")	2,80 m (9'2")	2,50 m (8'2")	2,80 m (9'2")	4,20 m (13'9")	4,20 m (13'9")
G317 GC	✓	✓	✓	✓	✓	✓	✓	✓
G317 GC, fester CAN-Feldbus	✓	✓	✓	✓	✓	✓	✓	✓
G318	✓	✓*	✓	✓	✓		✓	✓
G318 fester CAN-Feldbus			✓		✓			
G318 WH-800	✓		✓				✓	✓*
G318 WH-1100	✓	✓	✓	✓	✓		✓	✓

Spezieller CW-30-Schnellwechsler, Fortsetzung

Laufwerk	MH (2,55 m)				MH (2,99 m)			
	4,2 t				3,7 t			
Auslegerausführung	1 Stück		VA		MH (5,35 m)	MH (6,4 m)	1 Stück	
Stiellänge	2,50 m (8'2")	2,80 m (9'2")	2,50 m (8'2")	2,80 m (9'2")	4,20 m (13'9")	4,20 m (13'9")	2,50 m (8'2")	2,80 m (9'2")
G317 GC	✓	✓	✓	✓	✓	✓	✓	✓
G317 GC, fester CAN-Feldbus	✓	✓	✓	✓	✓	✓	✓	✓
G318	✓	✓	✓		✓	✓	✓	✓
G318 fester CAN-Feldbus	✓	✓	✓				✓	✓
G318 WH-800	✓				✓	✓	✓	
G318 WH-1100	✓	✓	✓		✓	✓	✓	✓

(Fortsetzung nächste Seite)

Abbruch- und Sortiergreifer für Umschlagmaschinen

Übereinstimmung – Umschlagmaschinen (Fortsetzung)

Übereinstimmung
 * Nur Arbeitsbereich vorn
 Keine Übereinstimmung

MH3022, Fortsetzung Spezieller CW-30-Schnellwechsler, Fortsetzung

Laufwerk	MH (2,99 m)							
Kontergewicht	3,7 t				4,2 t			
Auslegerausführung	VA		MH (5,35 m)	MH (6,4 m)	1 Stück		VA	
Stiellänge	2,50 m (8'2")	2,80 m (9'2")	4,20 m (13'9")	4,20 m (13'9")	2,50 m (8'2")	2,80 m (9'2")	2,50 m (8'2")	2,80 m (9'2")
G317 GC	✓		✓	✓	✓	✓	✓	
G317 GC, fester CAN-Feldbus	✓	✓	✓	✓	✓	✓	✓	✓
G318	✓		✓	✓	✓	✓	✓	
G318 fester CAN-Feldbus	✓	✓			✓	✓	✓	✓
G318 WH-800			✓	✓	✓			
G318 WH-1100	✓		✓	✓	✓	✓	✓	

Spezieller Schnellwechsler S70

Laufwerk	MH (2,55 m)							
Kontergewicht	3,7 t				4,2 t			
Auslegerausführung	MH (5,35 m)	MH (6,4 m)	1 Stück		VA	MH (5,35 m)	MH (6,4 m)	1 Stück
Stiellänge	4,20 m (13'9")	4,20 m (13'9")	2,50 m (8'2")	2,80 m (9'2")	2,50 m (8'2")	4,20 m (13'9")	4,20 m (13'9")	2,50 m (8'2")
G317 GC	✓	✓	✓	✓	✓	✓	✓	✓
G318			✓					✓
G318 WH-800			✓		✓			✓

Spezieller S70-Schnellwechsler, Fortsetzung

Laufwerk	MH (2,55 m)	
Kontergewicht	4,2 t	
Auslegerausführung	1 Stück	VA
Stiellänge	2,80 m (9'2")	2,50 m (8'2")
G317 GC	✓	✓
G318		
G318 WH-800		✓

MH3024 Bolzenbefestigung

Laufwerk	Abstützpratzen vorn und hinten							
Kontergewicht	4,1 t				5,2 t			
Auslegerausführung	MH (6,8 m)	1 Stück		VA		MH (6,8 m)	1 Stück	
Stiellänge	4,80 m (15'9")	2,50 m (8'2")	2,90 m (9'6")	2,50 m (8'2")	2,90 m (9'6")	4,80 m (15'9")	2,50 m (8'2")	2,90 m (9'6")
G317 GC	✓	✓	✓	✓	✓	✓	✓	✓
G318	✓	✓	✓	✓	✓	✓	✓	✓
G318 WH-800	✓	✓	✓	✓	✓	✓	✓	✓
G318 WH-1100	✓*	✓		✓	*	✓	✓	

(Fortsetzung nächste Seite)

Abbruch- und Sortiergreifer für Umschlagmaschinen

Übereinstimmung – Umschlagmaschinen (Fortsetzung)

Übereinstimmung * Nur Arbeitsbereich vorn Keine Übereinstimmung

MH3024, Fortsetzung Bolzenbefestigung, Fortsetzung

Laufwerk	Abstützpratzen vorn und hinten		Schild vorne; Abstützpratzen hinten					Abstützpratzen vorne; Schild hinten
Kontergewicht	5,2 t		4,2 t					4,1 t
Auslegerausführung	VA		MH (6,4 m)	1 Stück		VA		1 Stück
Stiellänge	2,50 m (8'2")	2,90 m (9'6")	4,20 m (13'9")	2,50 m (8'2")	2,80 m (9'2")	2,50 m (8'2")	2,80 m (9'2")	2,50 m (8'2")
G317 GC	✓	✓	✓	✓	✓	✓	✓	✓
G318	✓	✓	✓	✓	✓	✓	✓	✓
G318 WH-800	✓	✓	✓	✓	✓	✓	✓	✓
G318 WH-1100	✓		✓*	✓				✓

Bolzenbefestigung, Fortsetzung

Laufwerk	Abstützpratzen vorne; Schild hinten							
Kontergewicht	4,1 t			4,2 t				
Auslegerausführung	1 Stück	VA		MH (6,4 m)	1 Stück		VA	
Stiellänge	2,90 m (9'6")	2,50 m (8'2")	2,90 m (9'6")	4,20 m (13'9")	2,50 m (8'2")	2,80 m (9'2")	2,50 m (8'2")	2,80 m (9'2")
G317 GC	✓	✓	✓	✓	✓	✓	✓	✓
G318	✓	✓	✓	✓	✓	✓	✓	✓
G318 WH-800	✓	✓	✓	✓	✓	✓	✓	✓
G318 WH-1100		✓			✓			

Bolzenbefestigung, Fortsetzung

Laufwerk	Abstützpratzen vorne; Schild hinten					MH (2,75 m)		
Kontergewicht	5,2 t					4,2 t		
Auslegerausführung	MH (6,8 m)	1 Stück		VA		MH (6,4 m)	1 Stück	
Stiellänge	4,80 m (15'9")	2,50 m (8'2")	2,90 m (9'6")	2,50 m (8'2")	2,90 m (9'6")	4,20 m (13'9")	2,50 m (8'2")	2,80 m (9'2")
G317 GC	✓	✓	✓	✓	✓	✓	✓	✓
G318	✓*	✓	✓	✓	✓	✓	✓	✓
G318 WH-800	✓	✓	✓	✓	✓	✓	✓	✓
G318 WH-1100		✓		✓		✓	✓	

Bolzenbefestigung, Fortsetzung

Laufwerk	MH (2,75 m)			MH (2,99 m)				
Kontergewicht	4,2 t			4,1 t				4,2 t
Auslegerausführung	VA		MH (6,8 m)	1 Stück		VA		MH (6,4 m)
Stiellänge	2,50 m (8'2")	2,80 m (9'2")	4,80 m (15'9")	2,50 m (8'2")	2,90 m (9'6")	2,50 m (8'2")	2,90 m (9'6")	4,20 m (13'9")
G317 GC	✓	✓	✓	✓	✓	✓	✓	✓
G318	✓	✓	✓	✓	✓	✓	✓	✓
G318 WH-800	✓	✓	✓	✓	✓	✓	✓	✓
G318 WH-1100			✓	✓		✓		✓

Bolzenbefestigung, Fortsetzung

Laufwerk	MH (2,99 m)							
Kontergewicht	4,2 t				5,2 t			
Auslegerausführung	1 Stück		VA		MH (6,8 m)	1 Stück		VA
Stiellänge	2,50 m (8'2")	2,80 m (9'2")	2,50 m (8'2")	2,80 m (9'2")	4,80 m (15'9")	2,50 m (8'2")	2,90 m (9'6")	2,50 m (8'2")
G317 GC	✓	✓	✓	✓	✓	✓	✓	✓
G318	✓	✓	✓	✓	✓	✓	✓	✓
G318 WH-800	✓	✓	✓	✓	✓	✓	✓	✓
G318 WH-1100	✓				✓	✓		✓

(Fortsetzung nächste Seite)

Abbruch- und Sortiergreifer für Umschlagmaschinen

Übereinstimmung – Umschlagmaschinen (Fortsetzung)

Übereinstimmung * Nur Arbeitsbereich vorn Keine Übereinstimmung

MH3024, Fortsetzung Bolzenbefestigung, Fortsetzung

Laufwerk	MH (2,99 m)
Kontergewicht	5,2 t
Auslegerausführung	VA
Stiellänge	2,90 m (9'6")
G317 GC	✓
G318	✓
G318 WH-800	✓
G318 WH-1100	✓

Schnellwechsler mit Bolzengreifer

Laufwerk	Abstützpratzen vorn und hinten				Schild vorne; Abstützpratzen hinten		Abstützpratzen vorne; Schild hinten	
	4,1 t		5,2 t		4,2 t		4,1 t	
Kontergewicht	1 Stück	VA	1 Stück	VA	1 Stück	VA	1 Stück	VA
Auslegerausführung	2,50 m (8'2")	2,50 m (8'2")	2,50 m (8'2")	2,50 m (8'2")	2,50 m (8'2")	2,50 m (8'2")	2,50 m (8'2")	2,50 m (8'2")
Stiellänge	✓	✓	✓	✓	✓	✓	✓	✓
G317 GC	✓	✓	✓	✓	✓	✓	✓	✓
G318	✓	✓	✓	✓	✓	✓	✓	✓
G318 WH-800	✓		✓		✓		✓	

Schnellwechsler mit Bolzengreifer, Fortsetzung

Laufwerk	Abstützpratzen vorne; Schild hinten				MH (2,75 m)			MH (2,99 m)
	4,2 t		5,2 t		4,2 t			4,1 t
Kontergewicht	1 Stück	VA	1 Stück	VA	MH (6,4 m)	1 Stück	VA	1 Stück
Auslegerausführung	2,50 m (8'2")	2,50 m (8'2")	2,50 m (8'2")	2,50 m (8'2")	4,20 m (13'9")	2,50 m (8'2")	2,50 m (8'2")	2,50 m (8'2")
Stiellänge	✓	✓	✓	✓		✓	✓	✓
G317 GC			✓	✓				✓
G318			✓	✓				✓
G318 WH-800	✓		✓		✓	✓		✓

Schnellwechsler mit Bolzengreifer, Fortsetzung

Laufwerk	MH (2,99 m)					
	4,1 t	4,2 t		5,2 t		
Kontergewicht	VA	MH (6,4 m)	1 Stück	VA	1 Stück	VA
Auslegerausführung	2,50 m (8'2")	4,20 m (13'9")	2,50 m (8'2")	2,50 m (8'2")	2,50 m (8'2")	2,50 m (8'2")
Stiellänge	✓		✓	✓	✓	✓
G317 GC	✓				✓	✓
G318	✓				✓	✓
G318 WH-800		✓	✓		✓	

Spezieller CW-30s-Schnellwechsler

Laufwerk	Abstützpratzen vorn und hinten		Schild vorne; Abstützpratzen hinten					Abstützpratzen vorne; Schild hinten
	4,1 t	5,2 t	4,2 t					4,2 t
Kontergewicht	MH (6,8 m)	MH (6,8 m)	MH (6,4 m)	1 Stück		VA		MH (6,4 m)
Auslegerausführung	4,80 m (15'9")	4,80 m (15'9")	4,20 m (13'9")	2,50 m (8'2")	2,80 m (9'2")	2,50 m (8'2")	2,80 m (9'2")	4,20 m (13'9")
Stiellänge			✓	✓	✓	✓	✓	✓
G317 GC			✓*	✓	✓	✓	✓	✓*
G318	✓	✓	✓	✓	✓	✓	✓	✓
G318 WH-800		✓	✓	✓	✓	✓		✓
G318 WH-1100		✓	✓	✓				

(Fortsetzung nächste Seite)

Abbruch- und Sortiergreifer für Umschlagmaschinen

Übereinstimmung – Umschlagmaschinen (Fortsetzung)

Übereinstimmung * Nur Arbeitsbereich vorn Keine Übereinstimmung

MH3024, Fortsetzung Spezieller CW-30s-Schnellwechsler, Fortsetzung

Laufwerk	Abstützpratzen vorne; Schild hinten				MH (2,75 m)				
	4,2 t				5,2 t	4,2 t			
Kontergewicht	1 Stück				VA	MH (6,8 m)	MH (6,4 m)	1 Stück	
Auslegerausführung	2,50 m (8'2")	2,80 m (9'2")	2,50 m (8'2")	2,80 m (9'2")	4,80 m (15'9")	4,20 m (13'9")	2,50 m (8'2")	2,80 m (9'2")	
G317 GC	✓	✓	✓	✓		✓	✓	✓	
G318	✓	✓	✓	✓		✓	✓	✓	
G318 WH-800	✓	✓	✓		✓*	✓	✓	✓	
G318 WH-1100	✓					✓	✓		

Spezieller CW-30s-Schnellwechsler, Fortsetzung

Laufwerk	MH (2,75 m)		MH (2,99 m)					
	4,2 t		4,1 t	4,2 t				
Kontergewicht	VA		MH (6,8 m)	MH (6,4 m)	1 Stück		VA	
Auslegerausführung	2,50 m (8'2")	2,80 m (9'2")	4,80 m (15'9")	4,20 m (13'9")	2,50 m (8'2")	2,80 m (9'2")	2,50 m (8'2")	2,80 m (9'2")
G317 GC	✓	✓		✓	✓	✓	✓	✓
G318	✓			✓	✓	✓	✓	
G318 WH-800	✓		✓	✓	✓	✓	✓	
G318 WH-1100			✓	✓	✓			

Spezieller CW-30s-Schnellwechsler, Fortsetzung

Laufwerk	MH (2,99 m)
Kontergewicht	5,2 t
Auslegerausführung	MH (6,8 m)
Stiellänge	4,80 m (15'9")
G317 GC	
G318	
G318 WH-800	✓
G318 WH-1100	✓

Spezielle Schnellwechseinrichtung CW-30

Laufwerk	Abstützpratzen vorn und hinten		Schild vorne; Abstützpratzen hinten					Abstützpratzen vorne; Schild hinten
	4,1 t	5,2 t	4,2 t					
Kontergewicht	MH (6,8 m)	MH (6,8 m)	MH (6,4 m)	1 Stück		VA		MH (6,4 m)
Auslegerausführung	4,80 m (15'9")	4,80 m (15'9")	4,20 m (13'9")	2,50 m (8'2")	2,80 m (9'2")	2,50 m (8'2")	2,80 m (9'2")	4,20 m (13'9")
G317 GC			✓	✓	✓	✓	✓	✓
G317 GC, fester CAN-Feldbus			✓	✓	✓	✓	✓	✓
G318			✓*	✓	✓	✓	✓	✓*
G318 fester CAN-Feldbus				✓	✓	✓		
G318 WH-800	✓	✓	✓	✓	✓	✓		✓*
G318 WH-1100				✓				

(Fortsetzung nächste Seite)

Abbruch- und Sortiergreifer für Umschlagmaschinen

Übereinstimmung – Umschlagmaschinen (Fortsetzung)

Übereinstimmung * Nur Arbeitsbereich vorn Keine Übereinstimmung

MH3024, Fortsetzung Spezieller CW-30-Schnellwechsler, Fortsetzung

Laufwerk	Abstützpratzen vorne; Schild hinten				MH (2,75 m)				
	4,2 t				5,2 t	4,2 t			
Kontergewicht	1 Stück				VA	MH (6,8 m)	MH (6,4 m)	1 Stück	
Auslegerausführung	2,50 m (8'2")	2,80 m (9'2")	2,50 m (8'2")	2,80 m (9'2")	4,80 m (15'9")	4,20 m (13'9")	2,50 m (8'2")	2,80 m (9'2")	
G317 GC	✓	✓	✓	✓		✓	✓	✓	
G317 GC, fester CAN-Feldbus	✓	✓	✓	✓		✓	✓	✓	
G318	✓	✓	✓	✓		✓	✓	✓	
G318 fester CAN-Feldbus	✓	✓	✓	✓		✓	✓	✓	
G318 WH-800	✓	✓	✓		✓*	✓	✓	✓	
G318 WH-1100	✓					✓	✓		

Spezieller CW-30-Schnellwechsler, Fortsetzung

Laufwerk	MH (2,75 m)		MH (2,99 m)					
	4,2 t		4,1 t	4,2 t				
Auslegerausführung	VA		MH (6,8 m)	MH (6,4 m)	1 Stück		VA	
Stiellänge	2,50 m (8'2")	2,80 m (9'2")	4,80 m (15'9")	4,20 m (13'9")	2,50 m (8'2")	2,80 m (9'2")	2,50 m (8'2")	2,80 m (9'2")
G317 GC	✓	✓		✓	✓	✓	✓	✓
G317 GC, fester CAN-Feldbus	✓	✓		✓	✓	✓	✓	✓
G318	✓			✓	✓	✓	✓	
G318 fester CAN-Feldbus	✓				✓	✓	✓	
G318 WH-800	✓		✓	✓	✓	✓	✓	
G318 WH-1100				✓	✓			

Spezieller CW-30-Schnellwechsler, Fortsetzung

Laufwerk	MH (2,99 m)
Kontergewicht	5,2 t
Auslegerausführung	MH (6,8 m)
Stiellänge	4,80 m (15'9")
G317 GC	
G317 GC, fester CAN-Feldbus	
G318	
G318 fester CAN-Feldbus	
G318 WH-800	✓
G318 WH-1100	

Spezieller CW-40s-Schnellwechsler

Laufwerk	Abstützpratzen vorn und hinten							
	4,1 t				5,2 t			
Kontergewicht	MH (6,8 m)	1 Stück		VA		MH (6,8 m)	1 Stück	
Auslegerausführung	4,80 m (15'9")	2,50 m (8'2")	2,90 m (9'6")	2,50 m (8'2")	2,90 m (9'6")	4,80 m (15'9")	2,50 m (8'2")	2,90 m (9'6")
G317 GC	✓	✓	✓	✓	✓	✓	✓	✓
G318	✓	✓	✓	✓		✓	✓	✓
G318 WH-800		✓		✓			✓	

(Fortsetzung nächste Seite)

Abbruch- und Sortiergreifer für Umschlagmaschinen

Übereinstimmung – Umschlagmaschinen (Fortsetzung)

Übereinstimmung * Nur Arbeitsbereich vorn Keine Übereinstimmung

MH3024, Fortsetzung Spezieller CW-40s-Schnellwechsler, Fortsetzung

Laufwerk	Abstützprätzen vorn und hinten		Abstützprätzen vorne; Schild hinten					
	5,2 t		4,1 t				5,2 t	
Auslegerausführung	VA		1 Stück		VA		MH (6,8 m)	1 Stück
Stiellänge	2,50 m (8'2")	2,90 m (9'6")	2,50 m (8'2")	2,90 m (9'6")	2,50 m (8'2")	2,90 m (9'6")	4,80 m (15'9")	2,50 m (8'2")
G317 GC	✓	✓	✓	✓	✓	✓	✓	✓
G318	✓		✓	✓	✓			✓
G318 WH-800	✓		✓		✓			✓

Spezieller CW-40s-Schnellwechsler, Fortsetzung

Laufwerk	Abstützprätzen vorne; Schild hinten			MH (2,99 m)				
	5,2 t			4,1 t				
Auslegerausführung	1 Stück	VA		MH (6,8 m)	1 Stück		VA	
Stiellänge	2,90 m (9'6")	2,50 m (8'2")	2,90 m (9'6")	4,80 m (15'9")	2,50 m (8'2")	2,90 m (9'6")	2,50 m (8'2")	2,90 m (9'6")
G317 GC	✓	✓	✓	✓	✓	✓	✓	✓
G318	✓	✓		✓	✓	✓	✓	
G318 WH-800		✓			✓		✓	

Spezieller CW-40s-Schnellwechsler, Fortsetzung

Laufwerk	MH (2,99 m)				
	5,2 t				
Auslegerausführung	MH (6,8 m)	1 Stück		VA	
Stiellänge	4,80 m (15'9")	2,50 m (8'2")	2,90 m (9'6")	2,50 m (8'2")	2,90 m (9'6")
G317 GC	✓	✓	✓	✓	✓
G318	✓	✓	✓	✓	
G318 WH-800		✓		✓	

Spezielle Schnellwechseleinrichtung CW-40

Laufwerk	Abstützprätzen vorn und hinten						
	4,1 t				5,2 t		
Auslegerausführung	MH (6,8 m)	1 Stück		VA		MH (6,8 m)	1 Stück
Stiellänge	4,80 m (15'9")	2,50 m (8'2")	2,90 m (9'6")	2,50 m (8'2")	2,90 m (9'6")	4,80 m (15'9")	2,50 m (8'2")
G317 GC	✓	✓	✓	✓		✓	✓
G317 GC, fester CAN-Feldbus	✓	✓	✓	✓	✓	✓	✓
G318	✓*	✓	✓	✓		✓	✓
G318 fester CAN-Feldbus	✓	✓	✓	✓		✓	✓
G318 WH-800		✓		✓		✓	

Spezieller CW-40-Schnellwechsler, Fortsetzung

Laufwerk	Abstützprätzen vorn und hinten		Abstützprätzen vorne; Schild hinten					
	5,2 t		4,1 t				5,2 t	
Auslegerausführung	VA		1 Stück		VA		MH (6,8 m)	1 Stück
Stiellänge	2,50 m (8'2")	2,90 m (9'6")	2,50 m (8'2")	2,90 m (9'6")	2,50 m (8'2")	2,90 m (9'6")	4,80 m (15'9")	2,50 m (8'2")
G317 GC	✓		✓	✓	✓		✓	✓
G317 GC, fester CAN-Feldbus	✓	✓	✓	✓	✓	✓	✓	✓
G318	✓		✓	✓	✓			✓
G318 fester CAN-Feldbus	✓		✓	✓	✓			✓
G318 WH-800	✓		✓		✓			✓

(Fortsetzung nächste Seite)

Abbruch- und Sortiergreifer für Umschlagmaschinen

Übereinstimmung – Umschlagmaschinen (Fortsetzung)

 Übereinstimmung

 * Nur Arbeitsbereich vorn

 Keine Übereinstimmung

MH3024, Fortsetzung Spezieller CW-40-Schnellwechsler, Fortsetzung

Laufwerk	Abstützpratzen vorne; Schild hinten			MH (2,99 m)				
Kontergewicht	5,2 t			4,1 t				
Auslegerausführung	1 Stück	VA		MH (6,8 m)	1 Stück		VA	
Stiellänge	2,90 m (9'6")	2,50 m (8'2")	2,90 m (9'6")	4,80 m (15'9")	2,50 m (8'2")	2,90 m (9'6")	2,50 m (8'2")	2,90 m (9'6")
G317 GC	✓	✓		✓	✓	✓	✓	
G317 GC, fester CAN-Feldbus	✓	✓	✓	✓	✓	✓	✓	✓
G318	✓	✓		✓	✓	✓	✓	
G318 fester CAN-Feldbus	✓	✓		✓	✓	✓	✓	
G318 WH-800		✓			✓		✓	

Spezieller CW-40-Schnellwechsler, Fortsetzung

Laufwerk	MH (2,99 m)				
Kontergewicht	5,2 t				
Auslegerausführung	MH (6,8 m)	1 Stück		VA	
Stiellänge	4,80 m (15'9")	2,50 m (8'2")	2,90 m (9'6")	2,50 m (8'2")	2,90 m (9'6")
G317 GC	✓	✓	✓	✓	
G317 GC, fester CAN-Feldbus	✓	✓	✓	✓	✓
G318	✓	✓	✓	✓	
G318 fester CAN-Feldbus	✓	✓	✓	✓	
G318 WH-800		✓		✓	

Spezieller Schnellwechsler S70

Laufwerk	Schild vorne; Abstützpratzen hinten			Abstützpratzen vorne; Schild hinten				
Kontergewicht	4,2 t			4,2 t				
Auslegerausführung	MH (6,4 m)	1 Stück		VA	MH (6,4 m)	1 Stück		VA
Stiellänge	4,20 m (13'9")	2,50 m (8'2")	2,80 m (9'2")	2,50 m (8'2")	4,20 m (13'9")	2,50 m (8'2")	2,80 m (9'2")	2,50 m (8'2")
G317 GC	✓	✓	✓	✓	✓	✓	✓	✓
G318		✓				✓		
G318 WH-800		✓		✓		✓		✓

Spezieller S70-Schnellwechsler, Fortsetzung

Laufwerk	MH (2,75 m)				MH (2,99 m)			
Kontergewicht	4,2 t				4,2 t			
Auslegerausführung	MH (6,4 m)	1 Stück		VA	MH (6,4 m)	1 Stück		VA
Stiellänge	4,20 m (13'9")	2,50 m (8'2")	2,80 m (9'2")	2,50 m (8'2")	4,20 m (13'9")	2,50 m (8'2")	2,80 m (9'2")	2,50 m (8'2")
G317 GC	✓	✓	✓	✓	✓	✓	✓	✓
G318		✓				✓		
G318 WH-800		✓		✓		✓		✓

MH3026 Bolzenbefestigung

Laufwerk	Schild vorne; Abstützpratzen hinten				Abstützpratzen vorne; Schild hinten			
Kontergewicht	5,2 t				5,2 t			
Auslegerausführung	MH (6,8 m)	1 Stück		VA	MH (6,8 m)	1 Stück		VA
Stiellänge	4,80 m (15'9")	2,50 m (8'2")	2,90 m (9'6")	2,50 m (8'2")	2,90 m (9'6")	4,80 m (15'9")	2,50 m (8'2")	2,90 m (9'6")
G317 GC	✓	✓	✓	✓	✓	✓	✓	✓
G318	✓	✓	✓	✓	✓	✓	✓	✓
G318 WH-800	✓	✓	✓	✓	✓	✓	✓	✓
G318 WH-1100		✓		✓		✓		✓

(Fortsetzung nächste Seite)

Abbruch- und Sortiergreifer für Umschlagmaschinen

Übereinstimmung – Umschlagmaschinen (Fortsetzung)

Übereinstimmung * Nur Arbeitsbereich vorn Keine Übereinstimmung

MH3026, Fortsetzung Bolzenbefestigung, Fortsetzung

Laufwerk	Abstützpratzen vorne; Schild hinten		MH (2,75 m)				MH (2,99 m)	
	5,2 t		5,2 t				5,2 t	
Auslegerausführung	VA		MH (6,8 m)	1 Stück		VA		MH (6,8 m)
Stiellänge	2,50 m (8'2")	2,90 m (9'6")	4,80 m (15'9")	2,50 m (8'2")	2,90 m (9'6")	2,50 m (8'2")	2,90 m (9'6")	4,80 m (15'9")
G317 GC	✓	✓	✓	✓	✓	✓	✓	✓
G318	✓		✓	✓	✓	✓		✓
G318 WH-800	✓	✓	✓	✓	✓	✓	✓	✓
G318 WH-1100	✓		✓	✓		✓		✓

Bolzenbefestigung, Fortsetzung

Laufwerk	MH (2,99 m)			
	5,2 t			
Auslegerausführung	1 Stück		VA	
Stiellänge	2,50 m (8'2")	2,90 m (9'6")	2,50 m (8'2")	2,90 m (9'6")
G317 GC	✓	✓	✓	✓
G318	✓	✓	✓	
G318 WH-800	✓	✓	✓	✓
G318 WH-1100	✓		✓	

Schnellwechsler mit Bolzengreifer

Laufwerk	Schild vorne; Abstützpratzen hinten		Abstützpratzen vorne; Schild hinten		MH (2,75 m)		MH (2,99 m)	
	5,2 t		5,2 t		5,2 t		5,2 t	
Auslegerausführung	1 Stück	VA	1 Stück	VA	1 Stück	VA	1 Stück	VA
Stiellänge	2,50 m (8'2")	2,50 m (8'2")	2,50 m (8'2")	2,50 m (8'2")	2,50 m (8'2")	2,50 m (8'2")	2,50 m (8'2")	2,50 m (8'2")
G317 GC	✓	✓	✓	✓	✓	✓	✓	✓
G318 WH-800	✓		✓		✓		✓	

Spezieller CW-30s-Schnellwechsler

Laufwerk	Schild vorne; Abstützpratzen hinten	Abstützpratzen vorne; Schild hinten	MH (2,75 m)	MH (2,99 m)
	5,2 t	5,2 t	5,2 t	5,2 t
Auslegerausführung	MH (6,8 m)	MH (6,8 m)	MH (6,8 m)	MH (6,8 m)
Stiellänge	4,80 m (15'9")	4,80 m (15'9")	4,80 m (15'9")	4,80 m (15'9")
G318 WH-800	✓	✓*	✓	✓
G318 WH-1100			✓	✓

Spezielle Schnellwechseinrichtung CW-30

Laufwerk	Schild vorne; Abstützpratzen hinten	Abstützpratzen vorne; Schild hinten	MH (2,75 m)	MH (2,99 m)
	5,2 t	5,2 t	5,2 t	5,2 t
Auslegerausführung	MH (6,8 m)	MH (6,8 m)	MH (6,8 m)	MH (6,8 m)
Stiellänge	4,80 m (15'9")	4,80 m (15'9")	4,80 m (15'9")	4,80 m (15'9")
G318 WH-800	✓*	✓*	✓	✓

Spezieller CW-40s-Schnellwechsler

Laufwerk	Schild vorne; Abstützpratzen hinten				Abstützpratzen vorne; Schild hinten			
	5,2 t				5,2 t			
Auslegerausführung	MH (6,8 m)	1 Stück		VA		MH (6,8 m)	1 Stück	
Stiellänge	4,80 m (15'9")	2,50 m (8'2")	2,90 m (9'6")	2,50 m (8'2")	2,90 m (9'6")	4,80 m (15'9")	2,50 m (8'2")	2,90 m (9'6")
G317 GC	✓	✓	✓	✓	✓	✓	✓	✓
G318	✓*	✓		✓		✓*	✓	
G318 WH-800		✓		✓			✓	

(Fortsetzung nächste Seite)

Abbruch- und Sortiergreifer für Umschlagmaschinen

Übereinstimmung – Umschlagmaschinen (Fortsetzung)

Übereinstimmung * Nur Arbeitsbereich vorn Keine Übereinstimmung

MH3026, Fortsetzung Spezieller CW-40s-Schnellwechsler, Fortsetzung

Laufwerk	Abstützpratzen vorne; Schild hinten		MH (2,75 m)				MH (2,99 m)	
Kontergewicht	5,2 t		5,2 t				5,2 t	
Auslegerausführung	VA		MH (6,8 m)	1 Stück		VA		MH (6,8 m)
Stiellänge	2,50 m (8'2")	2,90 m (9'6")	4,80 m (15'9")	2,50 m (8'2")	2,90 m (9'6")	2,50 m (8'2")	2,90 m (9'6")	4,80 m (15'9")
G317 GC	✓	✓	✓	✓	✓	✓	✓	✓
G318	✓		✓	✓		✓		✓
G318 WH-800	✓			✓		✓		

Spezieller CW-40s-Schnellwechsler, Fortsetzung

Laufwerk	MH (2,99 m)			
Kontergewicht	5,2 t			
Auslegerausführung	1 Stück		VA	
Stiellänge	2,50 m (8'2")	2,90 m (9'6")	2,50 m (8'2")	2,90 m (9'6")
G317 GC	✓	✓	✓	✓
G318	✓		✓	
G318 WH-800	✓		✓	

Spezielle Schnellwechseinrichtung CW-40

Laufwerk	Schild vorne; Abstützpratzen hinten				Abstützpratzen vorne; Schild hinten			
Kontergewicht	5,2 t				5,2 t			
Auslegerausführung	MH (6,8 m)	1 Stück		VA		MH (6,8 m)	1 Stück	
Stiellänge	4,80 m (15'9")	2,50 m (8'2")	2,90 m (9'6")	2,50 m (8'2")	2,90 m (9'6")	4,80 m (15'9")	2,50 m (8'2")	2,90 m (9'6")
G317 GC	✓	✓	✓	✓		✓	✓	✓
G317 GC, fester CAN-Feldbus	✓	✓	✓	✓	✓	✓	✓	✓
G318	✓*	✓		✓			✓	
G318 fester CAN-Feldbus	✓*	✓		✓		✓*	✓	
G318 WH-800		✓		✓			✓	

Spezieller CW-40-Schnellwechsler, Fortsetzung

Laufwerk	Abstützpratzen vorne; Schild hinten		MH (2,75 m)				MH (2,99 m)	
Kontergewicht	5,2 t		5,2 t				5,2 t	
Auslegerausführung	VA		MH (6,8 m)	1 Stück		VA		MH (6,8 m)
Stiellänge	2,50 m (8'2")	2,90 m (9'6")	4,80 m (15'9")	2,50 m (8'2")	2,90 m (9'6")	2,50 m (8'2")	2,90 m (9'6")	4,80 m (15'9")
G317 GC	✓		✓	✓	✓	✓		✓
G317 GC, fester CAN-Feldbus	✓	✓	✓	✓	✓	✓	✓	✓
G318	✓		✓	✓		✓		✓
G318 fester CAN-Feldbus	✓		✓	✓		✓		✓
G318 WH-800	✓			✓		✓		

Spezieller CW-40-Schnellwechsler, Fortsetzung

Laufwerk	MH (2,99 m)			
Kontergewicht	5,2 t			
Auslegerausführung	1 Stück		VA	
Stiellänge	2,50 m (8'2")	2,90 m (9'6")	2,50 m (8'2")	2,90 m (9'6")
G317 GC	✓	✓	✓	
G317 GC, fester CAN-Feldbus	✓	✓	✓	✓
G318	✓		✓	
G318 fester CAN-Feldbus	✓		✓	
G318 WH-800	✓		✓	

(Fortsetzung nächste Seite)

Abbruch- und Sortiergreifer für Umschlagmaschinen

Übereinstimmung – Umschlagmaschinen (Fortsetzung)

Übereinstimmung
 * Nur Arbeitsbereich vorn
 Keine Übereinstimmung

MH3026, Fortsetzung Spezieller Schnellwechsler S70

Laufwerk	Schild vorne; Abstützpratzen hinten		Abstützpratzen vorne; Schild hinten		MH (2,75 m)		MH (2,99 m)	
	5,2 t		5,2 t		5,2 t		5,2 t	
Kontergewicht	1 Stück	VA	1 Stück	VA	1 Stück	VA	1 Stück	VA
Auslegerausführung	2,50 m (8'2")	2,50 m (8'2")	2,50 m (8'2")	2,50 m (8'2")	2,50 m (8'2")	2,50 m (8'2")	2,50 m (8'2")	2,50 m (8'2")
Stiellänge	2,50 m (8'2")	2,50 m (8'2")	2,50 m (8'2")	2,50 m (8'2")	2,50 m (8'2")	2,50 m (8'2")	2,50 m (8'2")	2,50 m (8'2")
G317 GC	✓	✓	✓	✓	✓	✓	✓	✓
G318	✓		✓		✓		✓	
G318 WH-800	✓	✓	✓	✓	✓	✓	✓	✓

Nähere Informationen zu Cat Produkten, Serviceleistungen der Händler und Industrielösungen finden Sie auf unserer Website www.cat.com.

© 2022 Caterpillar
Alle Rechte vorbehalten.

Materialien und Spezifikationen können ohne Vorankündigung geändert werden. Abgebildete Maschinen können Sonderausrüstung aufweisen. Ihr Cat-Händler informiert Sie gern über lieferbare Sonderausrüstung.

CAT, CATERPILLAR, LET'S DO THE WORK, die entsprechenden Logos, "Caterpillar Corporate Yellow", die Handelszeichen "Power Edge" und Cat "Modern Hex" sowie die hierin verwendeten Unternehmens- und Produktidentitäten sind Markenzeichen von Caterpillar Inc. und dürfen nicht ohne Genehmigung verwendet werden.

GGJQ9395-01 (06-2022)
Ersetzt GGJQ9395-00
(AME, ANZ, CIS, EU,
N Am, Pacific, S Am, Turkey)

