



Cat[®] PM622

Asfaltfräs

Cat[®] PM622 asfaltfräs ger dig premiumprestanda och avancerade fräsfunktioner med Cat GRADE och Grade and Slope-teknik för högre fräsprecision. Jämn och effektiv drift med flera rotorhastigheter håller bränsleförbrukningen nere, och långa serviceintervall och enkel åtkomst till viktiga komponenter innebär enklare service. Många alternativ finns tillgängliga för att förbättra maskinens mångsidighet. En perfekt asfaltfräs för hög produktion.

Alla funktioner inte tillgängliga i alla regioner. Cat-återförsäljaren kan informera om specifika konfigurationer som finns tillgängliga i din region.

Bränsleeffektiv kraft

- Kraftfull Cat[®] C18-motor uppfyller regionala emissionsnormer.
- Smidig och effektiv drift med automatisk tomgångskörning och flera rotorhastigheter optimerar effekten och kravet på motorn.
- Kylsystem med hög kapacitet håller perfekta motortemperaturer för optimal bränsleeffektivitet och lägre emissioner.
- Automatisk lastavkänning på rotorn justerar fräshastigheten för att förhindra stopp och optimera produktionen.

Optimal manövrerbarhet och kontroll

- Tillförlitligt bandunderrede har beprövade konstruktioner från Cat-schaktare och ett automatiskt spänningssystem för att säkerställa jämn prestanda och längre bandlivslängd.
- Robust framdrivningssystem med två oberoende drivpumpar för att driva två larvband var i ett kryssmönster med hög dragkraft.
- Automatisk dragkraftsreglering bibehåller en jämn hastighet även i de mest utmanande tillämpningarna.
- Fyra styrningslägen med avancerad justering och spårning ger exakt styrningsgeometri och minskar slitage på bandplattan.
- Möjlighet att elektroniskt växla mellan rotorhastigheter under drift.

Effektiv materialborttagning

- Högkapacitetstransportörerna ger effektiv borttagning av fräst material med enastående tömningskontroll.
- En bred öppning och en rem utan fogar rensar rotorkammaren effektivt.
- Du kan justera remhastigheten så att den passar materialtypen och produktionshastigheten. Med den inbyggda boostfunktionen kan du höja remhastigheten tillfälligt om du vill tippa material snabbare och längre.
- Remmen kan backas för snabbare rensning och magnetiska vinylkåpor gör det lätt att kontrollera rullarnas slitage.

Komfortabel arbetsmiljö

- Arbeta bekvämt med arbetskonsoler som kan höjjusteras och intuitiva, ergonomiska reglage.
- Indragningsbara ledstänger är enkla att dra in och skjuta ut i närheten av hinder.
- Arbeta dag eller natt med bakgrundsbelysta knappsatser och lys upp arbetsområdet runt maskinen med lysdiodsalternativ för bred spridning och kantbelysning.
- Uppgradera förarplatserna med fjädrande säten som kan flyttas för bättre sikt och komfort.
- Fjärrkameror som tillval förbättrar sikten mot skärstålet och transportören.
- Den fällbara, motordrivna skyddshuven som tillval med en stolpe, med lysdiodbelysning i taket och integrerade sidoförlängningar, går snabbt att fälla undan och tillbaka under körning med ett enkelt knapptryck när det är trångt ovanför maskinen och vindrutor som tillval kan läggas till för ökad komfort.
- Maximera dammborttagningen från arbetsområden med system för dammbekämpning som tillval.

Slitstarkt och pålitligt frässystem

- Rotordrivningssystemet har en torrkoppling för krävande tillämpningar, automatisk remspänning för att förhindra slirning och två sträckhållfasta remmar (fem ribbor) för att driva rotorn.
- Förstärkt skärkammare ger förbättrad hållbarhet.
- Förbättrad åtkomst förenklar rotorbyten.
- Härdade plåtskidor i fulllängd, en invändig skida och bandplattor med spillskydd minskar slitage och underhåll.

Öka precisionen med integrerad Cat-teknik

- Få exakt, upprepbar och automatisk skärprecision med det integrerade Cat GRADE med Grade and Slope-system.
- Kontrollboxar kan flyttas utan att inställningarna behöver konfigureras på nytt och bakgrundsfärgen ändras till nattläge när arbetsbelysningen är aktiverad.
- Få full kontroll över höjd och lutning från vilken kontrollbox som helst.
- Växla smidigt mellan flera höjdgivare för avbrottsfri precision vid fräsning.
- Justera hastigheten som rotorn sänks ned i skärningen med för optimal maskinkontroll.
- Ställ in och automatisera övergångarna in/ut från skärningar och spara inställningarna för framtida jobb.
- Ta enkelt bort hinder från skärningsvägen med hjälp av funktionen för att hoppa över hinder.
- Öka för fullständig 3D-fräsning (ytterligare maskinutrustning krävs).

Högpresterande K-rotorer ger optimal fräsning

- Cat System K-rotorer har ett effektivt materialflöde med ett utmärkt skärmönster för flera tillämpningar.
- En avsmalnande konstruktion håller verktygshållarna mot rotorn utan stift, bultar eller justerskruvar. Det ger snabbare byten och eliminerar behovet av fästånordningar eller momentdragning.
- Omvända paddlar och höghållfasta legeringar minskar slitage och nötning och förlänger rotorlivslängden.
- Diamantbits som tillval kan förlänga bytesintervallerna upp till 80 gånger längre än konventionella karbidbits.

Enklare service

- Enklare och snabbare underhåll tack vare stora serviceluckor och krafthuv för enkel åtkomst till viktiga komponenter.
- Underhållsfria bandkomponenter och enkelt byte av bandplattor sänker servicekostnaderna.
- Standardkontroller på marknivå och en elektrisk rotorvridningsenhet med pendel som tillval gör det enkelt att ta bort och byta bits.
- Hög- och lågtrycksalternativ anslutna till den inbyggda vattentanken ger enkel rengöring.
- Välj maskinfunktioner vid underhåll och service med hjälpdrivsystemet.
- Kablarna i elsystemet är färgkodade och numrerade för enkel identifiering och täckta med ett skyddande, slitstarkt nylonnät för längre livslängd.
- Utökade bytesintervall för hydraulolja: 3 000 timmar utan oljeprovtagning och 6 000 timmar med oljeprovtagning.
- Spåra schemalagt underhåll med telematiktjänster från Cat Product Link™.
- Elektroniska styrmoduler (ECM:er) övervakar maskinsystem för att varna föraren om prestandaproblem och kan användas tillsammans med Product Link-alternativ för att aktivera fjärrtjänster som tillval med din lokala Cat-återförsäljare.
- Motorfilter av patron typ i flera delar är miljövänliga, minskar avfall och sänker utbyteskostnaderna.
- Tillgång till reservdelar, återförsäljare och reparationssatser för service gör det enkelt att beställa komponenter som utsätts för högt slitage.

Praktiska funktioner

Cats asfaltfräsar erbjuder en mängd funktioner och alternativ som underlättar dagliga drifts- och underhållsuppgifter.

- Pausa och återuppta maskinfunktioner med ett knapptryck under lastbilsutbyten.
- Burkhållare i magnetlack som tillval.
- Krokar för förvaring av vattenslang.
- Vinklad vattenpåfyllningsanslutning.
- Lättåtkomlig skophållare.
- Rotordjupsindikatorer med vy ovanifrån och från sidan.
- Tryckluftsanslutning i mittförarpanel.

Standardutrustning och tillval

Standard- och tillvalsutrustning kan variera. Kontakta Cat-återförsäljaren om du vill ha mer information.

	Standard	Tillval		Standard	Tillval
FÖRARMILJÖ			DRIVLINA		
Knappsatser för markkontroll	✓		Automatisk tomgångskörning	✓	
Enkel LCD-pekskärm med hög upplösning	✓		Kylsystem med hög kapacitet	✓	
12 V uttag	✓		Dubbla drivpumpar	✓	
Dubbla LCD-pekskrmar med hög upplösning		✓	Automatisk lastkontroll	✓	
Hydrauliskt fällbart skyddstak med lysdioder		✓	CE-certifikat		✓
Säten med luftfjädring		✓	HYDRAULSYSTEM		
Vindrutor		✓	Hydrauliskt drivsystem med dubbla pumpar	✓	
CAT CONNECT-TEKNIK			Dragkraftsreglering	✓	
Cat Product Link	✓		Matningspump till vattentank		✓
Cat GRADE	✓		Bränslematarpump		✓
Invändig skida		✓	SERVICE OCH UNDERHÅLL		
Ultraljudsgivare (utjämning eller snörlinje)		✓	Provtagningsportar för schemalagd oljeanalys (S·O·S SM)	✓	
Höjdkontroller och -skärmar på marknivå		✓	Kraftthuv	✓	
TRANSPORTÖR			Oljestickor på plattformsnivå	✓	
Spännare med smörjmedel	✓		Vattenspraysystem i rotorkammare	✓	
Funktion för ökad materialborttagning	✓		Luftkompressor	✓	
System för dammbekämpning		✓	Hjälprivsystem	✓	
Fjärrkamera (lasttransportör)		✓	Vattentank ombord för 3 400 l (898 gal)	✓	
ROTORSYSTEM			Ventil för vattenpåfyllning på sidan	✓	
Automatisk bearbetning	✓		Högtrycksspol		✓
Funktion för automatisk övergång	✓		Lågtrycksspol		✓
Hoppa över hinder	✓		Extra spraybalkar		✓
Tre fräshastigheter	✓		TRYGGHET OCH SÄKERHET		
System K-rotor – Grov (25 mm)		✓	Ledstänger på plattform	✓	
System K-rotor – Grov (18 mm)		✓	Signalhorn	✓	
System K-rotor – standard (15 mm)		✓	Arbetsbelysning med lysdioder och bred spridning	✓	
System K-rotor – fin (10 mm)		✓	Lysdiodljusremsa runt om		✓
System K-rotor – fin (8 mm)		✓	Magnetisk arbetsbelysning med lysdioder		✓
System K-rotor – mikro (6 mm)		✓	Roterande varningsljus (fast eller med magnetfäste)		✓
System H-rotor – Mikro (6 x 2 mm)		✓	Trucksignallampor		✓
Diamantbits		✓	Fjärrmonterad kamera (fram, bak, med magnetfäste)		✓
Bitbrickor		✓			
Borttagningsverktyg för pneumatiska bits		✓			
Utdragare		✓			
Rotorvridverktyg med hängande reglage		✓			

Cat® PM622 Asfaltfräs

Tekniska specifikationer

Drivlina

Motormodell	Cat C18	
Cylindrar	6	
Emissioner		
U.S. EPA Tier 4 Final, EU steg V, Korea Tier 4 Final, China Nonroad steg IV		
Bruttoeffekt – SAE J1995:2014	474 kW	636 hp
Motoreffekt – ISO 14396:2002	469 kW	629 hp
Brazil MAR-1 och China Nonroad steg III*, motsvarar US EPA Tier 3/EU steg IIIA		
Bruttoeffekt – SAE J1995:2014	470 kW	630 hp
Motoreffekt – ISO 14396:2002	464 kW	622 hp
Byggnummer	02B	
Maximal fräshastighet	100 m/min	328 fot/min
Maximal körhastighet	5,9 km/h	3,7 mph

Frässystem

Fräsbredd	2 235 mm	88,0 tum
Antal bits (15 mm mellanrum)	185	
Maximalt skär djup	330 mm	13,0 tum
Rotorhastigheter	100/109/118 varv/min	
Minsta vänster fräsradie	2,00 m	6,56 fot
Minsta höger fräsradie	1,80 m	5,91 fot

Maskinvikt

U.S. EPA Tier 4 Final, EU steg V, Korea Tier 4 Final, China Nonroad steg IV		
Arbetsvikt	33 900 kg	74 737 lb
Transportvikt	30 000 kg	66 139 lb
Brazil MAR-1 och China Nonroad steg III*, motsvarar US EPA Tier 3/EU steg IIIA		
Arbetsvikt	33 685 kg	74 263 lb
Transportvikt	29 785 kg	65 665 lb

Angivna vikter är ungefärliga och inkluderar:

- Arbetsvikt inkluderar kylvätska, smörjmedel, full bränsletank, full vattentank, full DEF-tank (om tillämpligt) samt förare med en vikt på 75 kg (165 lb).
- Transportvikt inkluderar kylvätska, smörjmedel, 50 % full bränsletank, 50 % full DEF-tank samt tom vattentank.

*China Nonroad steg III erbjuds inte från och med 1 december 2022

Volymuppgifter för service

Bränsletank	1 108 l	292,7 gal
Tank för dieselavgasvätska (DEF) <i>(US EPA Tier 4 Final, EU steg V, Korea Tier 4 Final, China Nonroad steg IV)</i>	47 l	12,4 gal
Kylsystem	85 l	22,5 gal
Motorolja	65 l	17,2 gal
Hydraulolja	113 l	29,9 gal
Vattentank	3 400 l	898,2 gal

Driftsmått

A Total längd (transportör uppe)	14,52 m	47,64 fot
B Maximal maskinbredd	3,11 m	10,20 fot
B' Minsta maskinbredd	2,71 m	8,89 fot
C Maximal höjd (transportör uppe)	5,23 m	17,16 fot
D Höjd till tillvalsskyddstak	4,05 m	13,29 fot
E Höjd (skyddstak fällt)	3,00 m	9,84 fot
F Maximal truckfrigång	4,86 m	15,94 fot
G Transportörlängd	8,38 m	27,49 fot
H Transportörens svängning	±60° från centrum	

Transportmått

I Transportlängd	12,43 m	40,78 fot
B' Transportbredd	2,71 m	8,89 fot
E Transporthöjd (skyddstak fällt)	3,00 m	9,84 fot
J Längd (band till band)	6,69 m	21,95 fot
K Maskinens längd (bakände till främre band)	7,32 m	24,02 fot
L Basmaskinens längd	8,33 m	27,33 fot

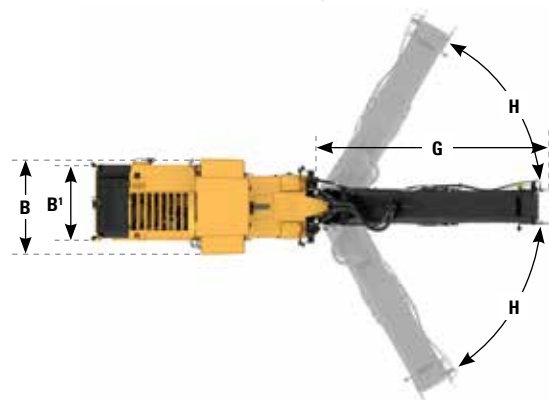
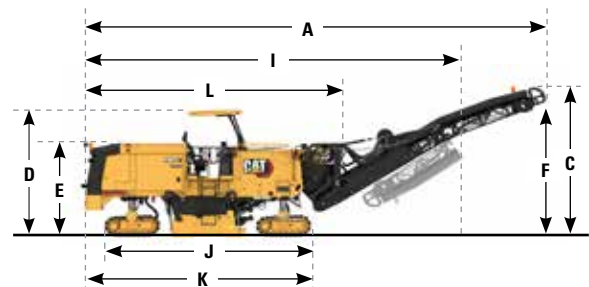

Miljödeklaration

Följande information gäller för maskinen vid tidpunkten för sluttillverkning, konfigurerad för försäljning i de regioner som omfattas av det här dokumentet. Innehållet i den här deklARATIONEN gäller från och med utfärdandet. Innehåll relaterat till maskinens funktioner och specifikationer kan dock komma att ändras utan föregående meddelande. Ytterligare information finns i maskinens drifts- och underhållshandbok.

Mer information om hållbarhet i praktiken och våra framsteg finns på www.caterpillar.com/en/company/sustainability.html.

MOTOR

- Cat C18 finns tillgänglig i konfigurationer som uppnår emissionsnormerna i US EPA Tier 4 Final, EU steg V, Korea Tier 4 Final och China Nonroad steg IV, eller Brazil MAR-1, China Nonroad steg III*, motsvarande US EPA Tier 3 och EU steg IIIA.
- Cat dieselmotorer för US EPA Tier 4 Final, EU steg V, Korea Tier 4 Final och China Nonroad steg IV måste använda ULSD (dieselbränsle med ultralåg svavelhalt på 15 ppm svavel eller mindre) eller ULSD blandat med följande koldioxidsnåla bränslen upp till:
 - ✓ 20 % biodiesel FAME (fatty acid methyl ester)**
 - ✓ 100 % förnybar diesel, HVO (hydrogenated vegetable oil) och GTL-bränslen (gas till vätska)
- Cat-motorer som uppnår Brazil MAR-1 och China Nonroad steg III*, motsvarande US EPA Tier 3 och EU steg IIIA, är kompatibla med dieselbränsle blandat med följande koldioxidsnåla bränslen upp till:
 - ✓ 100 % biodiesel FAME (fatty acid methyl ester)***
 - ✓ 100 % förnybar diesel, HVO (hydrogenated vegetable oil) och GTL-bränslen (gas till vätska)

Se riktlinjerna. Se Caterpillar rekommendationer för vätskor i maskinen (SEBU6250) eller fråga din Cat-återförsäljare om råd.

* Erbjuds inte från och med 1 december 2022

** Motorer utan efterbehandlingsenheter kan använda högre blandningar, upp till 100 % biodiesel.

*** Kontakta din Cat-återförsäljare vid användning av högre blandningar.

FÄRG

- Högsta tillåtna koncentration av följande tungmetaller i färg (mätt i ppm):
 - Barium < 0,01 %
 - Kadmium < 0,01 %
 - Krom < 0,01 %
 - Bly < 0,01 %

LJUDPRESTANDA

Med maximalt kylfläktvarvtal:

Ljudtrycksnivå för föraren (ISO 11201:2010) – 96 dB(A)*

Ljudtrycksnivå för föraren (ISO 11201:2010) – 95 dB(A)**

Utvändig ljudeffektnivå (ISO 3744:2010) – 112 dB(A)

- Hörselskydd kan erfordras vid arbete med en öppen förarplats och hytt (om den inte är rätt underhållen eller när dörrarna/fönstren är öppna) under längre tidsperioder eller i en bullrig omgivning.

* US EPA Tier 4 Final, EU steg V, Korea Tier 4 Final, Cina Nonroad steg IV, motor

** Brazil MAR-1 och China Nonroad steg III, motsvarande US Tier 3 och EU steg IIIA, motor

OLJOR OCH VÄTSKOR

- Kylvätskor med etylenglykol fylls på i Caterpillar-fabriken. Cats frostsnyddsmiddel/kylmedel för dieselmotorer (DEAC) och långtidsverkande kylvätska (ELC) kan återvinnas. Prata med din Cat-återförsäljare för mer information.
- Cat BIO HYDO™ Advanced är en biologiskt nedbrytbar hydraulolja med EU:s miljömärke.
- Ytterligare vätskor kommer sannolikt att förekomma – se drifts- och underhållshandboken eller tillämpnings- och installationsguiden för fullständiga vätskerekommendationer och underhållsintervall.

FUNKTIONER OCH TEKNIK

- Följande funktioner och teknik kan bidra till bränslebesparingar och/eller minskade koldioxidutsläpp. Funktionerna kan variera. Kontakta Cat-återförsäljaren om du vill ha mer information.
 - Avancerade hydrauliska system balanserar kraft och effektivitet.
 - Justerbar rotorhastighet möjliggör fräsning vid lägre motorvarvtal.
 - Automatisk tomgångsstyrning ökar motorvarvtal endast när funktioner kräver detta.
 - Kylfläkt med variabel hastighet körs på lägsta hastighet för optimal kylning.
 - Systemets K-rotor tar effektivt bort material och minskar friktionen.
 - Funktionen standby/återgå pausar maskinens funktioner och sänker motorvarvtalet vid överflyttning.
 - Längre underhållsintervaller minskar vätske- och filterförbrukningen.
 - Diamantbits bibehåller skärpan upp till 80 gånger längre än konventionella karbidbits och sänker dessutom skärmotståndet.



Utförlig information om Cats produkter, återförsäljarservice och branschlösningar finns på vår webbplats www.cat.com

© 2022 Caterpillar
Alla rättigheter förbehålles

Material och specifikationer kan ändras utan föregående meddelande. Maskinerna som visas på bilderna kan vara försedda med extrautrustning. Kontakta Cat-återförsäljaren beträffande tillgängliga alternativ.

CAT, CATERPILLAR, LET'S DO THE WORK, deras respektive logotyper, "Caterpillar Corporate Yellow", "Power Edge" och Cat "Modern Hex", såväl som företagets och produkternas identitet i detta dokument, är varumärken som tillhör Caterpillar och får inte användas utan medgivande.

VisionLink är ett varumärke som tillhör Trimble Navigation Limited och är registrerat i USA och andra länder.

QWHQ2723-02 (08-2022)
Versionsnummer: 02B
(Global)

