



374

Hydraulikbagger

Technische Daten

Konfigurationen und Funktionen können je nach Region unterschiedlich sein. Bitte wenden Sie sich bezüglich der Verfügbarkeit in Ihrer Region an Ihren Cat®-Händler.

Inhaltsverzeichnis

Technische Daten	2
Motor	2
Schwenkwerk	2
Gewichte	2
Kette	2
Antrieb	2
Klimaanlagensystem	2
Hydrauliksystem	2
Füllmengen	2
Normen	3
Geräuschpegel	3
Einsatzgewichte und Bodendrücke	3
Gewicht der Hauptbauteile	4
Abmessungen	5
Arbeitsbereiche und -kräfte	7
Hubvermögen Standardausleger	8
Hubvermögen Massenausleger	11
Löffel – technische Daten und Kompatibilität	17
Ladespiel-Zuordnung	18
Anbaugeräte-Zuordnung	19
Standard- und Sonderausrüstung	21
Vom Händler montierte Kits und Anbaugeräte	23
Fahrerkabinenvarianten	24
374 – Umwelterklärung	25

Hydraulikbagger 374 – Technische Daten

Motor

Motormodell	Cat® C15	
Nettoleistung – ISO 9249	361 kW	484 hp
Motorleistung – ISO 14396	362 kW	485 hp
Bohrung	137 mm	5,39 in
Hub	171 mm	6,73 in
Hubraum	15,2 l	928 Zoll ³

- Erfüllt die Emissionsnormen EPA Tier 4 Final (USA), Stufe V (EU), Tier 5 Final (Korea) und 2014 (Japan).
- Empfohlen für den Einsatz bis zu einer Höhenlage von 4500 m (14.760') mit Motordrosselung über 3000 m (9840').
- Nennleistung am Schwungrad. Bei der Messung war der Motor mit Lüfter, Luftfilter, Schalldämpfer und Drehstromgenerator ausgerüstet. Die Motordrehzahl betrug 1700/min.
- Cat-Dieselmotoren gemäß U.S. EPA Tier 4 Final, EU Stufe V, Japan 2014, Korea Tier 5, Indien CEV Stufe V und China Nonroad Stage IV müssen mit Dieselkraftstoff mit extrem niedrigem Schwefelgehalt (ULSD, Ultra Low Sulfur Diesel) mit höchstens 15 ppm Schwefel oder einer Mischung aus ULSD und folgenden Kraftstoffen mit geringerem Schwefelgehalt betrieben werden (Maximalangaben folgen):
 - ✓ 20 % Biodiesel FAME (Fatty Acid Methyl Ester, Fettsäure-Methylester)*
 - ✓ 100 % "Renewable Diesel", HVO (Hydrotreated Vegetable Oil, hydriertes Pflanzenöl) und GTL-Kraftstoffe (Gas-to-Liquid, Kraftstoff aus Erdgas)

Siehe Anleitung zur Gewährleistung einer erfolgreichen Anwendung. Wenden Sie sich an Ihren Cat-Händler oder lesen Sie "Caterpillar Machine Fluids Recommendations" (SEBU6250), um weitere Informationen zu erhalten.

*Motoren ohne Nachbehandlungseinrichtung können mit höheren Mischungsverhältnissen betrieben werden (bis zu 100 % Biodiesel).

Schwenkwerk

Schwenkgeschwindigkeit	6,52 U/min	
Max. Schwenkmoment	298 kN/m	220.000 lbf-ft

Gewichte

Einsatzgewicht	74.700 kg	164.700 lb
----------------	-----------	------------

- Langes Laufwerk mit Spurverstellung, Massenaushubausleger, Stiel M2.57WB (8'5"), XD-Löffel 4,4 m³ (5,75 yd³), HD-Zweistegbodenplatten 650 mm (26") und Standardkontergewicht

Kette

Optionale Bodenplattenbreite	650 mm	26"
Optionale Bodenplattenbreite	750 mm	30"
Optionale Bodenplattenbreite	900 mm	35"
Anzahl der Bodenplatten (je Seite)	47	
Anzahl der Laufrollen (je Seite)	8	
Anzahl der Tragrollen (je Seite)	3	

Antrieb

Max. Steigfähigkeit	35°/70 %	
Höchstgeschwindigkeit	4,1 km/h	2,5 mph
Max. Zugkraft	491 kN	110.359 lbf

Klimaanlagensystem

Das Klimaanlagensystem dieser Maschine enthält das fluorierte Treibhausgas R134a als Kältemittel (Erderwärmungspotenzial = 1430). In der Anlage befinden sich 1,0 kg Kältemittel, was einer CO₂-Produktion von 1.430 Tonnen entspricht.

Hydrauliksystem

Hauptsystem – max.	896 l/min	237 US-Gall./min
Volumenstrom – Arbeitshydraulik (× 2 Pumpen)	(× 2 Pumpen)	
Schwenksystem – max.	247 l/min	65 US-Gall./min
Volumenstrom		
Höchstdruck – Ausrüstung – Arbeitshydraulik	37.000 kPa	5366 psi
Höchstdruck – Ausrüstung – Hubmodus	38.000 kPa	5511 psi
Höchstdruck – Fahren	35.000 kPa	5076 psi
Höchstdruck – Schwenken	35.000 kPa	5076 psi
Auslegerzylinder – Bohrung	190 mm	7"
Auslegerzylinder – Hub	1792 mm	71"
Stielzylinder – Bohrung	210 mm	8"
Stielzylinder – Hub	2118 mm	83"
VB-Löffelzylinder – Bohrung	190 mm	7"
VB-Löffelzylinder – Hub	1433 mm	56"
WB-Löffelzylinder – Bohrung	200 mm	8"
WB-Löffelzylinder – Hub	1457 mm	57"

Füllmenge

Kraftstofftankinhalt	920 l	243 US-Gall.
Kühlsystem	71 l	19 US-Gall.
Motoröl (mit Filter)	62 l	16 US-Gall.
Schwenkantrieb	20 l	5 US-Gall.
Seitenantrieb (jeweils)	32 l	9 US-Gall.
Hydrauliksystem (einschließlich Tank)	620 l	164 US-Gall.
Hydrauliktank (inkl. Saugleitung)	326 l	86 US-Gall.
DEF-Tank (Diesel Exhaust Fluid, 80 l Abgasreinigungsflüssigkeit)	80 l	21 US-Gall.

Hydraulikbagger 374 – Technische Daten

Normen

Bremsen	ISO 10265:2008
Fahrerkabine/Optionaler Steinschlagschutz (FOGS, Falling Object Guard System)	ISO 10262:1998 Level II

Geräuschpegel

ISO 6395 (extern)	108 dB(A)
ISO 6396 (in der Fahrerkabine)	73 dB(A)

- Bei längerem Betrieb der Maschine ohne Fahrerkabine, mit nicht ordnungsgemäß gewarteter Fahrerkabine oder mit geöffneten Türen/Fenstern bzw. in einer lauten Umgebung ist möglicherweise ein Gehörschutz erforderlich.

Einsatzgewichte und Bodendruck

	HD- Zweistegbodenplatten 650 mm (26")		HD- Zweistegbodenplatten 750 mm (30")		HD- Zweistegbodenplatten 900 mm (35")	
	Gewicht	Bodendruck	Gewicht	Bodendruck	Gewicht	Bodendruck
	kg (lb)	kPa (psi)	kg (lb)	kPa (psi)	kg (lb)	kPa (psi)
Konfigurationen der Grundmaschine						
Grundrahmen mit Laufrollen und Tragrollen						
Standard-Kontergewicht und langes Laufwerk mit Spurverstellung						
Standardausleger + Stiel R3.6VB (11'10") + SD-Löffel 3,3 m ³ (4,32 yd ³)	71.700 (158.200)	115 (17)	72.400 (159.700)	100 (14)	73.400 (161.900)	83 (12)
Massenaushubausleger + Stiel M3.0WB (9'10") + XD-Löffel 4,4 m ³ (5,75 yd ³)	75.000 (165.300)	120 (17)	75.600 (166.700)	104 (15)	76.600 (169.000)	87 (13)
Massenaushubausleger + Stiel M2.57WB (8'5") + XD-Löffel 4,4 m ³ (5,75 yd ³)	74.700 (164.700)	120 (17)	75.400 (166.100)	104 (15)	76.400 (168.400)	86 (13)
Abnehmbares Kontergewicht und langes Laufwerk mit Spurverstellung						
Standardausleger + Stiel R3.6VB (11'10") + SD-Löffel 3,3 m ³ (4,32 yd ³)	71.800 (158.300)	115 (17)	72.500 (159.800)	101 (15)	73.500 (162.000)	85 (12)
Massenaushubausleger + Stiel M3.0WB (9'10") + XD 4,4 m ³ (5,75 yd ³)	75.000 (165.400)	120 (17)	75.700 (166.900)	105 (15)	76.700 (169.100)	89 (13)
Massenaushubausleger + Stiel M2.57WB (8'5") + XD 4,4 m ³ (5,75 yd ³)	74.800 (164.800)	120 (17)	75.400 (166.300)	105 (15)	76.400 (168.500)	89 (13)

Alle Einsatzgewichte einschließlich 90 % vollem Kraftstofftank und 75 kg (165 lb) schwerem Fahrer.

Hydraulikbagger 374 – Technische Daten

Gewicht der Hauptbauteile

	kg	lb
Basismaschinengewicht umfasst Oberwagen, Laufwerk, Kontergewicht, Auslegerzylinder, jedoch nicht Ausleger, Stiel, Löffel, Stielzylinder, Löffelzylinder, Ketten, ohne Kraftstoff 612 kg (1349 lb), Fahrer 75 kg (165 lb), mit Hydrauliköl 184 kg (406 lb), Abgasreinigungsflüssigkeit 49 kg (108 lb)		
Mit Standardkontergewicht, Schwenkrahmen und Grundrahmen	48.030	105.880
Mit abnehmbarem Kontergewicht, Schwenkrahmen und Grundrahmen	48.090	106.020
Bodenplatten:		
HD-Zweistegbodenplatten 650 mm (26")	8220	18.110
HD-Zweistegbodenplatten 750 mm (30")	8890	19.600
HD-Zweistegbodenplatten 900 mm (35")	9900	21.840
Zwei Auslegerzylinder	2790	6160
Gewicht eines zu 90 % gefüllten Kraftstofftanks und 75 kg (165 lb) schweren Fahrers	860	1880
Kontergewichte:		
Standardkontergewicht	11.240	24.770
Kontergewicht mit Ausbaugerät	11.300	24.910
Schwenkrahmen:		
Standard-Schwenkrahmen	6450	14.210
Langes Laufwerk mit Spurverstellung:		
Grundrahmen mit Laufrollen und Tragrollen	18.850	41.560
Ausleger (inklusive Leitungen, Bolzen, Stielzylinder):		
Standardausleger 7,8 m (25'7")	6960	15.330
Massenaushubausleger 7,0 m (23'0")	7510	16.560
Stiel (mit Leitungen, Bolzen, Löffelzylinder und Löffelumlenkung):		
Standardstiel R3.60VB (11'10")	3760	8280
Massenstiel M3.00WB (9'10")	4400	9710
Massenstiel M2.57WB (8'5")	4130	9110
Löffel (ohne Gestänge):		
3,30 m ³ (4,32 yd ³) Severe Duty für VB	3940	8680
4,40 m ³ (5,75 yd ³) Extreme Duty für WB	5950	13.110
Schnellwechsler:		
Spezieller CW-Schnellwechsler für VB	1020	2260
Spezieller CW-Schnellwechsler für WB	1080	2370

Hydraulikbagger 374 – Technische Daten

Abmessungen

Alle Abmessungen sind ungefähre Angaben und können je nach Auswahl des Löffels variieren.

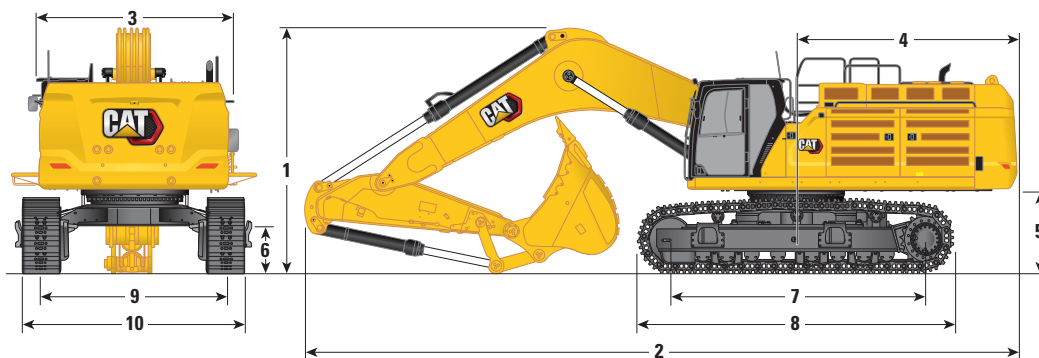

Auslegeroptionen	Standardausleger 7,8 m (25'7")		Massenaushubausleger 7,0 m (23'0")			
	Standardstiel		Massenaushubstiel			
Stieloptionen	R3.60VB (11'10")		M2.57WB (8'5")		M3.00WB (9'10")	
1 Maschinenhöhe:						
Fahrerkabinehöhe	3559 mm	11'8"	3559 mm	11'8"	3559 mm	11'8"
FOGS-Höhe	3702 mm	12'1"	3702 mm	12'1"	3702 mm	12'1"
Höhe – Handläufe	3982 mm	13'0"	3982 mm	13'0"	3982 mm	13'0"
Mit installiertem Ausleger/Stiel/Löffel	4519 mm	14'9"	4927 mm	16'1"	4902 mm	16'0"
Mit installiertem Ausleger/Stiel	4287 mm	14'0"	4368 mm	14'3"	4463 mm	14'7"
Mit installiertem Ausleger	3896 mm	12'9"	3896 mm	12'9"	3896 mm	12'9"
Mit installiertem Ausleger/Stiel/Löffel (mit Zusatzleitungen)	4555 mm	14'11"	4942 mm	16'2"	4918 mm	16'1"
Mit installiertem Ausleger/Stiel (mit Zusatzleitungen)	4319 mm	14'2"	4403 mm	14'5"	4496 mm	14'9"
Mit installiertem Ausleger (mit Zusatzleitungen)	4033 mm	13'2"	4033 mm	13'2"	4033 mm	13'2"
2 Maschinenlänge:						
Mit installiertem Ausleger/Stiel/Löffel	13.652 mm	44'9"	12.978 mm	42'6"	12.856 mm	42'2"
Mit installiertem Ausleger/Stiel	13.625 mm	44'8"	12.719 mm	41'8"	12.702 mm	41'8"
Mit installiertem Ausleger	11.855 mm	38'10"	11.011 mm	36'1"	11.011 mm	36'1"
Mit installiertem Ausleger/Stiel/Löffel (mit Zusatzleitungen)	13.652 mm	44'9"	12.978 mm	42'6"	12.856 mm	42'2"
Mit installiertem Ausleger/Stiel (mit Zusatzleitungen)	13.625 mm	44'8"	12.719 mm	41'8"	12.702 mm	41'8"
Mit installiertem Ausleger (mit Zusatzleitungen)	11.855 mm	38'10"	11.056 mm	36'3"	11.056 mm	36'3"
3 Oberwagenbreite:						
Ohne Laufstege	3490 mm	11'5"	3490 mm	11'5"	3490 mm	11'5"
Mit Laufstegen	4508 mm	14'9"	4508 mm	14'9"	4508 mm	14'9"
Laufstegbreite	500 mm	1'7"	500 mm	1'7"	500 mm	1'7"
4 Heckschwenkradius	4171 mm	13'8"	4171 mm	13'8"	4171 mm	13'8"
5 Lichte Höhe bis Kontergewicht (ohne Bodenplattensteg)	1494 mm	4'10"	1494 mm	4'10"	1494 mm	4'10"
6 Bodenfreiheit (ohne Bodenplattensteg)	782 mm	2'6"	782 mm	2'6"	782 mm	2'6"

(Fortsetzung nächste Seite)

Hydraulikbagger 374 – Technische Daten

Abmessungen (Forts.)

Alle Abmessungen sind ungefähre Angaben und können je nach Auswahl des Löffels variieren.

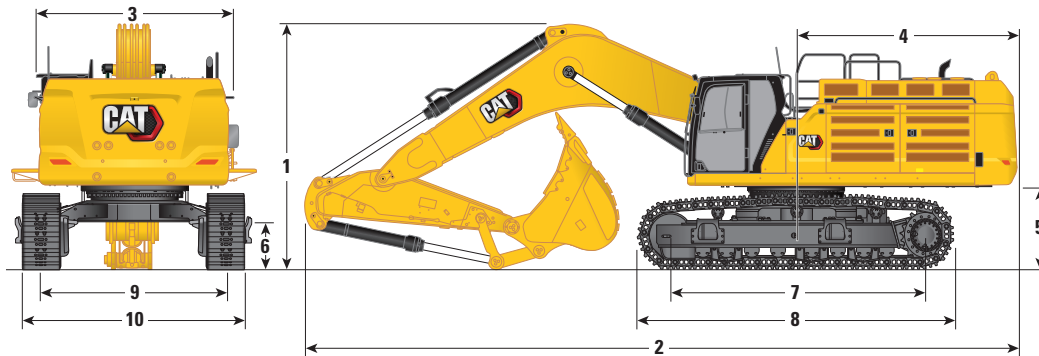

Auslegeroptionen	Standardausleger 7,8 m (25'7")		Massenaushubausleger 7,0 m (23'0")			
	Standardstiel		Massenaushubstiel			
Stieloptionen	R3.60VB (11'10")		M2.57WB (8'5")		M3.00WB (9'10")	
7 Tragende Kettenlänge	4705 mm	15'5"	4705 mm	15'5"	4705 mm	15'5"
8 Kettenlänge mit Zweistegbodenplatten	5873 mm	19'3"	5873 mm	19'3"	5873 mm	19'3"
9 Spurweite:						
Eingefahren mit Zweistegbodenplatten	2750 mm	9'0"	2750 mm	9'0"	2750 mm	9'0"
Ausgefahren mit Zweistegbodenplatten	3410 mm	11'2"	3410 mm	11'2"	3410 mm	11'2"
10 Unterwagenbreite – eingefahren (ohne Stufen):						
Bodenplatten 650 mm (26")	3400 mm	11'1"	3400 mm	11'1"	3400 mm	11'1"
Bodenplatten 750 mm (30")	3500 mm	11'5"	3500 mm	11'5"	3500 mm	11'5"
Bodenplatten 900 mm (35")	3650 mm	11'11"	3650 mm	11'11"	3650 mm	11'11"
Unterwagenbreite – eingefahren (mit Stufen):						
Bodenplatten 650 mm (26")	3678 mm	12'0"	3678 mm	12'0"	3678 mm	12'0"
Bodenplatten 750 mm (30")	3678 mm	12'0"	3678 mm	12'0"	3678 mm	12'0"
Bodenplatten 900 mm (35")	3678 mm	12'0"	3678 mm	12'0"	3678 mm	12'0"
Unterwagenbreite – ausgefahren (ohne Stufen):						
Bodenplatten 650 mm (26")	4060 mm	13'3"	4060 mm	13'3"	4060 mm	13'3"
Bodenplatten 750 mm (30")	4160 mm	13'7"	4160 mm	13'7"	4160 mm	13'7"
Bodenplatten 900 mm (35")	4310 mm	14'1"	4310 mm	14'1"	4310 mm	14'1"
Unterwagenbreite – ausgefahren (mit Stufen):						
Bodenplatten 650 mm (26")	4338 mm	14'2"	4338 mm	14'2"	4338 mm	14'2"
Bodenplatten 750 mm (30")	4338 mm	14'2"	4338 mm	14'2"	4338 mm	14'2"
Bodenplatten 900 mm (35")	4338 mm	14'2"	4338 mm	14'2"	4338 mm	14'2"
Löffeltyp:	SD		XD		XD	
Schaufelinhalt	3,30 m ³	4,32 yd ³	4,40 m ³	5,75 yd ³	4,40 m ³	5,75 yd ³
Löffelschwenkradius	2240 mm	7'4"	2310 mm	7'6"	2310 mm	7'6"

Arbeitsbereiche und -kräfte

Alle Abmessungen sind ungefähre Angaben und können je nach Auswahl des Löffels variieren.

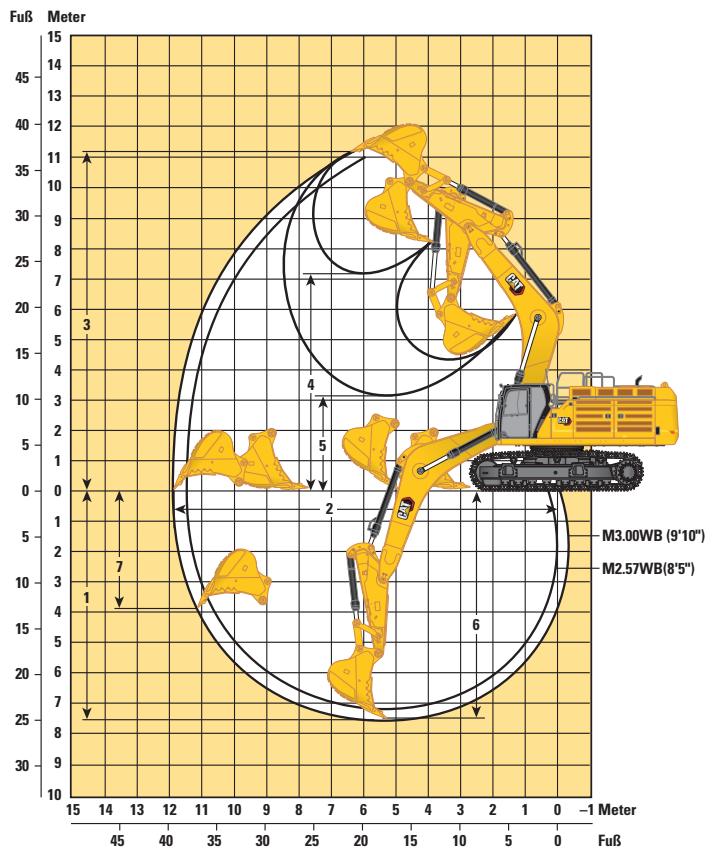
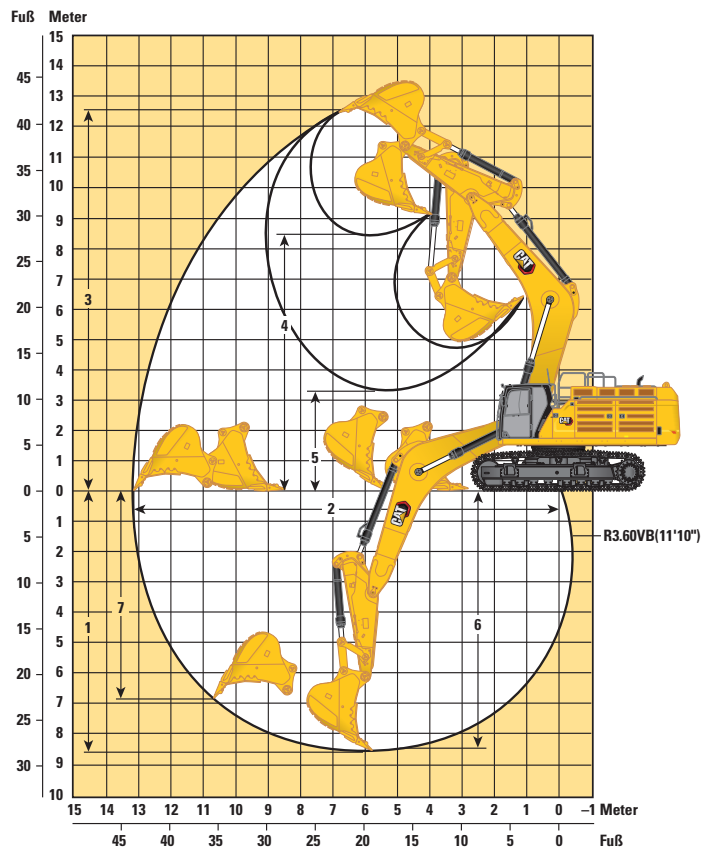

Auslegeroptionen

Standardausleger
7,8 m (25'7")

Massenaushubausleger
7,0 m (23'0")

Stieloptionen

Standardstiel

Massenaushubstiel

R3.60VB (11'10")

M2.57WB (8'5")

M3.00WB (9'10")

1 Maximale Grabtiefe

8570 mm 28'1" 7240 mm 23'9" 7660 mm 25'1"

2 Maximale Reichweite auf Standebene

13.160 mm 43'2" 11.460 mm 37'7" 11.860 mm 38'10"

3 Maximale Einstechhöhe

12.550 mm 41'2" 11.000 mm 36'1" 11.170 mm 36'7"

4 Max. Ladehöhe

8430 mm 27'7" 7050 mm 23'1" 7220 mm 23'8"

5 Min. Ladehöhe

3310 mm 10'10" 3470 mm 11'4" 3050 mm 10'0"

6 Max. Grabtiefe bei Sohlenlänge 2440 mm (8'0")

8440 mm 27'8" 7080 mm 23'2" 7520 mm 24'8"

7 Max. Grabtiefe an der Vertikalwand

6910 mm 22'8" 3620 mm 11'10" 3970 mm 13'0"

Losbrechkraft (ISO)

358 kN 80.550 lbf 406 kN 91.230 lbf 406 kN 91.330 lbf

Reißkraft (ISO)

295 kN 66.390 lbf 352 kN 79.130 lbf 322 kN 72.450 lbf

Löffeltyp

SD

XD

XD

Schaufelinhalt

3,30 m³ 4,32 yd³ 4,40 m³ 5,75 yd³ 4,40 m³ 5,75 yd³

Löffelschwenkradius

2240 mm 7'4" 2310 mm 7'6" 2310 mm 7'6"

Hydraulikbagger 374 – Technische Daten

Hubvermögen Standardausleger – Standard-Kontergewicht** – ohne Löffel, Schwerhubbetrieb: ein

Langes Laufwerk mit Spurverstellung

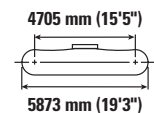
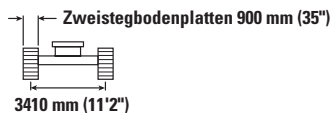
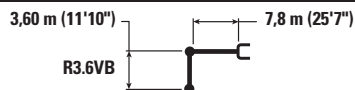

Auslegerhöhe mm ft/in	kg lb	3000 mm/10'0"		4500 mm/15'0"		6000 mm/20'0"		7500 mm/25'0"		9000 mm/30'0"		10.500 mm/35'0"		mm ft/in		
		kg lb	kg lb	kg lb	kg lb	kg lb	kg lb	kg lb	kg lb	kg lb	kg lb	kg lb	kg lb	kg lb	kg lb	
10.500 mm 35'0"	kg lb													*16.150 *36.000	*16.150 *36.000	7760 24'10"
9000 mm 30'0"	kg lb									*15.700	15.250			*15.100 *33.400	15.050 *33.400	9070 29'4"
7500 mm 25'0"	kg lb							*16.950 *36.900	*16.950 *36.900	*15.750 *34.400	15.200 32.600			*14.650 *32.350	12.650 28.250	9980 32'6"
6000 mm 20'0"	kg lb					*21.500 *46.400	*21.500 *46.400	*18.300 *39.700	*18.300 *39.700	*16.350 *35.600	14.850 31.900	*15.200	11.450	*14.650 *32.250	11.250 25.000	10.610 34'8"
4500 mm 15'0"	kg lb					*24.750 *53.350	*24.750 *53.350	*20.050 *43.350	18.900 40.750	*17.250 *37.500	14.350 30.850	15.350 33.000	11.250 24.200	14.250 31.500	10.450 23.050	10.990 35'11"
3000 mm 10'0"	kg lb					*27.700 *59.750	24.850 53.600	*21.700 *46.950	18.000 38.850	*18.200 *39.500	13.850 29.800	15.050 32.400	11.000 23.600	13.750 30.250	10.000 22.050	11.150 36'6"
1500 mm 5'0"	kg lb					*29.400 *63.550	23.750 51.200	*22.900 *49.550	17.300 37.300	18.600 40.000	13.400 28.850	14.800 31.850	10.750 23.100	13.650 30.000	9900 21.750	11.110 36'5"
0 mm 0'0"	kg lb					*29.600 *64.150	23.200 49.950	*23.300 *50.500	16.850 36.300	18.250 39.300	13.100 28.200	14.650 31.500	10.550 22.750	13.950 30.750	10.100 22.250	10.860 35'7"
-1500 mm -5'0"	kg lb					*26.800 *61.450	*26.800 *61.450	*28.550 *61.950	23.050 49.600	*22.850 *49.450	16.650 35.850	18.100 39.000	12.950 27.900	14.850 32.700	10.700 23.600	10.390 34'0"
-3000 mm -10'0"	kg lb	*26.350 *59.550	*26.350 *59.550	*32.650 *70.900	*32.650 *70.900	*26.350 *57.000	23.200 49.900	*21.300 *45.950	16.700 35.950	*17.100 *36.700	13.000 28.050			*15.250 *33.550	11.900 26.300	9660 31'6"
-4500 mm -15'0"	kg lb	*32.400 *70.200	*32.400 *70.200	*27.450 *59.250	*27.450 *59.250	*22.550 *48.500	*22.550 *48.500	*18.100 *38.650	17.000 36.700					*14.650 *32.100	14.200 31.600	8600 27'11"
-6000 mm -20'0"	kg lb					*16.100 *33.600	*16.100 *33.600							*12.750 *27.600	*12.750 *27.600	7070 22'9"



ISO 10567



* Gibt an, dass die Last durch das hydraulische Hubvermögen und nicht durch die Kipplast beschränkt ist. Die angegebenen Lasten entsprechen der Norm ISO 10567:2007 für die Traglast von Hydraulikbaggern. Sie betragen maximal 87 % der hydraulischen Traglast oder 75 % der Kipplast. Das Gewicht aller zusätzlichen Hubeinrichtungen muss von den oben angegebenen Traglasten abgezogen werden. Die Traglasten gelten für eine auf festem, eben tragendem Grund stehende Maschine. Der Einsatz von Arbeitsgeräte-Anbringungsstellen zum Umschlagen bzw. Heben von Objekten kann die Hubleistung der Maschine beeinflussen.

** Das Hubvermögen gilt für Standard-Kontergewichte und Kontergewichte mit Ausbaugerät.

Die Traglast ändert sich bei den verschiedenen lieferbaren Bodenplatten um höchstens ±5 %.









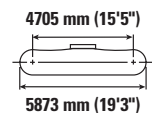





Spezifische Produktbeschreibungen sind dem entsprechenden Betriebs- und Wartungshandbuch zu entnehmen.

Hydraulikbagger 374 – Technische Daten

Hubvermögen Standardausleger – Standard-Kontergewicht** – ohne Löffel, Schwerhubbetrieb: ein

Langes Laufwerk mit Spurverstellung



		3000 mm/10'0"		4500 mm/15'0"		6000 mm/20'0"		7500 mm/25'0"		9000 mm/30'0"		10.500 mm/35'0"				mm ft/in
																
10.500 mm 35'0"	kg lb													*16.150 *36.000	*16.150 *36.000	7760 24'10"
9000 mm 30'0"	kg lb									*15.700	15.050			*15.100 *33.400	14.850 *33.400	9070 29'4"
7500 mm 25'0"	kg lb							*16.950 *36.900	*16.950 *36.900	*15.750 *34.400	15.000 32.200			*14.650 *32.350	12.500 27.850	9980 32'6"
6000 mm 20'0"	kg lb					*21.500 *46.400	*21.500 *46.400	*18.300 *39.700	*18.300 *39.700	*16.350 *35.600	14.650 31.450	*15.200	11.300	*14.650 *32.250	11.100 24.650	10.610 34'8"
4500 mm 15'0"	kg lb					*24.750 *53.350	*24.750 *53.350	*20.050 *43.350	18.650 40.200	*17.250 *37.500	14.150 30.450	15.150	11.100	14.050 31.050	10.300 22.750	10.990 35'11"
3000 mm 10'0"	kg lb					*27.700 *59.750	24.500 52.900	*21.700 *46.950	17.750 38.300	*18.200 *39.500	13.650 29.350	14.850 31.950	10.800 23.250	13.550 29.850	9850 21.700	11.150 36'6"
1500 mm 5'0"	kg lb					*29.400 *63.550	23.450 50.450	*22.900 *49.550	17.050 36.750	18.300 39.450	13.200 28.400	14.600 31.400	10.550 22.750	13.450 29.550	9750 21.450	11.110 36'5"
0 mm 0'0"	kg lb					*29.600 *64.150	22.900 49.250	*23.300 *50.500	16.600 35.800	18.000 38.700	12.900 27.750	14.400 31.050	10.400 22.450	13.750 30.300	9950 21.900	10.860 35'7"
-1500 mm -5'0"	kg lb					*26.800 *61.450	*26.800 *61.450	*28.550 *61.950	22.750 48.900	*22.850 *49.450	16.400 35.350	17.850 38.400	12.750 27.450	14.600 32.250	10.550 23.250	10.390 34'0"
-3000 mm -10'0"	kg lb	*26.350 *59.550	*26.350 *59.550	*32.650 *70.900	*32.650 *70.900	*26.350 *57.000	22.850 49.200	*21.300 *45.950	16.450 35.450	*17.100 *36.700	12.800 27.650			*15.250 *33.550	11.700 25.950	9660 31'6"
-4500 mm -15'0"	kg lb	*32.400 *70.200	*32.400 *70.200	*27.450 *59.250	*27.450 *59.250	*22.550 *48.500	*22.550 *48.500	*18.100 *38.650	16.750 36.150					*14.650 *32.100	14.000 31.150	8600 27'11"
-6000 mm -20'0"	kg lb					*16.100 *33.600	*16.100 *33.600							*12.750 *27.600	*12.750 *27.600	7070 22'9"



ISO 10567



* Gibt an, dass die Last durch das hydraulische Hubvermögen und nicht durch die Kipplast beschränkt ist. Die angegebenen Lasten entsprechen der Norm ISO 10567:2007 für die Traglast von Hydraulikbaggern. Sie betragen maximal 87 % der hydraulischen Traglast oder 75 % der Kipplast. Das Gewicht aller zusätzlichen Hubeinrichtungen muss von den oben angegebenen Traglasten abgezogen werden. Die Traglasten gelten für eine auf festem, eben tragendem Grund stehende Maschine. Der Einsatz von Arbeitsgeräte-Anbringungsstellen zum Umschlagen bzw. Heben von Objekten kann die Hubleistung der Maschine beeinflussen.

** Das Hubvermögen gilt für Standard-Kontergewichte und Kontergewichte mit Ausbaugerät.

Die Traglast ändert sich bei den verschiedenen lieferbaren Bodenplatten um höchstens ±5 %.

Spezifische Produktbeschreibungen sind dem entsprechenden Betriebs- und Wartungshandbuch zu entnehmen.

Hydraulikbagger 374 – Technische Daten

Hubvermögen Standardausleger – Standard-Kontergewicht** – ohne Löffel, Schwerhubbetrieb: ein

Langes Laufwerk mit Spurverstellung

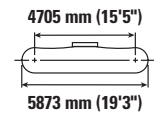
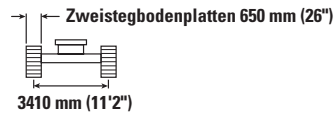
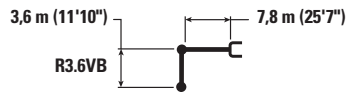

Auslegerlänge mm ft/in	kg lb	3000 mm/10'0"		4500 mm/15'0"		6000 mm/20'0"		7500 mm/25'0"		9000 mm/30'0"		10.500 mm/35'0"		mm ft/in		
10.500 mm 35'0"	kg lb													*16.150 *36.000	*16.150 *36.000	7760 24'10"
9000 mm 30'0"	kg lb									*15.700	14.950			*15.100 *33.400	14.750 33.100	9070 29'4"
7500 mm 25'0"	kg lb							*16.950 *36.900	*16.950 *36.900	*15.750 *34.400	14.850 31.900			*14.650 *32.350	12.400 27.600	9980 32'6"
6000 mm 20'0"	kg lb					*21.500 *46.400	*21.500 *46.400	*18.300 *39.700	*18.300 *39.700	*16.350 *35.600	14.500 31.200	*15.200	11.200	*14.650 *32.250	11.000 24.400	10.610 34'8"
4500 mm 15'0"	kg lb					*24.750 *53.350	*24.750 *53.350	*20.050 *43.350	18.500 39.850	*17.250 *37.500	14.000 30.150	15.000 32.200	11.000 23.600	13.950 30.750	10.200 22.500	10.990 35'11"
3000 mm 10'0"	kg lb					*27.700 *59.750	24.300 52.400	*21.700 *46.950	17.600 37.950	*18.200 *39.500	13.500 29.100	14.700 31.650	10.700 23.050	13.400 29.550	9750 21.500	11.150 36'6"
1500 mm 5'0"	kg lb					*29.400 *63.550	23.200 50.000	*22.900 *49.550	16.900 36.400	18.150 39.050	13.050 28.150	14.450 31.100	10.450 22.500	13.300 29.250	9650 21.200	11.110 36'5"
0 mm 0'0"	kg lb					*29.600 *64.150	22.650 48.750	*23.300 *50.200	16.450 35.400	17.800 38.350	12.750 27.450	14.250 30.750	10.300 22.200	13.600 30.000	9850 21.650	10.860 35'7"
-1500 mm -5'0"	kg lb					*26.800 *61.450	*26.800 *61.450	*28.550 *61.950	22.500 48.400	*22.850 *49.450	16.250 35.000	17.650 38.000	12.600 27.200	14.450 31.900	10.450 23.000	10.390 34'0"
-3000 mm -10'0"	kg lb	*26.350 *59.550	*26.350 *59.550	*32.650 *70.900	*32.650 *70.900	*26.350 *57.000	22.650 48.700	*21.300 *45.950	16.300 35.100	*17.100 *36.700	12.700 27.350			*15.250 *33.550	11.600 25.650	9660 31'6"
-4500 mm -15'0"	kg lb	*32.400 *70.200	*32.400 *70.200	*27.450 *59.250	*27.450 *59.250	*22.550 *48.500	*22.550 *48.500	*18.100 *38.650	16.600 35.800					*14.650 *32.100	13.850 30.850	8600 27'11"
-6000 mm -20'0"	kg lb					*16.100 *33.600	*16.100 *33.600							*12.750 *27.600	*12.750 *27.600	7070 22'9"



ISO 10567



* Gibt an, dass die Last durch das hydraulische Hubvermögen und nicht durch die Kipplast beschränkt ist. Die angegebenen Lasten entsprechen der Norm ISO 10567:2007 für die Traglast von Hydraulikbaggern. Sie betragen maximal 87 % der hydraulischen Traglast oder 75 % der Kipplast. Das Gewicht aller zusätzlichen Hubeinrichtungen muss von den oben angegebenen Traglasten abgezogen werden. Die Traglasten gelten für eine auf festem, eben tragendem Grund stehende Maschine. Der Einsatz von Arbeitsgeräte-Anbringungsstellen zum Umschlagen bzw. Heben von Objekten kann die Hubleistung der Maschine beeinflussen.

** Das Hubvermögen gilt für Standard-Kontergewichte und Kontergewichte mit Ausbaugerät.

Die Traglast ändert sich bei den verschiedenen lieferbaren Bodenplatten um höchstens ±5 %.

Spezifische Produktbeschreibungen sind dem entsprechenden Betriebs- und Wartungshandbuch zu entnehmen.

Hydraulikbagger 374 – Technische Daten

Hubvermögen Massenaushubausleger – Standard-Kontergewicht** – ohne Löffel, Schwerhubbetrieb: ein

Langes Laufwerk mit Spurverstellung

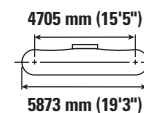
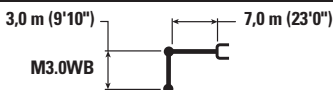

Hubhöhe mm ft/in	kg lb	3000 mm/10'0"		4500 mm/15'0"		6000 mm/20'0"		7500 mm/25'0"		9000 mm/30'0"		mm ft/in		
		ISO 10567	ISO 10567	ISO 10567	ISO 10567	ISO 10567	ISO 10567	ISO 10567	ISO 10567	ISO 10567	ISO 10567			
9000 mm 30'0"	kg lb											*15.100 *33.500	*15.100 *33.500	7350 23'7"
7500 mm 25'0"	kg lb							*17.800 *39.000	*17.800 *39.000			*14.300 *31.550	*14.300 *31.550	8450 27'5"
6000 mm 20'0"	kg lb					*21.400 *46.300	*21.400 *46.300	*18.650 *40.600	*18.650 *40.600	*17.200 14.350		*14.100 *31.050	13.850 30.800	9180 29'11"
4500 mm 15'0"	kg lb			*33.250 *71.100	*33.250 *71.100	*24.350 *52.550	*24.350 *52.550	*20.100 *43.550	18.700 40.300	*17.700 *38.550	14.000 30.100	*14.350 *31.550	12.550 27.700	9620 31'6"
3000 mm 10'0"	kg lb					*27.200 *58.700	24.850 53.600	*21.600 *46.800	17.850 38.450	*18.400 *39.900	13.550 29.200	*15.000 *32.950	11.850 26.150	9810 32'1"
1500 mm 5'0"	kg lb					*28.950 *62.650	23.700 51.050	*22.700 *49.150	17.150 36.950	18.450 39.650	13.200 28.350	*16.150 *35.550	11.700 25.800	9760 32'0"
0 mm 0'0"	kg lb			*31.750 *73.600	*31.750 *73.600	*29.250 *63.350	23.150 49.750	*23.000 *49.800	16.700 36.000	18.150 39.100	12.950 27.850	16.900 37.200	12.050 26.550	9480 31'0"
-1500 mm -5'0"	kg lb	*26.150 *59.100	*26.150 *59.100	*36.050 *78.350	*36.050 *78.350	*28.000 *60.700	23.000 49.450	*22.150 *47.900	16.550 35.700			*17.650 *38.850	13.100 28.900	8930 29'2"
-3000 mm -10'0"	kg lb	*38.850 *84.650	*38.850 *84.650	*31.650 *68.600	*31.650 *68.600	*25.100 *54.200	23.250 50.000	*19.550 *41.850	16.800 36.200			*17.400 *38.250	15.300 33.900	8060 26'3"
-4500 mm -15'0"	kg lb			*24.550 *52.550	*24.550 *52.550	*19.250 *40.750	*19.250 *40.750					*16.100 *35.250	*16.100 *35.250	6750 21'10"



ISO 10567



* Gibt an, dass die Last durch das hydraulische Hubvermögen und nicht durch die Kipplast beschränkt ist. Die angegebenen Lasten entsprechen der Norm ISO 10567:2007 für die Traglast von Hydraulikbaggern. Sie betragen maximal 87 % der hydraulischen Traglast oder 75 % der Kipplast. Das Gewicht aller zusätzlichen Hubeinrichtungen muss von den oben angegebenen Traglasten abgezogen werden. Die Traglasten gelten für eine auf festem, eben tragendem Grund stehende Maschine. Der Einsatz von Arbeitsgeräte-Anbringungsstellen zum Umschlagen bzw. Heben von Objekten kann die Hubleistung der Maschine beeinflussen.

** Das Hubvermögen gilt für Standard-Kontergewichte und Kontergewichte mit Ausbaugerät.

Die Traglast ändert sich bei den verschiedenen lieferbaren Bodenplatten um höchstens ±5 %.









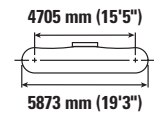
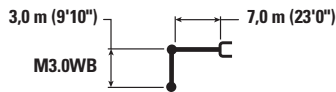



Spezifische Produktbeschreibungen sind dem entsprechenden Betriebs- und Wartungshandbuch zu entnehmen.

Hydraulikbagger 374 – Technische Daten

Hubvermögen Massenaushubausleger – Standard-Kontergewicht** – ohne Löffel, Schwerhubbetrieb: ein

Langes Laufwerk mit Spurverstellung



		3000 mm/10'0"		4500 mm/15'0"		6000 mm/20'0"		7500 mm/25'0"		9000 mm/30'0"				mm ft/in
														
9000 mm 30'0"	kg lb											*15.100 *33.500	*15.100 *33.500	7350 23'7"
7500 mm 25'0"	kg lb							*17.800 *39.000	*17.800 *39.000			*14.300 *31.550	*14.300 *31.550	8450 27'5"
6000 mm 20'0"	kg lb					*21.400 *46.300	*21.400 *46.300	*18.650 *40.600	*18.650 *40.600	*17.200 14.150		*14.100 *31.050	13.650 30.350	9180 29'11"
4500 mm 15'0"	kg lb			*33.250 *71.100	*33.250 *71.100	*24.350 *52.550	*24.350 *52.550	*20.100 *43.550	18.450 39.750	*17.700 *38.550	13.800 29.700	*14.350 *31.550	12.350 27.300	9620 31'6"
3000 mm 10'0"	kg lb					*27.200 *58.700	24.500 52.850	*21.600 *46.800	17.600 37.950	*18.400 *39.900	13.350 28.750	*15.000 *32.950	11.700 25.750	9810 32'1"
1500 mm 5'0"	kg lb					*28.950 *62.650	23.350 50.350	*22.700 *49.150	16.900 36.400	18.150 39.050	13.000 27.950	16.100 35.400	11.550 25.400	9760 32'0"
0 mm 0'0"	kg lb			*31.750 *73.600	*31.750 *73.600	*29.250 *63.350	22.800 49.050	*23.000 *49.800	16.450 35.450	17.900 38.550	12.750 27.450	16.650 36.650	11.900 26.150	9480 31'0"
-1500 mm -5'0"	kg lb	*26.150 *59.100	*26.150 *59.100	*36.050 *78.350	*36.050 *78.050	*28.000 *60.700	22.650 48.700	*22.150 *47.900	16.300 35.150			*17.650 *38.850	12.900 28.450	8930 29'2"
-3000 mm -10'0"	kg lb	*38.850 *84.650	*38.850 *84.650	*31.650 *68.600	*31.650 *68.600	*25.100 *54.200	22.900 49.250	*19.550 *41.850	16.550 35.700			*17.400 *38.250	15.050 33.400	8060 26'3"
-4500 mm -15'0"	kg lb			*24.550 *52.550	*24.550 *52.550	*19.250 *40.750	*19.250 *40.750					*16.100 *35.250	*16.100 *35.250	6750 21'10"



ISO 10567



* Gibt an, dass die Last durch das hydraulische Hubvermögen und nicht durch die Kipplast beschränkt ist. Die angegebenen Lasten entsprechen der Norm ISO 10567:2007 für die Traglast von Hydraulikbaggern. Sie betragen maximal 87 % der hydraulischen Traglast oder 75 % der Kipplast. Das Gewicht aller zusätzlichen Hubeinrichtungen muss von den oben angegebenen Traglasten abgezogen werden. Die Traglasten gelten für eine auf festem, eben tragendem Grund stehende Maschine. Der Einsatz von Arbeitsgeräte-Anbringungsstellen zum Umschlagen bzw. Heben von Objekten kann die Hubleistung der Maschine beeinflussen.

** Das Hubvermögen gilt für Standard-Kontergewichte und Kontergewichte mit Ausbaugerät.

Die Traglast ändert sich bei den verschiedenen lieferbaren Bodenplatten um höchstens ±5 %.

Spezifische Produktbeschreibungen sind dem entsprechenden Betriebs- und Wartungshandbuch zu entnehmen.

Hydraulikbagger 374 – Technische Daten

Hubvermögen Massenaushubausleger – Standard-Kontergewicht** – ohne Löffel, Schwerhubbetrieb: ein

Langes Laufwerk mit Spurverstellung

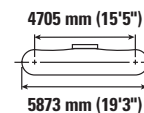
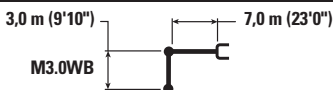

Hubhöhe mm ft/in	kg lb	3000 mm/10'0"		4500 mm/15'0"		6000 mm/20'0"		7500 mm/25'0"		9000 mm/30'0"		mm ft/in		
		kg lb	kg lb	kg lb	kg lb	kg lb	kg lb	kg lb	kg lb	kg lb	kg lb	kg lb	kg lb	
9000 mm 30'0"												*15.100 *33.500	*15.100 *33.500	7350 23'7"
7500 mm 25'0"								*17.800 *39.000	*17.800 *39.000			*14.300 *31.550	*14.300 *31.550	8450 27'5"
6000 mm 20'0"						*21.400 *46.300	*21.400 *46.300	*18.650 *40.600	*18.650 *40.600	*17.200 14.050		*14.100 *31.050	13.550 30.050	9180 29'11"
4500 mm 15'0"				*33.250 *71.100	*33.250 *71.100	*24.350 *52.550	*24.350 *52.550	*20.100 *43.550	18.300 39.400	*17.700 *38.550	13.700 29.400	*14.350 *31.550	12.250 27.050	9620 31'6"
3000 mm 10'0"						*27.200 *58.700	24.300 52.400	*21.600 *46.800	17.450 37.550	*18.400 39.550	13.250 28.500	*15.000 *32.950	11.550 25.500	9810 32'1"
1500 mm 5'0"						*28.950 *62.650	23.150 49.850	*22.700 *49.150	16.750 36.050	18.000 38.700	12.850 27.650	15.900 35.050	11.400 25.150	9760 32'0"
0 mm 0'0"				*31.750 *73.600	*31.750 *73.600	*29.250 *63.350	22.550 48.550	*23.000 *49.800	16.300 35.100	17.700 38.150	12.600 27.150	16.450 36.300	11.750 25.900	9480 31'0"
-1500 mm -5'0"		*26.150 *59.100	*26.150 *59.100	*36.050 *78.350	*36.050 *77.300	*28.000 *60.700	22.450 48.250	*22.150 *47.900	16.150 34.800			*17.650 *38.850	12.750 28.150	8930 29'2"
-3000 mm -10'0"		*38.850 *84.650	*38.850 *84.650	*31.650 *68.600	*31.650 *68.600	*25.100 *54.200	22.650 48.800	*19.550 *41.850	16.350 35.350			*17.400 *38.250	14.900 33.050	8060 26'3"
-4500 mm -15'0"				*24.550 *52.550	*24.550 *52.550	*19.250 *40.750	*19.250 *40.750					*16.100 *35.250	*16.100 *35.250	6750 21'10"



ISO 10567



* Gibt an, dass die Last durch das hydraulische Hubvermögen und nicht durch die Kipplast beschränkt ist. Die angegebenen Lasten entsprechen der Norm ISO 10567:2007 für die Traglast von Hydraulikbaggern. Sie betragen maximal 87 % der hydraulischen Traglast oder 75 % der Kipplast. Das Gewicht aller zusätzlichen Hubeinrichtungen muss von den oben angegebenen Traglasten abgezogen werden. Die Traglasten gelten für eine auf festem, eben tragendem Grund stehende Maschine. Der Einsatz von Arbeitsgeräte-Anbringungsstellen zum Umschlagen bzw. Heben von Objekten kann die Hubleistung der Maschine beeinflussen.

** Das Hubvermögen gilt für Standard-Kontergewichte und Kontergewichte mit Ausbaugerät.

Die Traglast ändert sich bei den verschiedenen lieferbaren Bodenplatten um höchstens ±5 %.

Spezifische Produktbeschreibungen sind dem entsprechenden Betriebs- und Wartungshandbuch zu entnehmen.

Hydraulikbagger 374 – Technische Daten

Hubvermögen Massenaushubausleger – Standard-Kontergewicht** – ohne Löffel, Schwerhubbetrieb: ein

Langes Laufwerk mit Spurverstellung

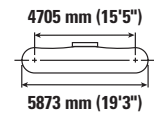
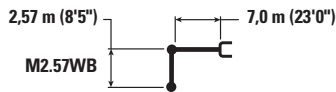

		3000 mm/10'0"		4500 mm/15'0"		6000 mm/20'0"		7500 mm/25'0"		9000 mm/30'0"		mm ft/in		
		kg lb	kg lb	kg lb	kg lb	kg lb	kg lb	kg lb	kg lb	kg lb	kg lb	kg lb	kg lb	
9000 mm 30'0"	kg lb											*18.150 *40.350	*18.150 *40.350	6820 21'10"
7500 mm 25'0"	kg lb							*18.850 *41.450	*18.850 *41.450			*17.100 *37.750	*17.100 *37.750	8000 25'11"
6000 mm 20'0"	kg lb					*22.600 *48.900	*22.600 *48.900	*19.550 *42.600	19.400 41.750			*16.850 *37.100	14.950 33.200	8770 28'7"
4500 mm 15'0"	kg lb					*25.450 *54.950	*25.450 *54.950	*20.900 *45.300	18.650 40.150	*18.400 *40.100	14.000 30.100	*17.150 *37.750	13.450 29.700	9230 30'2"
3000 mm 10'0"	kg lb					*28.100 *60.650	24.700 53.250	*22.250 *48.150	17.850 38.450	18.900 40.650	13.600 29.300	17.600 38.800	12.700 28.000	9430 30'10"
1500 mm 5'0"	kg lb					*29.450 *63.750	23.700 51.050	*23.100 *50.100	17.200 37.100	18.550 39.900	13.300 28.650	17.450 38.450	12.550 27.650	9380 30'9"
0 mm 0'0"	kg lb			*29.500 *69.100	*29.500 *69.100	*29.300 *63.500	23.250 50.050	*23.150 *50.100	16.850 36.300	18.350 40.000	13.150 28.600	18.150 40.000	13.000 28.600	9080 29'9"
-1500 mm -5'0"	kg lb	*60.300 *60.300	*60.300 *60.300	*34.600 *75.450	*34.600 *75.450	*27.600 *59.850	23.250 50.000	*21.900 *47.300	16.800 36.200			*18.450 *40.650	14.250 31.400	8500 27'10"
-3000 mm -10'0"	kg lb	*34.200 *74.750	*34.200 *74.750	*29.800 *64.700	*29.800 *64.700	*24.100 *51.950	23.600 50.800	*18.350 40.000	17.200			*17.950 *39.500	16.950 37.600	7590 24'9"
-4500 mm -15'0"	kg lb			*21.750 *46.400	*21.750 *46.400	*16.700 36.700	*16.700 36.700					*15.900 *34.600	*15.900 *34.600	6170 19'11"



ISO 10567



* Gibt an, dass die Last durch das hydraulische Hubvermögen und nicht durch die Kipplast beschränkt ist. Die angegebenen Lasten entsprechen der Norm ISO 10567:2007 für die Traglast von Hydraulikbaggern. Sie betragen maximal 87 % der hydraulischen Traglast oder 75 % der Kipplast. Das Gewicht aller zusätzlichen Hubeinrichtungen muss von den oben angegebenen Traglasten abgezogen werden. Die Traglasten gelten für eine auf festem, eben tragendem Grund stehende Maschine. Der Einsatz von Arbeitsgeräte-Anbringungsstellen zum Umschlagen bzw. Heben von Objekten kann die Hubleistung der Maschine beeinflussen.

** Das Hubvermögen gilt für Standard-Kontergewichte und Kontergewichte mit Ausbaugerät.

Die Traglast ändert sich bei den verschiedenen lieferbaren Bodenplatten um höchstens ±5 %.

Spezifische Produktbeschreibungen sind dem entsprechenden Betriebs- und Wartungshandbuch zu entnehmen.

Hydraulikbagger 374 – Technische Daten

Hubvermögen Massenaushubausleger – Standard-Kontergewicht** – ohne Löffel, Schwerhubbetrieb: ein

Langes Laufwerk mit Spurverstellung

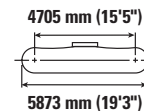
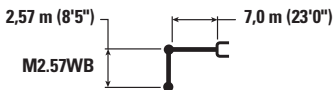

		3000 mm/10'0"		4500 mm/15'0"		6000 mm/20'0"		7500 mm/25'0"		9000 mm/30'0"		mm ft/in		
9000 mm 30'0"	kg lb											*18.150 *40.350	*18.150 *40.350	6820 21'10"
7500 mm 25'0"	kg lb							*18.850 *41.450	*18.850 *41.450			*17.100 *37.750	*17.100 *37.750	8000 25'11"
6000 mm 20'0"	kg lb					*22.600 *48.900	*22.600 *48.900	*19.550 *42.600	19.150 41.250			*16.850 *37.100	14.750 32.750	8770 28'7"
4500 mm 15'0"	kg lb					*25.450 *54.950	*25.450 *54.950	*20.900 *45.300	18.400 39.600	*18.400 *40.100	13.800 29.650	*17.150 *37.750	13.250 29.300	9230 30'2"
3000 mm 10'0"	kg lb					*28.100 *60.650	24.350 52.500	*22.250 *48.150	17.600 37.900	18.600 40.050	13.450 28.900	17.350 38.250	12.500 27.600	9430 30'10"
1500 mm 5'0"	kg lb					*29.450 *63.750	23.350 50.350	*23.100 *50.100	16.950 36.550	18.250 39.300	13.100 28.200	17.200 37.900	12.350 27.200	9380 30'9"
0 mm 0'0"	kg lb			*29.500 *69.100	*29.500 *69.100	*29.300 *63.500	22.950 49.350	*23.150 *50.100	16.600 35.800	18.100 12.950		17.900 39.400	12.800 28.200	9080 29'9"
-1500 mm -5'0"	kg lb		*60.300 *60.300	*34.600 *75.450	*34.600 *75.450	*27.600 *59.850	22.900 49.300	*21.900 *47.300	16.550 35.700			*18.450 *40.650	14.050 30.950	8500 27'10"
-3000 mm -10'0"	kg lb	*34.200 *74.750	*34.200 *74.750	*29.800 *64.700	*29.800 *64.700	*24.100 *51.950	23.250 50.050	*18.350	16.950			*17.950 *39.500	16.700 37.050	7590 24'9"
-4500 mm -15'0"	kg lb			*21.750 *46.400	*21.750 *46.400	*16.700	*16.700					*15.900 *34.600	*15.900 *34.600	6170 19'11"



ISO 10567



* Gibt an, dass die Last durch das hydraulische Hubvermögen und nicht durch die Kipplast beschränkt ist. Die angegebenen Lasten entsprechen der Norm ISO 10567:2007 für die Traglast von Hydraulikbaggern. Sie betragen maximal 87 % der hydraulischen Traglast oder 75 % der Kipplast. Das Gewicht aller zusätzlichen Hubeinrichtungen muss von den oben angegebenen Traglasten abgezogen werden. Die Traglasten gelten für eine auf festem, eben tragendem Grund stehende Maschine. Der Einsatz von Arbeitsgeräte-Anbringungsstellen zum Umschlagen bzw. Heben von Objekten kann die Hubleistung der Maschine beeinflussen.

** Das Hubvermögen gilt für Standard-Kontergewichte und Kontergewichte mit Ausbaugerät.

Die Traglast ändert sich bei den verschiedenen lieferbaren Bodenplatten um höchstens ±5 %.

Spezifische Produktbeschreibungen sind dem entsprechenden Betriebs- und Wartungshandbuch zu entnehmen.

Hydraulikbagger 374 – Technische Daten

Hubvermögen Massenaushubausleger – Standard-Kontergewicht** – ohne Löffel, Schwerhubbetrieb: ein

Langes Laufwerk mit Spurverstellung

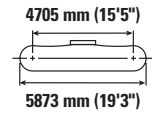
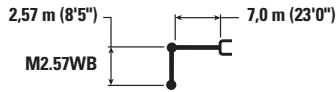

Hubhöhe mm ft/in	kg lb	3000 mm/10'0"		4500 mm/15'0"		6000 mm/20'0"		7500 mm/25'0"		9000 mm/30'0"		mm ft/in		
		kg lb	kg lb	kg lb	kg lb	kg lb	kg lb	kg lb	kg lb	kg lb	kg lb	kg lb	kg lb	
9000 mm 30'0"	kg lb											*18.150 *40.350	*18.150 *40.350	6820 21'10"
7500 mm 25'0"	kg lb							*18.850 *41.450	*18.850 *41.450			*17.100 *37.750	*17.100 *37.750	8000 25'11"
6000 mm 20'0"	kg lb					*22.600 *48.900	*22.600 *48.900	*19.550 *42.600	19.000 40.850			*16.850 *37.100	14.600 32.450	8770 28'7"
4500 mm 15'0"	kg lb					*25.450 *54.950	*25.450 *54.950	*20.900 *45.300	18.200 39.250	*18.400 *40.100	13.700 29.400	*17.150 *37.750	13.150 29.000	9230 30'2"
3000 mm 10'0"	kg lb					*28.100 *60.650	24.150 52.050	*22.250 *48.150	17.450 37.550	18.450 39.650	13.300 28.600	17.150 37.850	12.400 27.300	9430 30'10"
1500 mm 5'0"	kg lb					*29.450 *63.750	23.150 49.850	*23.100 *50.100	16.800 36.200	18.100 38.950	12.950 27.950	17.050 37.500	12.250 26.950	9380 30'9"
0 mm 0'0"	kg lb			*29.500 *69.100	*29.500 *69.100	*29.300 *63.500	22.700 48.850	*23.150 *50.100	16.450 35.450	17.900	12.800	17.700 39.000	12.650 27.900	9080 29'9"
-1500 mm -5'0"	kg lb	*60.300	*60.300	*34.600 *75.450	*34.600 *75.450	*27.600 *59.850	22.700 48.800	*21.900 *47.300	16.400 35.350			*18.450 *40.650	13.900 30.650	8500 27'10"
-3000 mm -10'0"	kg lb	*34.200 *74.750	*34.200 *74.750	*29.800 *64.700	*29.800 *64.700	*24.100 *51.950	23.050 49.600	*18.350	16.750			*17.950 *39.500	16.550 36.700	7590 24'9"
-4500 mm -15'0"	kg lb			*21.750 *46.400	*21.750 *46.400	*16.700	*16.700					*15.900 *34.600	*15.900 *34.600	6170 19'11"



ISO 10567



* Gibt an, dass die Last durch das hydraulische Hubvermögen und nicht durch die Kipplast beschränkt ist. Die angegebenen Lasten entsprechen der Norm ISO 10567:2007 für die Traglast von Hydraulikbaggern. Sie betragen maximal 87 % der hydraulischen Traglast oder 75 % der Kipplast. Das Gewicht aller zusätzlichen Hubeinrichtungen muss von den oben angegebenen Traglasten abgezogen werden. Die Traglasten gelten für eine auf festem, eben tragendem Grund stehende Maschine. Der Einsatz von Arbeitsgeräte-Anbringungsstellen zum Umschlagen bzw. Heben von Objekten kann die Hubleistung der Maschine beeinflussen.

** Das Hubvermögen gilt für Standard-Kontergewichte und Kontergewichte mit Ausbaugerät.

Die Traglast ändert sich bei den verschiedenen lieferbaren Bodenplatten um höchstens ±5 %.

Spezifische Produktbeschreibungen sind dem entsprechenden Betriebs- und Wartungshandbuch zu entnehmen.

Löffel – Technische Daten und Kompatibilität*

	Breite		Kapazität		Gewicht		Befüllen	Langes Laufwerk mit Spurverstellung						
								Kontergewicht 11,24 t (24.770 lb)			Kontergewicht 11,3 t (24.910 lb) mit Ausbaugerät			
								Standardausleger 7,8 m (25'7")	Massenausleger 7,0 m (23'0")		Standardausleger 7,8 m (25'7")	Massenausleger 7,0 m (23'0")		
								R3.6 m (11'10")	M2.57 m (8'5")	M3.0 m (9'10")	R3.6 m (11'10")	M2.57 m (8'5")	M3.0 m (9'10")	
Kein Schnellwechsler														
GD	2000	79	3,80	4,97	3649	8045	100	⊖				⊖		
HD	2000	79	3,80	4,97	3810	8400	100	⊖				⊖		
GD	2150	85	5,00	6,54	4164	9180	100		⊙	⊖		⊙	⊙	
HD	2150	85	5,00	6,54	4340	9569	100		⊙	⊖		⊙	⊖	
Schwereinsatz – spatenförmiges Schneidmesser	1950	77	4,10	5,36	4821	10.629	90		●	●		●	●	
	2050	81	4,40	5,75	4977	10.973	90		●	⊙		●	⊙	
	2150	85	4,60	6,02	5134	11.319	90		●	⊙		●	⊙	
	2250	89	5,00	6,54	5291	11.665	90		⊙	⊖		⊙	⊖	
Extreme Duty, Spatenform	2050	81	4,40	5,75	5768	12.717	90		●	⊙		●	⊙	
	2150	85	4,60	6,02	5955	13.129	90		⊙	⊖		⊙	⊖	
	2250	89	5,00	6,54	6139	13.535	90		⊖	⊖		⊙	⊖	
							kg	10.035	13.795	12.680	10.070	13.845	12.720	
Max. Last bei Bolzenbefestigung (Nutzlast + Löffel)							lb	22.123	30.413	27.955	22.201	30.523	28.043	
Mit Cat-Schnellwechsler mit Bolzengreifer														
GD	2000	79	3,80	4,97	3649	8045	100	○				○		
HD	2000	79	3,80	4,97	3810	8400	100	○				○		
							kg	8640			8677			
Maximale Last mit Schnellwechsler (Nutzlast + Löffel)							lb	19.048			19.130			
Mit CW-70														
Schwereinsatz – spatenförmiges Schneidmesser	1950	77	4,00	5,23	4795	10.572	90		●	⊙		●	⊙	
	2050	81	4,40	5,75	4950	10.913	90		⊙	⊖		⊙	⊖	
Extreme Duty, Spatenform	2050	81	4,40	5,75	5551	12.238	90		⊙	⊖		⊙	⊖	
							kg		12.517	11.398		12.565	11.443	
Maximale Last mit Schnellwechsler (Nutzlast + Löffel)							lb		27.595	25.128		27.701	25.228	

* Zuordnungen gelten für Standard-Kontergewichte und Kontergewichte mit Ausbaugerät.

Die angegebenen Lasten entsprechen der Norm EN474-5:2006 + A3:2013 für Hydraulikbagger und betragen maximal 87 % der hydraulischen Traglast oder 75 % der Kipplast bei auf der Standebene vollständig ausgefahrener Arbeitsausrüstung mit eingezogenem Löffel.

Löffelinhalt gemäß ISO 7451:2007.

Löffelgewicht mit GD-Zahnsitzen.

Maximales Materialschüttgewicht:

- 2100 kg/m³ (3500 lb/yd³)
- ⊙ 1800 kg/m³ (3000 lb/yd³)
- ⊖ 1500 kg/m³ (2500 lb/yd³)
- 1200 kg/m³ (2000 lb/yd³)

Caterpillar empfiehlt die Verwendung geeigneter Arbeitsgeräte, um den Kunden die maximale Produktivität unserer Produkte zu gewährleisten. Die Verwendung von Arbeitsgeräten, einschließlich Löffeln, die außerhalb der Empfehlung und technischen Daten von Caterpillar für Gewicht, Abmessungen, Volumenstrom, Druck usw. liegen, können zu einer suboptimalen Leistung führen, u. a. bei der Produktion, Standsicherheit, Zuverlässigkeit und Langlebigkeit von Bauteilen. Nicht bestimmungsgemäße Verwendung eines Arbeitsgeräts führt zum Ausbogen, Ausbrechen, Verdrehen und verkürzt die Lebensdauer von Ausleger und Stiel.

Hydraulikbagger 374 – Technische Daten

Ladespiel-Zuordnung

		Transportfahrzeug	730	730 EJ	735	740 EJ	740 GC	745	770G	772G	773E	775G
		Kapazität – metrische Tonnen (Short Tons)	28 (31)	27,1 (30)	32 (35,3)	38 (42)	36,3 (40)	41 (45,2)	38,2 (42,1)	46,8 (51,6)	55,3 (61)	64,6 (71,3)
Modell	Löffelkapazität	Material										
374	5 m ³ (6,54 yd ³)	Erde	3–4		4	4–5	4–5	5	5	6	7	8
		Kalkstein	4	4	4–5	5–6	5	6	5–6	7	8	
			Erde					Kalkstein				
Materialschüttgewicht			1600 kg/m ³ (2697 lb/yd ³)					1540 kg/m ³ (2596 lb/yd ³)				
Füllfaktor			100 %					90 %				
Mindest-Arbeitsspiele			3					4				
Maximale Arbeitsspiele			8					8				

Anbaugeräte-Zuordnung

In manchen Regionen sind nicht alle Anbaugeräte erhältlich. Weitere Informationen zu den in Ihrer Region verfügbaren Konfigurationen erhalten Sie bei Ihrem Cat-Händler.

Passend
 Nur vorderer Arbeitsbereich
 Nicht passend
 1800 kg/m³ (3000 lb/yd³)
 1200 kg/m³ (2000 lb/yd³)

ANBAUGERÄTE MIT BOLZENBEFESTIGUNG

Laufwerk		Langes Laufwerk mit Spurverstellung			Langes Laufwerk mit Spurverstellung		
Kontergewicht		11,3 t (24.910 lb) mit Ausbaugerät			11,24 t (24.770 lb)		
Auslegerausführung		HD-Standardausleger	Massenaushub	Massenaushub	HD-Standardausleger	Massenaushub	Massenaushub
Stiellänge		3,6 m HD (11'10")	2,57 m (8'5")	3,0 m (9'10")	3,6 m HD (11'10")	2,57 m (8'5")	3,0 m (9'10")
Hydraulikhämmer	H180 S	✓	✓	✓	✓	✓	✓
	H190 S	✓	✓	✓	✓	✓	✓
	H215 S	✓	✓	✓	✓	✓	✓
Universalscheren	Betonschneidebacken MP365	✓	✓	✓	✓	✓	✓
	MP365 Betonschneidebacken – flache Oberseite	✓					
	Abbruchbacken MP365	✓	✓	✓	✓	✓	✓
	MP365 Abbruchbacken – flache Oberseite	✓					
	Pulverisierermaul MP365	✓	✓	✓	✓	✓	✓
	MP365 Pulverisierermaul – flache Oberseite	✓					
	Scherbacken MP365	✓	✓	✓	✓	✓	✓
	MP365 Scherbacken – flache Oberseite	✓					
Mobile Abbruchschrottscheren	S3070 Flache Oberseite	✓			✓		
Mehrschalengreifer	GSM-60-3750		○	○		○	○
Hydraulischer Verladegreifer	CTV40-3500	○	●	●	○	●	●
	CTV40-4000	○	●	○	○	●	○
	CTV40-4500		○	○		○	○
	CTV40-5000		○	○		○	○

ANBAUGERÄTE FÜR CAT-SCHNELLWECHSLER MIT BOLZENGREIFER

Laufwerk		Langes Laufwerk mit Spurverstellung	
Kontergewicht		11,3 t (24.910 lb) mit Ausbaugerät	
Auslegerausführung		HD-Standardausleger	
Stiellänge		3,6 m HD (11'10")	
Hydraulikhämmer	H180 S	✓	✓
	H190 S	✓	✓
	H215 S	✓*	✓*
Universalscheren	Betonschneidebacken MP365	✓	✓
	MP365 Betonschneidebacken – flache Oberseite	✓	
	Abbruchbacken MP365	✓	✓
	MP365 Abbruchbacken – flache Oberseite	✓*	
	Pulverisierermaul MP365	✓	✓
	MP365 Pulverisierermaul – flache Oberseite	✓*	
	Scherbacken MP365	✓	✓
	MP365 Scherbacken – flache Oberseite	✓*	

(Fortsetzung nächste Seite)

Hydraulikbagger 374 – Technische Daten

Anbaugeräte-Zuordnung (Fortsetzung)

In manchen Regionen sind nicht alle Anbaugeräte erhältlich. Weitere Informationen zu den in Ihrer Region verfügbaren Konfigurationen erhalten Sie bei Ihrem Cat-Händler.

Passend

Nur vorderer Arbeitsbereich

Nicht passend

ANBAUGERÄTE FÜR SPEZIELLEN SCHNELLWECHSLER CW-70

Laufwerk		Langes Laufwerk mit Spurverstellung			Langes Laufwerk mit Spurverstellung		
Kontergewicht		11,3 t (24.910 lb) mit Ausbaugerät			11,24 t (24.770 lb)		
Auslegerausführung		HD-Standardausleger	Massenaushub	Massenaushub	HD-Standardausleger	Massenaushub	Massenaushub
Stiellänge		3,6 m HD (11'10")	2,57 m (8'5")	3,0 m (9'10")	3,6 m HD (11'10")	2,57 m (8'5")	3,0 m (9'10")
Hydraulikhämmer	H180 S	✓	✓	✓	✓	✓	✓
	H190 S	✓	✓	✓	✓	✓	✓
	H215 S	✓*	✓	✓	✓*	✓	✓
Universalscheren	Betonschneidebacken MP365	✓	✓	✓	✓	✓	✓
	MP365 Betonschneidebacken – flache Oberseite	✓	✓	✓			
	Abbruchbacken MP365	✓	✓	✓	✓	✓	✓
	MP365 Abbruchbacken – flache Oberseite	✓*	✓	✓			
	Pulverisierermaul MP365	✓	✓	✓	✓	✓	✓
	MP365 Pulverisierermaul – flache Oberseite	✓*	✓	✓			
	Scherbacken MP365	✓	✓	✓	✓	✓	✓
	MP365 Scherbacken – flache Oberseite	✓	✓	✓			
Mobile Abbruchschrottscheren	S3070 Flache Oberseite		✓	✓		✓	✓

ANBAUGERÄTE FÜR DEN AUSLEGER

Laufwerk		Langes Laufwerk mit Spurverstellung		Langes Laufwerk mit Spurverstellung	
Kontergewicht		11,3 t (24.910 lb) mit Ausbaugerät		11,24 t (24.770 lb)	
Auslegerausführung		HD-Standardausleger	Massenaushub	HD-Standardausleger	Massenaushub
Mobile Abbruchschrottscheren	S2090	✓	✓	✓	✓

Standard- und Sonderausrüstung

Die Standard- und Sonderausrüstung kann variieren. Für genaue Informationen wenden Sie sich bitte an Ihren Cat-Händler.

	Standard	Optional		Standard	Optional
AUSLEGER, STIELE UND UMLENKMECHANISMEN			CAT-TECHNOLOGIE (Fortsetzung)		
Massenaushubausleger 7,0 m (23'0")		✓	Cat Payload:	✓	
Standardausleger 7,8 m (25'7")		✓	– statisches Gewicht		
Massenaushubstiel 2,57m (8'5")		✓	– halbautomatische Kalibrierung		
Massenaushubstiel 3,0 m (9'10")		✓	– Nutzlast-/Taktinformationen		
Standardstiel 3,6 m (11'10")		✓	– USB-Berichtfunktion		
Löffelumlenkung, VB-Baureihe mit Lastöse, Cat Grade		✓	2D e-Fence:	✓	
Löffelumlenkung, VB-Baureihe ohne Lastöse, Cat Grade		✓	– e-Ceiling (Höhenbegrenzung)		
Löffelumlenkung, WB-Baureihe mit Lastöse, Cat Grade		✓	– e-Floor		
Löffelumlenkung, WB-Baureihe ohne Lastöse, Cat Grade		✓	– e-Schaukel		
			– e-Wall		
			– e-Cab Avoidance		
			Hammer-Abschaltautomatik	✓	
			Fernhilfe-Unterstützung	✓	
CAT-TECHNOLOGIE			ELEKTRISCHE ANLAGE		
Cat Product Link™	✓		Wartungsfreie Batterien, 1400 CCA, 2 Stück	✓	
Erkennung von Arbeitswerkzeugen	✓		Zentraler Haupttrennschalter	✓	
Verfolgung von Arbeitswerkzeugen*	✓		Fahrwerkleuchte	✓	
Laserempfänger		✓	LED-Scheinwerfer an Ausleger und Fahrerkabine		✓
Cat Grade mit 2D und Offset-Speicher	✓		Beleuchtung im Staufach	✓	
Cat Grade mit Advanced 2D		✓			
Cat Grade mit 3D einfaches GNSS		✓	MOTOR		
Cat Grade mit 3D doppeltes GNSS		✓	Kaltstart-Blockheizung		✓
Cat Grade mit 3D, Telematikooptionen:		✓	Drei wählbare Modi: Power, Smart, Eco	✓	
– Kompatibilität mit Funkgeräten und Basisstationen von Trimble, Topcon und Leica	✓		Motordrehzahlautomatik	✓	
– Möglichkeit zum Einbau von 3D-Grade-Systemen von Trimble, Topcon und Leica	✓		Geeignet für Höhenlagen bis 4500 m (14.764 ft)	✓	
Cat Assist:	✓		Hochleistungskühlsystem bis zu 52 °C (126 °F)	✓	
– Grade Assist			Kaltstartfähigkeit bis -18 °C (-0 °F)	✓	
– Boom Assist			Kaltstartfähigkeit bis -32 °C (-25 °F)		✓
– Bucket Assist			Hydraulischer Umkehrlüfter	✓	
– Swing Assist			Luftfilter mit zwei Einsätzen und integriertem Vorreiniger	✓	
– Lift Assist			Kühlsystem in Parallelanordnung (dreifach senkrecht)	✓	
			95-A-Drehstromgenerator	✓	

* In Verbindung mit Anbaugerätefinder PL161.

(Fortsetzung nächste Seite)

Standard- und Sonderausrüstung (Fortsetzung)

Die Standard- und Sonderausrüstung kann variieren. Für genaue Informationen wenden Sie sich bitte an Ihren Cat-Händler.

	Standard	Optional		Standard	Optional
HYDRAULIKSYSTEM			SERVICE UND WARTUNG		
SmartBoom™		✓	Integriertes Fahrzeugzustandsverwaltungssystem		✓
Ausleger- und Stielkreise mit Energieverwertung	✓		Vorrüstung für Schmierautomatik	✓	
Elektronisches Hauptsteuerventil	✓		Gruppierung von Motoröl- und Kraftstofffiltern	✓	
Separater geschlossener Schwenkkreis	✓		Probenzapfventile für planmäßige Öluntersuchung (S-O-S SM)	✓	
Auto Heavy Lift	✓		Für QuickEvac™-Wartung geeignet	✓	
Automatisches Aufwärmen des Hydrauliköls	✓		Elektrische Betankungspumpe mit Abschaltautomatik		✓
Automatische Drehwerk-Feststellbremse	✓		LAUFWERK UND AUFBAU		
Hochleistungs-Rücklauffilter für Hydrauliköl	✓		Langes Laufwerk mit Spurverstellung	✓	
Zwei Fahrstufen	✓		Zugöse am Grundrahmen	✓	
Bio-Hydrauliköl und -filter	✓		Segmentierte, dreiteilige Kettenführungs- und Schutzplatten		✓
Fortschrittliche Arbeitsgerätesteuerung		✓	Zweiteilige Kettenführungs- und Schutzplatten		✓
Mitteldruckzusatzkreis		✓	Drehdurchführungsschutz	✓	
Schnellwechslerkreis		✓	Fettgeschmierte Laufwerkskette	✓	
SICHERHEIT			Standardkontergewicht	✓	
Caterpillar-Einschlüssel-Sicherheitsschließsystem	✓		Kontergewicht mit Ausbaugerät		✓
Abschließbares Werkzeug-/Staufach außen	✓		HD-Zweistegbodenplatten 650 mm (26")		✓
Abschließbare Tür, Kraftstoff- und Hydrauliktankschlösser	✓		HD-Zweistegbodenplatten 750 mm (30")		✓
Abschließbarer Kraftstoffablassraum	✓		HD-Zweistegbodenplatten 900 mm (35")		✓
Serviceplattformen mit rutschhemmendem Trittblech	✓		HD-Unterbodenschutz	✓	
Handlauf und Handgriff rechts (gemäß ISO 2867:2011)	✓		HD-Fahrmotorabdeckung	✓	
Standardmäßiges Spiegelpaket für bessere Sicht	✓				
Signal-/Warnhorn	✓				
Fahralarm		✓			
Schwingungsalarm		✓			
Zusätzlicher Motorabstellschalter auf Bodenebene	✓				
Heck- und Seitenkamera rechts	✓				
360°-Sicht		✓			
Auslegerrohrbruchsicherung		✓			
Stielrohrbruchsicherung		✓			
Laufsteg	✓				
Hochklappbarer Laufsteg		✓			
Inspektionsbeleuchtung		✓			

Vom Händler montierte Kits und Anbaugeräte

Anbaugeräte können unterschiedlich sein. Für genaue Informationen wenden Sie sich bitte an Ihren Cat-Händler.

FAHRERKABINE

- Unterer Scheibenwischer mit Radialbewegung
- Joystick mit horizontalen Schiebern
- Linkes/rechtes elektrisches Pedal für Arbeitsgerätesteuerung
- Kit für Doppelausstiegsfenster hinten
- Windschutzscheibe mit Verbundglas (P5A-Glas, EU-Bestimmung für Abbrucharbeiten)

ELEKTRIK

- Premium-LED-Beleuchtung, 1200 Lumen für Fahrwerk, 850 Lumen für Ausleger und Fahrerkabine

ELEKTRIK

- Premium-LED-Umgebungsbeleuchtung, 1800 Lumen

SICHERHEIT

- Bluetooth®-Schlüsselanhänger
- Automatiksicherheitsgurt 76 mm (3")

SCHUTZVORRICHTUNGEN

- FOGS (nicht kompatibel mit Abdeckung für Fahrerinnenbeleuchtung und Regenabweiser)
- Frontdrahtschutzgitter komplett (nicht kompatibel mit Abdeckung für Fahrerinnenbeleuchtung und Regenabweiser)
- Schutzgitter untere Hälfte vorn
- Umfassender Vandalismusschutz
- Regenabweiser für Frontscheibe plus Abdeckung der Kabinenbeleuchtung

SONSTIGE ANBAUGERÄTE

- GNSS-Antenne

Fahrererkabinenvarianten

	Deluxe	Premium
Schallgedämpfte Fahrererkabine mit Viskosedämpfern	●	●
Hochauflösender 254-mm-LCD-Touchscreen-Monitor (10")	●	●
Zusätzlicher hochauflösender LCD-Touchscreen-Monitor für Cat Grade Advanced 2D und 3D	○	○
Zweistufen-Klimaautomatik	●	●
Dreh-/Auswahlknopf und Direkttasten für Monitorsteuerung	●	●
Schlüssellose Starttasten-Motorsteuerung	●	●
Höhenverstellbare Konsole, stufenlos ohne Werkzeug	●	●
Hochklappbare Seitenkonsole links	●	●
Cat-Joystick-Lenkung	○	○
Hilfsrelais	○	○
Beheizbarer Sitz mit Sitzfederung über Pneumatik	●	X
Sitz mit Sitzheizung und -kühlung und automatisch verstellbarer Sitzfederung	X	●
Orangefarbener Sicherheitsgurt, 51 mm (2")	●	●
Integriertes Bluetooth-Radio (mit USB, Aux-Anschluss und Mikrofon)	●	●
2 x 12-V-Gleichstrom-Steckdosen	●	●
Dokumentenaufbewahrung	●	●
Ablagenetz hinten und Lunchbox-Ablagenetz	●	●
Getränke- und Flaschenhalter	●	●
Einteilige Frontscheibe, fest	X	○
Zweiteilige Frontscheibe, öffnend	●	○
Scheibenwischer-/Waschanlage mit Radialbewegung oben	●	X
Parallelgeführte Scheibenwischer mit Waschanlage	X	●
Dachfenster mit Luke aus Polycarbonat, öffnend	●	○
Dachfenster aus Verbundglas, fest	X	○
LED-Deckenleuchte	●	●
Einstiegsbeleuchtung am Boden	●	●
Sonnenrollo vorn	●	●
Sonnenrollo hinten	○	●
Notausstieg (Heckscheibe)	●	●
Waschbare Bodenmatte	●	●
Rundumleuchten-Vorrüstung	●	●

● Standard

○ Optional

X Nicht verfügbar

Die folgenden Angaben gelten für die Maschine zum Zeitpunkt der Endfertigung in der Verkaufsversion, die für die von diesem Dokument abgedeckten Regionen gedacht ist. Der Inhalt dieser Erklärung ist zum Ausgabzeitpunkt gültig. Allerdings können Inhalte, die sich auf Maschinenfunktionen und technische Daten beziehen ohne Vorankündigung geändert werden. Weitere Informationen sind im Betriebs- und Wartungshandbuch der Maschine zu finden.

Weitere Informationen zu laufenden Nachhaltigkeitsmaßnahmen und deren Fortschritt finden Sie auf unserer dafür eingerichteten Webseite <https://www.caterpillar.com/de/company/sustainability>.

Motor

- Der Cat®-Motor C15 erfüllt die Emissionsnormen gemäß EPA Tier 4 Final (USA), Stufe V (EU), Tier 5 (Korea) und Japan 2014.
- Cat-Dieselmotoren gemäß U.S. EPA Tier 4 Final, EU Stufe V, Japan 2014, Korea Tier 5, Indien CEV Stufe V und China Nonroad Stage IV müssen mit Dieselkraftstoff mit extrem niedrigem Schwefelgehalt (ULSD, Ultra Low Sulfur Diesel) mit höchstens 15 ppm Schwefel oder einer Mischung aus ULSD und folgenden Kraftstoffen mit geringerem Schwefelgehalt betrieben werden (Maximalangaben folgen):
 - ✓ 20 % Biodiesel FAME (Fatty Acid Methyl Ester, Fettsäure-Methylester)*
 - ✓ 100 % "Renewable Diesel", HVO (Hydrotreated Vegetable Oil, hydriertes Pflanzenöl) und GTL-Kraftstoffe (Gas-to-Liquid, Kraftstoff aus Erdgas)

Beachten Sie die Richtlinien zur erfolgreichen Anwendung. Wenden Sie sich an Ihren Cat-Händler oder lesen Sie "Caterpillar Machine Fluids Recommendations" (SEBU6250), um weitere Informationen zu erhalten.

**Motoren ohne Nachbehandlungseinrichtung können mit höheren Mischungsverhältnissen betrieben werden (bis zu 100 % Biodiesel).*

Klimaanlagensystem

- Das Klimaanlagensystem dieser Maschine enthält das fluoridierte Treibhausgas R134a als Kältemittel (Erderwärmungspotenzial = 1430). In der Anlage befindet sich 1,0 kg (2,2 lb) Kältemittel, was einer CO₂-Produktion von 1,430 metrischen Tonnen (1,576 US-Tonnen) entspricht.

Lack

- Soweit bekannt enthält der Lack eine höchstzulässige Konzentration der folgenden Schwermetalle (gemessen in ppm):
 - Barium < 0,01 %
 - Cadmium < 0,01 %
 - Chrom < 0,01 %
 - Blei < 0,01 %

Geräuschpegel

ISO 6395 (extern) – 108 dB(A)

ISO 6396 (in der Fahrerkabine) – 73 dB(A)

- Bei längerem Betrieb der Maschine ohne Fahrerkabine, mit nicht ordnungsgemäß gewarteter Fahrerkabine oder mit geöffneten Türen/Fenstern bzw. in einer lauten Umgebung ist möglicherweise ein Gehörschutz erforderlich.

Öle und Betriebsflüssigkeiten

- Caterpillar führt die Werksbefüllung mit Ethylenglykol-Kühlmitteln durch. Cat-Dieselmotoren-Frostschutz-/Kühlmittel (DEAC) und Cat-Langzeitkühlmittel (ELC) können recycelt werden. Weitere Informationen erhalten Sie von Ihrem Cat-Händler.
- Cat Bio HYDO™ Advanced ist ein biologisch abbaubares Hydrauliköl und mit dem EU-Umweltzeichen zertifiziert.
- Vermutlich existieren weitere Flüssigkeiten. Sämtliche Flüssigkeitsempfehlungen und die Wartungsintervalle finden Sie im Betriebs- und Wartungshandbuch oder im Anwendungs- und Einbauleitfaden.

Funktionen und Technologie

- Die folgenden Funktionen und Technologieoptionen können eventuell zur Senkung von Kraftstoffverbrauch bzw. Kohlenstoffemissionen beitragen. Die verfügbaren Funktionen können variieren. Für genaue Informationen wenden Sie sich bitte an Ihren Cat-Händler.
 - Im Smart-Modus wird die Maschinenleistung automatisch an den Bedarf der Grabarbeit angepasst.
 - Im Eco-Modus wird der Kraftstoffverbrauch in leichten Einsätzen minimiert.
 - Standard-Cat-Technologien steigern die Produktivität und verbessern die Bedienereffizienz um bis zu 45 %.
 - Der neue Hydraulikölfilter bietet eine längere Lebensdauer – durch ein (gegenüber früheren Filter-Designs) um 50 % verlängertes Wechselintervall von 3000 Betriebsstunden.
 - Geringere Kosten dank längerer Wartungsintervalle.

Nähere Informationen zu Cat-Produkten, Serviceleistungen der Händler und Industrielösungen finden Sie auf unserer Website www.cat.com

© 2022 Caterpillar
Alle Rechte vorbehalten.

Materialien und Spezifikationen können ohne Vorankündigung geändert werden. Abgebildete Maschinen können Sonderausrüstung aufweisen. Ihr Cat-Händler informiert Sie gern über lieferbare Ausrüstungsoptionen.

CAT, CATERPILLAR, LET'S DO THE WORK, die entsprechenden Logos, "Caterpillar Corporate Yellow", die Handelszeichen "Power Edge" und Cat "Modern Hex" sowie die hierin verwendeten Unternehmens- und Produktidentitäten sind Markenzeichen von Caterpillar Inc. und dürfen nicht ohne Genehmigung verwendet werden.

AGXQ2895-04 (10-2022)
Ersetzt AGXQ2895-03
Baunummer: 07C
(Europe)

