



CS56B Cat®

Compacteur de sol vibrant à cylindre lisse

Le modèle CS56B Cat® comporte un cylindre lisse et convient parfaitement aux applications sur sols granulaires ou aux applications sur sols cohésifs avec un kit de bandage pour pieds dameurs en option.

Poste de conduite confortable et ergonomique

- Équipé d'un siège pivotant avec affichage LCD multifonction et console de commande intégrés.
- Visibilité excellente, tant à l'avant qu'à l'arrière de la machine
- Faible niveau sonore et faibles vibrations pour un plus grand confort du conducteur et une meilleure productivité.

Système de transmission exceptionnel

- Conçu autour du système de transmission à pompes jumelées, une exclusivité Cat qui fournit un débit dédié séparé au moteur d'entraînement de cylindre et au moteur de l'essieu arrière pour des performances en côte et une traction exceptionnelles en marche avant et en marche arrière.
- La commande électronique de transmission permet de contrôler la machine avec davantage de précision.

Pratiquement sans entretien

- Roulements d'attelage sans entretien.
- Intervalles d'entretien espacés pour le système de vibration et le système hydraulique offrant plus de disponibilité de la machine et des coûts d'entretien réduits.

Performances de compactage améliorées

- Poids plus élevé au niveau du tambour et une amplitude accrue.
- Les fonctions automatisées de la commande de vitesse et du système de vibration permettent de garantir facilement un compactage homogène et de haute qualité.

Contrôle du compactage Cat

- Aide le conducteur à déterminer le moment où le compactage a été effectué conformément aux spécifications pour une meilleure productivité et une qualité de compactage uniforme.
- Technologies de mesure disponibles : système à accéléromètre (CMV) et la technologie exclusive Machine Drive Power (MDP).

GUIDE DE SÉLECTION DES COMPACTEURS DE SOL VIBRANTS

Sur la base d'une caractéristique de densité Proctor standard de 95 %, avec une variabilité importante en raison des différentes conditions de sol.

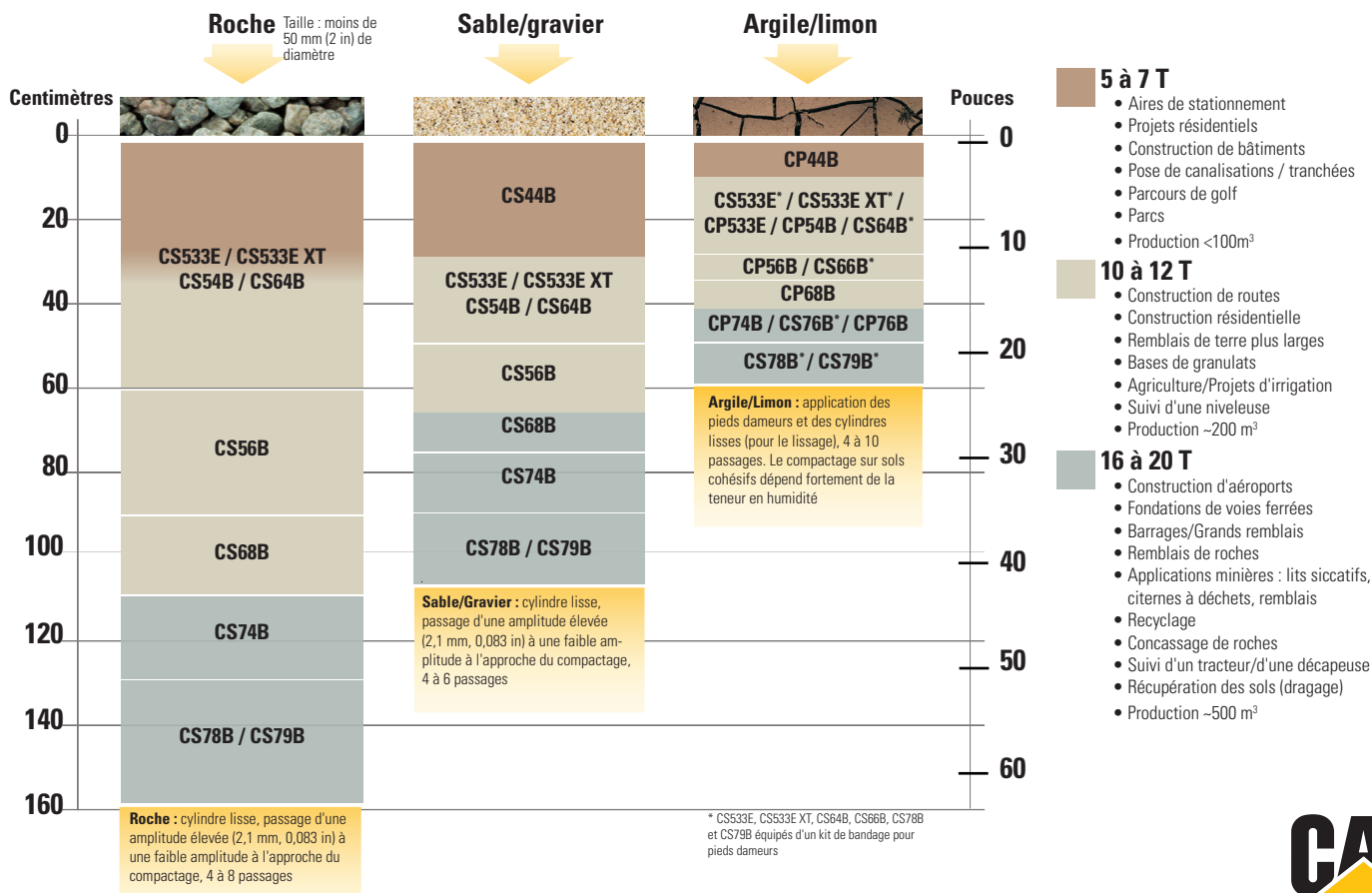

Compacteur de sol vibrant à cylindre lisse CS56B Cat®

Caractéristiques techniques

Moteur/Groupe motopropulseur

Modèle de moteur	C7.1 Cat
Normes sur les émissions	Norme américaine EPA Tier 3, norme européenne niveau IIIA
Puissance brute ISO 14396	116,1 kW
Cylindrée	7,01 l
Course	135 mm
Alésage	105 mm
Vitesse de translation maximale (marche avant ou arrière)	11,4 km/h
Performances en côte théoriques, aucune vibration*	57%

Poids

Poids en ordre de marche avec plateforme ouverte	10 970 kg
Poids en ordre de marche avec toit pare-soleil en acier	11 065 kg
Poids en ordre de marche avec toit ROPS/FOPS	11 235 kg
Poids en ordre de marche avec cabine ROPS/FOPS	11 555 kg
Poids au niveau du cylindre avec plateforme ouverte	6135 kg
Poids au niveau du cylindre avec toit pare-soleil en acier	6165 kg
Poids au niveau du cylindre avec toit ROPS/FOPS	6220 kg
Poids au niveau du cylindre avec cabine ROPS/FOPS	6355 kg
Poids supplémentaire avec	
Kit de bandage pour pieds dameurs ovales	+ 1 730 kg
Kit de bandage pour pieds dameurs carrés	+ 1 880 kg
Lame de nivellement	+ 620 kg

Spécifications du système de vibration

Fréquence	
Standard	30,5 Hz
En mode Éco	27,7 Hz
Fréquence variable en option	23,3-30,5 Hz
Amplitude nominale à 30,5 Hz (1 830 vpm)	
Élevé	2,1 mm
Faible	0,98 mm
Force centrifuge à 30,5 Hz (1 830 vpm)	
Maximum	301 kN
Minimum	141 kN
Charge linéaire statique	
Avec plateforme ouverte	28,7 kg/cm
Avec toit pare-soleil en acier	28,9 kg/cm
Avec toit ROPS/FOPS	29,1 kg/cm
Avec cabine ROPS/FOPS	29,8 kg/cm

Contenances

Réservoir de carburant, capacité totale	242 l
Circuit de refroidissement	27,9 l
Huile moteur avec filtre	17,4 l
Carters de balourds (combinés)	26 l
Essieu et réducteurs	18 l
Réservoir hydraulique (contenances)	50 l

* Les performances en côte réelles peuvent varier en fonction des conditions du chantier et de la configuration de la machine. Veuillez vous référer au guide d'utilisation et d'entretien pour obtenir de plus amples informations.

Compacteur de sol vibrant à cylindre lisse CS56B Cat®

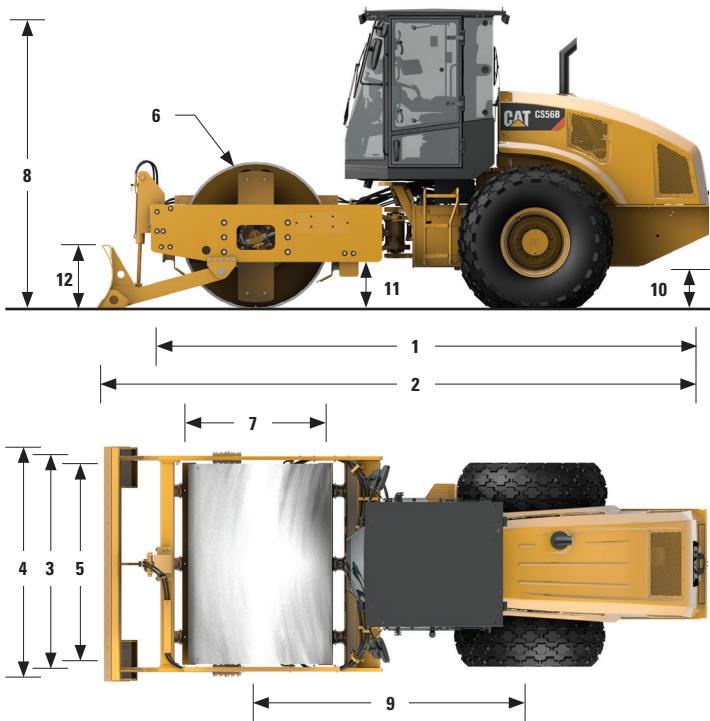

Dimensions

1	Longueur hors tout	5,86 m
2	Longueur hors tout avec lame de nivellement en option	6,4 m
3	Largeur hors tout	2,30 m
4	Largeur hors tout avec lame de nivellement en option	2,5 m
5	Largeur du tambour	2134 mm
6	Épaisseur de l'enveloppe de cylindre	30 mm
7	Diamètre du tambour	1534 mm
8	Hauteur hors tout	3,11 m
9	Empattement	2,9 m
10	Garde au sol	442 mm
11	Hauteur de passage de bordure	494 mm
12	Hauteur de la lame de nivellement en option	688 mm
	Rayon de braquage intérieur	3,68 m
	Angle d'articulation de l'attelage	34°
	Angle d'oscillation de l'attelage	15°

Spécifications du kit de bandage pour pieds dameurs en option

Nombre de pieds dameurs	120
Hauteur des pieds dameurs (modèle ovale)	90 mm
Surface d'appui des pieds dameurs (modèle ovale)	63,5 cm ²
Hauteur des pieds dameurs (modèle carré en option)	90 mm
Surface d'appui des pieds dameurs (modèle carré en option)	123 cm ²
Nombre de chevrons	16

Compacteur de sol vibrant à cylindre lisse CS56B Cat®

Équipement standard et options

L'équipement standard et les options peuvent varier. Pour de plus amples informations, veuillez consulter votre concessionnaire Cat.

	Standard	En option
POSTE DE CONDUITE		
Plateforme ouverte avec mains courantes/ garde-corps, tapis de sol	✓	
Siège réglable pivotant en vinyle avec affichage LCD et console intégrés	✓	
Colonne de direction inclinable et réglable avec porte-gobelets intégrés	✓	
Ceinture de sécurité	✓	
Sortie électrique 12 V	✓	
Klaxon, avertisseur de recul	✓	
Toit pare-soleil en acier		✓
Toit ROPS/FOPS		✓
Cabine ROPS/FOPS avec commande de la température		✓
Rétroviseur intérieur		✓
Rétroviseurs extérieurs		✓
Pare-soleil		✓
Pare-soleil déroulant interne de cabine		✓
SYSTÈME DE VIBRATION		
Compacteur de sol vibrant	✓	
Double amplitude, fréquence unique	✓	
Carters de balourd étanches doubles	✓	
Fonction de vibration automatique	✓	
Ra cloir en acier réglable à l'avant	✓	
Kit de bandage pour pieds dameurs (modèles ovales ou carrés disponibles)		✓
Lame de nivellement		✓
Fréquence variable		✓
Doubles décapeuses réglables en acier		✓
Doubles décapeuses réglables en polyuréthane		✓

	Standard	En option
GROUPE MOTOPROPULSEUR		
Moteur diesel C7.1 Cat	✓	
Filtre à air à deux éléments	✓	
Contacteur de l'accélérateur à trois vitesses avec mode Éco et régulation automatique de la vitesse	✓	
Pompes de transmission jumelées ; une pour l'entraînement de cylindre, une pour l'essieu arrière	✓	
Filtre à carburant, séparateur d'eau, pompe d'amorçage, indicateur de niveau d'eau	✓	
Radiateur inclinable/refroidisseur d'huile hydraulique	✓	
Circuit de freinage double	✓	
Transmission hydrostatique à deux vitesses	✓	
Protecteur de transmission		✓
TECHNOLOGIE DE CONTRÔLE DU COMPACTAGE CAT		
Mesure – Machine Drive Power et/ou CMV		✓
Carte – cartographie SBAS GNSS		✓
Connect – communication de machine à machine		✓
CIRCUIT ÉLECTRIQUE		
Circuit électrique 24 V	✓	
Alternateur 100 A	✓	
Batterie avec capacité de démarrage à froid de 750 A	✓	
AUTRE		
Product Link™	✓	
Regards de niveau pour niveau d'huile hydraulique et niveau de liquide de refroidissement du radiateur	✓	
Robinets de prélèvement d'échantillons S-O-S SM : huile moteur, huile hydraulique et liquide de refroidissement	✓	
Ensemble de projecteurs halogènes optimisés		✓
Gyrophare		✓
Trappe d'accès pour le remplissage du réservoir de carburant		✓
Expédition en conteneurs		✓

Pour plus d'informations sur les produits Cat, les services proposés par les concessionnaires et les solutions par secteur d'activité, visiter le site www.cat.com

© 2019 Caterpillar
Tous droits réservés

Documents et spécifications susceptibles de modifications sans préavis. Les machines présentées sur les photos peuvent comporter des équipements supplémentaires. Pour connaître les options disponibles, veuillez vous adresser à votre concessionnaire Cat.

CAT, CATERPILLAR, LET'S DO THE WORK, leurs logos respectifs, la couleur « Caterpillar Yellow », les habillages commerciaux « Power Edge » et « Modern Hex » Cat, ainsi que l'identité visuelle de l'entreprise et des produits qui figurent dans le présent document, sont des marques déposées de Caterpillar qui ne peuvent pas être utilisées sans autorisation.

VisionLink est une marque déposée de Trimble Navigation Limited, enregistrée aux États-Unis et dans d'autres pays.

QFHQ2464 (09-2019)
(Traduction: 10-2019)
remplace QFHQ1653
LRC

