

# 924K, 930K, 938K

Carregadeiras



	924K	930K	938K
<b>Modelo do Motor*</b>	Cat® C7.1	Cat C7.1	Cat C7.1
<b>Potência Bruta Nominal Máxima:</b>			
ISO 14396	105 kW (141 hp)	119 kW (160 hp)	140 kW (188 hp)
ISO 14396 (métrico)	143 hp	162 hp	190 hp
<b>Capacidade da Caçamba</b>	1,7 a 5,0 m <sup>3</sup> (2,2 a 6,5 yd <sup>3</sup> )	2,1-5 m <sup>3</sup> (2,7-6,5 yd <sup>3</sup> )	2,5-5 m <sup>3</sup> (3,3-6,5 yd <sup>3</sup> )
<b>Carga da Ponta de Giro Total</b>	7.765 kg (17.113 lb)	8.470 kg (18.667 lb)	10.076 Kg (22.206 lb)
<b>Peso Operacional</b>	12.019 kg (26.490 lb)	13.150 kg (28.982 lb)	15.465 kg (34.085 lb)

\*O motor atende aos padrões de emissões MAR-1 do Brasil, equivalentes ao Tier 3 do EPA (Environmental Protection Agency, Órgão de Proteção Ambiental) dos EUA/Estágio IIIA da UE.

# Facilitando a Escolha

## **Eficientemente Potentes**

*Experimente a eficiência de combustível híbrida com um trem de força hidrostático inteligente e a economia de combustível líder de mercado. Para as aplicações mais complicadas e exigentes, um novo Modo de Desempenho aumentará a potência e a velocidade hidráulica.*

## **Trabalho Facilitado**

*Mova-se mais com as caçambas patenteadas de carregamento rápido da Série Performance da Caterpillar e a articulação otimizada da barra em Z. As forças de levantamento paralelo e inclinação alta permitem que você manipule cargas com segurança. O trabalho multifuncional nunca foi tão fácil com bombas específicas e uma válvula de implemento de divisão de fluxo.*

## **Aproveite o conforto o dia todo**

*Experimente a Carregadeira Pequena Série K e aproveite os níveis de som silencioso, a visibilidade da ferramenta de trabalho e os controles de joystick montados no assento. A cabine grande e espaçosa, combinada com o amortecimento exclusivo do cilindro hidráulico da Caterpillar, faz deste o assento mais confortável do local de trabalho.*

## **Configuradas para o Sucesso**

*Uma linha completa de equipamento opcional dá a você a versatilidade para configurar uma Carregadeira Pequena da Série K para que os negócios tenham sucesso.*

## **Sumário**

Eficientemente Potentes .....	4
Trabalho Facilitado .....	6
Aproveite o conforto o dia todo.....	8
Configuradas para o Sucesso .....	10
Serviço.....	12
Suporte ao Cliente .....	12
Especificações da Carregadeira.....	13
Especificações da Caçamba .....	18
Tabelas de Seleção de Caçamba.....	25
Especificação de Operação.....	29
Especificações Complementares .....	33
Equipamento Padrão e Opcional da .....	35







**As Carregadeiras Pequenas Cat® 924K, 930K e 938K estabelecem o padrão de produtividade, a eficiência de combustível e o conforto do operador. A articulação melhorada e otimizada da barra em Z da pá-carregadeira oferece o desempenho de carregamento rápido de uma barra em Z tradicional com o paralelismo e a capacidade de movimentação de carga de um porta-ferramentas. O motor C7.1 de alto torque e baixa velocidade trabalha em conjunto com um trem de força hidrostático inteligente para fornecer eficiência de combustível como padrão. Experimente a nova referência do setor.**



## Eficientemente Potentes

Experimente a eficiência de combustível híbrida com mais potência quando você precisa dela.

### Gerenciamento de Potência Inteligente

O sistema de Gerenciamento de Energia Inteligente exclusivo da Cat foi aprimorado ainda mais para monitorar a entrada do operador e a disponibilidade de potência para manter a máquina funcionando com a máxima eficiência e fornece ao operador uma maior personalização para se adequar às suas aplicações.

### Potência sob Demanda

Uma escolha de Modos de Potência permite escolher entre a máxima eficiência de combustível ou o aumento de potência juntamente com a velocidade hidráulica.



### Modo de Potência Padrão

- Economiza até 25% de combustível em comparação com a Pá-Carregadeira Cat Série H.
- Oferece até 10% mais produtividade em comparação com a Pá-Carregadeira Cat Série H.
- Reduz os níveis de ruído da cabine a um sussurro típico de 72 dB(A).

### Modo de Potência Desempenho

- Ativado ao pressionar um botão (HP+).
- Aumenta a potência do motor em até 10% e a rotação do motor em mais de 12%.
- Aumenta os tempos de ciclo hidráulico e a produtividade.



## Seis Cilindros de Potência Eficiente

O motor Cat C7.1 proporciona operação mais limpa e silenciosa, ao mesmo tempo que oferece desempenho e durabilidade superiores por meio de um projeto de velocidade baixa e torque alto. A tecnologia comprovada do motor atende aos padrões de emissões MAR-1 do Brasil, equivalentes ao Tier 3 do EPA dos EUA/Estágio IIIA da UE.

- A velocidade máxima do motor de 1.800 rpm e a faixa de trabalho de 1.200 a 1.500 rpm reduzem significativamente o consumo de combustível e o desgaste do motor.
- O pacote de arrefecimento para alta temperatura ambiente como padrão permite que você opere continuamente em desempenho de pico durante dias quentes longos.
- O sistema resistente de combustível com filtragem de vários estágios, a melhoria na capacidade de retenção de água e sujeira e os injetores duráveis foram projetados para lidar com a má qualidade do combustível.
- Redução na complexidade de manutenção com sistema automático de escorva de combustível e regulação da folga de válvulas hidráulicas livre de manutenção.



## Potência no Solo

Trave e continue com eixos frontais do diferencial com travamento total que podem ser engatados no movimento em torque total com a tração de um gatilho no joystick montado no assento. Controle ajustável da força de tração nas rodas permite que você combine o torque da roda com as condições do solo, mantendo o desempenho da máquina e reduzindo o desgaste do pneu.

O freio de serviço independente nos eixos frontais e traseiros proporciona melhor desempenho na parada enquanto um botão de pressão do freio de estacionamento eletrônico permite que você proteja devidamente a máquina com facilidade.





## Trabalho Facilitado

Fazer o trabalho.



### Articulação de barra em Z Otimizada

A articulação de barra em Z otimizada e patenteada da Caterpillar combina a eficiência de escavação de uma barra em Z tradicional com recursos do porta-ferramentas integrado para ótimo desempenho e versatilidade.

- A **funcionalidade Paralelismo Perfeito** disponível no Modo de Garfo proporciona o desempenho realmente previsível, ao mesmo tempo que as altas forças de inclinação em toda a faixa de trabalho ajudam você a manipular com segurança e confiança as cargas com controle preciso.
- A **visibilidade** dos cantos da caçamba e das pontas do garfo no nível do solo continua excelente e as linhas de visão no levantamento máximo foram melhoradas com o design do braço de levantamento da Geração II.
- **Levantamento mais alto e alcance ainda maior** com a articulação opcional de Levantamento Alto disponível em todos os três modelos.



## Caçambas de Carregamento Rápido da Série Desempenho

As Caçambas da Série Desempenho oferecem fatores de enchimento até 10% mais altos e melhor retenção de material para melhorias significativas na produtividade e na eficiência de combustível. As caçambas têm um piso mais longo para obter um maior engate da pilha, uma garganta aberta para empilhar barras laterais mais altas e curvadas e ajudar na retenção do material. Este formato otimizado é refletido nas famílias de caçamba de Propósito Geral, Material Leve e Despejo Alto.



## Desempenho Multifuncional Suave e Previsível

As máquinas da Série K apresentam um sistema de controle eletro-hidráulico que é governado pelo sistema de Gerenciamento de Potência Inteligente para máxima eficiência. O sistema com detecção de carga e de fluxo variável detecta a demanda de trabalho e ajusta a pressão e o fluxo de acordo com a solicitação do operador.

- **Multifuncional sem comprometimento** por meio de sistemas hidráulicos dedicados com uma bomba para o acionamento Hidrostático Inteligente, uma 2ª bomba para os implementos e uma 3ª bomba para o sistema de direção. Aione, Levante e Manobre simultaneamente com o controle suave e previsível. A Série K faz apenas o que lhe é solicitado.
- **Desengates automáticos programáveis na cabine** são fáceis de serem configurados com a máquina em movimento para inclinação, abaixamento e levantamento. Este recurso é ideal para aplicações em que o ciclo de trabalho é repetitivo, permitindo que você volte rapidamente aos pontos de ajuste programados, como solo e nível.
- **Resposta hidráulica mais rápida** para acabamento final em aplicações de velocidade e de agricultura durante as configurações de resposta de Levantamento e Inclinação.





# Aproveite o conforto o dia todo

Melhor assento no local de trabalho.



## Ter um Assento e Experiência:

- **Controles montados no assento** que apresentam um joystick de baixo esforço para as funções de levantamento e inclinação juntamente com um interruptor integrado de Avanço/Neutro/Ré, gatilho da trava do diferencial e terceira e quarta funções auxiliares opcionais.
- **Visibilidade superior de toda a área** com para-brisa frontal com uma peça, novos espelhos externos parabólicos, articulação Geração II reprojeta e roteamento limpo da tubulação hidráulica.
- **Controle automático de temperatura** com aquecimento opcional\* no vidro traseiro e nos espelhos externos para descongelamento rápido.
- **Controles totalmente ajustáveis**, incluindo coluna de direção, joystick e suspensão do assento.
- **Informações rápidas** com monitor LCD (Liquid Crystal Display, Monitor de Cristal Líquido) principal grande e monitor secundário opcional\*.
- **Visão extra no local de trabalho** com câmera retrovisora opcional\*, detecção traseira de objetos integrada opcional\* e sistema de câmera voltado para a frente opcional\*\*.

\*Padrão na Turquia.

\*\*O sistema de câmera voltado para frente pode ser exigido para os requisitos locais da Turquia. Consulte o revendedor Cat local para obter informações adicionais.





### Curta vir trabalhar em:

- **Um compartimento do operador espaçoso, seguro e silencioso** com controles ergonômicos, notificação de cinto de segurança e rádio Bluetooth opcional com microfone integrado e entrada para MP3.
- **Fácil acesso a parâmetros importantes da máquina** com o monitor secundário opcional que funciona em conjunto com o painel de toque suave padrão para permitir ajustes em tempo real nos recursos da máquina e um botão de ajuda integrado com mais de 25 idiomas.
- **Paradas suaves e confortáveis nas condições de curso final do cilindro** e nos pontos programados de desengate automático com o amortecimento exclusivo de cilindro eletro-hidráulico da Caterpillar.
- **Um impacto ainda mais suave** com a Absorção de Impactos opcional ao trabalhar com a máquina carregada e descarregada com excelente retenção de material.
- **Os inícios antecipados e os acabamentos tardios** ficaram mais fáceis com o conjunto opcional de iluminação de LED que inclui as luzes do compartimento do motor para iluminar o caminho para verificar o nível de óleo e do líquido arrefecedor, bem como para reabastecer a máquina em ambientes escuros.



# Configuradas para o Sucesso

Prontas para trabalhar para você.

## Da Forma como Você Deseja

Uma linha completa de equipamentos opcionais e ferramentas de trabalho fornecem a você a versatilidade para configurar uma carregadeira da Série K para ser bem-sucedida no negócio. Obtenha os dados com o revendedor Cat para configurar a sua.

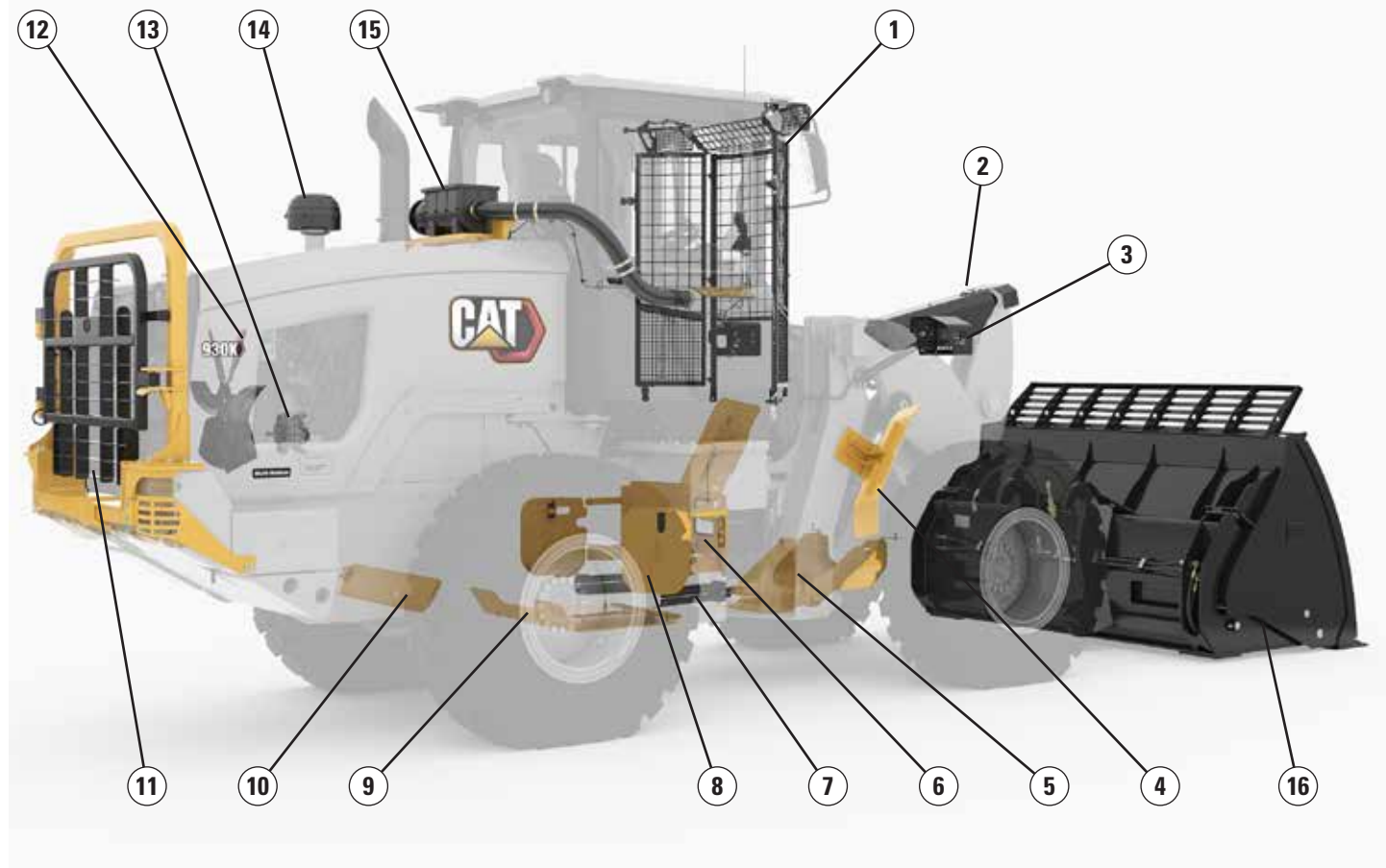

### Protetores:

- 1) Para-brisa
- 2) Cilindro de Inclinação
- 3) Luzes
- 4) Defletores do para-lama
- 5) Eixo de comando
- 6) Engate
- 7) Cilindros de direção
- 8) Trem de força lateral
- 9) Trem de força inferior
- 10) Cárter
- 11) Radiador traseiro (930K e 938K somente)

### Pacotes de Detritos:

- 12) Ventilador reversível
- 13) Alternador vedado
- 14) Pré-purificador da turbina
- 15) Pré-purificador RESPA

### Ferramentas de Trabalho:

- 16) Linha completa de acessórios



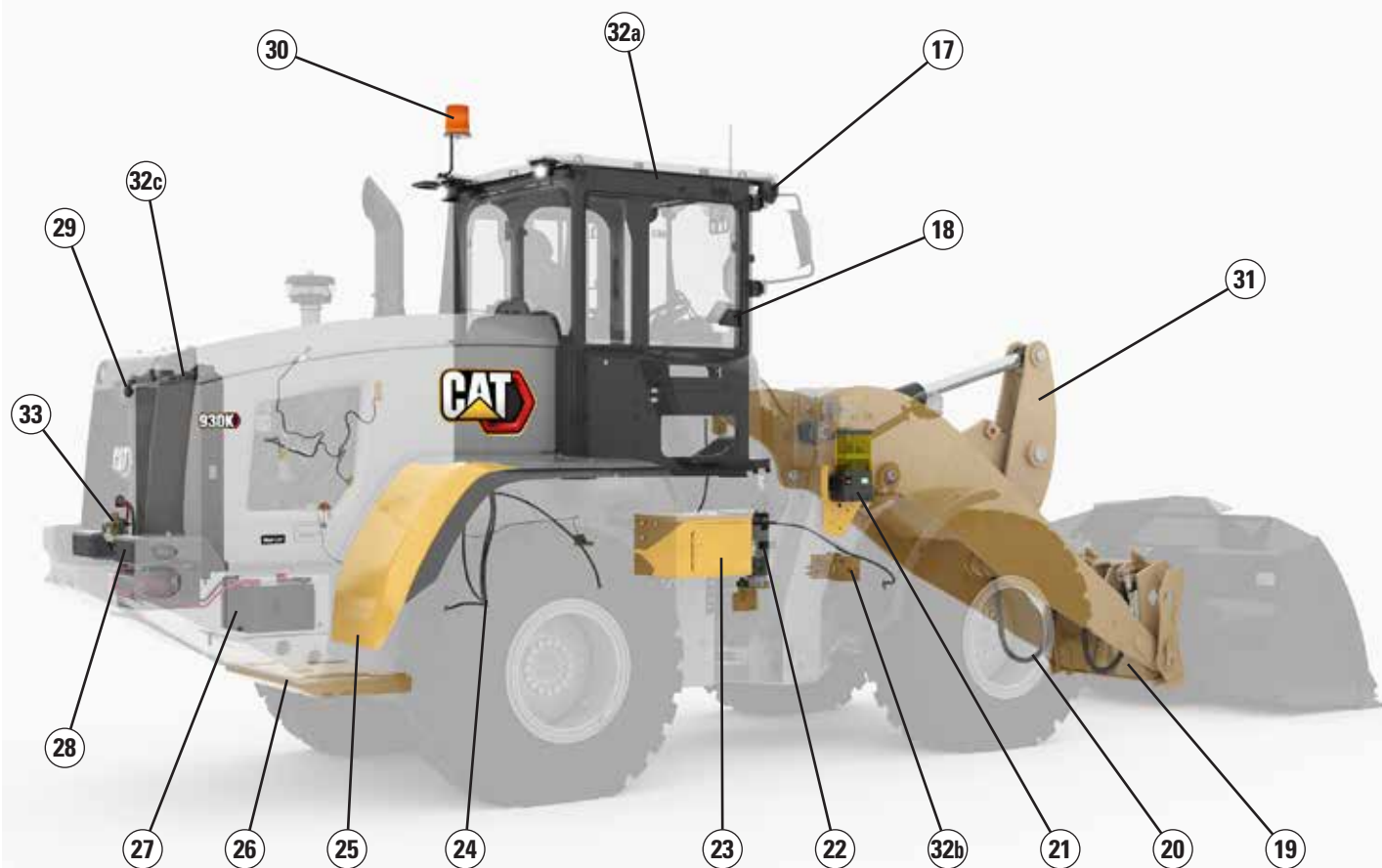

### Outras Opções:

- 17) Luzes auxiliares de LED
- 18) Visor secundário
- 19) Acoplador: Fusion™ e ISO
- 20) Hidráulica auxiliar: 3° e 4°
- 21) Lubrificação Automática
- 22) Absorção de Impactos
- 23) Caixa de ferramentas
- 24) Respiros elevados: eixos e caixa de engrenagem

- 25) Para-lamas: cobertura total e estendida\*
- 26) Contrapesos: reforçados e Colheitadeira de Toras/Agregados
- 27) Pacote de partida a frio
- 28) Detecção de objetos traseiros\*
- 29) Câmera retrovisora
- 30) Farol
- 31) Levantamento Alto\*

- Pacote de proteção contra corrosão\*, \*\*
- 32) Processo de pintura em três estágios para:
  - a) Cabine
  - b) Implemento
  - c) Pacote de arrefecimento
- 33) Chave geral vedada

\*Não disponível em todas as regiões.  
 \*\*Também inclui itens (13) Alternador vedado, (14) Pré-purificador da turbina, conexões do chicote elétrico vedadas e lubrificadas, acoplamentos hidráulicos agrupados, verniz transparente no trem de força e nos painéis elétricos.

# Serviço

Programe o tempo de inatividade para maximizar o tempo de atividade.

Comece a trabalhar rapidamente com acesso de manutenção diária no nível do solo e iluminação opcional do compartimento do motor. Três portas de serviço grandes podem ser abertas em qualquer ordem para dar acesso total aos filtros e pontos de manutenção. Os intervalos estendidos de manutenção nos filtros hidráulicos e de trem de força reduzem o tempo de manutenção e aumentam o tempo de atividade. Outros recursos de manutenção incluem:



- **Padrão Product Link™ PRO** com três anos de assinatura para VisionLink®.
- **Lembretes de manutenção** pelo monitor secundário em intervalos programados.
- **Manutenção rápida de filtro de combustível** com a bomba de escorva elétrica do combustível exclusiva da Caterpillar.
- **Prisioneiros de partida auxiliar** como equipamento padrão.
- **Limpezas estendidas** com sistema de arrefecimento de plano único e arrefecedores com 6 aletas por polegada bem espaçadas como padrão.
- **Lubrificação automática integrada** (opcional) com frequência de lubrificação ajustável.

## Suporte ao Cliente

O serviço inigualável faz a diferença.

### Renomado Suporte do Revendedor Cat

**Confie no revendedor Cat** para ajudar você em cada etapa do caminho, com vendas de máquinas novas ou usadas, opções de recondição ou locação para atender às necessidades dos negócios.

**Maximize o tempo de atividade da máquina** com a disponibilidade de peças, técnicos treinados e contratos de suporte ao cliente sem comparação em todo o mundo.

**Deixe-nos ganhar o negócio.** Teste uma Carregadeira Pequena Série K e junte-se à família Caterpillar.





# Especificações da Carregadeira 924K, 930K, 938K

## Motor

Cat C7.1	924K				930K				938K			
	Faixa de Desempenho (HP+) 1-4		Faixa Padrão 1-3*		Faixa de Desempenho (HP+) 1-4		Faixa Padrão 1-3*		Faixa de Desempenho (HP+) 1-4		Faixa Padrão 1-3*	
Modo de Potência	kW	hp	kW	hp	kW	hp	kW	hp	kW	hp	kW	hp
Potência Bruta Nominal Máxima	1.800 rpm											
Rotação Máxima do Motor	1.600 rpm											
ISO 14396	105	141	101	135	119	160	113	152	140	188	129	173
ISO 14396 (métrico)	143 hp		137 hp		162 hp		154 hp		190 hp		175 hp	
Potência Líquida	1.800 rpm											
SAE J1349 na Velocidade Mínima do Ventilador	102	137	98	131	116	156	110	148	136	182	126	169
ISO 9249 (métrico) na Velocidade Mínima do Ventilador	140 hp		135 hp		159 hp		151 hp		188 hp		173 hp	
Torque Bruto Máximo	Nm	lb-pé	Nm	lb-pé	Nm	lb-pé	Nm	lb-pé	Nm	lb-pé	Nm	lb-pé
ISO 14396	725	534	725	534	787	580	787	580	912	672	896	660
Torque Líquido Máximo	1.800 rpm											
SAE J1349	704	519	704	519	753	555	753	555	876	646	860	634
ISO 9249 (1977)/EEC 80/1269	711	524	711	524	761	561	761	561	886	653	870	641
Deslocamento	7,01 l		427 pol <sup>3</sup>		7,01 l		427 pol <sup>3</sup>		7,01 l		427 pol <sup>3</sup>	
Diâmetro Interno	105 mm		4 pol		105 mm		4 pol		105 mm		4 pol	
Curso	135 mm		5 pol		135 mm		5 pol		135 mm		5 pol	

\* \*A potência e o torque da Faixa 4 são iguais a do Modo de Desempenho com a tecnologia de Potência na Faixa da Caterpillar.

- A potência anunciada é testada conforme o padrão especificado em vigor no momento da fabricação.
- A potência líquida mostrada é a potência disponível no volante do motor quando o motor está equipado com alternador e filtro de ar.
- O motor Cat C7.1 atende aos padrões de emissões MAR-1 do Brasil, equivalentes ao Tier 3 do EPA dos EUA/Estágio IIIA da UE.

## Torque do Motor

924K

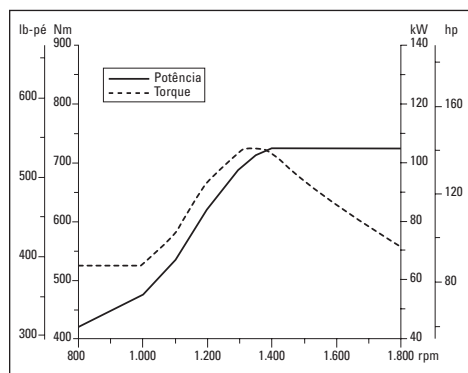

930K

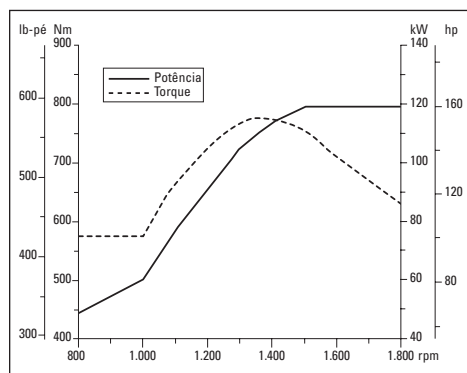

938K

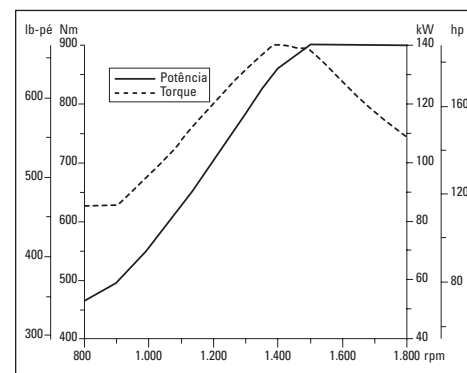

## Cabine



- ROPS: ISO 3471: 2008.
- FOPS: ISO 3449: 2005 NÍVEL II.
- O nível declarado de pressão sonora dinâmica para o operador é de 72 dB(A) quando se utiliza a norma "ISO 6396:2008" para medir o valor para uma cabine fechada.
- A medida foi realizada com 70% da velocidade máxima do ventilador de arrefecimento do motor, com as portas e vidros da cabine fechados. A cabine foi instalada e mantida de modo apropriado. O nível de som pode variar a diferentes velocidades de ventilador de arrefecimento do motor.
- O nível de potência sonora registrado é de 104 dB(A) quando o valor é medido de acordo com os procedimentos de teste dinâmico e as condições especificadas na "ISO 6395:2008".

# Especificações da Carregadeira 924K, 930K, 938K

## Sistema Hidráulico da Pá-carregadeira



- O sistema do implemento usa uma bomba de cilindrada variável com detecção de carga com dois cilindros de levantamento de duplo efeito e um cilindro de inclinação de duplo efeito.
- Os valores de fluxo listados são para uma máquina que funciona em Modo de Potência de Desempenho (1.800 rpm).

\* \*O fluxo da 3ª e 4ª funções é totalmente ajustável de 20% a 100% do fluxo máximo por meio do visor secundário, quando equipado.

	924K		930K		938K	
Fluxo Máximo - Bomba do Implemento	150 l/min	40 gal/min	190 l/min	50 gal/min	190 l/min	50 gal/min
Fluxo Máximo da 3ª Função*	150 l/min	40 gal/min	190 l/min	50 gal/min	190 l/min	50 gal/min
Fluxo Máximo da 4ª Função*	150 l/min	40 gal/min	160 l/min	42 gal/min	160 l/min	42 gal/min
Pressão Máxima de Trabalho - Bomba do Implemento	26.000 kPa	3.771 lb/pol <sup>2</sup>	25.000 kPa	3.626 lb/pol <sup>2</sup>	28.000 kPa	4.061 lb/pol <sup>2</sup>
Pressão de Alívio - Cilindro de Inclinação	28.000 kPa	4.061 lb/pol <sup>2</sup>	28.000 kPa	4.061 lb/pol <sup>2</sup>	30.000 kPa	4.351 lb/pol <sup>2</sup>
Pressão de Trabalho Máxima da 3ª e 4ª Funções	26.000 kPa	3.771 lb/pol <sup>2</sup>	25.000 kPa	3.626 lb/pol <sup>2</sup>	28.000 kPa	4.061 lb/pol <sup>2</sup>
Pressão de Alívio da 3ª e 4ª Funções	28.000 kPa	4.061 lb/pol <sup>2</sup>	28.000 kPa	4.061 lb/pol <sup>2</sup>	30.000 kPa	4.351 lb/pol <sup>2</sup>
Cilindro de Levantamento: Duplo Efeito						
Diâmetro Interno	110 mm	4,3 pol	120 mm	4,7 pol	120 mm	4,7 pol
Diâmetro da Haste	60 mm	2,4 pol	65 mm	2,6 pol	65 mm	2,6 pol
Curso	728 mm	28,7 pol	728 mm	28,7 pol	789 mm	31,1 pol
Cilindro de Inclinação: Duplo Efeito						
Diâmetro Interno	130 mm	5,1 pol	150 mm	5,9 pol	150 mm	5,9 pol
Diâmetro da Haste	70 mm	2,8 pol	90 mm	3,5 pol	90 mm	3,5 pol
Curso	555 mm	21,9 pol	555 mm	21,9 pol	555 mm	21,9 pol
Tempos de Ciclo: Desempenho (HP+) a 1.800 rpm/ Modo de Potência Padrão a 1.600 rpm						
Levantar (Nível do Solo para Levantamento Máximo)	5,4 /6,3 segundos		5,1/5,7 segundos		5,5 /6,2 segundos	
Despejo (na Altura de Levantamento Máximo)	1,5 /1,7 segundo		1,5 /1,7 segundo		1,5 /1,7 segundo	
Flutuação para Baixo (Levantamento Máximo para Nível do Solo)	2,6/2,6 segundos		2,7 /2,7 segundos		2,7 /2,7 segundos	
Tempo Total de Ciclo	9,5/10,6 segundos		9,3/10,1 segundos		9,7 /10,6 segundo	

## Direção



- O sistema de direção usa uma bomba de deslocamento variável com detecção de carga com cilindros de duplo efeito.
- Os valores de fluxo listados são para uma máquina que funciona em Modo de Potência de Desempenho (1.800 rpm).
- Os valores de fluxo listados são para uma máquina que funciona em Modo de Desempenho (1.800 rpm).

	924K		930K		938K	
Cilindro de Direção: Duplo Efeito						
Diâmetro Interno	70 mm	2,8 pol	70 mm	2,8 pol	80 mm	3,1 pol
Diâmetro da Haste	40 mm	1,6 pol	40 mm	1,6 pol	50 mm	2 pol
Curso	438 mm	17,2 pol	438 mm	17,2 pol	399 mm	15,7 pol
Fluxo Máximo - Bomba de Direção	125 l/min	33 gal/min	130 l/min	34 gal/min	130 l/min	34 gal/min
Pressão Máxima de Trabalho - Bomba de Direção	24.130 kPa	3.500 lb/pol <sup>2</sup>	24.130 kPa	3.500 lb/pol <sup>2</sup>	24.130 kPa	3.500 lb/pol <sup>2</sup>
Torque de Direção Máximo						
0° (Máquina Reta)	50.375 Nm	37.155 lb-pé	50.375 Nm	37.155 lb-pé	57.630 Nm	42.506 lb-pé
40° (Giro Completo)	37.620 Nm	27.747 lb-pé	37.620 Nm	27.747 lb-pé	42.570 Nm	31.398 lb-pé
Tempos de Ciclo de Direção (Totalmente à Esquerda para Totalmente à Direita)						
RPM Mínimo: Vazão da Bomba Limitada	2,8 segundos		2,8 segundos		3,1 segundos	
RPM Máximo: Velocidade do Volante de Direção em 90 rpm	2,4 segundos		2,4 segundos		2,3 segundos	



# Especificações da Carregadeira 924K, 930K, 938K

## Transmissão



\* O controle do mecanismo de deslizamento permite capacidade de ajuste de faixa de velocidade máxima de 1 km/h (0,6 mph) a 13 km/h (8 mph) na Faixa 1 por meio do visor secundário, quando equipado. O padrão de fábrica é 7 km/h (4,4 mph).

	924K		930K		938K	
Avanço e Ré						
Faixa 1*	1-13 km/h	0,6-8 mph	1-13 km/h	0,6-8 mph	1-13 km/h	0,6-8 mph
Faixa 2	13 km/h	8 mph	13 km/h	8 mph	13 km/h	8 mph
Faixa 3	27 km/h	17 mph	27 km/h	17 mph	27 km/h	17 mph
Faixa 4	40 km/h	25 mph	40 km/h	25 mph	40 km/h	25 mph

## Capacidades de Reabastecimento em Serviço

	924K		930K		938K	
Tanque de Combustível	195 l	51,5 gal	195 l	51,5 gal	195 l	51,5 gal
Sistema de Arrefecimento	32 l	8,5 gal	32 l	8,5 gal	32 l	8,5 gal
Cárter do Motor	19,5 l	5,2 gal	19,5 l	5,2 gal	19,5 l	5,2 gal
Transmissão (Caixa de Engrenagens)	8,5 l	2,2 gal	8,5 l	2,2 gal	11 l	2,9 gal
Eixo Frontal	21 l	5,5 gal	26 l	6,9 gal	35 l	9,2 gal
Eixo Traseiro	21 l	5,5 gal	25 l	6,6 gal	35 l	9,2 gal
Sistema Hidráulico (Incluindo Tanque)	160 l	42,3 gal	165 l	43,6 gal	170 l	44,9 gal
Reservatório Hidráulico	90 l	23,8 gal	90 l	23,8 gal	90 l	23,8 gal

## Trem de Força



• O trem de força é controlado pelo exclusivo sistema de Gerenciamento de Potência Inteligente da Caterpillar para proporcionar o máximo de desempenho e eficiência.

\*\*Um eixo opcional de travamento frontal do diferencial pode ser engatado em movimento com torque total até 10 km/h (6,2 mph) na 924K/930K e até 20 km/h (12,4 mph) na 938K.

	924K	930K	938K
Eixo Frontal	Fixo	Fixo	Fixo
Auxílio de Tração**	Diferencial aberto (padrão) Diferencial de travamento (opcional)	Diferencial aberto (padrão) Diferencial de travamento (opcional)	Diferencial aberto (padrão) Diferencial de travamento (opcional)
Eixo Traseiro	Oscilante	Oscilante	Oscilante
Ângulo de Oscilação por Tamanho de Pneu			
17,5 R25	±13,5 graus	—	—
20,5 R25	±11 graus	±11 graus	±11 graus
Auxílio de Tração (opcional)	Diferencial de patinagem controlada	Diferencial de patinagem controlada	Diferencial de patinagem controlada
Freios			
Serviço	Disco em banho de óleo interno	Disco em banho de óleo interno	Disco em banho de óleo externo
Estacionar	Acionamento por mola liberado hidraulicamente	Acionamento por mola liberado hidraulicamente	Acionamento por mola liberado hidraulicamente

# Especificações da Carregadeira 924K, 930K, 938K

## Dimensões com Caçamba

Todas as dimensões são aproximadas. As dimensões variarão de acordo com a caçamba e os pneus escolhidos. Consulte Especificação de Operação com Caçambas.

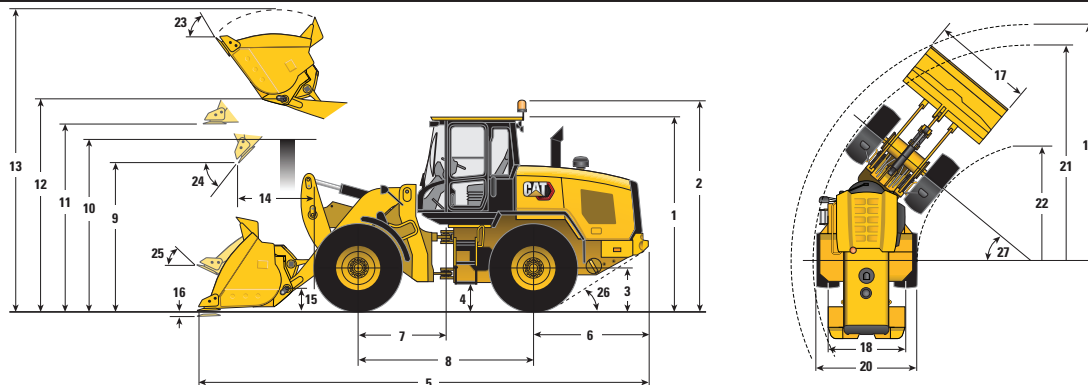

\*Varia de acordo com a caçamba.

\*\*Varia de acordo com o pneu.

### Levantamento Padrão

	924K		924K		930K		938K	
** 1 Altura: Solo até a Cabine	3.340 mm	10'11"	3.252 mm	10'8"	3.340 mm	10'11"	3.340 mm	10'11"
** 2 Altura: Solo até o Farol	3.707 mm	12'1"	3.619 mm	11'10"	3.707 mm	12'1"	3.707 mm	12'1"
** 3 Altura: Solo até o Centro do Eixo	685 mm	2'2"	597 mm	1'11"	685 mm	2'2"	685 mm	2'2"
** 4 Altura: Vão Livre Sobre o Solo	397 mm	1'3"	309 mm	1'0"	397 mm	1'3"	386 mm	1'3"
* 5 Comprimento: Total	7.374 mm	24'2"	7.442 mm	24'5"	7.488 mm	24'6"	7.604 mm	24'11"
6 Comprimento: Eixo Traseiro até o Para-choque	1.986 mm	6'6"	1.986 mm	6'6"	1.993 mm	6'6"	1.968 mm	6'5"
7 Comprimento: Engate até o Eixo Frontal	1.500 mm	4'11"	1.500 mm	4'11"	1.500 mm	4'11"	1.525 mm	5'0"
8 Comprimento: Distância entre Eixos	3.000 mm	9'10"	3.000 mm	9'10"	3.000 mm	9'10"	3.050 mm	10'0"
* 9 Folga: Caçamba a 45°	2.857 mm	9'4"	2.769 mm	9'1"	2.855 mm	9'4"	2.869 mm	9'4"
** 10 Folga: Carga pela Altura	3.308 mm	10'10"	3.220 mm	10'6"	3.331 mm	10'11"	3.354 mm	11'0"
** 11 Folga: Caçamba no Nível	3.526 mm	11'6"	3.437 mm	11'3"	3.580 mm	11'8"	3.642 mm	11'11"
** 12 Altura: Pino da Caçamba	3.853 mm	12'7"	3.765 mm	12'4"	3.907 mm	12'9"	3.969 mm	13'0"
** 13 Altura: Total	4.997 mm	16'4"	4.909 mm	16'1"	5.122 mm	16'9"	5.242 mm	17'2"
* 14 Alcance: Caçamba a 45°	950 mm	3'1"	1.016 mm	3'4"	1.033 mm	3'4"	1.108 mm	3'7"
15 Altura de Transporte: Pino da Caçamba	447 mm	1'5"	457 mm	1'5"	458 mm	1'6"	467 mm	1'6"
** 16 Profundidade de Escavação	100 mm	3,9 pol	188 mm	7,4 pol	100 mm	3,9 pol	100 mm	3,9 pol
17 Largura: Caçamba	2.550 mm	8'4"	2.550 mm	8'4"	2.550 mm	8'4"	2.750 mm	9'0"
18 Largura: Pista Central	1.933 mm	6'4"	1.943 mm	6'4"	1.930 mm	6'3"	2.083 mm	6'10"
19 Raio de Giro: Sobre a Caçamba	5.903 mm	19'4"	5.920 mm	19'5"	5.933 mm	19'5"	6.117 mm	20'0"
20 Largura: Sobre os Pneus	2.543 mm	8'4"	2.484 mm	8'1"	2.540 mm	8'4"	2.693 mm	8'10"
21 Raio de Giro: Parte Externa dos Pneus	5.404 mm	17'8"	5.404 mm	17'8"	5.402 mm	17'8"	5.546 mm	18'2"
22 Raio de Giro: Parte Interna dos Pneus	2.850 mm	9'4"	2.850 mm	9'4"	2.851 mm	9'4"	2.843 mm	9'3"
23 Ângulo de Movimentação com Levantamento Total	53°		53°		54°		54°	
24 Ângulo de Despejo com Levantamento Total	50°		50°		49°		49°	
25 Ângulo de Movimentação no Transporte	43°		46°		45°		45°	
26 Ângulo de Partida	33°		33°		33°		33°	
27 Ângulo de Articulação	40°		40°		40°		40°	
Pneus	20,5 XHA2 L3		17,5 16PR L3		20,5 R25 L-3 XHA2		20,5 R25 L-3 XHA2	
Pressão nos Pneus Frontais	4,14 bar	60 lb/pol²	4,14 bar	60 lb/pol²	4,14 bar	60 lb/pol²	4,14 bar	60 lb/pol²
Pressão nos Pneus Traseiros	2,76 bar	40 lb/pol²	2,76 bar	40 lb/pol²	2,76 bar	40 lb/pol²	2,76 bar	40 lb/pol²
Grupo de Contrapeso	Pesado		Pesado		Pesado		Pesado	

A menos que informado o contrário, as dimensões listadas se referem a uma máquina configurada com fluidos completos, operador de 80 kg (176 lb). Os volumes da caçamba acima referem-se a bordas cortantes aparafusadas em uma caçamba Pinada Série Performance: 924K com 1,9 m³ (2,5 yd³), 930K com 2,1 m³ (2,7 yd³), 938K com 2,5 m³ (3,3 yd³). Os pneus são Michelin, exceto os pneus 17,5 16PR, que são Goodyear.



# Especificações da Carregadeira 924K, 930K, 938K

## Dimensões com Caçamba

Todas as dimensões são aproximadas. As dimensões variarão de acordo com a caçamba e os pneus escolhidos. Consulte Especificação de Operação com Caçambas.

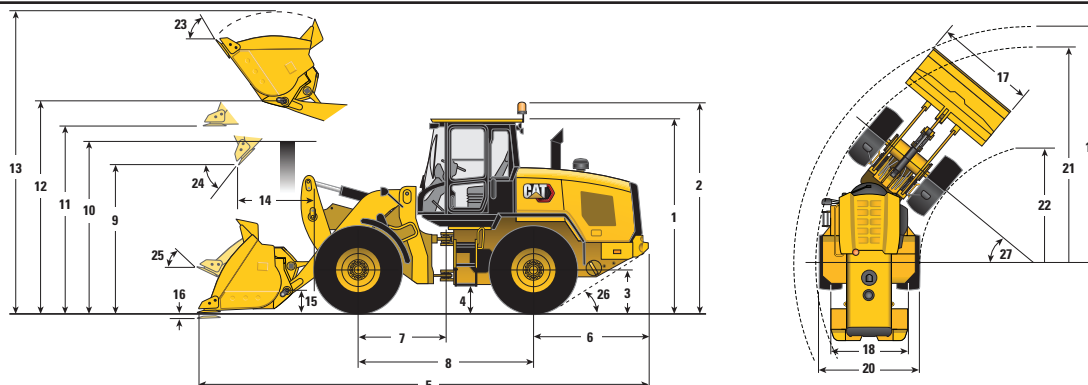

\*Varia de acordo com a caçamba.



\*\*Varia de acordo com o pneu.

	Levantamento Alto			
	930K		938K	
** 1 Altura: Solo até a Cabine	3.340 mm	10 pés 11 pol	3.340 mm	10 pés 11 pol
** 2 Altura: Solo até o Farol	3.707 mm	12 pés 1 pol	3.707 mm	12 pés 1 pol
** 3 Altura: Solo até o Centro do Eixo	685 mm	2 pés 2 pol	685 mm	2 pés 2 pol
** 4 Altura: Vão Livre Sobre o Solo	397 mm	1 pé 3 pol	386 mm	1 pé 3 pol
* 5 Comprimento: Total	8.282 mm	27 pés 2 pol	8.344 mm	27 pés 4 pol
6 Comprimento: Eixo Traseiro até o Para-choque	1.993 mm	6 pés 6 pol	1.968 mm	6 pés 5 pol
7 Comprimento: Engate até o Eixo Frontal	1.500 mm	4 pés 11 pol	1.525 mm	5 pés
8 Comprimento: Distância entre Eixos	3.000 mm	9 pés 10 pol	3.050 mm	10 pés
* 9 Folga: Caçamba a 45°	3.448 mm	11 pés 3 pol	3.450 mm	11 pés 3 pol
** 10 Folga: Carga pela Altura	3.540 mm	11 pés 7 pol	3.561 mm	11 pés 8 pol
** 11 Folga: Caçamba no Nível	4.173 mm	13 pés 8 pol	4.223 mm	13 pés 10 pol
** 12 Altura: Pino da Caçamba	4.500 mm	14 pés 9 pol	4.550 mm	14 pés 11 pol
** 13 Altura: Total	5.715 mm	18 pés 8 pol	5.823 mm	19 pés 1 pol
* 14 Alcance: Caçamba a 45°	1.353 mm	4 pés 5 pol	1.374 mm	4 pés 6 pol
15 Altura de Transporte: Pino da Caçamba	692 mm	2 pés 3 pol	686 mm	2 pés 2 pol
** 16 Profundidade de Escavação	135 mm	5,3 pol	135 mm	5,3 pol
17 Largura: Caçamba	2.550 mm	8 pés 4 pol	2.750 mm	9 pés
18 Largura: Pista Central	1.930 mm	6 pés 3 pol	2.083 mm	6 pés 10 pol
19 Raio de Giro: Sobre a Caçamba	6.315 mm	20 pés 8 pol	6.472 mm	21 pés 2 pol
20 Largura: Sobre os Pneus	2.540 mm	8 pés 4 pol	2.693 mm	8 pés 10 pol
21 Raio de Giro: Parte Externa dos Pneus	5.402 mm	17 pés 8 pol	5.546 mm	18 pés 2 pol
22 Raio de Giro: Parte Interna dos Pneus	2.851 mm	9 pés 4 pol	2.843 mm	9 pés 3 pol
23 Ângulo de Movimentação com Levantamento Total		53°		53°
24 Ângulo de Despejo com Levantamento Total		48°		47°
25 Ângulo de Movimentação no Transporte		51°		50°
26 Ângulo de Partida		33°		33°
27 Ângulo de Articulação		40°		40°
Pneus	20,5R25L-3XHA2		20,5R25L-3XHA2	
Pressão nos Pneus Frontais	4,14 bar	60 lb/pol²	4,48 bar	65 lb/pol²
Pressão nos Pneus Traseiros	2,76 bar	40 lb/pol²	2,76 bar	40 lb/pol²
Grupo de Contrapeso	Pesado		Padrão	

A menos que informado o contrário, as dimensões listadas se referem a uma máquina configurada com fluidos completos, operador de 80 kg (176 lb). Os volumes da caçamba acima referem-se a bordas cortantes aparafusadas em uma caçamba Pinada Série Performance: 924K com 1,9 m³ (2,5 yd³), 930K com 2,1 m³ (2,7 yd³), 938K com 2,5 m³ (3,3 yd³). Os pneus são Michelin.

# Especificações da Caçamba

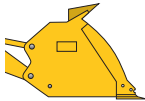
## Especificação de Operação da 924K com Caçambas

		Propósito Geral								
		 Pinado			 Fusion			 ISO 23727		
Capacidade - Nominal	m <sup>3</sup>	1,7	1,9	2,1	1,9	2,1	2,3	2,1	2,3	—
	yd <sup>3</sup>	2,2	2,5	2,7	2,5	2,7	3,0	2,7	3,0	—
Capacidade - Nominal no Fator de Enchimento de 110%	m <sup>3</sup>	1,9	2,1	2,3	2,1	2,3	2,5	2,3	2,5	—
	yd <sup>3</sup>	2,5	2,7	3,0	2,7	3,0	3,3	3,0	3,3	—
<b>17</b> Largura: Caçamba	mm	1.275	2.550	2.550	2.550	2.550	2.550	2.550	2.550	—
	pés/pol	4'2"	8'4"	8'4"	8'4"	8'4"	8'4"	8'4"	8'4"	—
Densidade Nominal do Material, Fator de Enchimento de 110%	kg/m <sup>3</sup>	2.095	1.858	1.668	1.769	1.584	1.432	1.503	1.358	—
	lb/yd <sup>3</sup>	3.464	3.169	2.831	3.019	2.688	2.419	2.550	2.295	—
<b>9</b> Folga: Levantamento Total, Despejo a 45°	mm	2.915	2.857	2.801	2.830	2.773	2.725	2.672	2.623	-86
	pés/pol	9'6"	9'4"	9'2"	9'3"	9'1"	8'11"	8'9"	8'7"	-3,4 pol
<b>14</b> Alcance: Levantamento Total, Despejo a 45°	mm	882	950	990	982	1.022	1.059	1.147	1.184	+67
	pés/pol	2'10"	3'1"	3'2"	3'2"	3'4"	3'5"	3'9"	3'10"	+2,6 pol
Alcance: Folga de 2.130 mm (7 pol), Despejo a 45°	mm	1.440	1.480	1.492	1.499	1.509	1.520	1.577	1.584	+23
	pés/pol	4'8"	4'10"	4'10"	4'11"	4'11"	4'11"	5'2"	5'2"	+0,9 pol
Alcance: Braço Nivelado, Caçamba Nivelada	mm	2.142	2.231	2.303	2.273	2.345	2.408	2.506	2.569	+67
	pés/pol	7'0"	7'3"	7'6"	7'5"	7'8"	7'10"	8'2"	8'5"	+2,6 pol
<b>16</b> Profundidade de Escavação	mm	100	100	100	100	100	100	94	94	+86
	pol	3,9 pol	3,9 pol	3,9 pol	3,9 pol	3,9 pol	3,9 pol	3,7 pol	3,7 pol	+3,4 pol
<b>5</b> Comprimento: Total	mm	7.284	7.374	7.446	7.416	7.488	7.551	7.644	7.707	+67
	pés/pol	23'10"	24'2"	24'5"	24'3"	24'6"	24'9"	25'0"	25'3"	+2,6 pol
<b>13</b> Altura: Total	mm	5.002	4.997	5.068	5.022	5.093	5.151	5.201	5.259	-86
	pés/pol	16'4"	16'4"	16'7"	16'5"	16'8"	16'10"	17'0"	17'3"	-3,4 pol
<b>19</b> Raio de Giro: Caçamba no Transporte	mm	5.297	5.903	5.925	5.917	5.939	5.958	5.970	5.991	+17
	pés/pol	17'4"	19'4"	19'5"	19'4"	19'5"	19'6"	19'7"	19'7"	+0,7 pol
Carga de Tombamento - Reta, ISO 14397-1*	kg	9.153	9.053	8.990	8.661	8.577	8.497	8.143	8.065	-250
	lb	20.174	19.952	19.813	19.089	18.903	18.728	17.946	17.776	-550
Carga de Tombamento - Reta, Pneu Rígido**	kg	9.535	9.430	9.364	9.022	8.934	8.851	8.482	8.401	-260
	lb	21.014	20.783	20.638	19.885	19.691	19.508	18.694	18.516	-573
Carga de Tombamento - Giro Total, ISO 14397-1*	kg	7.858	7.765	7.708	7.396	7.318	7.245	6.943	6.872	-216
	lb	17.319	17.113	16.987	16.300	16.128	15.966	15.302	15.145	-476
Carga de Tombamento - Giro Total, Pneu Rígido**	kg	8.360	8.260	8.199	7.868	7.785	7.707	7.386	7.310	-230
	lb	18.425	18.205	18.071	17.340	17.157	16.986	16.278	16.111	-506
Força de Desagregação	kg	12.273	10.342	9.645	9.899	9.243	8.730	7.964	7.564	+47
	lb	27.048	22.794	21.258	21.817	20.371	19.240	17.553	16.670	+103
Peso Operacional	kg	11.966	12.019	12.038	12.374	12.418	12.455	12.384	12.422	-366
	lb	26.373	26.490	26.532	27.271	27.368	27.451	27.293	27.377	-806



\*Total conformidade com a ISO 14397-1:2007, Seções de 1 a 6, que exige 2% de verificação entre cálculos e testes.

\*\*Conformidade com a ISO 14397-1:2007, Seções 1 a 5.

Observação: As dimensões listadas são para máquina configurada com pneus 20,5 XHA2 L3, a menos que informado o contrário.

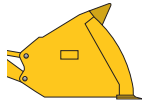
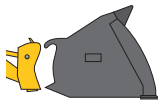

## Especificação de Operação da 924K com Caçambas

		Material Leve									Pneu 17,5*
		 Pinado			 Fusion			 ISO 23727			
Capacidade - Nominal	m <sup>3</sup>	3,5	3,8	4,2	3,5	3,8	4,2	3,5	4,2	—	
	yd <sup>3</sup>	4,6	5,0	5,5	4,6	5,0	5,5	4,6	5,5	—	
Capacidade - Nominal no Fator de Enchimento de 110%	m <sup>3</sup>	3,9	4,2	4,6	3,9	4,2	4,6	3,9	4,6	—	
	yd <sup>3</sup>	5,0	5,5	6,0	5,0	5,5	6,0	5,0	6,0	—	
<b>17</b> Largura: Caçamba	mm	2.750	2.750	2.750	2.750	2.750	2.750	2.750	2.750	—	
	pés/pol	9'0"	9'0"	9'0"	9'0"	9'0"	9'0"	9'0"	9'0"	—	
Densidade Nominal do Material, Fator de Enchimento de 110%	kg/m <sup>3</sup>	934	845	752	887	802	714	848	678	—	
	lb/yd <sup>3</sup>	1.586	1.416	1.277	1.506	1.344	1.211	1.438	1.151	—	
<b>9</b> Folga: Levantamento Total, Despejo a 45°	mm	2.575	2.517	2.455	2.545	2.488	2.425	2.472	2.351	-86	
	pés/pol	8'5"	8'3"	8'0"	8'4"	8'1"	7'11"	8'1"	7'8"	-3,4 pol	
<b>14</b> Alcance: Levantamento Total, Despejo a 45°	mm	1.094	1.151	1.214	1.124	1.181	1.244	1.161	1.282	+67	
	pés/pol	3'7"	3'9"	3'11"	3'8"	3'10"	4'0"	3'9"	4'2"	+3 pol	
Alcance: Folga de 2.130 mm (7 pol), Despejo a 45°	mm	1.463	1.481	1.499	1.473	1.490	1.506	1.459	1.486	8	
	pés/pol	4'9"	4'10"	4'11"	4'9"	4'10"	4'11"	4'9"	4'10"	+0,3 pol	
Alcance: Braço Nivelado, Caçamba Nivelada	mm	2.556	2.638	2.726	2.598	2.680	2.768	2.677	2.847	+67	
	pés/pol	8'4"	8'7"	8'11"	8'6"	8'9"	9'0"	8'9"	9'4"	+2,6 pol	
<b>16</b> Profundidade de Escavação	mm	100	100	100	100	100	100	125	125	+86	
	pol	3,9 pol	3,9 pol	3,9 pol	3,9 pol	3,9 pol	3,9 pol	4,9 pol	4,9 pol	+3,4 pol	
<b>5</b> Comprimento: Total	mm	7.699	7.780	7.869	7.741	7.822	7.911	7.840	8.010	+67	
	pés/pol	25'3"	25'6"	25'9"	25'4"	25'7"	25'11"	25'8"	26'3"	+2,6 pol	
<b>13</b> Altura: Total	mm	5.229	5.302	5.390	5.254	5.328	5.417	5.331	5.498	-86	
	pés/pol	17'1"	17'4"	17'8"	17'2"	17'5"	17'9"	17'5"	18'0"	-3,4 pol	
<b>19</b> Raio de Giro: Caçamba no Transporte	mm	6.094	6.120	6.148	6.108	6.134	6.163	6.123	6.182	13	
	pés/pol	19'11"	20'0"	20'2"	20'0"	20'1"	20'2"	20'1"	20'3"	0,51 pol	
Carga de Tombamento - Reta, ISO 14397-1*	kg	8.444	8.302	8.179	8.060	7.922	7.802	7.701	7.421	-244	
	lb	18.610	18.298	18.026	17.764	17.460	17.195	16.972	16.356	-537	
Carga de Tombamento - Reta, Pneu Rígido**	kg	8.796	8.648	8.520	8.396	8.252	8.127	8.022	7.730	-254	
	lb	19.386	19.060	18.777	18.504	18.187	17.911	17.679	17.037	-559	
Carga de Tombamento - Giro Total, ISO 14397-1*	kg	7.195	7.065	6.951	6.833	6.707	6.596	6.526	6.266	-211	
	lb	15.858	15.572	15.321	15.059	14.781	14.536	14.384	13.811	-464	
Carga de Tombamento - Giro Total, Pneu Rígido**	kg	7.654	7.516	7.395	7.269	7.135	7.017	6.943	6.666	-224	
	lb	16.870	16.566	16.298	16.020	15.725	15.464	15.302	14.692	-494	
Força de Desagregação	kg	7.627	7.507	6.664	7.354	7.238	6.443	6.852	5.753	+36	
	lb	16.810	16.545	14.688	16.208	15.951	14.199	15.101	12.679	+79	
Peso Operacional	kg	12.415	12.481	12.545	12.778	12.844	12.908	12.699	12.862	-366	
	lb	27.363	27.508	27.649	28.163	28.308	28.449	27.987	28.347	-807	



\*Total conformidade com a ISO 14397-1:2007, Seções de 1 a 6, que exige 2% de verificação entre cálculos e testes.

\*\*Conformidade com a ISO 14397-1:2007, Seções 1 a 5.

Observação: As dimensões listadas são para máquina configurada com pneus 20,5 XHA2 L3, a menos que informado o contrário.

# Especificações da Caçamba

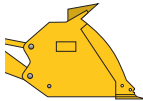

## Especificação de Operação da 930K com Caçambas

		Propósito Geral									Levantamento Alto
		 <b>Pinado</b>			 <b>Fusion</b>			 <b>ISO 23727</b>			
Capacidade - Nominal	m <sup>3</sup>	2,1	2,3	2,5	2,1	2,3	2,5	2,3	2,5	—	
	yd <sup>3</sup>	2,7	3,0	3,3	2,7	3,0	3,3	3,0	3,3	—	
Capacidade - Nominal no Fator de Enchimento de 110%	m <sup>3</sup>	2,3	2,5	2,8	2,3	2,5	2,8	2,5	2,8	—	
	yd <sup>3</sup>	3,0	3,3	3,6	3,0	3,3	3,6	3,3	3,6	—	
<b>17</b> Largura: Caçamba	mm	2.550	2.550	2.550	2.550	2.550	2.550	2.550	2.750	—	
	pés/pol	8'4"	8'4"	8'4"	8'4"	8'4"	8'4"	8'4"	9'0"	—	
Densidade Nominal do Material, Fator de Enchimento de 110%	kg/m <sup>3</sup>	1.833	1.654	1.498	1.747	1.580	1.433	1.501	1.363	—	
	lb/yd <sup>3</sup>	3.111	2.794	2.522	2.965	2.669	2.413	2.535	2.295	—	
<b>9</b> Folga: Levantamento Total, Despejo a 45°	mm	2.855	2.807	2.761	2.828	2.779	2.733	2.677	2.677	+593	
	pés/pol	9'4"	9'2"	9'0"	9'3"	9'1"	8'11"	8'9"	8'9"	+1 pé 11 pol	
<b>14</b> Alcance: Levantamento Total, Despejo a 45°	mm	1.033	1.070	1.109	1.064	1.102	1.140	1.227	1.227	+320	
	pés/pol	3'4"	3'6"	3'7"	3'5"	3'7"	3'8"	4'0"	4'0"	+13 pol	
Alcance: Folga de 2.130 mm (7 pol), Despejo a 45°	mm	1.560	1.573	1.587	1.578	1.590	1.603	1.657	1.657	+717	
	pés/pol	5'1"	5'1"	5'2"	5'2"	5'2"	5'3"	5'5"	5'5"	+2 pés 4 pol	
Alcance: Braço Nivelado, Caçamba Nivelada	mm	2.350	2.413	2.475	2.392	2.455	2.517	2.616	2.616	+653	
	pés/pol	7'8"	7'11"	8'1"	7'10"	8'0"	8'3"	8'6"	8'6"	+2 pés 1 pol	
<b>16</b> Profundidade de Escavação	mm	100	100	100	100	100	100	94	94	+35	
	pol	3,9 pol	3,9 pol	3,9 pol	3,9 pol	3,9 pol	3,9 pol	3,7 pol	3,7 pol	+1,4 pol	
<b>5</b> Comprimento: Total	mm	7.488	7.551	7.613	7.530	7.593	7.655	7.749	7.749	+794	
	pés/pol	24'6"	24'9"	24'11"	24'8"	24'10"	25'1"	25'5"	25'5"	+2 pé 7 pol	
<b>13</b> Altura: Total	mm	5.122	5.180	5.239	5.147	5.205	5.264	5.313	5.313	+593	
	pés/pol	16'9"	16'11"	17'2"	16'10"	17'0"	17'3"	17'5"	17'5"	+1 pé 11 pol	
<b>19</b> Raio de Giro: Caçamba no Transporte	mm	5.933	5.951	5.970	5.946	5.964	5.983	5.995	6.085	+384	
	pés/pol	19'5"	19'6"	19'7"	19'6"	19'6"	19'7"	19'8"	19'11"	+1 pé 3 pol	
Carga de Tombamento - Reta, ISO 14397-1*	kg	9.901	9.791	9.654	9.477	9.393	9.275	8.927	8.830	-2.715	
	lb	21.821	21.578	21.277	20.887	20.703	20.442	19.675	19.462	-5.984	
Carga de Tombamento - Reta, Pneu Rígido**	kg	10.313	10.199	10.056	9.872	9.785	9.661	9.299	9.198	-2.829	
	lb	22.730	22.478	22.164	21.758	21.565	21.293	20.495	20.273	-6.234	
Carga de Tombamento - Giro Total, ISO 14397-1*	kg	8.470	8.368	8.239	8.071	7.994	7.883	7.593	7.498	-2.379	
	lb	18.667	18.442	18.158	17.787	17.618	17.374	16.734	16.526	-5.243	
Carga de Tombamento - Giro Total, Pneu Rígido**	kg	9.010	8.902	8.765	8.586	8.504	8.387	8.077	7.977	-2.531	
	lb	19.858	19.619	19.317	18.923	18.743	18.483	17.802	17.581	-5.578	
Força de Desagregação	kg	12.891	12.158	11.488	12.371	11.698	11.080	10.182	10.125	-299	
	lb	28.411	26.796	25.318	27.266	25.783	24.420	22.442	22.315	-658	
Peso Operacional	kg	13.150	13.214	13.312	13.529	13.567	13.650	13.533	13.636	+232	
	lb	28.982	29.122	29.340	29.818	29.901	30.083	29.827	30.054	+511	

\*Total conformidade com a ISO 14397-1:2007, Seções de 1 a 6, que exige 2% de verificação entre cálculos e testes.

\*\*Conformidade com a ISO 14397-1:2007, Seções 1 a 5.

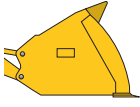
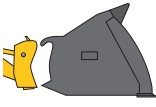
## Especificação de Operação da 930K com Caçambas

		Material Leve									Levantamento Alto
		 <b>Pinado</b>			 <b>Fusion</b>			 <b>ISO 23727</b>			
Capacidade - Nominal	m <sup>3</sup>	3,5	3,8	4,2	3,5	3,8	4,2	3,5	5,0	—	
	yd <sup>3</sup>	4,6	5,0	5,5	4,6	5,0	5,5	4,6	6,5	—	
Capacidade - Nominal no Fator de Enchimento de 110%	m <sup>3</sup>	3,9	4,2	4,6	3,9	4,2	4,6	3,9	5,5	—	
	yd <sup>3</sup>	5,0	5,5	6,0	5,0	5,5	6,0	5,0	7,2	—	
<b>17</b> Largura: Caçamba	mm	2.750	2.750	2.750	2.750	2.750	2.750	2.750	2.750	—	
	pés/pol	9'0"	9'0"	9'0"	9'0"	9'0"	9'0"	9'0"	9'0"	—	
Densidade Nominal do Material, Fator de Enchimento de 110%	kg/m <sup>3</sup>	1.031	934	832	983	890	792	940	631	—	
	lb/yd <sup>3</sup>	1.750	1.564	1.412	1.668	1.490	1.345	1.595	1.063	—	
<b>9</b> Folga: Levantamento Total, Despejo a 45°	mm	2.631	2.573	2.510	2.600	2.543	2.480	2.527	2.357	+607	
	pés/pol	8'7"	8'5"	8'2"	8'6"	8'4"	8'1"	8'3"	7'8"	+1 pé 11 pol	
<b>14</b> Alcance: Levantamento Total, Despejo a 45°	mm	1.138	1.196	1.259	1.167	1.225	1.287	1.206	1.377	+342	
	pés/pol	3'8"	3'11"	4'1"	3'9"	4'0"	4'2"	3'11"	4'6"	+13 pol	
Alcance: Folga de 2.130 mm (7 pol), Despejo a 45°	mm	1.538	1.559	1.579	1.549	1.569	1.588	1.538	1.581	+746	
	pés/pol	5'0"	5'1"	5'2"	5'0"	5'1"	5'2"	5'0"	5'2"	+2 pés 5 pol	
Alcance: Braço Nivelado, Caçamba Nivelada	mm	2.603	2.685	2.773	2.645	2.726	2.815	2.724	2.966	+653	
	pés/pol	8'6"	8'9"	9'1"	8'8"	8'11"	9'2"	8'11"	9'8"	+2 pés 1 pol	
<b>16</b> Profundidade de Escavação	mm	100	100	100	100	100	100	125	125	+35	
	pol	3,9 pol	3,9 pol	3,9 pol	3,9 pol	3,9 pol	3,9 pol	4,9 pol	4,9 pol	+1,4 pol	
<b>5</b> Comprimento: Total	mm	7.741	7.823	7.911	7.783	7.865	7.953	7.882	8.124	+794	
	pés/pol	25'4"	25'7"	25'11"	25'6"	25'9"	26'1"	25'10"	26'7"	+2 pé 7 pol	
<b>13</b> Altura: Total	mm	5.284	5.356	5.445	5.309	5.383	5.471	5.385	5.840	+593	
	pés/pol	17'4"	17'6"	17'10"	17'5"	17'7"	17'11"	17'8"	19'1"	+1 pé 11 pol	
<b>19</b> Raio de Giro: Caçamba no Transporte	mm	6.099	6.124	6.152	6.112	6.138	6.166	6.126	6.208	+386	
	pés/pol	20'0"	20'1"	20'2"	20'0"	20'1"	20'2"	20'1"	20'4"	+1 pé 3 pol	
Carga de Tombamento - Reta, ISO 14397-1*	kg	9.336	9.187	9.058	8.941	8.797	8.671	8.552	8.237	-2.610	
	lb	20.576	20.248	19.964	19.706	19.387	19.110	18.849	18.154	-5.752	
Carga de Tombamento - Reta, Pneu Rígido**	kg	9.725	9.570	9.436	9.314	9.163	9.032	8.909	8.580	-2.719	
	lb	21.434	21.092	20.796	20.527	20.195	19.906	19.634	18.911	-5.991	
Carga de Tombamento - Giro Total, ISO 14397-1*	kg	7.941	7.806	7.687	7.570	7.438	7.322	7.239	6.943	-2.290	
	lb	17.502	17.204	16.942	16.684	16.393	16.138	15.954	15.302	-5.046	
Carga de Tombamento - Giro Total, Pneu Rígido**	kg	8.448	8.304	8.178	8.053	7.913	7.790	7.701	7.386	-2.436	
	lb	18.620	18.302	18.024	17.749	17.440	17.168	16.973	16.279	-5.368	
Força de Desagregação	kg	10.278	10.140	9.024	9.926	9.792	8.740	9.293	7.810	-250	
	lb	22.652	22.347	19.889	21.877	21.582	19.262	20.482	17.213	-551	
Peso Operacional	kg	13.527	13.593	13.657	13.890	13.956	14.020	13.810	14.033	+232	
	lb	29.813	29.958	30.099	30.613	30.758	30.899	30.437	30.929	+511	

\*Total conformidade com a ISO 14397-1:2007, Seções de 1 a 6, que exige 2% de verificação entre cálculos e testes.

\*\*Conformidade com a ISO 14397-1:2007, Seções 1 a 5.



# Especificações da Caçamba

## Especificação de Operação da 938K com Caçambas

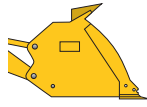
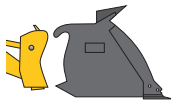
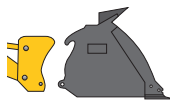

		Propósito Geral									Levantamento Alto ***
		 <b>Pinado</b>			 <b>Fusion</b>			 <b>ISO 23727</b>			
Capacidade - Nominal	m <sup>3</sup>	2,5	2,7	2,9	2,5	2,7	2,9	2,7	2,9	—	
	yd <sup>3</sup>	3,3	3,5	3,8	3,3	3,5	3,8	3,5	3,8	—	
Capacidade - Nominal no Fator de Enchimento de 110%	m <sup>3</sup>	2,8	3,0	3,2	2,8	3,0	3,2	3,0	3,2	—	
	yd <sup>3</sup>	3,6	3,9	4,2	3,6	3,9	4,2	3,9	4,2	—	
<b>17</b> Largura: Caçamba	mm	2.750	2.750	2.750	2.750	2.750	2.750	2.750	2.750	—	
	pés/pol	9'0"	9'0"	9'0"	9'0"	9'0"	9'0"	9'0"	9'0"	—	
Densidade Nominal do Material, Fator de Enchimento de 110%	kg/m <sup>3</sup>	1.832	1.681	1.554	1.744	1.600	1.479	1.536	1.419	—	
	lb/yd <sup>3</sup>	3.084	2.822	2.601	2.936	2.686	2.475	2.577	2.376	—	
<b>9</b> Folga: Levantamento Total, Despejo a 45°	mm	2.869	2.822	2.786	2.834	2.787	2.751	2.691	2.654	+581	
	pés/pol	9'4"	9'3"	9'1"	9'3"	9'1"	9'0"	8'9"	8'8"	+1 pés 10 pol	
<b>14</b> Alcance: Levantamento Total, Despejo a 45°	mm	1.108	1.146	1.178	1.146	1.185	1.216	1.302	1.332	+267	
	pés/pol	3'7"	3'9"	3'10"	3'9"	3'10"	3'11"	4'3"	4'4"	+11 pol	
Alcance: Folga de 2.130 mm (7 pol), Despejo a 45°	mm	1.637	1.652	1.664	1.658	1.672	1.684	1.736	1.744	+666	
	pés/pol	5'4"	5'5"	5'5"	5'5"	5'5"	5'6"	5'8"	5'8"	+2 pés 2 pol	
Alcance: Braço Nivelado, Caçamba Nivelada	mm	2.452	2.514	2.563	2.504	2.566	2.615	2.717	2.766	+607	
	pés/pol	8'0"	8'2"	8'4"	8'2"	8'5"	8'6"	8'10"	9'0"	+1 pé 11 pol	
<b>16</b> Profundidade de Escavação	mm	100	100	100	101	101	101	94	94	+35	
	pol	3,9 pol	3,9 pol	3,9 pol	4 pol	4 pol	4 pol	3,7 pol	3,7 pol	+1,4 pol	
<b>5</b> Comprimento: Total	mm	7.604	7.666	7.715	7.656	7.718	7.767	7.864	7.913	+740	
	pés/pol	24'11"	25'1"	25'3"	25'1"	25'3"	25'5"	25'9"	25'11"	+2 pés 5 pol	
<b>13</b> Altura: Total	mm	5.242	5.301	5.348	5.273	5.332	5.379	5.434	5.481	+581	
	pés/pol	17'2"	17'4"	17'6"	17'3"	17'5"	17'7"	17'9"	17'11"	+1 pés 10 pol	
<b>19</b> Raio de Giro: Caçamba no Transporte	mm	6.117	6.136	6.150	6.134	6.152	6.167	6.180	6.196	+357	
	pés/pol	20'0"	20'1"	20'2"	20'1"	20'2"	20'2"	20'3"	20'3"	+1 pé 2 pol	
Carga de Tombamento - Reta, ISO 14397-1*	kg	11.831	11.733	11.651	11.314	11.218	11.139	10.763	10.690	-3.497	
	lb	26.074	25.860	25.679	24.935	24.723	24.549	23.721	23.561	-7.708	
Carga de Tombamento - Reta, Pneu Rígido**	kg	12.323	12.222	12.137	11.785	11.685	11.603	11.211	11.136	-3.643	
	lb	27.160	26.937	26.749	25.974	25.753	25.572	24.709	24.542	-8.029	
Carga de Tombamento - Giro Total, ISO 14397-1*	kg	10.076	9.986	9.912	9.593	9.505	9.433	9.121	9.055	-3.031	
	lb	22.206	22.010	21.845	21.142	20.948	20.790	20.103	19.957	-6.680	
Carga de Tombamento - Giro Total, Pneu Rígido**	kg	10.719	10.624	10.544	10.205	10.112	10.035	9.704	9.633	-3.224	
	lb	23.624	23.414	23.239	22.492	22.285	22.117	21.386	21.230	-7.106	
Força de Desagregação	kg	13.813	13.082	12.552	13.170	12.498	12.009	11.039	10.643	-502	
	lb	30.442	28.833	27.665	29.027	27.546	26.467	24.330	23.456	-1.106	
Peso Operacional	kg	15.465	15.510	15.547	15.892	15.936	15.972	15.831	15.865	-102	
	lb	34.085	34.184	34.264	35.025	35.122	35.202	34.892	34.967	-225	

\*Total conformidade com a ISO 14397-1:2007, Seções de 1 a 6, que exige 2% de verificação entre cálculos e testes.

\*\*Conformidade com a ISO 14397-1:2007, Seções 1 a 5.

\*\*\*O Levantamento Alto da 938K é configurado com contrapeso padrão.

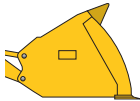
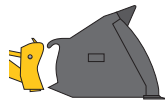
## Especificação de Operação da 938K com Caçambas

		Material Leve									Levantamento Alto ***
		 <b>Pinado</b>			 <b>Fusion</b>			 <b>ISO 23727</b>			
Capacidade - Nominal	m <sup>3</sup>	3,8	4,2	5,0	3,8	4,2	5,0	4,2	5,0	—	
	yd <sup>3</sup>	5,0	5,5	6,5	5,0	5,5	6,5	5,5	6,5	—	
Capacidade - Nominal no Fator de Enchimento de 110%	m <sup>3</sup>	4,2	4,6	5,5	4,2	4,6	5,5	4,6	5,5	—	
	yd <sup>3</sup>	5,5	6,0	7,2	5,5	6,0	7,2	6,0	7,2	—	
<b>17</b> Largura: Caçamba	mm	2.747	2.750	2.750	2.750	2.750	2.750	2.750	2.750	—	
	pés/pol	9'0"	9'0"	9'0"	9'0"	9'0"	9'0"	9'0"	9'0"	—	
Densidade Nominal do Material, Fator de Enchimento de 110%	kg/m <sup>3</sup>	1.150	1.025	860	1.094	976	817	939	787	—	
	lb/yd <sup>3</sup>	1.926	1.739	1.448	1.832	1.657	1.376	1.594	1.325	—	
<b>9</b> Folga: Levantamento Total, Despejo a 45°	mm	2.633	2.571	2.571	2.596	2.534	2.534	2.468	2.417	+598	
	pés/pol	8'7"	8'5"	8'5"	8'6"	8'3"	8'3"	8'1"	7'11"	+1 pé 11 pol	
<b>14</b> Alcance: Levantamento Total, Despejo a 45°	mm	1.232	1.294	1.294	1.268	1.331	1.331	1.362	1.413	+292	
	pés/pol	4'0"	4'2"	4'2"	4'1"	4'4"	4'4"	4'5"	4'7"	+11 pol	
Alcance: Folga de 2.130 mm (7 pol), Despejo a 45°	mm	1.631	1.654	1.654	1.644	1.666	1.666	1.650	1.664	+695	
	pés/pol	5'4"	5'5"	5'5"	5'4"	5'5"	5'5"	5'4"	5'5"	+2 pés 3 pol	
Alcance: Braço Nivelado, Caçamba Nivelada	mm	2.723	2.812	2.812	2.775	2.864	2.864	2.932	3.004	+607	
	pés/pol	8'11"	9'2"	9'2"	9'1"	9'4"	9'4"	9'7"	9'10"	+1 pé 11 pol	
<b>16</b> Profundidade de Escavação	mm	100	100	100	101	101	101	125	125	+35	
	pol	3,9 pol	3,9 pol	3,9 pol	4 pol	4 pol	4 pol	4,9 pol	4,9 pol	+1,4 pol	
<b>5</b> Comprimento: Total	mm	7.875	7.964	7.964	7.928	8.016	8.016	8.105	8.177	+740	
	pés/pol	25'10"	26'1"	26'1"	26'0"	26'3"	26'3"	26'7"	26'9"	+2 pés 5 pol	
<b>13</b> Altura: Total	mm	5.418	5.507	5.786	5.450	5.539	5.820	5.614	5.902	+581	
	pés/pol	17'9"	18'0"	18'11"	17'10"	18'2"	19'1"	18'5"	19'4"	+1 pés 10 pol	
<b>19</b> Raio de Giro: Caçamba no Transporte	mm	6.198	6.227	6.227	6.216	6.244	6.244	6.258	6.282	+365	
	pés/pol	20'4"	20'5"	20'5"	20'4"	20'5"	20'5"	20'6"	20'7"	+1 pé 2 pol	
Carga de Tombamento - Reta, ISO 14397-1*	kg	11.292	11.138	11.136	10.794	10.659	10.628	10.255	10.238	-3.340	
	lb	24.888	24.547	24.544	23.790	23.492	23.423	22.602	22.565	-7.360	
Carga de Tombamento - Reta, Pneu Rígido**	kg	11.763	11.602	11.600	11.244	11.103	11.070	10.683	10.665	-3.479	
	lb	25.925	25.570	25.567	24.781	24.471	24.399	23.544	23.505	-7.667	
Carga de Tombamento - Giro Total, ISO 14397-1*	kg	9.583	9.440	9.436	9.117	8.994	8.960	8.653	8.633	-2.897	
	lb	21.120	20.806	20.796	20.094	19.822	19.747	19.070	19.026	-6.385	
Carga de Tombamento - Giro Total, Pneu Rígido**	kg	10.195	10.043	10.038	9.699	9.568	9.532	9.205	9.184	-3.082	
	lb	22.468	22.134	22.123	21.377	21.087	21.007	20.287	20.240	-6.793	
Força de Desagregação	kg	11.603	10.331	10.292	11.122	9.942	9.888	9.023	8.977	-437	
	lb	25.573	22.768	22.684	24.512	21.912	21.792	19.886	19.786	-963	
Peso Operacional	kg	15.735	15.811	15.858	16.158	16.222	16.299	16.117	16.177	-102	
	lb	34.679	34.848	34.951	35.611	35.752	35.923	35.521	35.653	-225	

\*Total conformidade com a ISO 14397-1:2007, Seções de 1 a 6, que exige 2% de verificação entre cálculos e testes.

\*\*Conformidade com a ISO 14397-1:2007, Seções 1 a 5.

\*\*\*O Levantamento Alto da 938K é configurado com contrapeso padrão.

# Especificações da Caçamba

## Especificação de Operação com Caçambas de Areia e Cascalho

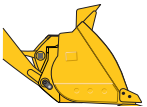
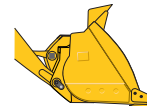
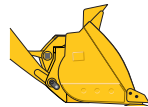
		Pinado para Areia e Cascalho					
		 924K		 930K		 938K	
Capacidade - Nominal	m <sup>3</sup>	2,5	2,7	2,7	3,2	3,2	3,5
	yd <sup>3</sup>	3,3	3,5	3,5	4,2	4,2	4,6
Capacidade - Nominal no Fator de Enchimento de 110%	m <sup>3</sup>	2,1	2,6	2,6	3,0	3,0	3,4
	yd <sup>3</sup>	2,7	3,4	3,4	3,9	3,9	4,4
<b>17</b> Largura: Caçamba	mm	2.750	2.750	2.750	2.750	2.750	2.750
	pés/pol	9'0"	9'0"	9'0"	9'0"	9'0"	9'0"
Densidade Nominal do Material, Fator de Enchimento de 110%	kg/m <sup>3</sup>	1.502	1.385	1.602	1.342	1.620	1.403
	lb/yd <sup>3</sup>	2.540	2.356	2.724	2.255	2.721	2.353
<b>9</b> Folga: Levantamento Total, Despejo a 45°	mm	2.753	2.706	2.761	2.724	2.786	2.663
	pés/pol	9'0"	8'10"	9'0"	8'11"	9'1"	8'8"
<b>14</b> Alcance: Levantamento Total, Despejo a 45°	mm	1.028	1.066	1.109	1.140	1.178	1.362
	pés/pol	3'4"	3'5"	3'7"	3'8"	3'10"	4'5"
Alcance: Folga de 2.130 mm (7 pol), Despejo a 45°	mm	1.504	1.516	1.587	1.598	1.664	1.779
	pés/pol	4'11"	4'11"	5'2"	5'2"	5'5"	5'10"
Alcance: Braço Nivelado, Caçamba Nivelada	mm	2.366	2.428	2.475	2.524	2.563	2.776
	pés/pol	7'9"	7'11"	8'1"	8'3"	8'4"	9'1"
<b>16</b> Profundidade de Escavação	mm	100	100	100	100	100	100
	pol	3,9 pol	3,9 pol	3,9 pol	3,9 pol	3,9 pol	3,9 pol
<b>5</b> Comprimento: Total	mm	7.509	7.571	7.613	7.662	7.715	7.928
	pés/pol	24'7"	24'10"	24'11"	25'1"	25'3"	26'0"
<b>13</b> Altura: Total	mm	5.126	5.184	5.239	5.349	5.411	5.453
	pés/pol	16'9"	17'0"	17'2"	17'6"	17'9"	17'10"
<b>19</b> Raio de Giro: Caçamba no Transporte	mm	6.035	6.054	6.060	6.075	6.150	6.215
	pés/pol	19'9"	19'10"	19'10"	19'11"	20'2"	20'4"
Carga de Tombamento - Reta, ISO 14397-1*	kg	8.890	8.757	10.149	10.085	12.188	11.587
	lb	19.599	19.305	22.373	22.233	26.869	25.544
Carga de Tombamento - Reta, Pneu Rígido**	kg	9.261	9.122	10.571	10.505	12.696	12.070
	lb	20.416	20.110	23.306	23.160	27.988	26.609
Carga de Tombamento - Giro Total, ISO 14397-1*	kg	7.606	7.480	8.649	8.591	10.367	9.820
	lb	16.767	16.489	19.068	18.939	22.855	21.649
Carga de Tombamento - Giro Total, Pneu Rígido**	kg	8.091	7.957	9.202	9.139	11.029	10.447
	lb	17.837	17.542	20.285	20.148	24.313	23.031
Força de Desagregação	kg	9.027	8.509	11.430	10.957	12.521	10.598
	lb	19.900	18.758	25.199	24.156	27.603	23.363
Peso Operacional	kg	12.359	12.450	13.860	13.896	16.024	16.294
	lb	27.247	27.447	30.555	30.635	35.326	35.922

\*Total conformidade com a ISO 14397-1:2007, Seções de 1 a 6, que exige 2% de verificação entre cálculos e testes.

\*\*Conformidade com a ISO 14397-1:2007, Seções 1 a 5.

Observação: As dimensões listadas são para máquina configurada pinada nas caçambas, bordas cortantes aparafusadas, contrapesos reforçados (924K) ou da colheitadeira de toras (930K e 938K), proteção adicional.



## Seleção de Caçamba de Propósito Geral - Levantamento Padrão

Tipo de Material		%														Giro Total da Carga de Tombamento*			
		105%		105%		110%		105%		105%		110%		110%					
		m³	yd³	Contra-peso	kg/m³	lb/yd³	1.400	1.475	1.550	1.625	1.700	1.775	1.850	1.925	2.000	2.075	2.150	kg	lb
924K	Pinado	1.7	Pesado	115%														7.858	(17.324)
			Padrão	115%														7.333	(16.166)
		1.9	Pesado	115%														7.765	(17.118)
			Padrão	115%														7.242	(15.964)
		2.1	Pesado	115%														7.708	(16.992)
			Padrão	115%														7.186	(15.843)
	Fusion	1.9	Pesado	115%														7.396	(16.305)
			Padrão	115%														6.879	(15.166)
		2.1	Pesado	115%														7.318	(16.133)
			Padrão	115%														6.804	(14.999)
		2.3	Pesado	115%														7.245	(15.971)
			Padrão	115%														6.733	(14.842)
930K	Pinado	2.1	Colheiteira de Toras/Agregados	115%														8.891	(19.600)
			Pesado	115%														8.470	(18.672)
		2.3	Colheiteira de Toras/Agregados	115%														7.961	(17.551)
			Pesado	115%														8.787	(19.371)
		2.5	Colheiteira de Toras/Agregados	115%														8.368	(18.447)
			Pesado	115%														7.861	(17.331)
	Fusion	2.1	Colheiteira de Toras/Agregados	115%														8.656	(19.083)
			Pesado	115%														8.239	(18.163)
		2.3	Colheiteira de Toras/Agregados	115%														7.735	(17.051)
			Pesado	115%														8.486	(18.708)
		2.5	Colheiteira de Toras/Agregados	115%														8.071	(17.792)
			Pesado	115%														8.408	(18.535)
938K	Pinado	2.5	Colheiteira de Toras/Agregados	115%														8.295	(18.287)
			Pesado	115%														7.883	(17.379)
		2.7	Colheiteira de Toras/Agregados	115%														10.513	(23.176)
			Pesado	115%														10.105	(22.276)
		2.9	Colheiteira de Toras/Agregados	115%														9.603	(21.170)
			Pesado	115%														10.422	(22.976)
	Fusion	2.5	Colheiteira de Toras/Agregados	115%														10.015	(22.079)
			Pesado	115%														9.515	(20.977)
		2.7	Colheiteira de Toras/Agregados	115%														10.346	(22.808)
			Pesado	115%														9.940	(21.914)
		2.9	Colheiteira de Toras/Agregados	115%														9.442	(20.816)
			Pesado	115%														10.023	(22.097)

Densidade do material, fator de enchimento e opções de contrapeso são variáveis importantes ao escolher o tamanho apropriado da caçamba. O design de piso longo e bocal aberto das Caçambas da Série Performance, juntamente com os ângulos de cremalheira agressivos da articulação otimizada, demonstrarão os fatores de enchimento com classificação ISO superior a 100%. Consulte a % esperada de fator de enchimento por tipo de material na parte superior da tabela e encontre um contrapeso e um fator de enchimento correspondentes na parte lateral para dimensionamento correto da caçamba.

\*Total conformidade com a ISO 14397-1:2007, Seções de 1 a 6, que exige 2% de verificação entre cálculos e testes.



## Seleção de Caçamba de Propósito Geral - Levantamento Alto

Tipo de Material		% do Fator de Enchimento														Giro Total da Carga de Tombamento*			
		105%	110%	110%	110%	110%	110%	105%	110%	110%	105%	105%	110%	110%					
		Fertilizante, Misturado	Carvão Antracítico, Lavado	Gesso, Pulverizado	Turfa, Molhada	Carvão Antracítico, Bruto	Terra, Argila, Seca	Sal, Fino	Sucata de Metal Pesado, Solta	Xisto			Areia, Seca e Solta	Argila e Cascalho, Seco	Argila, Camteiro Natural, Seca				
		kg/m³	1.030	1.075	1.120	1.165	1.210	1.255	1.300	1.345	1.390	1.435	1.480			kg	lb		
		lb/yd³	(1.736)	(1.811)	(1.887)	(1.963)	(2.039)	(2.115)	(2.191)	(2.266)	(2.342)	(2.418)	(2.494)						
Levantamento Alto da 938K	Pinado	2.1 (2,7)	Colheiteira de Toras/Agregados	Não Disponível															
			Pesado					115%	110%	105%	100%						6.072	(13.386)	
			Padrão						115%	110%	105%	100%					5.681	(12.523)	
		2.3 (3)	Colheiteira de Toras/Agregados	Não Disponível															
			Pesado			115%	110%	105%	100%									5.988	(13.202)
			Padrão		115%	110%	105%	100%										5.598	(12.342)
		2.5 (3,3)	Colheiteira de Toras/Agregados	Não Disponível															
		Pesado		115%	110%	105%	100%										5.876	(12.954)	
		Padrão		110%	105%	100%											5.487	(12.096)	
		Fusion	2.1 (2,7)	Colheiteira de Toras/Agregados	Não Disponível														
			Pesado				115%	110%	105%	100%							5.707	(12.580)	
			2.3 (3)	Colheiteira de Toras/Agregados	Não Disponível														
		Pesado			115%	110%	105%	100%								5.648	(12.451)		
		2.5 (3,3)	Colheiteira de Toras/Agregados	Não Disponível															
		Pesado		110%	105%	100%										5.553	(12.241)		
Levantamento Alto da 938K	Pinado	2.5 (3,3)	Colheiteira de Toras/Agregados	Não Disponível															
			Pesado	Não Disponível															
			Padrão					115%	110%	105%	100%						7.025	(15.487)	
		2.7 (3,5)	Colheiteira de Toras/Agregados	Não Disponível															
			Pesado	Não Disponível															
			Padrão					115%	110%	105%	100%						6.956	(15.334)	
		2.9 (3,8)	Colheiteira de Toras/Agregados	Não Disponível															
		Pesado	Não Disponível																
		Padrão		115%	110%	105%	100%										6.898	(15.206)	
		Fusion	2.5 (3,3)	Colheiteira de Toras/Agregados	Não Disponível														
			Pesado	Não Disponível															
			Padrão				115%	110%	105%	100%							6.597	(14.543)	
		2.7 (3,5)	Colheiteira de Toras/Agregados	Não Disponível															
		Pesado	Não Disponível																
		Padrão		115%	110%	105%	100%									6.528	(14.392)		
		2.9 (3,8)	Colheiteira de Toras/Agregados	Não Disponível															
		Pesado	Não Disponível																
		Padrão		115%	105%	100%										6.472	(14.268)		

Densidade do material, fator de enchimento e opções de contrapeso são variáveis importantes ao escolher o tamanho apropriado da caçamba. O design de piso longo e bocal aberto das Caçambas da Série Performance, juntamente com os ângulos de cremalheira agressivos da articulação otimizada, demonstrarão os fatores de enchimento com classificação ISO superior a 100%. Consulte a % esperada de fator de enchimento por tipo de material na parte superior da tabela e encontre um contrapeso e um fator de enchimento correspondentes na parte lateral para dimensionamento correto da caçamba.

\*Total conformidade com a ISO 14397-1:2007, Seções de 1 a 6, que exige 2% de verificação entre cálculos e testes.



# Tabelas de Seleção de Caçamba

## Seleção de Caçamba para Material Leve - Levantamento Alto

Tipo de Material		% do Fator de Enchimento														Giro Total da Carga de Tombamento*						
		115%	115%	110%	115%	100%	100%	100%	110%	100%	100%	105%	100%	100%	110%			110%	115%	110%		
		m³	yd³	Contra-peso	kg/m³ lb/yd³	Folhagem, Úmida	Resíduos Sólidos Municipais	Farinha, Trigo	Resíduos Sólidos Compactados Cevada, a Granel	Trigo Moído, a Granel		Asfalto, Triturado	Grãos de Soja, a Granel	Milho Descascado, a Granel	Vidro, Semitriturado		Trigo, a Granel	Construção e Demolição	Silagem, Embalada	Adubo/Esterco, Molhado	kg	lb
Levantamento Alto da 938K	Pinado	3.5 (4,6)	Colheitadeira de Toras/Agredados	Não Disponível																	5.622	(12.394)
			Pesado	115%																		
		3.8 (5)	Colheitadeira de Toras/Agredados	Não Disponível																	5.237	(11.544)
			Pesado	115%																		
		4.2 (5,5)	Colheitadeira de Toras/Agredados	Não Disponível																	5.425	(11.960)
			Pesado	110%																		
	Fusion	3.5 (4,6)	Colheitadeira de Toras/Agredados	Não Disponível																	5.280	(11.640)
			Pesado	115%																		
		3.8 (5)	Colheitadeira de Toras/Agredados	Não Disponível																	5.179	(11.418)
			Pesado	115%																		
		4.2 (5,5)	Colheitadeira de Toras/Agredados	Não Disponível																	5.087	(11.215)
			Pesado	110%																		
Levantamento Alto da 938K	Pinado	3.8 (5)	Colheitadeira de Toras/Agredados	Não Disponível																	6.636	(14.630)
			Pesado	115%																		
		4.2 (5,5)	Colheitadeira de Toras/Agredados	Não Disponível																	6.522	(14.379)
			Pesado	115%																		
		5 (6,5)	Colheitadeira de Toras/Agredados	Não Disponível																	6.503	(14.337)
			Pesado	115%																		
	Fusion	3.8 (5)	Colheitadeira de Toras/Agredados	Não Disponível																	6.220	(13.712)
			Pesado	115%																		
		4.2 (5,5)	Colheitadeira de Toras/Agredados	Não Disponível																	6.123	(13.498)
			Pesado	115%																		
		5 (6,5)	Colheitadeira de Toras/Agredados	Não Disponível																	6.075	(13.393)
			Pesado	110%																		

Densidade do material, fator de enchimento e opções de contrapeso são variáveis importantes ao escolher o tamanho apropriado da caçamba. O design de piso longo e bocal aberto das Caçambas da Série Performance, juntamente com os ângulos de cremalheira agressivos da articulação otimizada, demonstrarão os fatores de enchimento com classificação ISO superior a 100%. Consulte a % esperada de fator de enchimento por tipo de material na parte superior da tabela e encontre um contrapeso e um fator de enchimento correspondentes na parte lateral para dimensionamento correto da caçamba.

\*Total conformidade com a ISO 14397-1:2007, Seções de 1 a 6, que exige 2% de verificação entre cálculos e testes.

## Especificação de Operação com Garfos

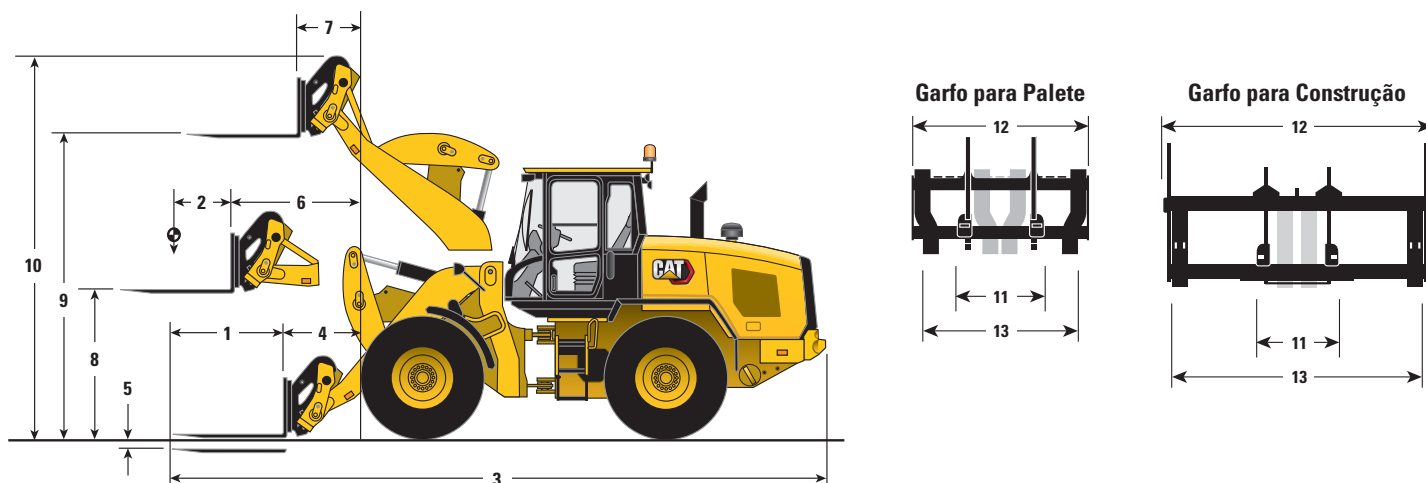

	Garfo para Paletes - Fusion						Garfo para Construção - Fusion					
	924K		930K		938K		924K		930K		938K	
	mm	pés/pol	mm	pés/pol	mm	pés/pol	mm	pés/pol	mm	pés/pol	mm	pés/pol
<b>1</b> Comprimento dos Dentes do Garfo	1.220	4'0"	1.220	4'0"	1.220	4'0"	1.524	5'0"	1.524	5'0"	1.524	5'0"
<b>2</b> Centro de Carga	610	2'0"	610	2'0"	610	2'0"	762	2'6"	762	2'5"	762	2'6"
<b>3</b> Comprimento: Total	7.840	25'8"	7.882	25'10"	7.942	26'0"	8.263	27'1"	8.305	27'2"	8.366	27'5"
<b>4</b> Alcance: Terra	891	2'11"	926	3'0"	961	3'1"	1.009	3'3"	1.045	3'5"	1.081	3'6"
<b>5</b> Altura: Mínima (parte inferior do dente)	47	1,9 pol	47	1,9 pol	44	1,7 pol	120	4,7 pol	120	4,7 pol	119	4,7 pol
<b>6</b> Alcance: Braço de Nível	1.522	4'11"	1.569	5'1"	1.617	5'3"	1.580	5'2"	1.627	5'4"	1.675	5'5"
<b>7</b> Alcance: Braço de Nível (levantamento completo)	724	2'4"	767	2'6"	814	2'8"	782	2'6"	825	2'8"	872	2'10"
<b>8</b> Altura: Braço de Nível (parte superior do dente)	1.761	5'9"	1.792	5'10"	1.830	6'0"	1.698	5'6"	1.729	5'8"	1.766	5'9"
<b>9</b> Altura: Braço de Nível (parte superior do dente, levantamento completo)	3.639	11'11"	3.693	12'1"	3.758	12'3"	3.575	11'8"	3.630	11'10"	3.693	12'1"
<b>10</b> Altura: Total	4.621	15'1"	4.676	15'4"	4.740	15'6"	4.880	16'0"	4.935	16'2"	4.998	16'4"
<b>11</b> Espaçamento Mínimo do Garfo	—	—	—	—	—	—	—	—	300	11 pol	300	11 pol
<b>12</b> Largura do Portador	—	—	—	—	—	—	—	—	1.566	5'1"	2.498	8'2"
<b>13</b> Espaçamento Máximo do Garfo	—	—	—	—	—	—	—	—	1.550	5'1"	2.375	7'9"
	<b>kg</b>	<b>lb</b>	<b>kg</b>	<b>lb</b>	<b>kg</b>	<b>lb</b>	<b>kg</b>	<b>lb</b>	<b>kg</b>	<b>lb</b>	<b>kg</b>	<b>lb</b>
Carga de Tombamento - Reta, ISO 14397-1*	6.585	14.512	7.315	16.122	8.891	19.594	5.883	12.966	6.571	14.481	8.047	17.734
Carga de Tombamento - Giro Total, ISO 14397-1*	5.643	12.437	6.255	13.787	7.580	16.705	5.011	11.043	5.587	12.313	6.828	15.048
Peso Operacional	12.032	26.518	13.144	28.968	15.396	33.932	12.366	27.255	13.478	29.705	15.730	34.669
Carga Nominal (% da Ponta de Giro Total):												
50% da Ponta: SAE J1197**	2.821	6.218	3.128	6.893	3.790	8.352	2.505	5.521	2.794	6.156	3.414	7.524
60% da Ponta: Terreno Irregular EN474-3**	3.386	7.462	3.753	8.272	4.548	10.023	3.006	6.626	3.352	7.388	4.097	9.029
80% da Ponta: Firme e Nivelado EN474-3**	4.514	9.949	5.004	11.029	6.064	13.364	4.009	8.834	4.470	9.851	5.462	12.038

\*Total conformidade com a ISO 14397-1:2007, Seções de 1 a 6, que exige 2% de verificação entre cálculos e testes.

\*\*Total conformidade com EN474-3 e SAE J1197.

Observação: As dimensões listadas se referem a uma máquina configurada com garfos Fusion, opção de contrapeso pesado, operador de 80 kg (176 lb) e pneus Michelin 20,5 R25 (L-3) XHA2.

# Especificações de Operação

## Especificação de Operação com Braço de Movimentação de Materiais

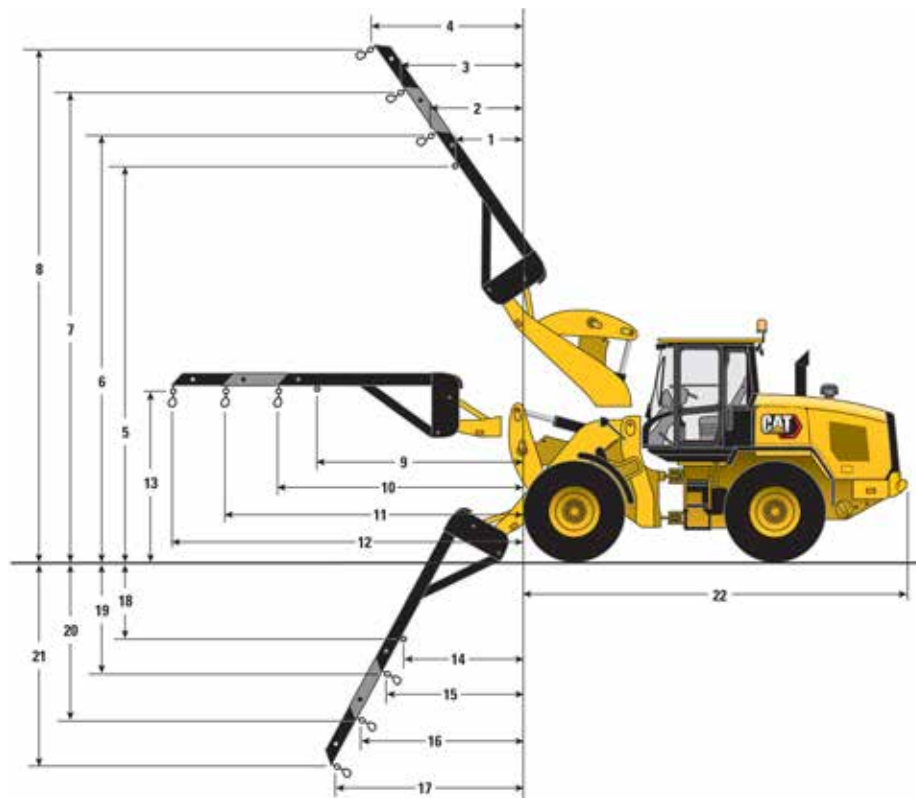

### Braço de Movimentação de Materiais - Fusion

	924K		930K		938K		924K		930K		938K		
<b>1</b>	2.087	6'10"	2.113	6'11"	2.144	7'0"	<b>12</b>	5.280	17'3"	5.327	17'5"	5.376	17'7"
<b>2</b>	2.311	7'6"	2.333	7'7"	2.362	7'8"	<b>13</b>	1.823	5'11"	1.854	6'0"	1.890	6'2"
<b>3</b>	2.904	9'6"	2.919	9'6"	2.943	9'7"	<b>14</b>	633	2'0"	863	2'9"	906	2'11"
<b>4</b>	3.497	11'5"	3.505	11'6"	3.525	11'6"	<b>15</b>	785	2'6"	1.045	3'5"	1.089	3'6"
<b>5</b>	5.180	16'11"	5.257	17'2"	5.343	17'6"	<b>16</b>	948	3'1"	1.276	4'2"	1.324	4'4"
<b>6</b>	5.487	18'0"	5.568	18'3"	5.655	18'6"	<b>17</b>	1.111	3'7"	1.507	4'11"	1.559	5'1"
<b>7</b>	6.024	19'9"	6.112	20'0"	6.204	20'4"	<b>18</b>	2.004	6'6"	1.975	6'5"	1.983	6'6"
<b>8</b>	6.561	21'6"	6.657	21'10"	6.754	22'1"	<b>19</b>	2.353	7'8"	2.310	7'6"	2.316	7'7"
<b>9</b>	3.307	10'10"	3.354	11'0"	3.403	11'1"	<b>20</b>	3.136	10'3"	3.076	10'1"	3.081	10'1"
<b>10</b>	3.680	12'0"	3.727	12'2"	3.775	12'4"	<b>21</b>	3.920	12'10"	3.842	12'7"	3.846	12'7"
<b>11</b>	4.480	14'8"	4.527	14'10"	4.575	15'0"	<b>22</b>	5.730	18'9"	5.737	18'9"	5.762	18'10"

	924K		930K		938K	
Peso Operacional	11.950	26.344	13.061	28.795	15.263	33.649
Carga Nominal* (50% da Ponta de Giro Total** SAE J1197)						
Guia Fixa (9)	2.021	4.454	2.249	4.957	2.726	6.009
Extensão Mínima (10)	1.850	4.079	2.061	4.544	2.501	5.514
Extensão Intermediária (11)	1.567	3.454	1.748	3.854	2.125	4.684
Extensão Máxima (12)	1.359	2.995	1.518	3.346	1.847	4.072

\*Total conformidade com a ISO 14397-1:2007, Seções de 1 a 6, que exige 2% de verificação entre cálculos e testes.

\*\*Total conformidade com EN474-3 e SAE J1197.



## Especificação de Operação com Caçambas de Despejo Alto

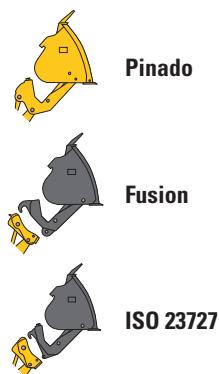
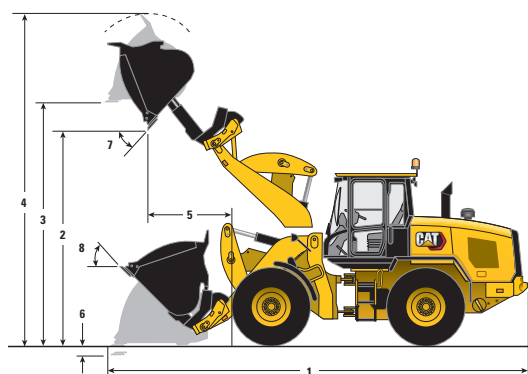

		Pinado			Fusion			ISO 23727			Pneus 17,5		Levantamento Alto***	
		924K	930K	938K	924K	930K	938K	924K	930K	938K	924K	930K	938K	
Capacidade Nominal	m <sup>3</sup>	3,0	3,5	4,1	3,0	3,5	4,1	3,0	3,5	4,1	—	—	—	
	yd <sup>3</sup>	4,0	4,6	5,4	3,9	4,6	5,4	3,9	4,6	5,4	—	—	—	
Capacidade - Nominal no Fator de Enchimento de 110%	m <sup>3</sup>	3,3	3,9	4,5	3,3	3,9	4,5	3,3	3,9	4,5	—	—	—	
	yd <sup>3</sup>	4,4	5,0	5,9	4,3	5,0	5,9	4,3	5,0	5,9	—	—	—	
Largura da Caçamba	mm	2.528	2.728	3.030	2.528	2.728	3.032	2.528	2.728	3.032	—	—	—	
	pés/pol	8'3"	8'11"	9'11"	8'3"	8'11"	9'11"	8'3"	8'11"	9'11"	—	—	—	
Densidade Nominal do Material, Fator de Enchimento de 110%	kg/m <sup>3</sup>	943	897	1.016	935	867	875	867	822	838	—	—	—	
	lb/yd <sup>3</sup>	1.572	1.523	1.712	1.582	1.471	1.474	1.466	1.394	1.412	—	—	—	
<b>1</b> Comprimento: Total	mm	7.872	7.914	8.044	7.878	7.986	8.126	8.141	8.183	8.313	+67	+794	+737	
	pés/pol	25'9"	25'11"	26'4"	25'10"	26'2"	26'7"	26'8"	26'10"	27'3"	+2,6 pol	+2 pés 7 pol	+2 pés 5 pol	
<b>2</b> Folga de Despejo: Levantamento Total Lançado	mm	4.184	4.252	4.264	4.206	4.332	4.354	4.328	4.523	4.539	-86	+568	+545	
	pés/pol	13'8"	13'11"	13'11"	13'9"	14'2"	14'3"	14'2"	14'10"	14'10"	-3,4 pol	+1 pés 10 pol	+1 pés 9 pol	
<b>3</b> Folga: Caçamba no Nível	mm	4.526	4.592	4.647	4.540	4.609	4.725	4.682	4.849	4.904	-86	+574	+553	
	pés/pol	14'10"	15'0"	15'2"	14'10"	15'1"	15'6"	15'4"	15'10"	16'1"	-3,4 pol	+1 pés 10 pol	+1 pés 9 pol	
<b>4</b> Altura: Total	mm	6.189	6.298	6.367	6.203	6.315	6.446	6.345	6.555	6.605	-86	+574	+553	
	pés/pol	20'3"	20'7"	20'10"	20'4"	20'8"	21'1"	20'9"	21'6"	21'8"	-3,4 pol	+1 pés 10 pol	+1 pés 9 pol	
<b>5</b> Alcance: Levantamento Total Lançado	mm	1.387	1.425	1.489	1.383	1.458	1.530	1.576	1.561	1.626	+67	+329	+278	
	pés/pol	4'6"	4'8"	4'10"	4'6"	4'9"	5'0"	5'2"	5'1"	5'4"	+2,6 pol	+1 pé 0 pol	+0 pé 10 pol	
<b>6</b> Profundidade de Escavação	mm	80	80	96	100	100	116	94	94	109	+86	+35	+35	
	pol	3,2 pol	3,2 pol	3,8 pol	3,9 pol	3,9 pol	4,6 pol	3,7 pol	3,7 pol	4,3 pol	+3,4 pol	+1,4 pol	+1,4 pol	
Caçamba com Raio de Giro no Transporte	mm	6.067	6.160	6.296	6.055	6.166	6.406	6.121	6.208	6.444	+11	+393	+366	
	pés/pol	19'10"	20'2"	20'7"	19'10"	20'2"	21'0"	20'0"	20'4"	21'1"	+0,4 pol	+1 pés 3 pol	+1 pés 2 pol	
<b>7</b> Ângulo Máximo de Despejo	graus	52	52	51	50	49	49	56	48	48	—	—	—	
<b>8</b> Ângulo de Movimentação no Transporte	graus	40	43	55	43	45	46	41	43	44	—	—	—	
Carga de Tombamento - Reta ISO 14397-1*	kg	7.435	8.206	10.878	7.343	7.960	9.435	6.819	7.556	9.044	-231	-2.381	-3.067	
	lb	16.387	18.086	23.975	16.183	17.544	20.794	15.028	16.653	19.933	-508	-5.248	-6.759	
Carga de Tombamento - Reta, Pneu Rígido**	kg	7.745	8.548	11.332	7.649	8.292	9.828	7.103	7.871	9.421	-240	-2.480	-3.195	
	lb	17.069	18.839	24.974	16.857	18.275	21.660	15.654	17.347	20.763	-529	-5.466	-7.040	
Carga de Tombamento - Giro Total, ISO 14397-1*	kg	6.277	6.911	9.136	6.174	6.675	7.864	5.721	6.327	7.534	-200	-2.092	-2.661	
	lb	13.834	15.231	20.135	13.607	14.711	17.331	12.609	13.944	16.604	-439	-4.609	-5.865	
Carga de Tombamento - Giro Total, Pneu Rígido**	kg	6.678	7.352	9.719	6.568	7.101	8.366	6.086	6.731	8.015	-212	-2.225	-2.831	
	lb	14.717	16.203	21.420	14.476	15.650	18.437	13.414	14.834	17.664	-468	-4.904	-6.239	
Força de Desagregação	kg	6.334	8.584	9.491	6.495	8.373	8.959	5.300	7.258	7.845	+36	-219	-369	
	lb	13.960	18.920	20.917	14.315	18.453	19.745	11.680	15.995	17.290	+79	-482	-812	
Peso Operacional	kg	12.854	14.057	16.478	13.158	14.358	16.891	13.117	14.317	16.791	-366	+232	-102	
	lb	28.330	30.981	36.317	28.999	31.645	37.227	28.909	31.555	37.007	-806	+9 pol	+7 pol	

\*Total conformidade com a ISO 14397-1:2007, Seções de 1 a 6, que exige 2% de verificação entre cálculos e testes.

\*\*Conformidade com a ISO 14397-1:2007, Seções 1 a 5.

\*\*\*A articulação de Levantamento Alto da 938K é compatível somente com a opção padrão de contrapeso.

# Especificações de Operação

## Especificação de Operação com Caçambas de Despejo Alto



		Pinado			Fusion			ISO 23727			Pneus 17.5	Levantamento Alto***	
		924K	930K	938K	924K	930K	938K	924K	930K	938K	924K	930K	938K
Capacidade Nominal	m <sup>3</sup>	4,1	5,0	5,0	4,1	5,0	5,0	4,1	5,0	5,0	—	—	—
	yd <sup>3</sup>	5,4	6,5	6,5	5,4	6,5	6,5	5,4	6,5	6,5	—	—	—
Capacidade - Nominal no Fator de Enchimento de 110%	m <sup>3</sup>	4,5	5,5	5,5	4,5	5,5	5,5	4,5	5,5	5,5	—	—	—
	yd <sup>3</sup>	5,9	7,2	7,2	5,9	7,2	7,2	5,9	7,2	7,2	—	—	—
Largura da Caçamba	mm	3.032	3.032	3.032	3.032	3.032	3.032	3.032	3.032	3.032	—	—	—
	pés/pol	9'11"	9'11"	9'11"	9'11"	9'11"	9'11"	9'11"	9'11"	9'11"	—	—	—
Densidade Nominal do Material, Fator de Enchimento de 110%	kg/m <sup>3</sup>	641	570	728	617	556	703	582	526	674	—	—	—
	lb/yd <sup>3</sup>	1.081	960	1.226	1.039	936	1.184	981	886	1.135	—	—	—
<b>1</b> Comprimento: Total	mm	7.949	8.112	8.164	8.021	8.183	8.246	8.218	8.381	8.433	+67	+794	+737
	pés/pol	26'0"	26'7"	26'9"	26'3"	26'10"	27'0"	26'11"	27'5"	27'8"	+2,6 pol	+2 pé 7 pol	+2 pés 5 pol
<b>2</b> Folga de Despejo: Levantamento Total Lançado	mm	4.124	4.099	4.171	4.205	4.183	4.264	4.395	4.376	4.450	-86	+568	+545
	pés/pol	13'6"	13'5"	13'8"	13'9"	13'8"	13'11"	14'5"	14'4"	14'7"	-3,4 pol	+1 pés 10 pol	+1 pé 9 pol
<b>3</b> Folga: Caçamba no Nível	mm	4.511	4.432	4.647	4.581	4.647	4.725	4.766	4.834	4.904	-86	+574	+553
	pés/pol	14'9"	14'6"	15'2"	15'0"	15'2"	15'6"	15'7"	15'10"	16'1"	-3,4 pol	+1 pés 10 pol	+1 pé 9 pol
<b>4</b> Altura: Total	mm	6.232	6.295	6.510	6.302	6.510	6.588	6.467	6.697	6.767	-86	+574	+553
	pés/pol	20'5"	20'7"	21'4"	20'8"	21'4"	21'7"	21'2"	21'11"	22'2"	-3,4 pol	+1 pés 10 pol	+1 pé 9 pol
<b>5</b> Alcance: Levantamento Total Lançado	mm	1.415	1.529	1.564	1.452	1.568	1.609	1.558	1.674	1.707	+67	+329	+278
	pés/pol	4'7"	5'0"	5'1"	4'9"	5'1"	5'3"	5'1"	5'5"	5'7"	+2,6 pol	+1 pé 0 pol	+0 pé 10 pol
<b>6</b> Profundidade de Escavação	mm	95	95	96	115	115	116	109	109	109	+86	+35	+35
	pol	3,8 pol	3,8 pol	3,8 pol	4,5 pol	4,5 pol	4,6 pol	4,3 pol	4,3 pol	4,3 pol	+3,4 pol	+1,4 pol	+1,4 pol
Caçamba com Raio de Giro no Transporte	mm	6.319	6.362	6.437	6.326	6.366	6.444	6.371	6.411	6.484	+11	+393	+366
	pés/pol	20'8"	20'10"	21'1"	20'9"	20'10"	21'1"	20'10"	21'0"	21'3"	+0,4 pol	+1 pé 3 pol	+1 pé 2 pol
<b>7</b> Ângulo Máximo de Despejo	graus	52	52	51	50	49	49	49	48	48	—	—	—
<b>8</b> Ângulo de Movimentação no Transporte	graus	40	43	43	43	45	46	41	43	44	—	—	—
Carga de Tombamento - Reta ISO 14397-1*	kg	6.926	7.530	9.547	6.696	7.376	9.272	6.332	6.992	8.894	-231	-2.381	-3.067
	lb	15.264	16.595	21.040	14.757	16.256	20.435	13.955	15.411	19.602	-508	-5.248	-6.759
Carga de Tombamento - Reta, Pneu Rígido**	kg	7.215	7.844	9.944	6.975	7.683	9.659	6.596	7.284	9.265	-240	-2.480	-3.195
	lb	15.901	17.287	21.917	15.372	16.933	21.287	14.536	16.053	20.419	-529	-5.466	-7.040
Carga de Tombamento - Giro Total, ISO 14397-1*	kg	5.785	6.275	7.985	5.564	6.118	7.712	5.250	5.787	7.393	-200	-2.092	-2.661
	lb	12.751	13.829	17.598	12.263	13.483	16.996	11.570	12.755	16.293	-439	-4.609	-5.865
Carga de Tombamento - Giro Total, Pneu Rígido**	kg	6.155	6.675	8.495	5.919	6.508	8.204	5.585	6.157	7.865	-212	-2.225	-2.831
	lb	13.565	14.712	18.721	13.046	14.343	18.081	12.308	13.569	17.333	-468	-4.904	-6.239
Força de Desagregação	kg	5.813	7.350	8.530	5.657	7.185	8.248	4.826	6.248	7.259	+36	-219	-369
	lb	12.812	16.200	18.799	12.468	15.836	18.179	10.637	13.769	15.999	+79	-482	-812
Peso Operacional	kg	13.283	14.497	16.577	13.577	14.789	16.990	13.536	14.747	16.890	-366	+232	-102
	lb	29.275	31.951	36.536	29.924	32.594	37.446	29.832	32.502	37.226	-806	+9 pol	+7 pol

\*Total conformidade com a ISO 14397-1:2007, Seções de 1 a 6, que exige 2% de verificação entre cálculos e testes.

\*\*Conformidade com a ISO 14397-1:2007, Seções 1 a 5.

\*\*\*A articulação de Levantamento Alto da 938K é compatível somente com a opção padrão de contrapeso.

## Equipamento Opcional

	924K				930K				938K			
	Peso Operacional		Carga de Tombamento - Giro Total com Caçamba Pinada de 1,9 m³ (2,5 yd³)		Peso Operacional		Carga de Tombamento - Giro Total com Caçamba Pinada de 2,1 m³ (2,7 yd³)		Peso Operacional		Carga de Tombamento - Giro Total com Caçamba Pinada de 2,5 m³ (3,3 yd³)	
	kg	lb	kg	lb	kg	lb	kg	lb	kg	lb	kg	lb
<b>Troca com Opções Removidas:</b>												
Contrapeso Reforçado	-320	N/D	-523	N/D	-320	-705	-509	-1.121	-320	-705	-502	-1.106
Cabine Deluxe (Opção de Semicabine)	-100	-220	-116	-256	-100	-220	-113	-249	-100	-220	-113	-249
<b>Troca com Opções Adicionadas:</b>												
Contrapeso da Colheitadeira de Toras/Agregados	N/D	N/D	N/D	N/D	+298	+657	423	+932	+298	+657	413	+910
Direção Secundária	+69	+152	+76	+167	+69	+152	+74	+163	+69	+152	+74	+163
Para-lamas Rodoviários	+18	+39	+25	+55	+18	+39	+24	+52	+18	+39	+24	+52
Protetor, Trem de Força Inferior	+77	+169	+72	+158	+77	+169	+70	+154	+68	+149	+61	+134
Protetor, Eixo de Transmissão	+44	+96	+12	+26	+44	+96	+12	+26	+45	+99	+12	+26
Protetor, Câter	+11	+24	+15	+33	+11	+24	+14	+30	+11	+24	+14	+30
Absorção de Impactos	+49	+107	+27	+59	+49	+107	+27	+59	+49	+107	+27	+59
Protetor, Trem de Força Lateral	+11	+24	+10	+22	+11	+24	+9	+19	+11	+24	+9	+19
Protetor, Vidro Frontal	+41	+90	+23	+50	+41	+90	+23	+50	+41	+90	+23	+50
Válvula de Desgaste do Turbo Traseira com Protetor	N/D	N/D	N/D	N/D	+264	+581	+472	+1.040	+284	+625	+500	+1.102
Pacote de Partida a Frio	+54	+119	+77	N/D	+54	+119	+75	+165	+54	+119	+75	+165

## Opções de Pneu



	924K				930K				938K			
	550/65R25		17,5-25 16PR		20,5-25 16PR		20,5R25 (L-5)		750/65R26		23,5R25*	
<b>Troca com Opção de Pneu, em Comparação ao Pneu 20,5R25 L3</b>	mm	pol	mm	pol	mm	pol	mm	pol	mm	pol	mm	pol
Alturas Verticais	-70	-2,8 pol	-88,1	-3,5 pol	-25	-1 pol	+35	+1,4 pol	+40	-1,6 pol	+65	+2,6 pol
Alcance: Caçamba a 45°	+44	+1,7 pol	+67	+2,6 pol	-11	-0,4 pol	-21	-0,8 pol	-67	-2,6 pol	-63	-2,5 pol
Largura: Sobre os Pneus	+53	+2,1 pol	-87	-3,4 pol	-16	-0,6 pol	-14	-0,6 pol	+122	+4,8 pol	+41	+1,6 pol
Raio de Giro: Parte Externa dos Pneus	+4	+0,2 pol	-43	-1,7 pol	-12	-0,5 pol	+20	+0,8 pol	+73	+2,9 pol	+15	+0,6 pol
Raio de Giro: Parte Interna dos Pneus	-27	-1 pol	-43	-1,7 pol	+8	+0,3 pol	-7	-0,3 pol	-61	-2,4 pol	-21	-0,8 pol
	kg	lb	kg	lb	kg	lb	kg	lb	kg	lb	kg	lb
Carga de Tombamento - Reta	-86	-189	-250	-551	-23	-50	+401	+883	+24	+52	+487	+1.073
Carga de Tombamento - Giro Total	-74	-163	-216	-476	-20	-44	+347	+764	+21	+46	+421	+927
Peso Operacional	-126	-277	-366	-806	-35	-77	+605	+1.333	+37	+81	+738	+1.626

\*938K compatível com contrapeso padrão para construção em geral e contrapeso reforçado para Manipuladores de Agregados ou de Florestas.

# Especificações Complementares

## Opções de Penetração no Solo

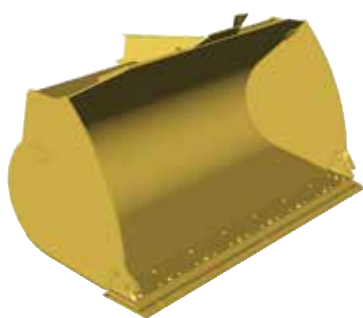

Borda Cortante Aparafusada

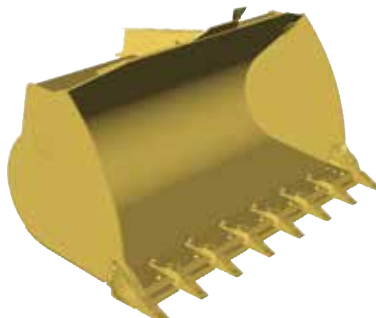

Dentes e Segmentos Longos

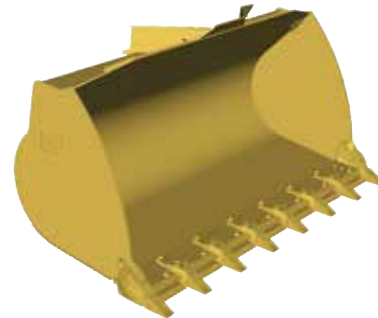

Dentes e Segmentos Curtos

Troca com Opção de Penetração no Solo em Comparação com Borda Cortante Aparafusada	924K				930K				938K			
	Dentes e Segmentos Longos		Dentes e Segmentos Curtos		Dentes e Segmentos Longos		Dentes e Segmentos Curtos		Dentes e Segmentos Longos		Dentes e Segmentos Curtos	
	mm	pol	mm	pol	mm	pol	mm	pol	mm	pol	mm	pol
Profundidade de Escavação	+12	+0,5 pol	+5	+0,2 pol	+11	+0,4 pol	+5	+0,2 pol	+11	+0,4 pol	+5	+0,2 pol
Comprimento: Total	+146	+5,7 pol	+121	+4,8 pol	+146	+5,7 pol	+121	+4,8 pol	+146	+5,7 pol	+121	+4,8 pol
Folga de Despejo	-103	-4,1 pol	-82	-3,2 pol	-104	-4,1 pol	-83	-3,3 pol	-105	-4,1 pol	-84	-3,3 pol
Alcance	+104	+4,1 pol	+89	+3,5 pol	+103	+4,1 pol	+88	+3,5 pol	+102	+4 pol	+87	+3,4 pol
	<b>kg</b>	<b>lb</b>	<b>kg</b>	<b>lb</b>	<b>kg</b>	<b>lb</b>	<b>kg</b>	<b>lb</b>	<b>kg</b>	<b>lb</b>	<b>kg</b>	<b>lb</b>
Carga de Tombamento - Reta	-148	-325	-142	-311	-150	-329	-143	-315	-138	-305	-132	-291
Carga de Tombamento - Giro Total	-145	-318	-139	-305	-146	-322	-140	-309	-136	-298	-130	-285
Força de Desagregação	-121	-266	-115	-254	-121	-266	-115	-254	-112	-245	-106	-234
Peso Operacional	+120	+264	+116	+255	+120	+264	+116	+255	+111	+244	+106	+233



## Equipamento Padrão

O equipamento padrão pode variar. Consulte o revendedor Cat para obter detalhes.

### TREM DE FORÇA

- Protetores do selo do eixo
- Recurso de desligamento da marcha lenta automática
- Motor Cat C7.1
  - Modos de Potência (Padrão e de Desempenho)
  - Potência por Faixa (Alta Potência na Faixa 4)
  - Com turbocompressor e pós-arrefecedor
- Proteção do líquido arrefecedor a -34 °C (-29 °F)
- Trava do diferencial no eixo dianteiro
- Filtro de ar do tipo seco
- Freios embutidos a disco, totalmente hidráulicos
- Bomba de escorva do combustível, automática
- Separador de água e combustível
- Ventilador de arrefecimento acionado hidráulicamente
- Transmissão hidrostática inteligente
  - Modos do trem de força
  - Agressividade das Mudanças Direcionais
  - Controle da força de tração nas rodas, ajuste torque da roda
  - Controle do mecanismo transportador, ajuste a velocidade de avanço
- Lubrificado para vida útil dos eixos de comando
- Freio de estacionamento, elétrico
- Conjunto de arrefecimento com 6 aletas por polegada bem espaçadas
- Aberturas de amostragem S·O·S<sup>SM</sup>
- Bloqueio do acelerador e limitador de velocidade máxima

### HIDRÁULICA

- Desengates automáticos de levantamento, abaixamento e inclinação
- Modos do Garfo e da Caçamba, ajustáveis na cabine
- Amortecimento do cilindro em desengate automático e batentes da extremidade
- Controle de Modo Preciso no Modo do Garfo
- Configuração de Resposta Hidráulica
- Direção e hidráulica com detecção de carga
- Controles hidráulicos de joystick montados no assento

### SISTEMA ELÉTRICO

- Alternador, 115 A, reforçado
- Fonte de alimentação de 12 V na cabine (2)
- Baterias, 1.000 CCA (2), sistema de 24 volts
- Alarme de marcha à ré
- Interruptor de desligamento de emergência
- Motor de partida reforçado de redução de velocidade
- Product Link PRO com assinatura
- Coluna de partida auxiliar remota
- Disjuntores de função crítica reinicializáveis

### COMPARTIMENTO DO OPERADOR

- Cinto de segurança retrátil de 75 mm (3 pol) com alarme e indicador sonoro
- Controle automático de temperatura
- Cabine, fechada e pressurizada
- Porta-copos

- Espelhos externos com parabólica inferior
- Liberação da porta da cabine no nível do solo
- Medidores
  - Hora digital, hodômetro, tacômetro, velocidade de deslocamento e indicador de direção
  - Medidor de temperatura do líquido arrefecedor do motor
  - Nível de combustível
  - Medidor de temperatura do fluido hidráulico
- Bloqueio do controle hidráulico
- Iluminação interna da cabine, porta e teto
- Retrovisores interiores (2)
- Porta-lanche
- Indicadores do sistema de advertência do operador
- Alto-falantes com instalação para rádio
- Controles montados no assento, ajustáveis
- Vidro deslizante nas janelas laterais
- Controle multifuncional montado na coluna - luzes, limpadores, sinal de seta
- Assento com suspensão, tecido
- Volante de direção inclinável e telescópico

### OUTROS EQUIPAMENTOS PADRÃO

- Portas grandes de acesso ao compartimento
- Articulação da pá-carregadeira com levantamento paralelo
- Engate de recuperação com pino
- Pontos de lubrificação montados remotamente
- Compartimentos e coberturas com trava

## Equipamento Opcional

O equipamento opcional pode variar. Consulte o revendedor Cat para obter detalhes.

- Anticongelante/líquido arrefecedor, vida útil prolongada
- Lubrificação automática integrada no monitor secundário
- Fluxo auxiliar, terceira e quarta funções
- Eixos, diferencial, deslize limitado, traseiro
- Farol giratório, estroboscópica
- Cabine, deluxe (padrão na Turquia):
  - Câmera, montada no teto, vista frontal com monitor separado\*
  - Desembaçador da janela traseira (padrão na Turquia)
  - Monitor secundário para ajustar configurações (padrão na Turquia)
  - Quebra sol, frontal e traseiro
  - Limpador/lavador de braço úmido, frontal e traseiro
- Ativação de velocidade ajustável para absorção de impactos
- Lembretes de manutenção preventiva
- Função de ajuda integrada (26 idiomas)
  - Quebra sol, frontal e traseiro
- Câmera, retrovisora (padrão na Turquia)
- Pacote de partida a frio:
  - Auxílio de partida a éter, aquecedor do bloco e baterias adicionais, 1.000 CCA (4 no total)
- Contrapeso (serviços pesados e registrador)
- Acoplador (Fusão e ISO 23727)
- Pacotes de detritos (baixo, médio, alto)
- Pacote de proteção contra corrosão
- Para-lamas (extensão de cobertura e cobertura total)
- Protetores
  - Trem de força (inferior, lateral, eixo de comando e cârter)
  - Para-brisa e luzes
  - Cilindros, inclinação e direção
  - Radiador traseiro, reforçado
- Articulação, levantamento alto
- Luzes halógenas auxiliares ou LED com luzes do compartimento do motor
- Luzes, rodoviárias dianteiras
- Válvulas de retenção de carga
- Detecção de Objetos
- Pacotes de rádio:
  - Instalação para rádio com Bluetooth
  - Rádio, AM/FM com Bluetooth e relógio
  - Rádio, AM/FM com CD player deluxe, weatherband, Bluetooth e relógio
- Assentos:
  - Assento Deluxe - assento com suspensão a ar de tecido totalmente ajustável com encosto médio
  - Assento Premium - suspensão a ar do couro e do tecido com apoio alto para as costas e suporte lombar a ar. Assento e encosto com aquecimento e resfriamento na parte inferior.
- Direção:
  - Modo duplo e Secundária
- Pneus:
  - 17,5 R25, radial (L-3)
  - 20,5 R25, radial (L-3)
  - 17,5-25 16 PR (L-3)
  - 20,5-25 16 PR (L-3)
- Ferramentas de trabalho
- Certificação CE (padrão na Turquia)

\*O sistema de câmera voltado para frente pode ser exigido para os requisitos locais da Turquia. Consulte o revendedor Cat local para obter informações adicionais.



Para obter informações completas sobre produtos Cat, serviços de revendedores e soluções industriais, visite nosso site [www.cat.com](http://www.cat.com)

© 2021 Caterpillar

Todos os direitos reservados

Os materiais e as especificações estão sujeitos a mudanças sem aviso prévio. As máquinas ilustradas nas fotos podem ter equipamentos adicionais. Consulte o revendedor Cat para ver as opções disponíveis.

CAT, CATERPILLAR, LET'S DO THE WORK, seus respectivos logotipos, "Caterpillar Corporate Yellow", e as identidades visuais "Power Edge" e Cat "Modern Hex", assim como a identidade corporativa e de produtos aqui usada, são marcas registradas da Caterpillar e não podem ser usadas sem permissão.

VisionLink é uma marca registrada da Trimble Navigation Limited, registrada nos Estados Unidos e em outros países.

APHQ7793-01 (05-2021)  
Substitui APHQ7793 e APHQ8018  
(AME, ANZP, CIS, S AM,  
SE Asia, Turkey)

