



# 950 GC

Cargador de ruedas

## Especificaciones técnicas

La configuración y las características pueden variar según la región. Consulte a su distribuidor Cat® para conocer la disponibilidad en su zona.

### Índice

<b>Especificaciones</b> .....	<b>2</b>
Motor .....	2
Pesos .....	2
Especificaciones de operación .....	2
Transmisión .....	2
Capacidades de llenado de servicio .....	2
Capacidades del cucharón .....	2
Sistema de aire acondicionado .....	3
Sistema hidráulico .....	3
Neumáticos .....	3
Rendimiento acústico .....	3
Cabina .....	3
Frenos .....	3
Dimensiones .....	4
Radio de giro .....	5
Opciones de neumáticos .....	5
Cambios específicos al 950 GC .....	5
Factores de llenado del cucharón y tabla de selección .....	6
Especificaciones de operación .....	7
Especificaciones de la horquilla .....	10
Especificaciones del brazo de manipulación de materiales .....	14
<b>Equipo estándar y optativo</b> .....	<b>15</b>

# Especificaciones del Cargador de Ruedas 950 GC

## Motor

Modelo de motor	Cat® C7.1	
Potencia del motor a 2.000 rpm ISO 14396:2002	170 kW	228 hp
ISO 14396:2002 (DIN)	231 hp (métricos)	
Potencia bruta a 2.000 rpm SAE J1995:2014	171 kW	229 hp
SAE J1995:2014 (DIN)	232 hp (métricos)	
Potencia neta a 2.000 rpm ISO 9249:2007, SAE J1349:2011	154 kW	207 hp
SAE J1349:2011 (DIN)	209 hp (métricos)	
Par del motor (1.400 rpm) ISO 14396:2002	1.020 N·m	752 lbf-pie
Par bruto (1.400 rpm) SAE J1995:2014	1.027 N·m	757 lbf-pie
Par neto (1.300 rpm) ISO 3294:2007, SAE J1349:2011, EEC 80/1269	931 N·m	687 lbf-pie
Calibre	105 mm	4,13"
Carrera	135 mm	5,31"
Cilindrada	7,01 L	428 pulg <sup>3</sup>

- El motor Cat cumple con las normas de emisiones MAR-1 de Brasil, equivalentes a Tier 3 de la EPA de EE.UU. y Stage IIIA de la Unión Europea.
- La potencia neta anunciada es la potencia disponible al volante cuando el motor está equipado con ventilador, alternador, filtro de aire y silenciador.
- Los motores Cat son compatibles con combustible diésel mezclado con los siguientes combustibles con menor intensidad de carbono hasta:
  - Un 100 % biodiésel FAME (fatty acid methyl ester, éster metílico de ácido graso)\*
  - Un 100 % de combustible diésel renovable, combustibles HVO (hydrotreated vegetable oil, aceite vegetal hidrotreatado) y GTL (gas-to-liquid, gas a líquido)

Consulte las pautas para saber cuál es la aplicación correcta. Comuníquese con su distribuidor Cat® o lea las recomendaciones de fluidos para máquinas Caterpillar (SEBU6250) a fin de obtener más información.

\*Para el uso de mezclas con más de un 20 % de biodiésel, consulte a su distribuidor Cat.

## Pesos

Peso en orden de trabajo	18.392 kg	40.547 lb
--------------------------	-----------	-----------

- El peso y las cargas límite de equilibrio estático y los pesos en orden de trabajo que se muestran se basan en una configuración de la máquina con neumáticos Triangle 23.5R25, tanques de fluidos llenos, operador, contrapeso estándar, configuración para temperatura ambiente estándar, ejes diferenciales abiertos (delantero/trasero), guardabarros para circulación por carretera, control de amortiguación y un cucharón de servicio general de 3,1 m<sup>3</sup> (4,0 yd<sup>3</sup>) con BOCE (Bolt-On-Cutting Edges, cuchillas empernadas).

## Especificaciones de operación

Carga límite de equilibrio estático: giro pleno de 38°		
Con deflexión de neumáticos	10.942 kg	24.123 lb
Sin deflexión de neumáticos	11.638 kg	25.657 lb
Fuerza de desprendimiento	154 kN	34.645 lbf

- Para una configuración de la máquina como se define en "Peso".
- Cumplimiento total de las secciones 1 a 6 de la norma ISO 14397-1:2007, que requiere una verificación del 2 % entre los cálculos y las pruebas.

## Transmisión

Avance 1	7,0 km/h	4,3 mph
Avance 2	12,5 km/h	7,8 mph
Avance 3	22,0 km/h	13,7 mph
Avance 4	36,0 km/h	22,4 mph
Retroceso 1	7,0 km/h	4,3 mph
Retroceso 2	12,5 km/h	7,8 mph
Retroceso 3	22,0 km/h	13,7 mph

- Velocidades de desplazamiento máximas (neumáticos 23.5-25).
- Velocidad de desplazamiento máxima en vehículo estándar con cucharón vacío y neumáticos L3 estándar con radio de rodadura de 760 mm (30").

## Capacidades de llenado de servicio

Tamaño del tanque de combustible	290 L	76,6 gal EE.UU.
Sistema de enfriamiento	48 L	12,7 gal EE.UU.
Cárter	20 L	5,3 gal EE.UU.
Transmisión	45 L	11,9 gal EE.UU.
Diferenciales y mandos finales: delanteros	40 L	10,6 gal EE.UU.
Diferenciales y mandos finales: traseros	38 L	10 gal EE.UU.
Tanque hidráulico	120 L	31,7 gal EE.UU.

## Capacidades de cucharón

Gama del cucharón	2,7-4,4 m <sup>3</sup>	3,5-5,75 yd <sup>3</sup>
-------------------	------------------------	--------------------------

# Especificaciones del Cargador de Ruedas 950 GC

## Sistema de aire acondicionado

El sistema de aire acondicionado en esta máquina contiene el refrigerante de gases fluorados de efecto invernadero R134a (potencial de calentamiento global = 1.430). El sistema contiene 1,9 kg (4,2 lb) de refrigerante que tiene un equivalente de CO<sub>2</sub> de 2,717 toneladas métricas (2,995 tons EE.UU.).

## Sistema hidráulico

Tipo de bomba del sistema del implemento	Bomba de pistón	
Tipo de bomba del sistema de dirección	Bomba de pistón	
Sistema del implemento: rendimiento máximo de la bomba a 2.200 rpm	256 L/min	68 gal EE.UU./min
Sistema del implemento: presión de operación máxima a 50 ± 1,5 L/min	27.900 kPa	4.047 lb/pulg <sup>2</sup>
Sistema del implemento: presión máxima de 3ª función optativa a 70 L/min (18,5 gal EE.UU./min)	20.680 kPa	2.999 lb/pulg <sup>2</sup>
Sistema del implemento: flujo máximo de 3ª función optativa	240 L/min	63 gal EE.UU./min
Tiempo de ciclo hidráulico: levantamiento desde posición de transporte	6,1 segundos	
Tiempo de ciclo hidráulico: descarga en levantamiento máximo	1,2 segundos	
Tiempo de ciclo hidráulico: bajada, vacío, descenso libre	2,8 segundos	
Tiempo de ciclo hidráulico: tiempo total del ciclo	10,1 segundos	

## Neumáticos\*

- Las opciones son las siguientes:
  - 23.5-25 16PR, L3 (Triangle)
  - 23.5R25 ★★, L3 (Triangle y Maxam)
  - 23.5R25 ★, L3 (Bridgestone)
  - 23.5R25, L5 (Triangle, Maxam y Bridgestone)

\*Las ofertas de neumáticos varían según la región. Consulte a su distribuidor Cat local para obtener más detalles.

## Rendimiento acústico

Nivel de presión acústica en los oídos del operador (ISO 6396:2008)	73 dB(A)
Nivel de potencia acústica exterior (ISO 6395:2008)	108 dB(A)
Nivel de presión acústica en los oídos del operador (ISO 6396:2008)	73 dB(A)*
Nivel de potencia acústica exterior (ISO 6395:2008)	106 dB(A)**

\*Se incluyen los países que adoptan las Directivas de la Unión Europea y del Reino Unido.  
\*\*Directiva de ruido de la Unión Europea 2000/14/EC y reglamento de ruido del Reino Unido 2001 No. 1701.

## Cabina

ROPS/FOPS	ROPS y FOPS cumplen con las normas ISO 3471:2008 y normas ISO 3449:2005 Level II
-----------	--

## Frenos

Frenos	Los frenos cumplen con las normas ISO 3450:2011
--------	---

# Especificaciones del Cargador de Ruedas 950 GC

## Dimensiones

Todas las dimensiones son aproximadas y se basan en neumáticos L3 Triangle 23.5-25 Bias.

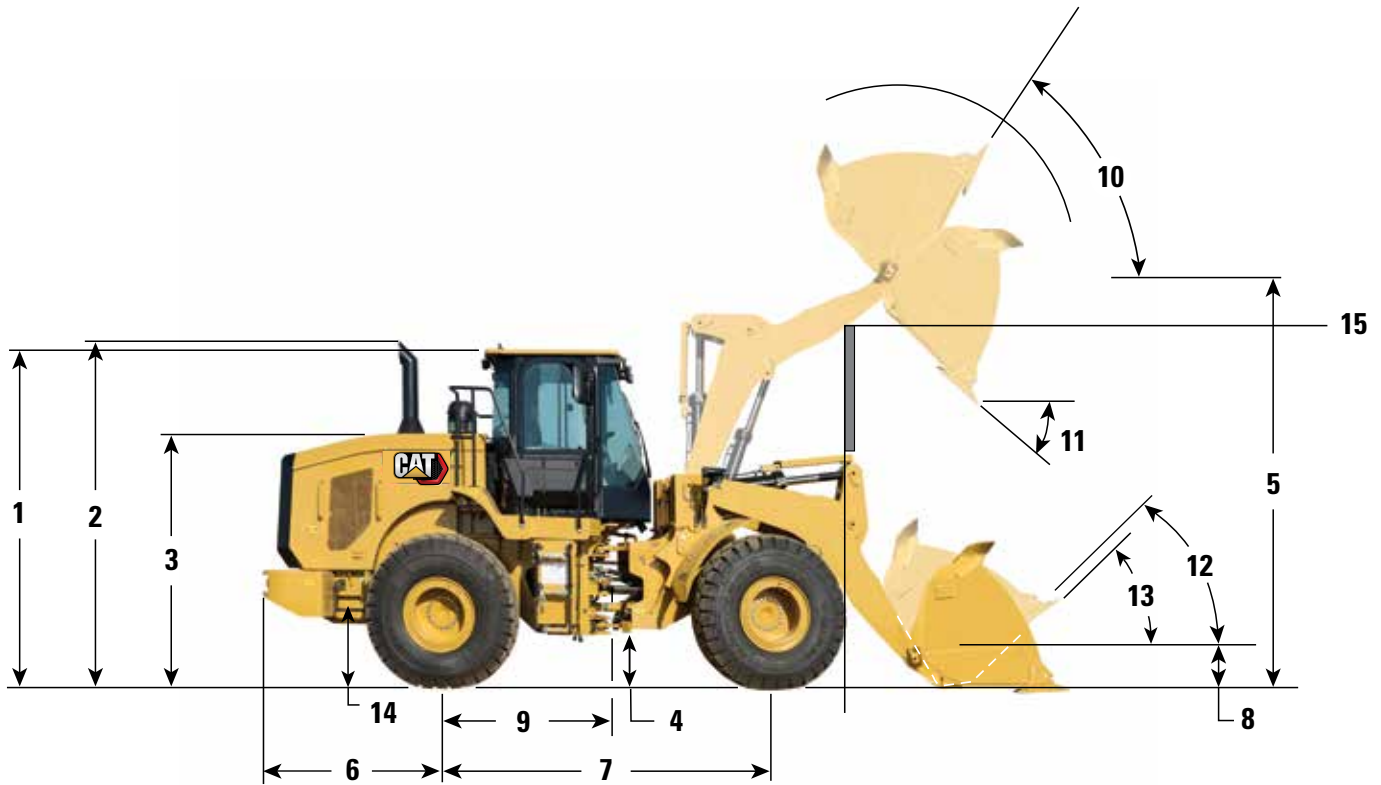

1	Altura hasta la parte superior de la estructura ROPS	3.458 mm	11' 4"
2	Altura hasta la parte superior del tubo de escape	3.596 mm	11' 10"
3	Altura hasta la parte superior del capó	2.568 mm	8' 5"
4	Espacio libre sobre el suelo	460 mm	1' 6"
5	Altura del pasador en B	4.188 mm	13' 9"
6	Desde la línea central del eje trasero al extremo del contrapeso	2.001 mm	6' 6"
7	Distancia entre ejes	3.300 mm	10' 10"
8	Altura del pasador en B en transporte	655 mm	2' 2"
9	Desde la línea central del eje trasero hasta el enganche	1.650 mm	5' 5"
10	Inclinación hacia atrás en levantamiento máximo		60°
11	Ángulo de descarga en levantamiento máximo		52°
12	Inclinación hacia atrás en transporte		45°
13	Inclinación hacia atrás en el suelo		40°
14	Altura a la línea central del eje	750 mm	2' 6"
15	Espacio libre del brazo de levantamiento	3.649 mm	12' 0"

# Especificaciones del Cargador de Ruedas 950 GC

## Radio de giro

Todas las dimensiones son aproximadas y se basan en neumáticos L3 Triangle 23.5-25 Bias.

Radio de giro fuera de los neumáticos	6.164 mm	20' 3"
Radio de giro dentro de los neumáticos	3.419 mm	11' 3"
Ancho sobre los neumáticos	2.790 mm	9' 2"
Radio de giro al borde exterior del contrapeso	6.190 mm	20' 3"

## Opciones de neumáticos\*

Marca de neumáticos	Triangle	Triangle	Maxam	Bridgestone	Maxam	Bridgestone	Triangle	Maxam
Tamaño del neumático	23.5-25	23.5R25	23.5R25	23.5R25	23.5R25	23.5R25	23.5R25	23.5R25
Tipo de rodadura	L-3	L-3	L-3	L-3	L-5	L-5	L-5	L-2
Patrón de rodadura	TL516	TB516	MS302	VJT	MS503	VSDT	TL538S+	MS202
Resistencia de la carcasa	16PR	**	**	*	**	*	**	*/**
Ancho sobre los neumáticos: máximo (sin carga)**	2.778 mm 9' 1"	2.807 mm 9' 2"	2.831 mm 9' 3"	2.813 mm 9' 2"	2.788 mm 9' 1"	2.813 mm 9' 2"	2.815 mm 9' 2"	2.833 mm 9' 3"
Ancho sobre los neumáticos: máximo (con carga)**	2.790 mm 9' 2"	2.836 mm 9' 3"	2.835 mm 9' 3"	2.831 mm 9' 3"	2.794 mm 9' 2"	2.837 mm 9' 3"	2.825 mm 9' 3"	2.846 mm 9' 3"
Cambio en las dimensiones verticales (promedio de la parte delantera y trasera)	0 0	0 0	1 mm 0,04"	2 mm 0,08"	4 mm 0,2"	5 mm 0,2"	6 mm 0,2"	7 mm 0,3"
Cambio del alcance horizontal	0 0	-1,0 mm -0,04"	-7 mm -0,3"	7,5 mm 0,3"	-25,5 mm -1,0"	-22,5 mm -0,9"	-29,5 mm -1,2"	0,5 mm 0,02"
Cambio en el círculo de espacio libre hasta el exterior de los neumáticos	0 0	23 mm 0,9"	22,5 mm 0,9"	20,5 mm 0,8"	2,0 mm 0,08"	23,5 mm 0,9"	17,5 mm 0,7"	28 mm 1,1"
Cambio en el círculo de espacio libre hasta el interior de los neumáticos	0 0	-23 mm -0,9"	-23 mm -0,9"	-21 mm -0,8"	-2 mm 0,08"	-24 mm -0,9"	-18 mm -0,7"	-28 mm -1,1"
Cambio en el ancho sobre los neumáticos: máximo	0 0	46 mm 1,8"	45 mm 1,8"	41 mm 1,6"	4 mm 0,2"	47 mm 1,9"	35 mm 1,4"	56 mm 2,2"
Cambio en el peso en orden de trabajo (sin lastre)	0 0	560 kg 1.235 lb	572 kg 1.261 lb	572 kg 1.261 lb	1.044 kg 2.302 lb	1.140 kg 3.404 lb	992 kg 2.187 lb	540 kg 1.191 lb
Cambio en la carga límite de equilibrio estático: recto	0 0	397 kg 875 lb	406kg 895 lb	406 kg 895 lb	740 kg 1.631 lb	809 kg 1.784 lb	704 kg 1.552 lb	383 kg 844 lb
Cambio en la carga límite de equilibrio estático: articulado	0 0	382 kg 842 lb	390 kg 860 lb	390 kg 860 lb	712 kg 1.570 lb	777 kg 1.713 lb	676 kg 1.490 lb	368 kg 811 lb

\*Las ofertas de neumáticos varían según la región. Consulte a su distribuidor Cat local para obtener más detalles.

\*\*Ancho sobre una protuberancia e incluye el aumento del neumático.

# Especificaciones del Cargador de Ruedas 950 GC

## Factores de llenado del cucharón y tabla de selección

El tamaño del cucharón se debe elegir en función de la densidad del material y el factor de llenado esperado. Los cucharones de la serie Performance Cat con piso más largo, abertura del cucharón más grande, mayor ángulo del depósito, paneles laterales redondeados y protección contra derrames integrada, demuestran factores de llenado significativamente más altos que los cucharones de la generación anterior o que no sean Cat. Por lo tanto, el volumen real que maneja la máquina suele ser mayor que la capacidad nominal.

Material suelto	Densidad del material	Factor de llenado (%)*
Tierra/arcilla	1.500-1.700 kg/m <sup>3</sup> (2.528-2.865 lb/yd <sup>3</sup> )	115
Arena y grava	1.500-1.700 kg/m <sup>3</sup> (2.528-2.865 lb/yd <sup>3</sup> )	115
Árido:	25 a 76 mm (1" a 3")	110
	19 mm (0,75") y más pequeños	105
Roca:	76 mm (3") y de mayor tamaño	100

\*Como % de la capacidad nominal de la norma ISO 7546:1983

**Nota:** Los factores de llenado alcanzados también dependerán de si el producto se lava o no.

Densidad del Material	kg/m <sup>3</sup>	700	800	900	1.000	1.100	1.200	1.300	1.400	1.500	1.600	1.700	1.800	1.900	2.000	2.100	2.200	2.300	2.400	2.500		
Enlace Estándar Propósito General Fijación con Pasador	2,70 m <sup>3</sup>												3,11 m <sup>3</sup>			2,70 m <sup>3</sup>						
	3,10 m <sup>3</sup>											3,57 m <sup>3</sup>		3,10 m <sup>3</sup>								
	3,30 m <sup>3</sup>								3,80 m <sup>3</sup>					3,30 m <sup>3</sup>								
	3,40 m <sup>3</sup>							3,91 m <sup>3</sup>						3,40 m <sup>3</sup>								
	3,60 m <sup>3</sup>							4,14 m <sup>3</sup>						3,60 m <sup>3</sup>								
Fijación con Gancho	3,10 m <sup>3</sup>										3,57 m <sup>3</sup>		3,10 m <sup>3</sup>									
Piso Plano Fijación con Pasador	4,40 m <sup>3</sup>				5,06 m <sup>3</sup>			4,40 m <sup>3</sup>														
Factores de Llenado del Balde																						
115 % 110 % 105 % 100 % 95 %																						

Todos los baldes muestran bordes atornillados.

# Especificaciones del Cargador de Ruedas 950 GC

## Especificaciones de operación

Tipo de cucharón		De uso general, con pasador								
Tipo de cuchilla		Cuchillas empernadas	Dientes y segmentos	Puntas	Cuchillas empernadas	Dientes y segmentos	Puntas	Cuchillas empernadas	Dientes y segmentos	Puntas
Capacidad: nominal	m3	2,70	2,70	2,50	3,10	3,10	2,90	3,30	3,30	3,10
	yd3	3,50	3,50	3,25	4,00	4,00	3,75	4,25	4,25	4,00
Capacidad: nominal 110 %	m3	3,00	3,00	2,75	3,40	3,40	3,20	3,60	3,60	3,40
	yd3	4,00	4,00	3,50	4,50	4,50	4,25	4,75	4,75	4,50
Ancho	mm	2.927	2.994	2.994	2.927	2.994	2.994	2.927	2.994	2.994
	pies/pulg	9' 7"	9' 9"	9' 9"	9' 7"	9' 9"	9' 9"	9' 7"	9' 9"	9' 9"
Espacio libre de descarga en levantamiento máximo y descarga a 45°	mm	3.130	3.015	3.015	3.050	2.933	2.933	3.012	2.894	2.894
	pies/pulg	10' 3"	9' 10"	9' 10"	10' 0"	9' 7"	9' 7"	9' 10"	9' 5"	9' 5"
Alcance en levantamiento máximo y descarga a 45°	mm	1.207	1.320	1.320	1.262	1.374	1.374	1.293	1.404	1.404
	pies/pulg	3' 11"	4' 3"	4' 3"	4' 1"	4' 6"	4' 6"	4' 2"	4' 7"	4' 7"
Alcance con el brazo de levantamiento horizontal y el cucharón horizontal	mm	2.620	2.781	2.781	2.720	2.881	2.881	2.770	2.931	2.931
	pies/pulg	8' 7"	9' 1"	9' 1"	8' 11"	9' 5"	9' 5"	9' 1"	9' 7"	9' 7"
Profundidad de excavación	mm	86,0	86,0	56,0	86	86	56	86	86	56
	pulg	0' 3"	0' 3"	0' 2"	0' 3"	0' 3"	0' 2"	0' 3"	0' 3"	0' 2"
Longitud total	mm	8.138	8.312	8.312	8.238	8.412	8.412	8.288	8.462	8.462
	pies/pulg	26' 8"	27' 3"	27' 3"	27' 0"	27' 7"	27' 7"	27' 2"	27' 9"	27' 9"
Altura total con el cucharón en la posición de levantamiento máximo	mm	5.557	5.557	5.557	5.642	5.642	5.642	5.690	5.690	5.690
	pies/pulg	18' 2"	18' 2"	18' 2"	18' 6"	18' 6"	18' 6"	18' 8"	18' 8"	18' 8"
Círculo de espacio libre del cargador con el cucharón en la posición de acarreo	mm	13.763	13.927	13.927	13.819	13.984	13.984	13.847	14.013	14.013
	pies/pulg	45' 1"	45' 8"	45' 8"	45' 4"	45' 10"	45' 10"	45' 5"	45' 11"	45' 11"
Carga límite de equilibrio estático, recta (con deflexión de neumáticos)*	kg	12.618	12.481	12.807	12.577	12.438	12.766	12.491	12.352	12.672
	lb	27.818	27.517	28.233	27.727	27.421	28.143	27.538	27.231	27.937
Carga límite de equilibrio estático, recta (sin deflexión de neumáticos)*	kg	13.328	13.190	13.525	13.290	13.151	13.488	13.207	13.067	13.397
	lb	29.382	29.078	29.816	29.300	28.992	29.737	29.117	28.807	29.534
Carga límite de equilibrio estático, articulada (con deflexión de neumáticos)*	kg	10.975	10.838	11.147	10.942	10.804	11.115	10.862	10.722	11.027
	lb	24.195	23.893	24.574	24.124	23.818	24.505	23.946	23.638	24.311
Carga límite de equilibrio estático, articulada (sin deflexión de neumáticos)*	kg	11.666	11.528	11.846	11.638	11.498	11.820	11.559	11.419	11.733
	lb	25.720	25.415	26.117	25.657	25.349	26.058	25.484	25.174	25.867
Fuerza de desprendimiento	kN	168	166	184	154	153	168	148	147	160
	lbf	37.677	37.418	41.257	34.645	34.388	37.674	33.245	32.988	36.041
Peso en orden de trabajo*	kg	18.454	18.562	18.405	18.392	18.500	18.343	18.433	18.541	18.384
	lb	40.683	40.921	40.575	40.546	40.784	40.438	40.637	40.875	40.528

\*Las cargas límite de equilibrio estático y los pesos en orden de trabajo que se muestran se basan en la configuración estándar de la máquina con neumáticos radiales 23.5R25 L3 Triangle TB516, tanque de combustible lleno, refrigerantes, lubricantes, aire acondicionado y operador. El cucharón con gancho incluye acoplador rápido. (Con deflexión del neumático) Cumple completamente con la norma ISO 14397-1:2007, secciones 1 a 6, que requiere la verificación del 2 % entre los cálculos y las pruebas. (Sin deflexión de neumáticos) Cumple con la norma ISO 14397-1:2007, secciones 1 a 5.

Las opciones de cucharón y herramienta varían según la región. Consulte a su distribuidor Cat local para obtener más detalles.

# Especificaciones del Cargador de Ruedas 950 GC

## Especificaciones de operación

Tipo de cucharón		De uso general, con pasador					
Tipo de cuchilla		Cuchillas empernadas	Dientes y segmentos	Puntas	Cuchillas empernadas	Dientes y segmentos	Puntas
Capacidad: nominal	m3	3,40	3,40	3,20	3,60	3,60	3,40
	yd3	4,50	4,50	4,25	4,75	4,75	4,50
Capacidad: nominal 110 %	m3	3,70	3,70	3,50	4,00	4,00	3,70
	yd3	5,00	5,00	4,50	5,25	5,25	5,00
Ancho	mm	2.927	2.994	2.994	2.927	2.994	2.994
	pies/pulg	9' 7"	9' 9"	9' 9"	9' 7"	9' 9"	9' 9"
Espacio libre de descarga en levantamiento máximo y descarga a 45°	mm	2.985	2.867	2.867	2.939	2.820	2.820
	pies/pulg	9' 9"	9' 4"	9' 4"	9' 7"	9' 3"	9' 3"
Alcance en levantamiento máximo y descarga a 45°	mm	1.314	1.424	1.424	1.351	1.460	1.460
	pies/pulg	4' 3"	4' 8"	4' 8"	4' 5"	4' 9"	4' 9"
Alcance con el brazo de levantamiento horizontal y el cucharón horizontal	mm	2.805	2.966	2.966	2.865	3.026	3.026
	pies/pulg	9' 2"	9' 8"	9' 8"	9' 4"	9' 11"	9' 11"
Profundidad de excavación	mm	86	86	56	86	86	56
	pulg	0' 3"	0' 3"	0' 2"	0' 3"	0' 3"	0' 2"
Longitud total	mm	8.323	8.497	8.497	8.383	8.557	8.557
	pies/pulg	27' 3"	27' 10"	27' 10"	27' 6"	28' 0"	28' 0"
Altura total con el cucharón en la posición de levantamiento máximo	mm	5.722	5.722	5.722	5.781	5.781	5.781
	pies/pulg	18' 9"	18' 9"	18' 9"	18' 11"	18' 11"	18' 11"
Círculo de espacio libre del cargador con el cucharón en la posición de acarreo	mm	13.867	14.034	14.034	13.902	14.069	14.069
	pies/pulg	45' 5"	46' 0"	46' 0"	45' 7"	46' 1"	46' 1"
Carga límite de equilibrio estático, recta (con deflexión de neumáticos)*	kg	12.432	12.292	12.616	12.168	12.027	12.349
	lb	27.407	27.098	27.813	26.825	26.515	27.225
Carga límite de equilibrio estático, recta (sin deflexión de neumáticos)*	kg	13.149	13.008	13.343	12.887	12.745	13.078
	lb	28.988	28.677	29.415	28.410	28.097	28.831
Carga límite de equilibrio estático, articulada (con deflexión de neumáticos)*	kg	10.805	10.665	10.974	10.548	10.407	10.714
	lb	23.821	23.513	24.194	23.254	22.944	23.620
Carga límite de equilibrio estático, articulada (sin deflexión de neumáticos)*	kg	11.505	11.363	11.682	11.249	11.107	11.424
	lb	25.363	25.051	25.754	24.799	24.486	25.184
Fuerza de desprendimiento	kN	144	143	156	137	135	147
	lbf	32.325	32.069	34.973	30.712	30.457	33.124
Peso en orden de trabajo*	kg	18.460	18.568	18.411	18.676	18.784	18.627
	lb	40.696	40.934	40.588	41.172	41.410	41.064

\*Las cargas límite de equilibrio estático y los pesos en orden de trabajo que se muestran se basan en la configuración estándar de la máquina con neumáticos radiales 23.5R25 L3 Triangle TB516, tanque de combustible lleno, refrigerantes, lubricantes, aire acondicionado y operador. El cucharón con gancho incluye acoplador rápido. (Con deflexión del neumático) Cumple completamente con la norma ISO 14397-1:2007, secciones 1 a 6, que requiere la verificación del 2 % entre los cálculos y las pruebas. (Sin deflexión de neumáticos) Cumple con la norma ISO 14397-1:2007, secciones 1 a 5.

Las opciones de cucharón y herramienta varían según la región. Consulte a su distribuidor Cat local para obtener más detalles.



# Especificaciones del Cargador de Ruedas 950 GC

## Especificaciones de operación

Tipo de cucharón	De uso general, con pasador				De piso plano, con pasador
	Tipo de cuchilla	Cuchillas empernadas	Dientes y segmentos	Puntas	Cuchillas empernadas
Capacidad: nominal	m3	3,10	3,10	2,90	4,40
	yd3	4,00	4,00	3,75	5,75
Capacidad: nominal 110 %	m3	3,40	3,40	3,20	4,80
	yd3	4,50	4,50	4,25	6,25
Ancho	mm	2.927	2.994	2.994	3.059
	pies/pulg	9' 7"	9' 9"	9' 9"	10' 0"
Espacio libre de descarga en levanta- miento máximo y descarga a 45°	mm	3.008	2.891	2.891	2.782
	pies/pulg	9' 10"	9' 5"	9' 5"	9' 1"
Alcance en levantamiento máximo y descarga a 45°	mm	1.299	1.410	1.410	1.357
	pies/pulg	4' 3"	4' 7"	4' 7"	4' 5"
Alcance con el brazo de levantamiento horizontal y el cucharón horizontal	mm	2.775	2.936	2.936	2.996
	pies/pulg	9' 1"	9' 7"	9' 7"	9' 9"
Profundidad de excavación	mm	94	94	64	102
	pulg	0' 3"	0' 3"	0' 2"	0' 4"
Longitud total	mm	8.299	8.473	8.473	8.527
	pies/pulg	27' 2"	27' 9"	27' 9"	27' 11"
Altura total con el cucharón en la posición de levantamiento máximo	mm	5.662	5.662	5.662	5.910
	pies/pulg	18' 6"	18' 6"	18' 6"	19' 4"
Círculo de espacio libre del cargador con el cucharón en la posición de acarreo	mm	13.850	14.017	14.017	14.109
	pies/pulg	45' 5"	45' 11"	45' 11"	46' 3"
Carga límite de equilibrio estático, recta (con deflexión de neumáticos)*	kg	11.834	11.696	12.014	11.695
	lb	26.090	25.786	26.485	25.784
Carga límite de equilibrio estático, recta (sin deflexión de neumáticos)*	kg	12.535	12.396	12.723	12.404
	lb	27.634	27.327	28.050	27.347
Carga límite de equilibrio estático, articulada (con deflexión de neumáticos)*	kg	10.224	10.086	10.388	10.105
	lb	22.541	22.236	22.902	22.277
Carga límite de equilibrio estático, articulada (sin deflexión de neumáticos)*	kg	10.908	10.768	11.080	10.796
	lb	24.047	23.740	24.427	23.801
Fuerza de desprendimiento	kN	146	145	159	123
	lbf	32.933	32.675	35.691	27.654
Peso en orden de trabajo*	kg	19.021	19.129	18.972	18.881
	lb	41.933	42.171	41.825	41.624

\*Las cargas límite de equilibrio estático y los pesos en orden de trabajo que se muestran se basan en la configuración estándar de la máquina con neumáticos radiales 23.5R25 L3 Triangle TB516, tanque de combustible lleno, refrigerantes, lubricantes, aire acondicionado y operador. El cucharón con gancho incluye acoplador rápido. (Con deflexión del neumático) Cumple completamente con la norma ISO 14397-1:2007, secciones 1 a 6, que requiere la verificación del 2 % entre los cálculos y las pruebas. (Sin deflexión de neumáticos) Cumple con la norma ISO 14397-1:2007, secciones 1 a 5.

Las opciones de cucharón y herramienta varían según la región. Consulte a su distribuidor Cat local para obtener más detalles.

# Especificaciones del Cargador de Ruedas 950 GC

## Especificaciones de la horquilla

### Especificaciones de la horquilla

1	Longitud del diente	mm	1.524
		pulg	60,0
2	Centro de carga	mm	762
		pulg	30,0
	Carga límite de equilibrio estático: recta (horquillas horizontales)	kg	9.090
		lb	20.035
	Carga límite de equilibrio estático articulado (horquillas horizontales)	kg	7.929
		lb	17.474
	Carga nominal (SAE J1197: 50% de FTSTL)	kg	3.964
		lb	8.737
	Carga nominal (CEN EN 474-3 en terreno irregular: 60% de FTSTL)	kg	4.757
		lb	10.485
	Carga nominal (CEN EN 474-3 en terreno firme y nivelado: 80% de FTSTL)	kg	6.182
		lb	13.825
3	Longitud total máxima	mm	8.960
		pulg	350,6
4	Alcance con horquillas a nivel del suelo	mm	1.268
		pulg	49,9
5	Desde el nivel del suelo hasta la parte superior del diente a la altura mínima y con la horquilla horizontal	mm	-86
		pulg	-3,4
6	Alcance con los brazos y las horquillas horizontales	mm	1.769
		pulg	69,7
7	Alcance con la horquilla a altura máxima	mm	847
		pulg	33,3
8	Distancia desde el suelo hasta la parte superior del diente con los brazos y la horquilla horizontales	mm	1.759
		pulg	69,2
9	Distancia desde el suelo hasta la parte superior del diente a la altura máxima y con la horquilla horizontal	mm	3.877
		pulg	152,7
10	Altura total de la horquilla en el levantamiento máximo (parte superior del portahorquillas al suelo)	mm	4.652
		pulg	183,2
11	Espacio libre a altura máxima de levantamiento y descarga máxima	mm	2.485
		pulg	97,8
12	Ángulo de descarga máximo desde la posición horizontal	grados	48
13	Ancho total del portahorquillas	mm	2.217
		pulg	87,3
14	Altura total del portahorquillas	mm	840
		pulg	33,1
15	Ancho del diente exterior (distancia máxima)	mm	2.070
		pulg	81,5
16	Ancho del diente exterior (distancia mínima)	mm	470
		pulg	18,5
	Ancho del diente (un solo diente)	mm	150,0
		pulg	5,9
	Grosor del diente	mm	65,0
		pulg	2,6
	Capacidad de los dientes	kg	6.300
		lb	13.885
	Peso en orden de trabajo	kg	18.233
		lb	40.186

## 950 GC STD

Horquilla para palés - FUSION

Portador de 87"

530-1861

Diente de 60"

548-3265

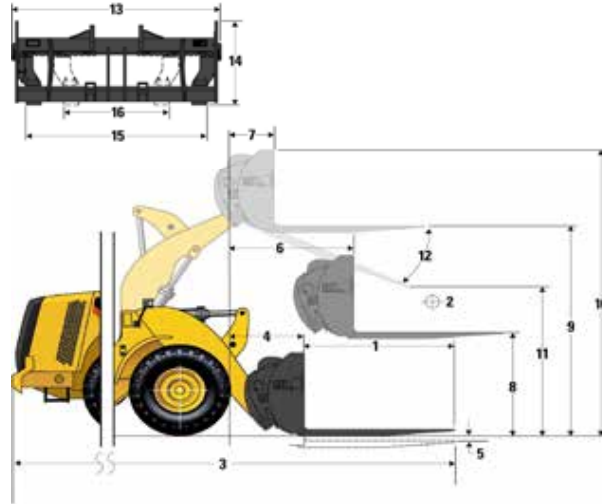

Capacidad (kg)  
(carga calculada en el punto del centro de gravedad)

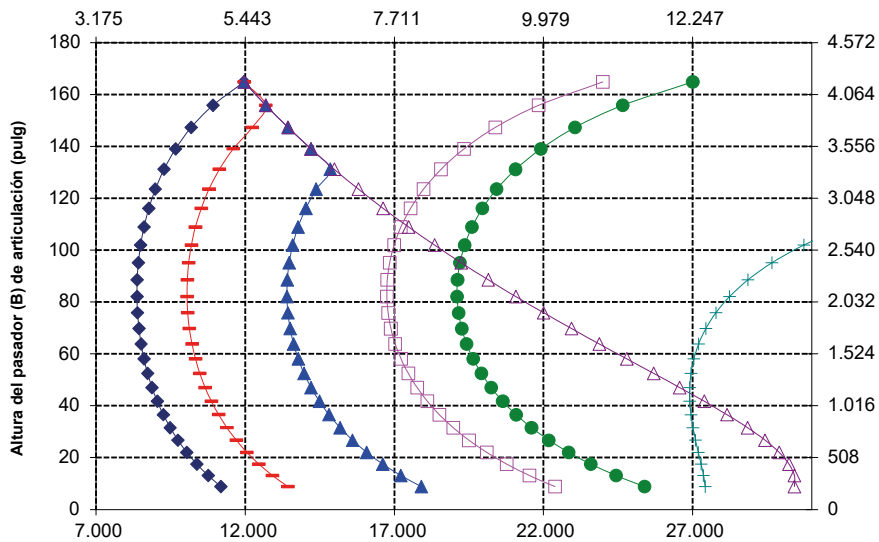

Capacidad (lb)  
(carga calculada en el punto del centro de gravedad)

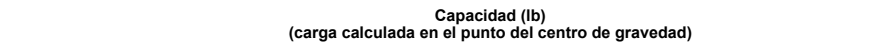

NOTA: Las cargas límite de equilibrio estático y el peso en orden de trabajo se basan en la siguiente configuración del cargador: neumáticos L3 Triangle TB516, aire acondicionado, control de amortiguación, protector del tren de fuerza, depósitos llenos de fluidos, combustible, refrigerante y lubricantes y operador.

Las especificaciones y clasificaciones corresponden a las siguientes normas: SAE\* J1197, SAE J732, CEN\*\* EN 474-3.

La carga nominal de operación para un cargador equipado con horquilla de paletas se determina mediante: SAE J1197: 50 % de carga límite de equilibrio estático a giro pleno o límite hidráulico.

CEN EN 474-3: 60 % de carga límite de equilibrio estático a giro pleno en terreno irregular o límite hidráulico. CEN EN 474-3: 80 % de carga límite de equilibrio estático a giro pleno en terreno firme y nivelado o límite hidráulico.

\*SAE: Sociedad de Ingenieros de Automoción  
\*\*CEN: Comité Europeo de Normalización



**ADVERTENCIA:** No sobrepase la capacidad de carga de los dientes. La capacidad de un diente individual está estampada en el costado de cada uno.

# Especificaciones del Cargador de Ruedas 950 GC

## Especificaciones de la horquilla

### Especificaciones de la horquilla

1	Longitud del diente	mm	1.830
		pulg	72.0
2	Centro de carga	mm	915
		pulg	36.0
	Carga límite de equilibrio estático: recta (horquillas horizontales)	kg	3.649
		lb	19.063
	Carga límite de equilibrio estático articulado (horquillas horizontales)	kg	7.538
		lb	16.613
	Carga nominal (SAE J1197: 50% de FTSTL)	kg	3.769
		lb	8.307
	Carga nominal (CEN EN 474-3 en terreno irregular: 60% de FTSTL)	kg	4.523
		lb	9.968
	Carga nominal (CEN EN 474-3 en terreno firme y nivelado: 80% de FTSTL)	kg	5.428
		lb	11.962
3	Longitud total máxima	mm	9.212
		pulg	362.7
4	Alcance con horquillas a nivel del suelo	mm	1.268
		pulg	49.9
5	Desde el nivel del suelo hasta la parte superior del diente a la altura mínima y con la horquilla horizontal	mm	-86
		pulg	-3.4
6	Alcance con los brazos y las horquillas horizontales	mm	1.769
		pulg	69.7
7	Alcance con la horquilla a altura máxima	mm	847
		pulg	33.3
8	Distancia desde el suelo hasta la parte superior del diente con los brazos y la horquilla horizontales	mm	1.759
		pulg	69.2
9	Distancia desde el suelo hasta la parte superior del diente a la altura máxima y con la horquilla horizontal	mm	3.877
		pulg	152.7
10	Altura total de la horquilla en el levantamiento máximo (parte superior del portahorquillas al suelo)	mm	4.652
		pulg	183.2
11	Espacio libre a altura máxima de levantamiento y descarga máxima	mm	2.259
		pulg	88.9
12	Ángulo de descarga máximo desde la posición horizontal	grados	48
13	Ancho total del portahorquillas	mm	2.217
		pulg	87.3
14	Altura total del portahorquillas	mm	840
		pulg	33.1
15	Ancho del diente exterior (distancia máxima)	mm	2.070
		pulg	81.5
16	Ancho del diente exterior (distancia mínima)	mm	470
		pulg	18.5
	Ancho del diente (un solo diente)	mm	150.0
		pulg	5.9
	Grosor del diente	mm	65.0
		pulg	2.6
	Capacidad de los dientes	kg	5.246
		lb	11.562
	Peso en orden de trabajo	kg	18.280
		lb	40.289

## 950 GC STD

Horquilla para palés - FUSION

Portador de 87"

Diente de 72"

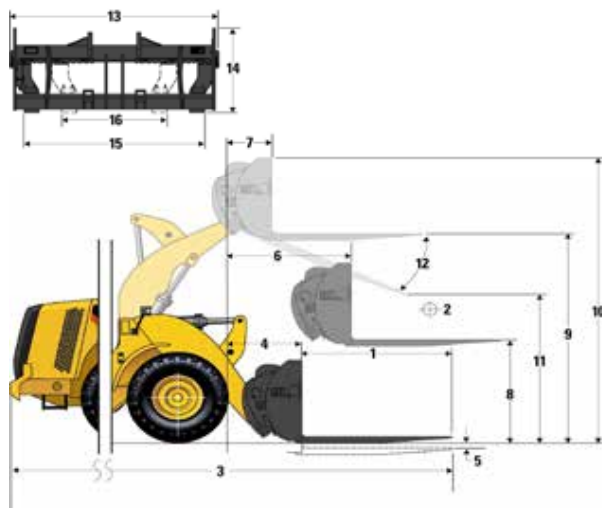

Capacidad (kg)  
(carga calculada en el punto del centro de gravedad)

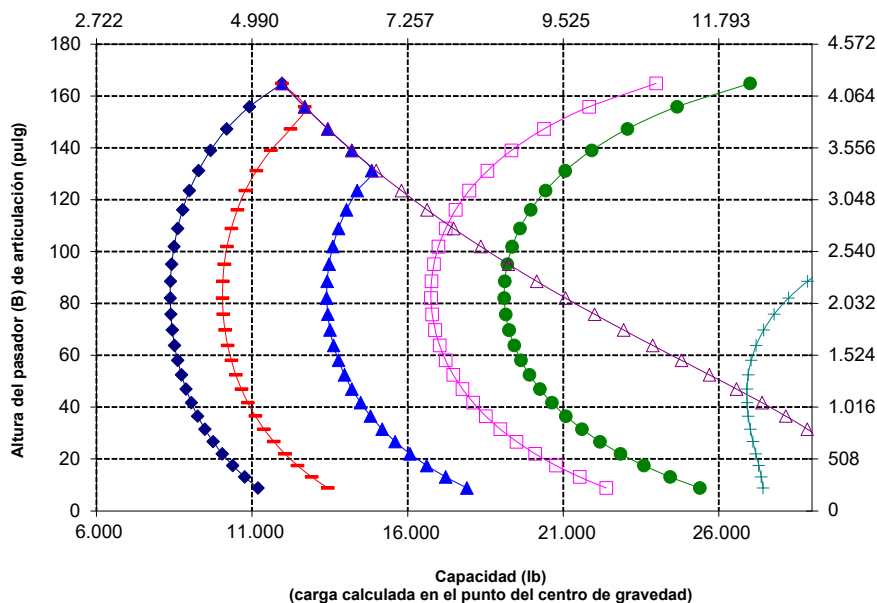

**NOTA:** Las cargas límite de equilibrio estático y el peso en orden de trabajo se basan en la siguiente configuración del cargador: neumáticos L3 Triangle TB516, aire acondicionado, control de amortiguación, protector del tren de fuerza, depósitos llenos de fluidos, combustible, refrigerante y lubricantes y operador.

Las especificaciones y clasificaciones corresponden a las siguientes normas: SAE\* J1197, SAE J732, CEN\*\* EN 474-3.

La carga nominal de operación para un cargador equipado con horquilla de paletas se determina mediante: SAE J1197: 50 % de carga límite de equilibrio estático a giro pleno o límite hidráulico.

CEN EN 474-3: 60 % de carga límite de equilibrio estático a giro pleno en terreno irregular o límite hidráulico. CEN EN 474-3: 80 % de carga límite de equilibrio estático a giro pleno en terreno firme y nivelado o límite hidráulico.

\*SAE: Sociedad de Ingenieros de Automoción  
\*\*CEN: Comité Europeo de Normalización



**ADVERTENCIA:** No sobrepase la capacidad de carga de los dientes. La capacidad de un diente individual está estampada en el costado de cada uno.

# Especificaciones del Cargador de Ruedas 950 GC

## Especificaciones de la horquilla

### Especificaciones de la horquilla

1	Longitud del diente	mm	1.524
		pulg	60,0
2	Centro de carga	mm	762
		pulg	30,0
	Carga límite de equilibrio estático: recta (horquillas horizontales)	kg	8.816
		lb	19.431
	Carga límite de equilibrio estático articulado (horquillas horizontales)	kg	7.652
		lb	16.865
	Carga nominal (SAE J1197 - 50% de FTSTL)	kg	3.826
		lb	8.433
	Carga nominal (CEN EN 474-3 en terreno irregular: 60% de FTSTL)	kg	4.591
		lb	10.119
	Carga nominal (CEN EN 474-3 en terreno firme y nivelado: 80% de FTSTL)	kg	6.122
		lb	13.492
3	Longitud total máxima	mm	8.861
		pulg	348,8
4	Alcance con horquillas a nivel del suelo	mm	1.223
		pulg	48,1
5	Desde el nivel del suelo hasta la parte superior del diente a la altura mínima y con la horquilla horizontal	mm	18
		pulg	0,7
6	Alcance con los brazos y las horquillas horizontales	mm	1.762
		pulg	69,4
7	Alcance con la horquilla a altura máxima	mm	840
		pulg	33,1
8	Distancia desde el suelo hasta la parte superior del diente con los brazos y la horquilla horizontales	mm	1.863
		pulg	73,4
9	Distancia desde el suelo hasta la parte superior del diente a la altura máxima y con la horquilla horizontal	mm	3.982
		pulg	156,8
10	Altura total de la horquilla en el levantamiento máximo (parte superior del portahorquillas al suelo)	mm	5.022
		pulg	197,7
11	Espacio libre a altura máxima de levantamiento y descarga máxima	mm	2.434
		pulg	95,8
12	Ángulo de descarga máximo desde la posición horizontal	grados	54
13	Ancho total del portahorquillas	mm	2.528
		pulg	99,5
14	Altura total del portahorquillas	mm	1.130
		pulg	44,5
15	Ancho del diente exterior (distancia máxima)	mm	2.178
		pulg	85,7
16	Ancho del diente exterior (distancia mínima)	mm	576
		pulg	22,7
	Ancho del diente (un solo diente)	mm	180,0
		pulg	7,1
	Grosor del diente	mm	90,0
		pulg	3,5
	Capacidad de los dientes	kg	17.800
		lb	39.231
	Peso en orden de trabajo	kg	18.608
		lb	41.012

## 950 GC STD

Horquilla para construcción, FUSION

Portador de 96"

520-7957

Diente de 60"

520-7980

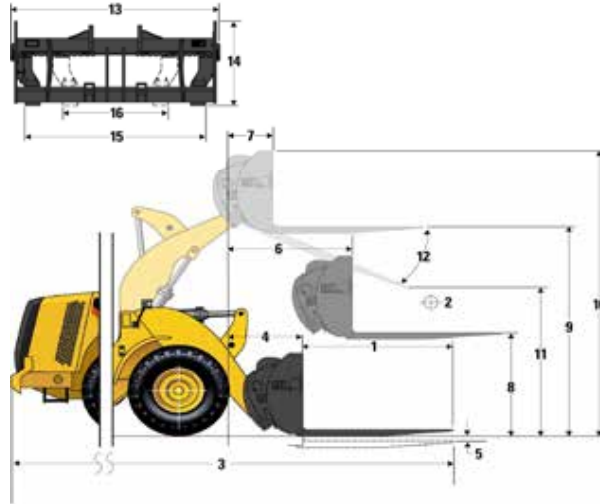

Capacidad (kg)  
(carga calculada en el punto del centro de gravedad)

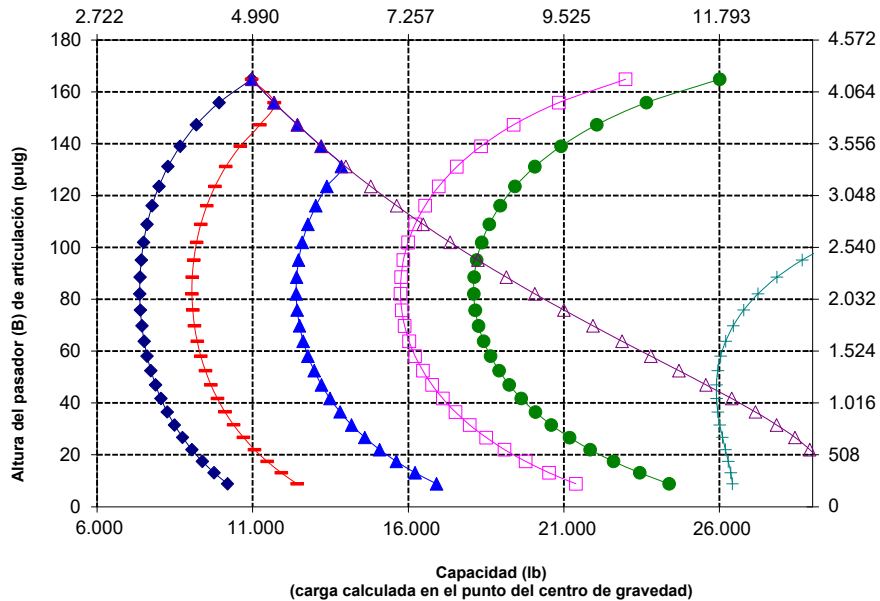

**NOTA:** Las cargas límite de equilibrio estático y el peso en orden de trabajo se basan en la siguiente configuración del cargador: neumáticos L3 Triangle TB516, aire acondicionado, control de amortiguación, protector del tren de fuerza, depósitos llenos de fluidos, combustible, refrigerante y lubricantes y operador.

Las especificaciones y clasificaciones corresponden a las siguientes normas: SAE\* J1197, SAE J732, CEN\*\* EN 474-3.

La carga nominal de operación para un cargador equipado con horquilla de paletas se determina mediante: SAE J1197: 50 % de carga límite de equilibrio estático a giro pleno o límite hidráulico. CEN EN 474-3: 60 % de carga límite de equilibrio estático a giro pleno en terreno irregular o límite hidráulico. CEN EN 474-3: 80 % de carga límite de equilibrio estático a giro pleno en terreno firme y nivelado o límite hidráulico.

\*SAE: Sociedad de Ingenieros de Automoción  
\*\*CEN: Comité Europeo de Normalización



**ADVERTENCIA:** No sobrepase la capacidad de carga de los dientes. La capacidad de un diente individual está estampada en el costado de cada uno.

## Especificaciones de la horquilla

### Especificaciones de la horquilla

1	Longitud del diente	mm	1.829
		pulg	72,0
2	Centro de carga	mm	915
		pulg	36,0
	Carga límite de equilibrio estático: recta (horquillas horizontales)	kg	8.370
		lb	18.448
	Carga límite de equilibrio estático articulado (horquillas horizontales)	kg	7.256
		lb	15.992
	Carga nominal (SAE J1197 - 50% de FTSTL)	kg	3.628
		lb	7.996
	Carga nominal (CEN EN 474-3 en terreno irregular: - 60% de FTSTL)	kg	4.354
		lb	9.595
	Carga nominal (CEN EN 474-3 en terreno firme y nivelado: - 80% de FTSTL)	kg	5.658
		lb	12.469
3	Longitud total máxima	mm	9.166
		pulg	360,9
4	Alcance con horquillas a nivel del suelo	mm	1.223
		pulg	48,1
5	Desde el nivel del suelo hasta la parte superior del diente a la altura mínima y con la horquilla horizontal	mm	18
		pulg	0,7
6	Alcance con los brazos y las horquillas horizontales	mm	1.762
		pulg	69,4
7	Alcance con la horquilla a altura máxima	mm	840
		pulg	33,0
8	Distancia desde el suelo hasta la parte superior del diente con los brazos y la horquilla horizontales	mm	1.863
		pulg	73,4
9	Distancia desde el suelo hasta la parte superior del diente a la altura máxima y con la horquilla horizontal	mm	3.982
		pulg	156,8
10	Altura total de la horquilla en el levantamiento máximo (parte superior del portahorquillas al suelo)	mm	5.022
		pulg	197,7
11	Espacio libre a altura máxima de levantamiento y descarga máxima	mm	2.187
		pulg	86,1
12	Ángulo de descarga máximo desde la posición horizontal	grados	54
13	Ancho total del portahorquillas	mm	2.528
		pulg	99,5
14	Altura total del portahorquillas	mm	1.130
		pulg	44,5
15	Ancho del diente exterior (distancia máxima)	mm	2.178
		pulg	85,7
16	Ancho del diente exterior (distancia mínima)	mm	576
		pulg	22,7
	Ancho del diente (un solo diente)	mm	180,0
		pulg	7,1
	Grosor del diente	mm	90,0
		pulg	3,5
	Capacidad de los dientes	kg	14.800
		lb	32.619
	Peso en orden de trabajo	kg	18.669
		lb	41.146

## 950 GC STD

Horquilla para construcción, FUSION

Portador de 96"

520-7957

Diente de 72"

520-7979

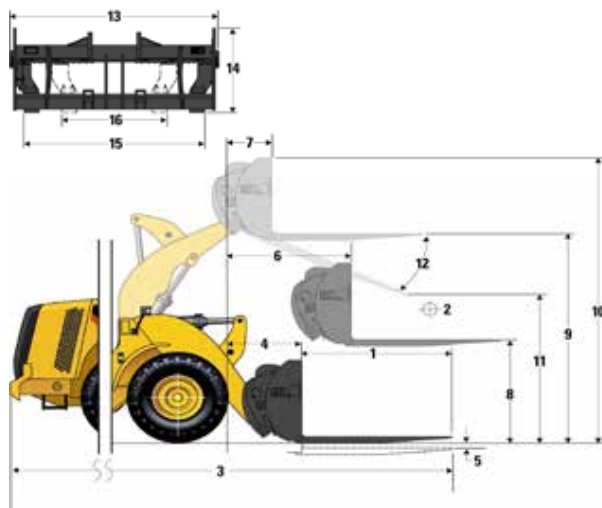

Capacidad (kg)  
(carga calculada en el punto del centro de gravedad)

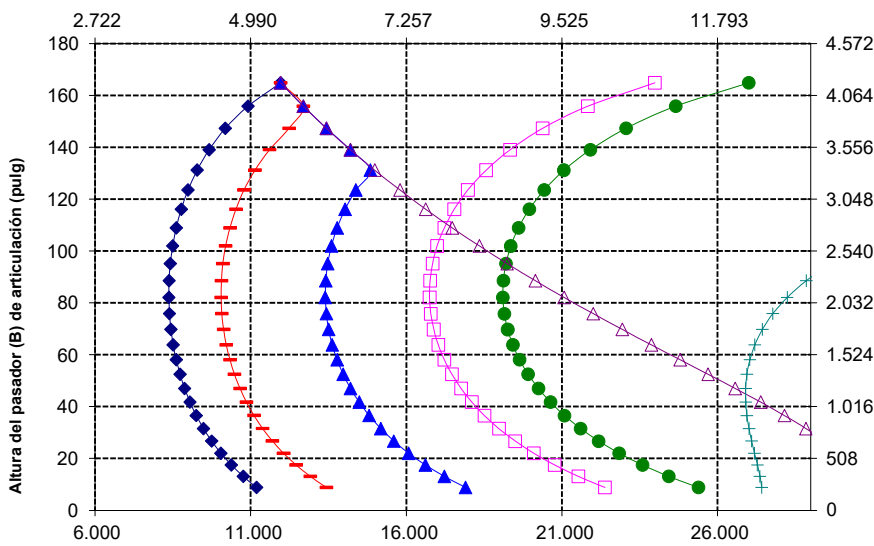

Capacidad (lb)  
(carga calculada en el punto del centro de gravedad)

**NOTA:** Las cargas límite de equilibrio estático y el peso en orden de trabajo se basan en la siguiente configuración del cargador: neumáticos L3 Triangle TB516, aire acondicionado, control de amortiguación, protector del tren de fuerza, depósitos llenos de fluidos, combustible, refrigerante y lubricantes y operador.

Las especificaciones y clasificaciones corresponden a las siguientes normas: SAE\* J1197, SAE J732, CEN\*\* EN 474-3.

La carga nominal de operación para un cargador equipado con horquilla de paletas se determina mediante: SAE J1197: 50 % de carga límite de equilibrio estático a giro pleno o límite hidráulico. CEN EN 474-3: 60 % de carga límite de equilibrio estático a giro pleno en terreno irregular o límite hidráulico. CEN EN 474-3: 80 % de carga límite de equilibrio estático a giro pleno en terreno firme y nivelado o límite hidráulico.

\*SAE: Sociedad de Ingenieros de Automoción  
\*\*CEN: Comité Europeo de Normalización



**ADVERTENCIA:** No sobrepase la capacidad de carga de los dientes. La capacidad de un diente individual está estampada en el costado de cada uno.

# Especificaciones del Cargador de Ruedas 950 GC

## Especificaciones del brazo de manipulación de materiales

### 950 GC

MHA 624-9044 Fusion

6 pos

#### Especificaciones de MHA

	Retraído	Extensión 1	Extensión 2	Extensión 3	Extensión 4	Extendido
Levantamiento máximo: alcance del gancho (1, 2, 3, 4, 5, 6)	mm 2.045	2.176	2.307	2.438	2.569	2.700
	pie, pulg 6' 8"	7' 1"	7' 6"	7' 11"	8' 5"	8' 10"
Levantamiento máximo: altura del gancho (7, 8, 9, 10, 11, 12)	mm 7.058	7.333	7.608	7.883	8.158	8.433
	pie, pulg 23' 1"	24' 0"	24' 11"	25' 10"	26' 9"	27' 8"
Horizontal: alcance del gancho (13, 14, 15, 16, 17, 18)	mm 4.627	4.932	5.237	5.541	5.846	6.151
	pie, pulg 15' 2"	16' 2"	17' 2"	18' 2"	19' 2"	20' 2"
Horizontal: altura del gancho (19)	mm 1.829	1.829	1.829	1.829	1.829	1.829
	pie, pulg 6' 0"	6' 0"	6' 0"	6' 0"	6' 0"	6' 0"
Levantamiento mínimo: alcance del gancho (20, 21, 22, 23, 24, 25)	mm 1.471	1.566	1.661	1.757	1.852	1.947
	pie, pulg 4' 9"	5' 1"	5' 5"	5' 9"	6' 0"	6' 4"
Levantamiento mínimo: altura del gancho (26, 27, 28, 29, 30, 31)	mm (2.979)	(3.269)	(3.558)	(3.848)	(4.137)	(4.427)
	pie, pulg -9' 2"	-10' 3"	-11' 3"	-12' 4"	-13' 5"	-14' 5"
Carga de equilibrio estático, recto	kg 5.652	5.346	5.070	4.820	4.594	4.386
	lb 12.457	11.782	11.174	10.624	10.124	9.667
Carga límite de equilibrio estático (articulado)	kg 4.935	4.666	4.425	4.206	4.007	3.825
	lb 10.877	10.285	9.752	9.270	8.832	8.431
Peso en orden de trabajo	kg 17.994	17.994	17.994	17.994	17.994	17.994
	lb 39.659	39.659	39.659	39.659	39.659	39.659

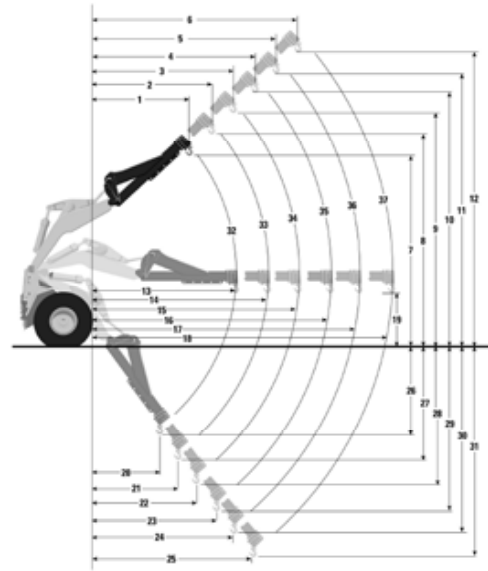

Capacidad de carga útil (kg)  
(carga calculada en el punto del centro de gravedad)

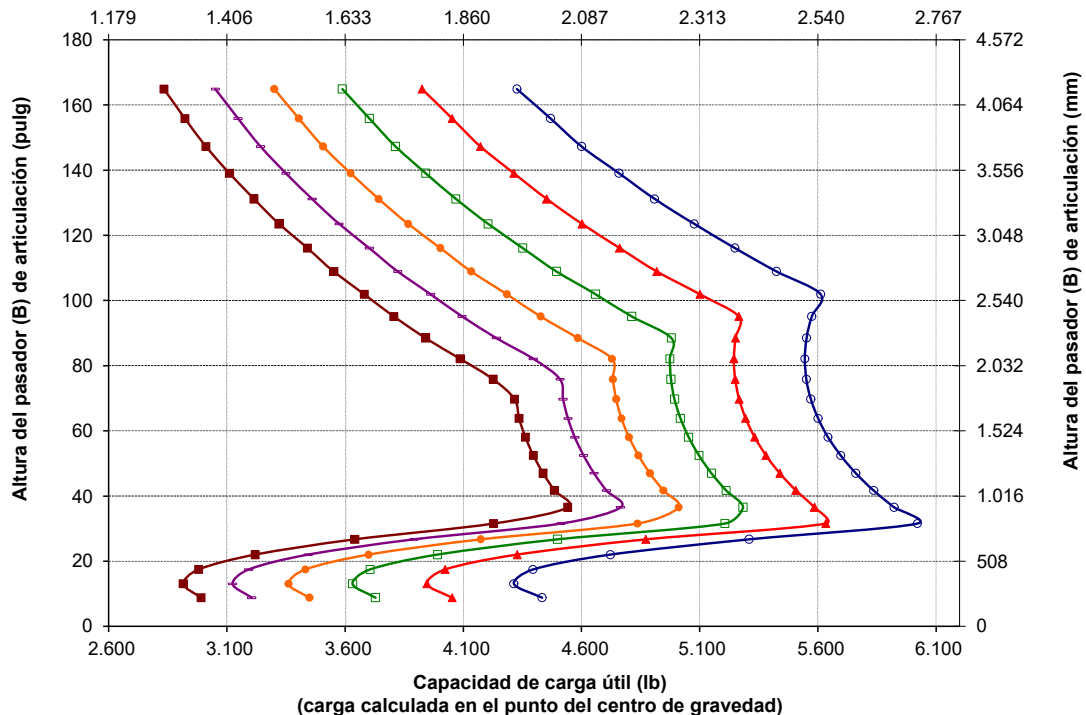

# Especificaciones del Cargador de Ruedas 950 GC

## Equipo estándar y optativo

El equipo estándar y optativo puede variar. Comuníquese con su distribuidor Cat para obtener más detalles.

	Estándar	Optativo		Estándar	Optativo
<b>ENTORNO DEL OPERADOR</b>			<b>SISTEMA ELÉCTRICO</b>		
Aire Acondicionado (HVAC) con 10 salidas de aire y unidad de filtro ubicados fuera de la cabina	✓		Sistema de iluminación: 4 luces de trabajo halógenas	✓	
Cabina presurizada e insonorizada	✓		Sistema de iluminación: 8 luces de trabajo halógenas		✓
Listo para la instalación de radio CB		✓	Sistema de iluminación: 4 luces de trabajo LED		✓
Puertas, acceso de servicio (con traba)	✓		Luces de cola LED	✓	
Espejos retrovisores internos y externos	✓		Luces de desplazamiento altas y bajas con señales de giro delanteras y traseras		✓
Radio: DAB+/AM/FM/BT		✓	Motor de arranque eléctrico de servicio pesado	✓	
Estructura ROPS/FOPS	✓		Sistema de arranque y carga de 24 V	✓	
Asiento (tela) con suspensión mecánica Comfort Cat	✓		<b>SISTEMA MONITOR</b>		
Asiento de respaldo alto con suspensión neumática		✓	Indicadores digitales:	✓	
Asiento con suspensión neumática y calefacción		✓	Indicador de marcha		
Columna de dirección, ángulo ajustable	✓		Velocímetro		
Dirección secundaria eléctrica*		✓	Unidades del medidor de servicio		
Ventana deslizante (lados izquierdo y derecho)	✓		Códigos de fallas		
<b>TREN DE FUERZA</b>			Medidores:	✓	
Enfriador de aceite de los ejes		✓	Temperaturas del refrigerante del motor y nivel de fluido		
Frenos de discos sumergidos en aceite, completamente hidráulicos y cerrados	✓		Temperatura del aceite de la transmisión y el aceite hidráulico		
Motor Cat C7.1 que cumple con las normas de emisiones	✓		Tacómetro y nivel de DEF		
EIMS (Engine Idle Management System, Sistema de administración de velocidad en vacío del motor)	✓		<b>EQUIPOS ADICIONALES</b>		
Ventilador de radiador controlado electrónicamente e impulsado hidráulicamente con detección de temperatura por demanda	✓		Lubricación automática Cat		✓
Ventilador reversible de enfriamiento, control automático y manual		✓	Cámara de visión delantera (kit)**		✓
Bomba de cebado de combustible (manual)	✓		Sistema de pesaje Cat Payload		✓
Separador de agua/combustible	✓		Instalación de Cat Payload		✓
Radiador del núcleo de la unidad (9,5 fpi) con ATAAC (Air-To-Air Aftercooler, Posenfriador aire a aire)	✓		Arranque para climas fríos (baterías 2×1.400 CCA y auxiliar de arranque con éter)		✓
Interruptor de bloqueo del neutralizador de la transmisión (ajustable)	✓		Diferenciales de patinaje limitado		✓
Convertidor de par	✓		Extensiones de guardabarros o carretera		✓
Servotransmisión automática (4A/3R), función de reducción 2-1 manual	✓		Neumáticos de tracción L5		✓
<b>SISTEMA HIDRÁULICO</b>			Neumáticos con capas cruzadas o radiales L3	✓	
Bomba de dirección con detección de carga dedicada	✓		Antefiltro, turbina		✓
Sistema del implemento con detección de carga	✓		Listo para la instalación de Product Link	✓	
Control de amortiguación		✓	Protector del cilindro de inclinación		✓
Válvulas de muestreo de aceite S•O•S <sup>SM</sup>		✓	Caja de herramientas		✓
Tercera función con palanca de eje único dedicada adicional	✓		Alarma de retroceso variable (3 dB por encima del ruido ambiente)	✓	
			Protección del parabrisas		✓
			<b>VARILLAJE</b>		
			Control de acoplador rápido Fusion		✓
			Desconexiones de levantamiento y retorno a la excavación del cucharón (electromagnéticas), ajuste mecánico	✓	
			Barra en Z con tubo transversal fabricado y palanca de inclinación	✓	

\*Estándar donde esté indicado.

\*\* Consulte la publicación M0106413 para conocer los requisitos de uso.



Para obtener información más completa sobre los productos Cat, los servicios del distribuidor y las soluciones del sector, visite nuestro sitio web [www.cat.com](http://www.cat.com).

Los materiales y las especificaciones están sujetos a cambios sin previo aviso. Las máquinas que se muestran en las fotografías pueden incluir equipos adicionales. Consulte con su distribuidor Cat para conocer las opciones disponibles.

© 2025 Caterpillar. Todos los derechos reservados. CAT, CATERPILLAR, LET'S DO THE WORK, sus respectivos logotipos, Fusion, Product Link, S•O•S, el color "Caterpillar Corporate Yellow", la imagen comercial de "Power Edge" y Cat "Modern Hex", así como la identidad corporativa y de producto utilizadas en la presente, son marcas registradas de Caterpillar y no pueden utilizarse sin autorización.

ASXQ2511-03 (02-2025)  
Número de fabricación: 01B  
(Afr-ME, Eurasia, S Am  
[excluding Chile and Colombia],  
Aus-NZ, Asia [excluding China,  
India, Japan, S. Korea])

