



Cat®

PM310, PM312 ve PM313

ASFALT KAZIMA MAKİNESİ

ÖZELLİKLER:

■ Gelişmiş Frezeleme Sistemi

- Otomatik Yük Kontrolü özelliği, derin daldırmalı kesmelerde bile optimum kesme performansı sağlar
- Opsiyonel Cat® Grade Control
 - Basit kullanım ve hassas performans sağlar
 - Rampa giriş, rampa çıkış özelliği
- Gelişmiş hizalı kesme özelliği

■ Ağır hizmet tipi Güç aktarma sistemi

- Güçlü Cat C9.3 ACERT™ motoru, China III NR ve Brazil MAR-1 emisyon standartlarını (U.S. EPA Tier 3/EU Stage IIIA eşdeğeri) karşılamaktadır
- 246 kW (330 hp) brüt güç sağlar

■ Basit Servis

- Büyük servis kapakları sayesinde hızlı ve kolay erişim
- Elektrik sistemi, kolay tanınması için renk kodlarına ve numaralara sahiptir ve koruma amaçlı olarak bantla sarılmıştır
- Uzatılmış hidrolik yağı servis aralıkları: yağ numunesi alınmadan 3.000 saat, yağ numunesi alınarak 6.000 saat
- Opsiyonel Donanımsal Tahrik Sistemi, bakım ve servis işleri sırasında makineye hareket desteği için ana makine işlevlerinin tam operasyonel kontrolünü sağlar
- Elektronik Kontrol Modülü (ECM) motoru ve sistemleri takip eder, operatörü performans ile ilgili sorunlara karşı uyarır ve arıza giderme bilgileri sağlar; eksiksiz Cat Elektronik Teknisyeni (Cat ET) desteği
- Rahat parça bulunurluğu ve kolay ulaşılabilir temsilci konumları

■ Dayanıklı Kesme Sistemi

- Ağır hizmet tipi kuru kavrama
- Üç kesme hızı, elektronik seçimli
- Kalıplı, yüksek çekme mukavemetli kayışla tahriklenen rotor
- Otomatik kayış germe özelliği kaymayı önler
- Takviyeli kesme bölmesi artırılmış dayanıklılık sağlar

■ Üretken Çalışma Ortamı

- Ergonomik olarak ayarlanmış operatör kabini
- Kontroller arkadan aydınlatmalıdır ve kullanımları kolaydır
- Rahat süspansiyonlu koltuk ve titreşimi azaltan zemin paspası
- Opsiyonel uzaktan kamera görüşü artırır
- Düşük ışık koşullarında rahatlıkla çalışabilmesi için mükemmel çalışma alanı aydınlatması
- Opsiyonel Elektrikli Güneşlik
- Opsiyonel Toz Azaltma Sistemi

■ En iyi Manevra Kabiliyeti ve Kontrolü

- Mobil arka kaldırma kolunu, hizalı kesme özelliği için iç tarafa konumlandırılabilir
- Çekiş kontrolü sistemi kaymayı azaltır



- 1 Opsiyonel Elektrikli Güneşlik
- 2 Cat C9.3 ACERT Motor
- 3 Konum algılama Silindirleri ile yan plakalar
- 4 Opsiyonel Cat Grade Control
- 5 Süspansiyonlu Koltuk

- 6 Katlanabilir Yükleme Konveyörü
- 7 Opsiyonel Toz Azaltma Sistemi
- 8 Opsiyonel Uzaktan Kamera
- 9 Mobil Arka Kaldırma Kolunu
- 10 Tekerlek Alt Takımı Yapılandırması



PM310, PM312 ve PM313 Asfalt Kazıma Makinesi

Teknik Özellikler

Çalışma Ağırlığı*	PALET	TEKERLEK
PM310	21.655 kg (47.746 lb)	20.955 kg (46.203 lb)
PM312	21.842 kg (48.153 lb)	21.142 kg (46.610 lb)
PM313	21.946 kg (48.382 lb)	21.246 kg (46.839 lb)

Nakliye Ağırlığı**	PALET	TEKERLEK
PM310	20.043 kg (44.187 lb)	19.343 kg (42.644 lb)
PM312	20.230 kg (44.560 lb)	19.530 kg (43.017 lb)
PM313	20.334 kg (44.829 lb)	19.634 kg (43.286 lb)

Güç Aktarma Sistemi

Motor Modeli	Cat C9.3 ACERT
Brüt Güç - SAE J1995	246 kW (330 hp)
Çalışma Hızı	33 m/dak. (108 ft/dak.)
Maksimum Seyir Hızı	Palet: 5,5 km/sa. (3,4 mil/sa.) Tekerlek 7,5 km/sa. (4,7 mil/sa.)

Kesme Sistemi

PM310 Frezeleme Genişliği	1.000 mm (39,4 inç)
Uç Sayısı	91
PM312 Frezeleme Genişliği	1.225 mm (48,2 inç)
Uç Sayısı	106
PM313 Frezeleme Genişliği	1.300 mm (51,2 inç)
Uç Sayısı	111
Maksimum Kesme Derinliği	330 mm (13 inç)
Rotor Devirleri	97 / 109 / 121 dev/dak.

Servis Dolum Kapasiteleri

Yakıt Deposu	600 L (158,5 gal)
Soğutma Sistemi	62 L (16,4 gal)
Motor Yağı	30 L (7,9 gal)
Hidrolik Yağı	59 L (15,6 gal)
Su Deposu	1.260 L (333 gal)

* Çalışma Ağırlıkları yaklaşık olarak verilmiştir ve soğutucu sıvı, yağlar, dolu yakıt deposu, dolu su deposu ve 75 kg (165 lb) ağırlığındaki operatör dahil olacak şekilde hesaplanmıştır.

** Nakliye Ağırlıkları yaklaşık olarak verilmiştir ve soğutucu sıvı, yağlar, %50 oranında dolu yakıt deposu ve boş su deposu dahil olacak şekilde hesaplanmıştır.

Opsiyonel Ekipman

- Cat Grade Control
- İkaz Işığı
- Elektrikli Güneşlik
- Product Link™
- Hidrolik Katlanabilir Konveyör
- Ek Dokunmatik Ekran
- Ek Su Püskürtme Sistemi
- Cat Elmas Uçlar
- Hava Kompresörü
- Toz Azaltma Sistemi
- Uzaktan Kameralar
- Yüksek Basıncılı Yıkama Sistemi
- Devreye Alma Hizmeti
- Balast Kiti
- Acil Yardımcı Güç Ünitesi

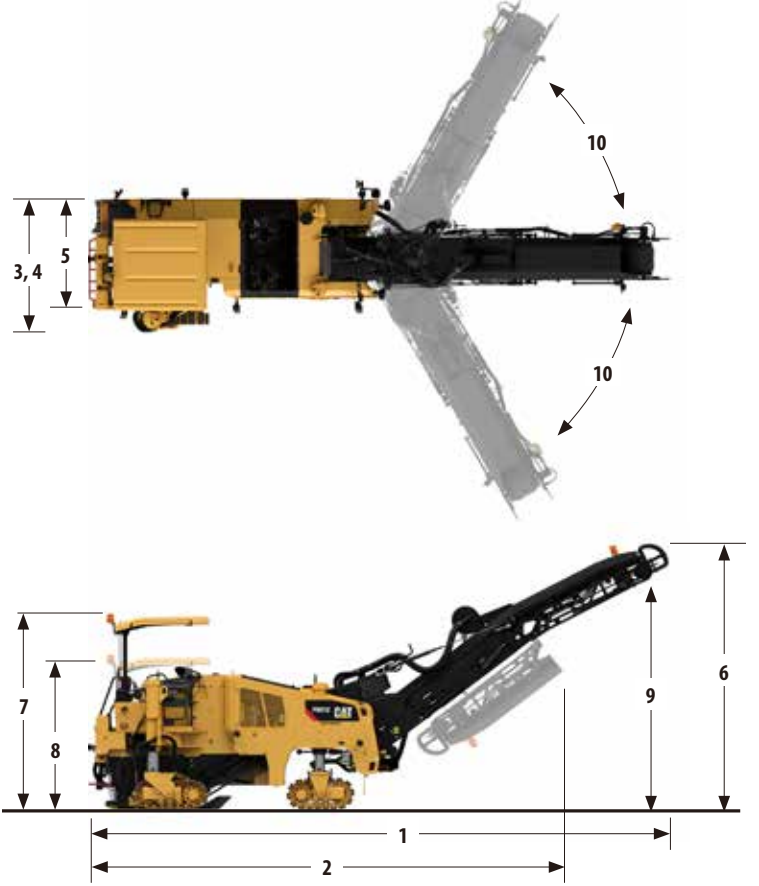

Boyutlar

1 Toplam Uzunluk, Konveyör Yukarıda	11,11 m	36,45 ft
2 Nakliye Uzunluğu	9,32 m	30,58 ft
3 Maksimum Makine Genişliği	2,55 m	8,37 ft
4 Nakliye Genişliği	2,55 m	8,37 ft
5 Minimum Makine Genişliği	2,18 m	7,15 ft
6 Maksimum Yükseklik, Kaldırılmış Konveyör	5,15 m	16,89 ft
7 Güneşliğe Olan Yükseklik	3,75 m	12,30 ft
8 Nakliye Yüksekliği	3,00 m	9,84 ft
9 Kamyonun Maksimum Yerden Yüksekliği	4,70 m	15,425 ft
10 Konveyör Dönüşü	merkezden ±60°	
Minimum Sol Kesme Yarıçapı	4,14 m	13,58 ft
Minimum Sağ Kesme Yarıçapı	1,92 m	6,30 ft



Cat ürünleri, temsilci hizmetleri ve sektör çözümleri hakkında tüm bilgiler için www.cat.com adresindeki internet sitemizi ziyaret edebilirsiniz

Malzemeler ve teknik özellikler önceden bildirilmeksizin değiştirilebilir. Fotoğraflarda görülen özelliklere sahip makineler ek ekipman içerebilir.

©2018 Caterpillar Inc.
Tüm Hakları Saklıdır.

Burada kullanılan şirket ve ürün kimliğinin yanı sıra CAT, CATERPILLAR, ACERT, BUNUN İÇİN VARIZ, bunların ilgili logoları, "Caterpillar Yellow" ve "Power Edge" ticari takdim şekli Caterpillar'ın ticari markalarıdır ve izinsiz kullanılamazlar.

Ürün Kimliği: PM310, PM312, PM313 LRC

QTHQ2431-01 (07/18)
LRC

