



Cat[®] S-Typ- Kupplungen

Baggerkupplungen

Technische Daten

Nicht alle Zubehörteile sind in allen Regionen lieferbar. Wenden Sie sich wegen der Verfügbarkeit spezifischer Ausführungen in Ihrer Region bitte an Ihren Cat[®]-Händler.

Inhaltsverzeichnis

Daten	2
Abmessungen	3
Anpassung	4
Maschinenanpassung	4
Hydromechanische Anpassung	5

S-Typ-Kupplungen Technische Daten

Daten

Modell	Teilenummer	Umlenkung	Trärgewicht, Minimum	Maximales Tragegewicht	Zulässiges positives Drehmoment	Zulässiges negatives Drehmoment	Gewicht		Hubhakenkapazität	
			Tonne	Tonne	kN-m	kN-m	kg	lb	Tonne	lb
S60	573-3161	M312	11	19	150	75	174	384	5	10.000
	573-3168	312	11	19	150	75	147	324	5	10.000
	573-3166	315	11	19	150	75	176	388	5	10.000
S70	566-2349	B/M320	16	30	300	195	259	571	8	16.000
	566-2351	CB	16	30	300	195	285	628	8	16.000
S80	573-3169	CB	25	40	600	390	426	939	10	20.000
	573-3171	DB	25	40	600	390	456	1.005	10	20.000

Abmessungen

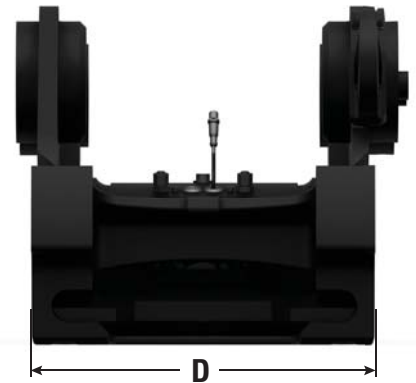

Modell	Teilenummer	(A) Bolzen zu Bolzen		(B) Wellendurchmesser		(C) Höhe		(D) Breite		(E) Bandabstand	
		mm	in	mm	in	mm	in	mm	in	mm	in
S60	573-3161	480	18,9	60	2,4	75	3,0	340	13,4	245	9,6
	573-3168	480	18,9	60	2,4	75	3,0	340	13,4	225	8,9
	573-3166	480	18,9	60	2,4	75	3,0	340	13,4	235	9,3
S70	566-2349	600	23,6	70	2,8	85	3,3	450	17,7	290	11,4
	566-2351	600	23,6	70	2,8	85	3,3	450	17,7	295	11,6
S80	573-3169	670	26,4	80	3,1	108	4,3	590	23,2	295	11,6
	573-3171	670	26,4	80	3,1	108	4,3	590	23,2	315	12,4

S-Typ-Kupplungen Technische Daten

Maschinenanpassung

Anpassung Ohne Passung

	S60	S70	S80
Kleine Bagger			
311F	✓		
313F GC	✓		
313F	✓		
313 GC	✓		
313	✓		
315F	✓		
315	✓		
316F	✓		
318F	✓		
Mittelgroße Bagger			
320F		✓	
320 GC		✓	
320		✓	
323F		✓	
323		✓	
325F		✓	
325		✓	
326F		✓	✓
326		✓	✓
330F		✓	✓
330 GC		✓	✓
330		✓	✓
335F		✓	✓
Große Bagger			
336F			✓
336F XE			✓
336 GC			✓
336			✓
340F			✓
340			✓

	S60	S70	S80
Mobilbagger			
M314F	✓		
M314	✓		
M315F	✓		
M316F	✓		
M316	✓		
M317F	✓		
M318F	✓		
M318	✓		
M320F		✓	
M320		✓	
M322F		✓	
Mobilbagger für Materialumschlag			
MH3022*		✓	
MH3024*		✓	
MH3026*		✓	

*bei Ausstattung mit entsprechendem Stiel- und Löffelgestänge

Hydromechanische Anpassung

Überprüfen Sie die Konfiguration Ihrer Maschine, um die optimalen Kupplungs- und Anbaugerätekombinationen zu ermitteln.

Anpassung

Ohne Passung

Baureihe	Modell	S60	S70	S80
Hydraulikhämmer	H110 GC S	✓		
	H110 S	✓		
	H115 GC S	✓		
	H115 S	✓	✓	✓
	H120 GC S		✓	✓
	H120 S	✓	✓	✓
	H130 S	✓	✓	✓
	H140 S		✓	✓
Universalscheren	MP318 Kombibacke	✓	✓	✓
	MP318 Abbruchbacke	✓	✓	✓
	MP318 Pulverisierbacke	✓	✓	✓
	MP318 Scherbacke	✓	✓	✓
	MP318 Universalbacke	✓	✓	✓
	MP324 Kombibacke		✓	✓
	MP324 Abbruchbacke		✓	✓
	MP324 Pulverisierbacke		✓	✓
	MP324 Scherbacke		✓	✓
	MP324 Stahlblechbacke		✓	✓
	MP324 Universalbacke		✓	✓
Abbruch- und Sortiergreifer	G312 GC	✓		
	G313 GC	✓		
	G314	✓		
	G317 GC	✓	✓	✓
	G318	✓	✓	✓
	G318 WH-800	✓	✓	✓
	G318 WH-1100	✓	✓	✓
	G324		✓	✓
	G324 WH-1500		✓	✓
	G324 WH-1800		✓	✓
	G324 WH-2000		✓	✓
	G332		✓	✓
	Mobile Schrott- und Abbruchscheren	S3015 Flachdach	✓	
S3025 Flachdach			✓	✓
S3035 Flachdach			✓	✓
Pulverisierer	P215	✓	✓	✓
	P225		✓	✓
Brecher	P315	✓	✓	✓
	P325		✓	✓
Verdichter (Rüttelplatte)	CVP75	✓	✓	✓
	CVP110		✓	✓

Weitere Informationen zu Cat-Produkten, Händlerdienstleistungen und Branchenlösungen finden Sie im Internet unter www.cat.com

© 2020 Caterpillar
Alle Rechte vorbehalten

Änderungen der Werkstoffe und technischen Daten ohne vorherige Ankündigung vorbehalten. Abgebildete Maschinen können Sonderausrüstung aufweisen. Ihr Cat-Händler informiert Sie gern über lieferbare Sonderausrüstung.

CAT, CATERPILLAR, LET'S DO THE WORK, die entsprechenden Logos, "Caterpillar Corporate Yellow", "Power Edge" und das Cat "Modern Hex"-Handelszeichen sowie die hierin verwendeten Unternehmens- und Produktidentitäten sind Markenzeichen von Caterpillar und dürfen nicht ohne Genehmigung verwendet werden.

GGJQ9382-01 (10-2020)
Ersetzt GGJQ9382-00
(EU, Nordamerika, Südamerika)

