



Attaches Cat[®] de Type S

Attaches pour pelles hydrauliques

Caractéristiques techniques

Tous les accessoires ne sont pas disponibles dans toutes les régions. Veuillez contacter votre concessionnaire Cat[®] pour connaître les configurations spécifiques disponibles dans votre région.

Table des matières

Caractéristiques	2
Dimensions	3
Appariement	4
Appariement avec les machines.....	4
Appariement hydromécanique	5

Caractéristiques techniques des attaches de Type S

Caractéristiques

Modèle	Numéro de pièce	Timonerie	Poids du porteur, minimum	Poids du porteur, maximum	Couple positif autorisé	Couple négatif autorisé	Poids		Capacité de levage du crochet	
			tonne	tonne	kN-m	kN-m	kg	lb	tonne	lb
S60	573-3161	M312	11	19	150	75	174	384	5	10 000
	573-3168	312	11	19	150	75	147	324	5	10 000
	573-3166	315	11	19	150	75	176	388	5	10 000
S70	566-2349	B/M320	16	30	300	195	259	571	8	16 000
	566-2351	CB	16	30	300	195	285	628	8	16 000
S80	573-3169	CB	25	40	600	390	426	939	10	20 000
	573-3171	DB	25	40	600	390	456	1 005	10	20 000

Caractéristiques techniques des attaches de Type S

Dimensions

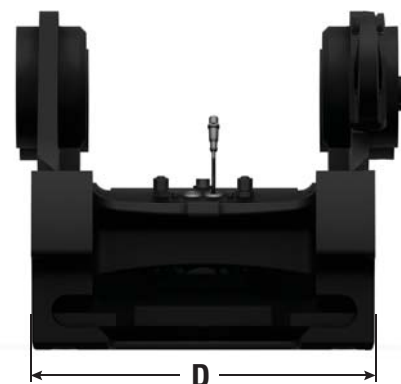

Modèle	Numéro de pièce	(A) Axe à axe		(B) Diamètre de l'arbre		(C) Hauteur		(D) Largeur		(E) Distance de l'articulation	
		mm	in	mm	in	mm	in	mm	in	mm	in
S60	573-3161	480	18,9	60	2,4	75	3,0	340	13,4	245	9,6
	573-3168	480	18,9	60	2,4	75	3,0	340	13,4	225	8,9
	573-3166	480	18,9	60	2,4	75	3,0	340	13,4	235	9,3
S70	566-2349	600	23,6	70	2,8	85	3,3	450	17,7	290	11,4
	566-2351	600	23,6	70	2,8	85	3,3	450	17,7	295	11,6
S80	573-3169	670	26,4	80	3,1	108	4,3	590	23,2	295	11,6
	573-3171	670	26,4	80	3,1	108	4,3	590	23,2	315	12,4

Caractéristiques techniques des attaches de Type S

Appariement avec les machines

Correspondance

Aucune correspondance

	S60	S70	S80
Petites pelleuses			
311F	✓		
313F GC	✓		
313F	✓		
313 GC	✓		
313	✓		
315F	✓		
315	✓		
316F	✓		
318F	✓		
Pelles de taille moyenne			
320F		✓	
320 GC		✓	
320		✓	
323F		✓	
323		✓	
325F		✓	
325		✓	
326F		✓	✓
326		✓	✓
330F		✓	✓
330 GC		✓	✓
330		✓	✓
335F		✓	✓
Pelles de grande taille			
336F			✓
336F XE			✓
336 GC			✓
336			✓
340F			✓
340			✓

	S60	S70	S80
Pelles sur pneus			
M314F	✓		
M314	✓		
M315F	✓		
M316F	✓		
M316	✓		
M317F	✓		
M318F	✓		
M318	✓		
M320F		✓	
M320		✓	
M322F		✓	
Pelles pour manutention			
MH3022*		✓	
MH3024*		✓	
MH3026*		✓	

* lorsqu'équipé d'une timonerie appropriée pour bras et godets

Caractéristiques techniques des attaches de Type S

Appariement hydromécanique

Vérifiez la configuration de votre machine pour déterminer les combinaisons optimales d'attaches et d'accessoires.

Correspondance

Aucune correspondance

Famille	Modèle	S60	S70	S80
Marteaux hydrauliques	H110 GC S	✓		
	H110 S	✓		
	H115 GC S	✓		
	H115 S	✓	✓	✓
	H120 GC S		✓	✓
	H120 S	✓	✓	✓
	H130 S	✓	✓	✓
	H140 S		✓	✓
Multi-processeurs	Mâchoire de coupe pour béton MP318	✓	✓	✓
	Mâchoire de démolition MP318	✓	✓	✓
	Mâchoire pulvérisatrice MP318	✓	✓	✓
	Mâchoire de coupe MP318	✓	✓	✓
	Mâchoire universelle MP318	✓	✓	✓
	Mâchoire de coupe pour béton MP324		✓	✓
	Mâchoire de démolition MP324		✓	✓
	Mâchoire pulvérisatrice MP324		✓	✓
	Mâchoire de coupe MP324		✓	✓
	Mâchoire pour réservoirs MP324		✓	✓
	Mâchoire universelle MP324		✓	✓
Grappins de démolition et de tri	G312 GC	✓		
	G313 GC	✓		
	G314	✓		
	G317 GC	✓	✓	✓
	G318	✓	✓	✓
	G318 WH-800	✓	✓	✓
	G318 WH-1100	✓	✓	✓
	G324		✓	✓
	G324 WH-1500		✓	✓
	G324 WH-1800		✓	✓
	G324 WH-2000		✓	✓
	G332		✓	✓
	Cisailles mobiles pour ferrailles et démolition	S3015 Sommet plat	✓	
S3025 à sommet plat			✓	✓
S3035 à sommet plat			✓	✓
Pulvérisateurs	P215	✓	✓	✓
	P225		✓	✓
Broyeurs	P315	✓	✓	✓
	P325		✓	✓
Compacteurs (plaque vibrante)	CVP75	✓	✓	✓
	CVP110		✓	✓

Pour tout renseignement complémentaire sur les produits Cat, les services proposés par nos concessionnaires et nos solutions par secteur d'activité, rendez-vous sur notre site Web www.cat.com

© 2020 Caterpillar
Tous droits réservés

Documents et caractéristiques susceptibles de modifications sans préavis. Les machines représentées sur les photos peuvent comporter des équipements supplémentaires. Adressez-vous à votre concessionnaire Cat pour découvrir les options disponibles.

CAT, CATERPILLAR, LET'S DO THE WORK, leurs logos respectifs, la couleur « Caterpillar Corporate Yellow » et les habillages commerciaux « Power Edge » et Cat « Modern Hex », ainsi que l'identité visuelle de l'entreprise et des produits qui figurent dans le présent document, sont des marques déposées de Caterpillar qui ne peuvent pas être utilisées sans autorisation.

GFJQ9382-01 (10-2020)
Remplace GFJQ9382-00
(UE, Am. du Nord, Am. du Sud)

