



Rotateurs inclinables

TRS10, TRS14, TRS18, TRS23

Spécifications techniques

Tous les accessoires ne sont pas disponibles dans toutes les régions. Veuillez contacter votre concessionnaire Cat® local pour connaître les équipements spécifiques disponibles dans votre région.

Table des matières

Spécifications	2
Dimensions	4
Spécifications hydrauliques	7
Appariement	10
Appariement avec les machines	10
Appariement hydromécanique	11
Spécifications et appariement de godets	12
Modules de grappins	13

Spécifications techniques des rotateurs inclinables

Spécifications

Modèle	Numéro de pièce	Interface supérieure	Interface inférieure	Catégorie de machine, Minimum		Catégorie de machine, Maximum		Poids		Capacité maximum de godet standard		Largeur maximum de godet	
				t	lb	t	lb	kg	lb	m ³	yd ³	mm	in
TRS10	516-6765	S60	S60	11	24 250	16	35 274	425	937	0,80	1,05	1 600	63
	555-1563	Pin-on	S60	11	24 250	16	35 274	448	988	0,80	1,05	1 600	63
	516-6766	Pin-on	S60	11	24 250	16	35 274	470	1 036	0,80	1,05	1 600	63
	605-4735	HCS60	S60*	11	24 250	16	35 274	491	1 082	0,80	1,05	1 600	63
	605-4740	Pin-on	HCS60	11	24 250	16	35 274	497	1 096	0,80	1,05	1 600	63
	605-4732	HCS60	HCS60	11	24 250	16	35 274	500	1 102	0,80	1,05	1 600	63
	605-4746	Pin-on HF	HCS60	11	24 250	16	35 274	503	1 109	0,80	1,05	1 600	63
	605-4738	Pin-on	HCS60	11	24 250	16	35 274	520	1 146	0,80	1,05	1 600	63
	605-4744	Pin-on HF	HCS60	11	24 250	16	35 274	526	1 160	0,80	1,05	1 600	63
	544-1342	Pin-on	CW-20	11	24 250	16	35 274	545	1 201	0,80	1,05	1 600	63
	555-1564	Pin-on	CW-20s	11	24 250	16	35 274	556	1 226	0,80	1,05	1 600	63
	567-0389	CW-20s	CW-20s	11	24 250	16	35 274	566	1 248	0,80	1,05	1 600	63
	516-6767	Pin-on	CW-20	11	24 250	16	35 274	567	1 250	0,80	1,05	1 600	63
	516-6768	Pin-on	CW-20s	11	24 250	16	35 274	578	1 274	0,80	1,05	1 600	63
TRS14	516-6769	S60	S60	14	30 864	19	41 887	540	1 190	1,00	1,31	1 700	68
	516-6772	Pin-on	S60	14	30 864	19	41 887	575	1 268	1,00	1,31	1 700	68
	555-1567	Pin-on	S60	14	30 864	19	41 887	575	1 268	1,00	1,31	1 700	68
	605-4751	HCS60	S60*	14	30 864	19	41 887	611	1 347	1,00	1,31	1 700	68
	605-4748	HCS60	HCS60	14	30 864	19	41 887	620	1 367	1,00	1,31	1 700	68
	605-4754	Pin-on	HCS60	14	30 864	19	41 887	623	1 373	1,00	1,31	1 700	68
	605-4753	Pin-on	HCS60	14	30 864	19	41 887	624	1 376	1,00	1,31	1 700	68
	605-4755	Pin-on HF	HCS60	14	30 864	19	41 887	629	1 387	1,00	1,31	1 700	68
	605-4756	Pin-on HF	HCS60	14	30 864	19	41 887	629	1 387	1,00	1,31	1 700	68
	605-4766	Pin-on	HCS65	14	30 864	19	41 887	664	1 464	1,00	1,31	1 700	68
	605-4768	Pin-on	HCS65	14	30 864	19	41 887	664	1 464	1,00	1,31	1 700	68
	567-0391	CW-30s	CW-30s	14	30 864	19	41 887	669	1 475	1,00	1,31	1 700	68
	605-4770	Pin-on HF	HCS65	14	30 864	19	41 887	669	1 475	1,00	1,31	1 700	68
	605-4769	Pin-on HF	HCS65	14	30 864	19	41 887	670	1 477	1,00	1,31	1 700	68
	516-6778	Pin-on	CW-30s	14	30 864	19	41 887	676	1 490	1,00	1,31	1 700	68
	555-1571	Pin-on	CW-30s	14	30 864	19	41 887	676	1 490	1,00	1,31	1 700	68
	605-4763	HCS65	S65*	14	30 864	19	41 887	705	1 554	1,00	1,31	1 700	68
	605-4757	HCS65	HCS65	14	30 864	19	41 887	715	1 576	1,00	1,31	1 700	68
	516-6776	Pin-on	CW-30	14	30 864	19	41 887	722	1 592	1,00	1,31	1 700	68
	555-1569	Pin-on	CW-30	14	30 864	19	41 887	722	1 592	1,00	1,31	1 700	68
567-0390	CW-30	CW-30	14	30 864	19	41 887	736	1 623	1,00	1,31	1 700	68	

* – Interface inférieure HCS nue (sans vannes, bouchons, couvercle, etc.)

HF – Inclut une connexion haut débit

(continué en page suivante)

Spécifications techniques des rotateurs inclinables

Spécifications (suite)

Modèle	Numéro de pièce	Interface supérieure	Interface inférieure	Catégorie de machine, Minimum		Catégorie de machine, Maximum		Poids		Capacité maximum de godet standard		Largeur maximum de godet	
				t	lb	t	lb	kg	lb	m ³	yd ³	mm	in
TRS18	516-6779	S70	S70	18	39 683	24	52 910	666	1 468	1,10	1,44	1 800	71
	567-0393	CW-30s	CW-30s	18	39 683	24	52 910	681	1 501	1,10	1,44	1 800	71
	516-6780	Pin-on	S70	18	39 683	24	52 910	682	1 503	1,10	1,44	1 800	71
	516-6782	Pin-on	CW-30s	18	39 683	24	52 910	715	1 576	1,10	1,44	1 800	71
	605-4773	Pin-on	HCS70	18	39 683	24	52 910	742	1 636	1,10	1,44	1 800	71
	567-0392	CW-30	CW-30	18	39 683	24	52 910	748	1 649	1,10	1,44	1 800	71
	605-4774	Pin-on HF	HCS70	18	39 683	24	52 910	751	1 656	1,10	1,44	1 800	71
	516-6781	Pin-on	CW-30	18	39 683	24	52 910	761	1 678	1,10	1,44	1 800	71
	605-4772	HCS70	S70*	18	39 683	24	52 910	774	1 706	1,10	1,44	1 800	71
	605-4771	HCS70	HCS70	18	39 683	24	52 910	785	1 731	1,10	1,44	1 800	71
	605-4777	Pin-on	HCS70/55	18	39 683	24	52 910	788	1 737	1,10	1,44	1 800	71
	605-4778	Pin-on HF	HCS70/55	18	39 683	24	52 910	797	1 757	1,10	1,44	1 800	71
	605-4776	HCS70/55	S70/55*	18	39 683	24	52 910	843	1 858	1,10	1,44	1 800	71
	605-4775	HCS70/55	HCS70/55	18	39 683	24	52 910	855	1 885	1,10	1,44	1 800	71
TRS23	558-8925	S70	S70	23	50 706	32	70 548	800	1 764	1,60	2,09	2 000	79
	567-6085	Pin-on	S70	23	50 706	32	70 548	862	1 900	1,60	2,09	2 000	79
	567-6083	CW-40	CW-40	23	50 706	32	70 548	879	1 938	1,60	2,09	2 000	79
	600-0915	HCS70	S70*	23	50 706	32	70 548	900	1 984	1,60	2,09	2 000	79
	600-0914	HCS70	HCS70	23	50 706	32	70 548	911	2 008	1,60	2,09	2 000	79
	567-6087	Pin-on	CW-40	23	50 706	32	70 548	934	2 059	1,60	2,09	2 000	79
	558-8926	S80	S80	23	50 706	32	70 548	937	2 066	1,60	2,09	2 000	79
	567-6086	Pin-on	S80	23	50 706	32	70 548	945	2 083	1,60	2,09	2 000	79
	605-4780	HCS70/55	S70/55*	23	50 706	32	70 548	966	2 103	1,60	2,09	2 000	79
	605-4779	HCS70/55	HCS70/55	23	50 706	32	70 548	978	2 156	1,60	2,09	2 000	79
	567-6084	CW-45s	CW-45s	23	50 706	32	70 548	992	2 187	1,60	2,09	2 000	79
	567-6088	Pin-on	CW-45s	23	50 706	32	70 548	1 028	2 266	1,60	2,09	2 000	79
	605-4782	HCS80	S80*	23	50 706	32	70 548	1 102	2 456	1,60	2,09	2 000	79
	605-4781	HCS80	HCS80	23	50 706	32	70 548	1 114	2 456	1,60	2,09	2 000	79

* – Interface inférieure HCS nue (sans vannes, bouchons, couvercle, etc.)

HF – Inclut une connexion haut débit

Spécifications techniques des rotateurs inclinables

Dimensions

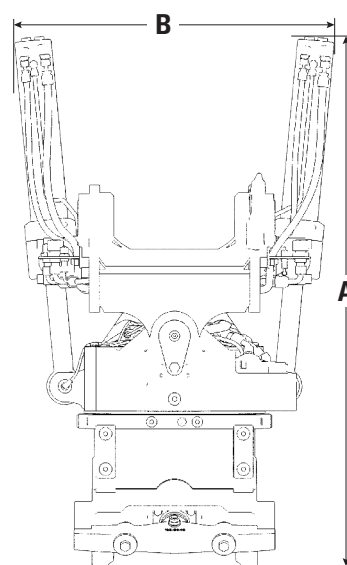
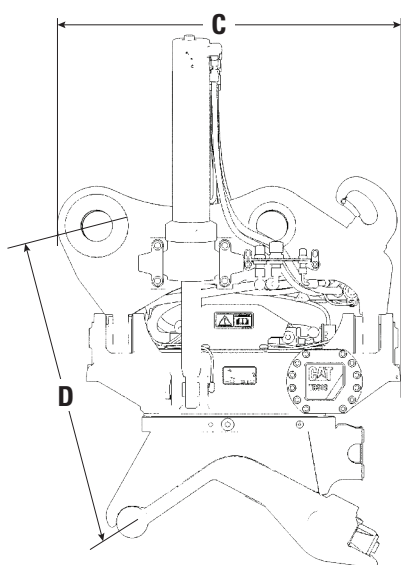

Modèle	Numéro de pièce	Interface supérieure	Interface inférieure	(A) Hauteur totale		(B) Largeur totale		(C) Longueur totale		(D) Hauteur de construction	
				mm	in	mm	in	mm	in	mm	in
TRS10	516-6765	S60	S60	1 045	41,14	725	28,54	705	27,76	505	19,88
	555-1563	Pin-on	S60	1 050	41,34	690	27,17	790	31,10	530	20,87
	516-6766	Pin-on	S60	1 030	40,55	895	35,24	805	31,69	540	21,26
	605-4735	HCS60	S60*	1 117	43,98	753	29,65	705	27,76	583	22,95
	605-4740	Pin-on	HCS60	1 120	44,09	695	27,36	790	31,10	602	23,70
	605-4732	HCS60	HCS60	1 117	43,98	753	29,65	705	27,76	583	22,95
	605-4746	Pin-on HF	HCS60	1 120	44,09	725	28,54	790	31,10	602	23,70
	605-4738	Pin-on	HCS60	1 100	43,31	895	35,24	800	31,50	612	24,09
	605-4744	Pin-on HF	HCS60	1 100	43,31	895	35,24	825	32,48	612	24,09
	544-1342	Pin-on	CW-20	1 180	46,46	690	27,17	795	31,30	665	26,18
	555-1564	Pin-on	CW-20s	1 230	48,43	690	27,17	795	31,30	715	28,15
	567-0389	CW-20s	CW-20s	1 209	47,60	892	35,12	801	31,54	695	27,36
	516-6767	Pin-on	CW-20	1 160	45,67	895	35,24	805	31,69	675	26,57
	516-6768	Pin-on	CW-20s	1 210	47,64	895	35,24	805	31,69	725	28,54

* – Interface inférieure HCS nue (sans vannes, bouchons, couvercle, etc.)

(continué en page suivante)

Spécifications techniques des rotateurs inclinables

Dimensions (suite)

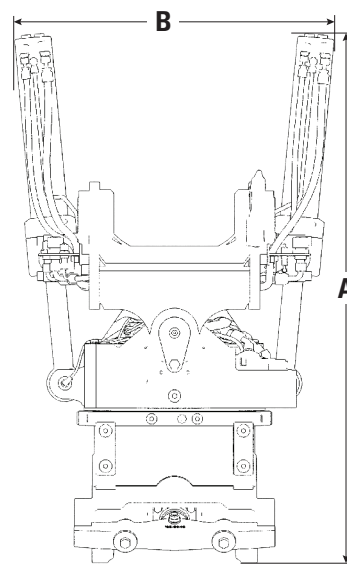
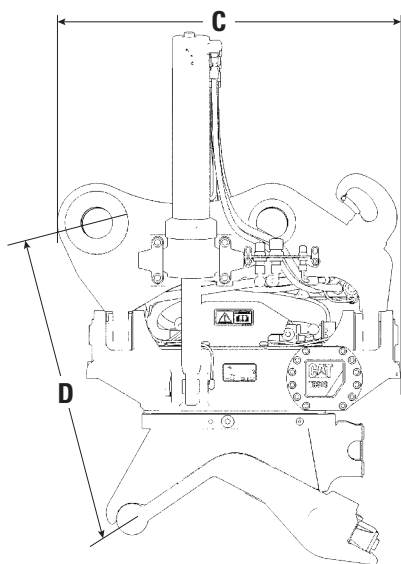

Modèle	Numéro de pièce	Interface supérieure	Interface inférieure	(A) Hauteur totale		(B) Largeur totale		(C) Longueur totale		(D) Hauteur de construction	
				mm	in	mm	in	mm	in	mm	in
TRS14	516-6769	S60	S60	1 160	45,67	810	31,89	800	31,50	535	21,06
	516-6772	Pin-on	S60	1 160	45,67	810	31,89	850	33,46	570	22,44
	555-1567	Pin-on	S60	1 160	45,67	810	31,89	850	33,46	570	22,44
	605-4751	HCS60	S60*	1 235	48,62	815	32,09	800	31,50	614	24,17
	605-4748	HCS60	HCS60	1 235	48,62	815	32,09	800	31,50	614	24,17
	605-4754	Pin-on	HCS60	1 235	48,62	815	32,09	850	33,46	643	25,31
	605-4753	Pin-on	HCS60	1 235	48,62	815	32,09	850	33,46	643	25,31
	605-4755	Pin-on HF	HCS60	1 235	48,62	830	32,68	850	33,46	643	25,31
	605-4756	Pin-on HF	HCS60	1 235	48,62	830	32,68	850	33,46	643	25,31
	605-4766	Pin-on	HCS65	1 245	49,02	815	32,09	850	33,46	637	25,08
	605-4768	Pin-on	HCS65	1 245	49,02	815	32,09	850	33,46	637	25,08
	567-0391	CW-30s	CW-30s	1 335	52,56	898	35,35	834	32,83	735	28,94
	605-4770	Pin-on HF	HCS65	1 245	49,02	830	32,68	850	33,46	637	25,08
	605-4769	Pin-on HF	HCS65	1 245	49,02	830	32,68	850	33,46	637	25,08
	516-6778	Pin-on	CW-30s	1 345	52,95	810	31,89	850	33,46	755	29,72
	555-1571	Pin-on	CW-30s	1 345	52,95	810	31,89	850	33,46	755	29,72
	605-4763	HCS65	S65*	1 235	48,62	975	38,39	800	31,50	626	24,65
	605-4757	HCS65	HCS65	1 235	48,62	975	38,39	800	31,50	626	24,65
	516-6776	Pin-on	CW-30	1 345	52,95	810	31,89	850	33,46	755	29,72
	555-1569	Pin-on	CW-30	1 345	52,95	810	31,89	850	33,46	755	29,72
567-0390	CW-30	CW-30	1 322	52,05	1 017	40,04	834	32,83	735	28,94	

* – Interface inférieure HCS nue (sans vannes, bouchons, couvercle, etc.)

(continué en page suivante)

Spécifications techniques des rotateurs inclinables

Dimensions (suite)

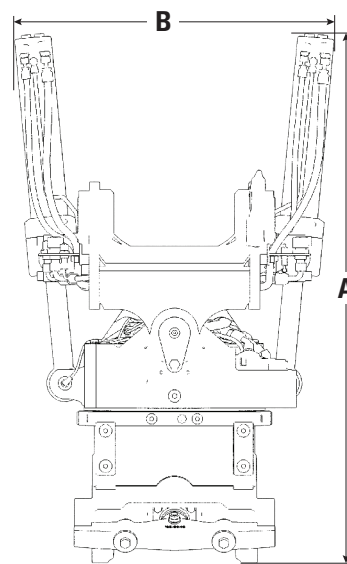
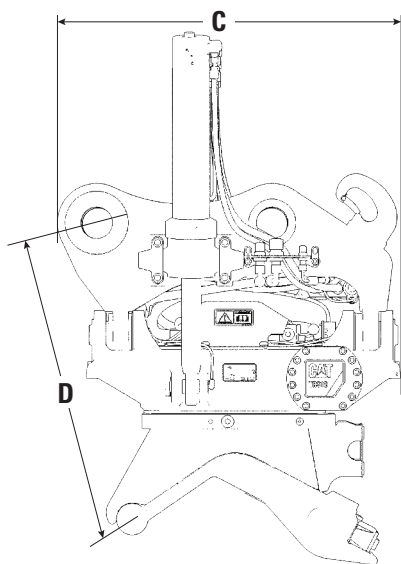

Modèle	Numéro de pièce	Interface supérieure	Interface inférieure	(A) Hauteur totale		(B) Largeur totale		(C) Longueur totale		(D) Hauteur de construction	
				mm	in	mm	in	mm	in	mm	in
TRS18	516-6779	S70	S70	1 190	46,85	960	37,80	800	31,50	575	22,64
	567-0393	CW-30s	CW-30s	1 339	52,72	903	35,55	834	32,83	735	28,94
	516-6780	Pin-on	S70	1 200	47,24	870	34,25	875	34,45	570	22,44
	516-6782	Pin-on	CW-30s	1 350	53,15	870	34,25	875	34,45	755	29,72
	605-4773	Pin-on	HCS70	1 260	49,61	860	33,86	875	34,45	632	24,88
	567-0392	CW-30	CW-30	1 327	52,24	1 028	40,47	834	32,83	735	28,94
	605-4774	Pin-on HF	HCS70	1 265	49,80	865	34,06	875	34,45	632	24,88
	516-6781	Pin-on	CW-30	1 350	53,15	870	34,25	875	34,45	755	29,72
	605-4772	HCS70	S70*	1 255	49,41	990	38,98	830	32,68	640	25,20
	605-4771	HCS70	HCS70	1 255	49,41	990	38,98	830	32,68	640	25,20
	605-4777	Pin-on	HCS70/55	1 260	49,61	860	33,86	880	34,65	632	24,88
	605-4778	Pin-on HF	HCS70/55	1 265	49,80	865	34,06	875	34,45	632	24,88
	605-4776	HCS70/55	S70/55*	1 230	48,43	1 190	46,85	840	33,07	645	25,39
	605-4775	HCS70/55	HCS70/55	1 230	48,43	1 190	46,85	840	33,07	645	25,39
TRS23	558-8925	S70	S70	1 290	50,79	948	37,32	920	36,22	625	24,61
	567-6085	Pin-on	S70	1 288	50,71	970	38,19	989	38,94	670	26,38
	567-6083	CW-40	CW-40	1 427	56,18	1 110	43,70	947	37,28	835	32,87
	600-0915	HCS70	S70*	1 360	53,54	950	37,40	920	36,22	697	27,44
	600-0914	HCS70	HCS70	1 358	53,46	947	37,28	920	36,22	697	27,44
	567-6087	Pin-on	CW-40	1 439	56,65	970	38,19	989	38,94	855	33,66
	558-8926	S80	S80	1 310	51,57	1 223	48,15	920	36,22	665	26,18
	567-6086	Pin-on	S80	1 335	52,56	970	38,19	989	38,94	680	26,77
	605-4780	HCS70/55	S70/55*	1 335	52,56	1 220	48,03	920	36,22	702	27,64
	605-4779	HCS70/55	HCS70/55	1 340	52,76	1 220	48,03	920	36,22	702	27,64
	567-6084	CW-45s	CW-45s	1 500	59,06	1 110	43,70	993	39,09	870	34,25
	567-6088	Pin-on	CW-45s	1 512	59,53	970	38,19	989	38,94	885	34,84
	605-4782	HCS80	S80*	1 345	52,95	1 220	48,03	960	37,80	702	27,64
	605-4781	HCS80	HCS80	1 342	52,83	1 220	48,03	960	37,80	702	27,64

* – Interface inférieure HCS nue (sans vannes, bouchons, couvercle, etc.)

Spécifications techniques des rotateurs inclinables

Spécifications hydrauliques

Modèle	Couple de rotation à 25 MPa	Couple de rotation à 3 626 psi	Couple de cavage à 25 MPa	Couple de rotation à 3 626 psi	Débit pour vitesse de rotation	
	N·m	ft·lb	N·m	ft·lb	l/min	gal/min
TRS10	7 640	5 635	38 600	28 470	58	15,32
TRS14	9 550	7 044	45 100	33 264	72	19,02
TRS18	9 550	7 044	56 600	41 746	72	19,02
TRS23	11 940	8 806	64 700	47 720	79	20,87

(continué en page suivante)

Spécifications techniques des rotateurs inclinables

Spécifications hydrauliques (suite)

Modèle	Numéro de pièce	Interface supérieure	Interface inférieure	Angle de cavage, gauche et droit	Vitesse de rotation, 1 rotation complète	Pression de service		Débit d'huile maximum recommandé	
				degrés	secondes	MPa	psi	l/min	gal/min
TRS10	516-6765	S60	S60	40	7	25	3 626	95	25,10
	555-1563	Pin-on	S60	40	7	25	3 626	95	25,10
	516-6766	Pin-on	S60	40	7	25	3 626	95	25,10
	605-4735	HCS60	S60*	40	7	25	3 626	91	24,04
	605-4740	Pin-on	HCS60	40	7	25	3 626	91	24,04
	605-4732	HCS60	HCS60	40	7	25	3 626	91	24,04
	605-4746	Pin-on HF	HCS60	40	7	25	3 626	91	24,04
	605-4738	Pin-on	HCS60	40	7	25	3 626	91	24,04
	605-4744	Pin-on HF	HCS60	40	7	25	3 626	91	24,04
	544-1342	Pin-on	CW-20	40	7	25	3 626	95	25,10
	555-1564	Pin-on	CW-20s	40	7	25	3 626	95	25,10
	567-0389	CW-20s	CW-20s	40	7	25	3 626	95	25,10
	516-6767	Pin-on	CW-20	40	7	25	3 626	95	25,10
	516-6768	Pin-on	CW-20s	40	7	25	3 626	95	25,10
TRS14	516-6769	S60	S60	40	7	25	3 626	104	27,50
	516-6772	Pin-on	S60	40	7	25	3 626	104	27,50
	555-1567	Pin-on	S60	40	7	25	3 626	104	27,50
	605-4751	HCS60	S60*	40	7	25	3 626	111	29,32
	605-4748	HCS60	HCS60	40	7	25	3 626	111	29,32
	605-4754	Pin-on	HCS60	40	7	25	3 626	111	29,32
	605-4753	Pin-on	HCS60	40	7	25	3 626	111	29,32
	605-4755	Pin-on HF	HCS60	40	7	25	3 626	111	29,32
	605-4756	Pin-on HF	HCS60	40	7	25	3 626	111	29,32
	605-4766	Pin-on	HCS65	40	7	25	3 626	111	29,32
	605-4768	Pin-on	HCS65	40	7	25	3 626	111	29,32
	567-0391	CW-30s	CW-30s	40	7	25	3 626	104	27,50
	605-4770	Pin-on HF	HCS65	40	7	25	3 626	111	29,32
	605-4769	Pin-on HF	HCS65	40	7	25	3 626	111	29,32
	516-6778	Pin-on	CW-30s	40	7	25	3 626	104	27,50
	555-1571	Pin-on	CW-30s	40	7	25	3 626	104	27,50
	605-4763	HCS65	S65*	40	7	25	3 626	111	29,32
	605-4757	HCS65	HCS65	40	7	25	3 626	111	29,32
	516-6776	Pin-on	CW-30	40	7	25	3 626	104	27,50
	555-1569	Pin-on	CW-30	40	7	25	3 626	104	27,50
567-0390	CW-30	CW-30	40	7	25	3 626	104	27,50	

* – Interface inférieure HCS nue (sans vannes, bouchons, couvercle, etc.)

(continué en page suivante)

Spécifications techniques des rotateurs inclinables

Spécifications hydrauliques (suite)

Modèle	Numéro de pièce	Interface supérieure	Interface inférieure	Angle de cavage, gauche et droit	Vitesse de rotation, 1 rotation complète	Pression de service		Débit d'huile maximum recommandé	
				degrés	secondes	MPa	psi	l/min	gal/min
TRS18	516-6779	S70	S70	40	7	25	3 626	114	30,12
	567-0393	CW-30s	CW-30s	40	7	25	3 626	114	30,12
	516-6780	Pin-on	S70	40	7	25	3 626	114	30,12
	516-6782	Pin-on	CW-30s	40	7	25	3 626	114	30,12
	605-4773	Pin-on	HCS70	40	7	25	3 626	121	31,96
	567-0392	CW-30	CW-30	40	7	25	3 626	114	30,12
	605-4774	Pin-on HF	HCS70	40	7	25	3 626	121	31,96
	516-6781	Pin-on	CW-30	40	7	25	3 626	114	30,12
	605-4772	HCS70	S70*	40	7	25	3 626	121	31,96
	605-4771	HCS70	HCS70	40	7	25	3 626	121	31,96
	605-4777	Pin-on	HCS70/55	40	7	25	3 626	121	31,96
	605-4778	Pin-on HF	HCS70/55	40	7	25	3 626	121	31,96
	605-4776	HCS70/55	S70/55*	40	7	25	3 626	121	31,96
	605-4775	HCS70/55	HCS70/55	40	7	25	3 626	121	31,96
TRS23	558-8925	S70	S70	40	7	25	3 626	125	33,02
	567-6085	Pin-on	S70	40	7	25	3 626	125	33,02
	567-6083	CW-40	CW-40	40	7	25	3 626	125	33,02
	600-0915	HCS70	S70*	40	8	25	3 626	134	35,40
	600-0914	HCS70	HCS70	40	8	25	3 626	134	35,40
	567-6087	Pin-on	CW-40	40	8	25	3 626	125	33,02
	558-8926	S80	S80	40	8	25	3 626	125	33,02
	567-6086	Pin-on	S80	40	8	25	3 626	125	33,02
	605-4780	HCS70/55	S70/55*	40	8	25	3 626	134	35,40
	605-4779	HCS70/55	HCS70/55	40	8	25	3 626	134	35,40
	567-6084	CW-45s	CW-45s	40	8	25	3 626	125	33,02
	567-6088	Pin-on	CW-45s	40	8	25	3 626	125	33,02
	605-4782	HCS80	S80*	40	8	25	3 626	134	35,40
	605-4781	HCS80	HCS80	40	8	25	3 626	134	35,40

* – Interface inférieure HCS nue (sans vannes, bouchons, couvercle, etc.)

Spécifications techniques des rotateurs inclinables

Appariement avec les machines

Correspondance

Aucune correspondance

	TRS10	TRS14	TRS18	TRS23
Petites excavatrices				
313F	✓			
313	✓			
315F	✓			
315	✓			
316F		✓		
317		✓		
318F		✓		
Excavatrices de taille moyenne				
320F			✓	
320			✓	
323F			✓	
323			✓	
325F			✓	
325			✓	
326F				✓
326				✓
330F				✓
330				✓
335F				✓
335				✓
Excavatrices sur pneus				
M314F	✓			
M314	✓			
M315F	✓			
M315	✓			
M316F		✓		
M316		✓		
M317F		✓		
M317		✓		
M318F		✓		
M318		✓		
M319		✓		
M320F			✓	
M320			✓	
M322F			✓	
M322			✓	

Spécifications techniques des rotateurs inclinables

Appariement hydromécanique

Correspondance

Aucune correspondance

Famille	Modèle	TRS10	TRS14	TRS18	TRS23
Grappins de démolition et de tri	G212 GC	✓	✓		
	G212 GC-CAN fixe	✓	✓		
	G213 GC	✓	✓		
	G213 GC-CAN fixe	✓	✓		
	G217 GC		✓	✓	
	G217 GC-CAN fixe		✓	✓	
Compacteurs (plaque vibrante)	CVP75	✓	✓	✓	
	CVP110			✓	✓

Spécifications techniques des rotateurs inclinables

Spécifications et appariement de godets

Les godets listés ci-dessous sont principalement conçus pour être utilisés avec des rotateurs inclinables.

Les godets de style standard avec l'interface d'attache correcte peuvent également être utilisés avec les rotateurs inclinables.

TRS10

Largeur maximum de godet : 1 600 mm (63 in)

Numéro de pièce	Interface de godet	Largeur		Capacité		Poids	
		mm	in	m ³	yd ³	kg	lb
Nivellement							
512-8396	CW-20s	1 500	60	0,65	0,79	512	1 129
512-8410	CW-20	1 600	63	0,75	0,98	550	1 213
512-8393	S60	1 500	60	0,5	0,65	494	1 089
512-8394	S60	1 500	60	0,65	0,79	517	1 140
512-8395	S60	1 600	63	0,75	0,98	556	1 226
Creusage de tranchées							
512-8411	CW-20s	540	21	0,35	0,46	327	721
512-8399	CW-20	660	26	0,42	0,55	380	838
512-8397	S60	540	21	0,35	0,46	309	681

TRS14

Largeur de godet maximum recommandée : 1 700 mm (68 in)

Numéro de pièce	Interface de godet	Largeur		Capacité		Poids	
		mm	in	m ³	yd ³	kg	lb
Nivellement							
512-8401	CW-30s	1 600	63	0,75	0,98	574	1 266
512-8414	CW-30	1 700	68	0,8	1,05	612	1 349
512-8395	S60	1 600	63	0,75	0,98	560	1 235
Creusage de tranchées							
512-8411	CW-30s	540	21	0,35	0,46	327	721
512-8399	CW-30	660	26	0,42	0,55	380	838
512-8397	S60	540	21	0,35	0,46	298	657

TRS18

Largeur maximum de godet : 1 800 mm (71 in)

Numéro de pièce	Interface de godet	Largeur		Capacité		Poids	
		mm	in	m ³	yd ³	kg	lb
Nivellement							
514-7843	CW-30	1 800	71	1,1	1,44	785	1 731
514-7844	CW-30s	1 800	71	1,1	1,44	774	1 707
512-8404	S70	1 800	71	1,1	1,44	798	1 760
Creusage de tranchées							
514-7845	CW-30	660	26	0,55	0,72	506	1 116
514-7846	CW-30s	600	24	0,55	0,72	494	1 089
512-8406	S70	600	24	0,55	0,72	516	1 138

Spécifications techniques des rotateurs inclinables

Modules de grappins

Les modules de grappin sont en option et n'ont pas d'impact sur les appariements de machines du rotateur inclinable.

Modèle	Numéro de pièce	Interface supérieure	Interface inférieure	Module de grappin en option	Kit de rééquipement du système de positionnement (RPS)
TRS10	516-6765	S60	S60	512-3108	540-2979
	555-1563	Pin-on	S60	512-3108	540-2979
	516-6766	Pin-on	S60	512-3108	540-2979
	605-4735	HCS60	S60*	512-3108	540-2979
	605-4740	Pin-on	HCS60	607-1190	540-2979
	605-4732	HCS60	HCS60	607-1190	540-2979
	605-4746	Pin-on HF	HCS60	607-1190	540-2979
	605-4738	Pin-on	HCS60	607-1190	540-2979
	605-4744	Pin-on HF	HCS60	607-1190	540-2979
	544-1342	Pin-on	CW-20		540-2979
	555-1564	Pin-on	CW-20s	518-1507	540-2979
	567-0389	CW-20s	CW-20s	518-1507	540-2979
	516-6767	Pin-on	CW-20		540-2979
	516-6768	Pin-on	CW-20s	518-1507	540-2979
	TRS14	516-6769	S60	S60	512-3108
516-6772		Pin-on	S60	512-3108	540-2979
555-1567		Pin-on	S60	512-3108	540-2979
605-4751		HCS60	S60*	512-3108	540-2979
605-4748		HCS60	HCS60	607-1190	540-2979
605-4754		Pin-on	HCS60	607-1190	540-2979
605-4753		Pin-on	HCS60	607-1190	540-2979
605-4755		Pin-on HF	HCS60	607-1190	540-2979
605-4756		Pin-on HF	HCS60	607-1190	540-2979
605-4766		Pin-on	HCS65	512-3107	540-2979
605-4768		Pin-on	HCS65	512-3107	540-2979
567-0391		CW-30s	CW-30s	518-1507	540-2979
605-4770		Pin-on HF	HCS65	512-3107	540-2979
605-4769		Pin-on HF	HCS65	512-3107	540-2979
516-6778		Pin-on	CW-30s	518-1507	540-2979
555-1571		Pin-on	CW-30s	518-1507	540-2979
605-4763		HCS65	S65*	512-3107	540-2979
605-4757		HCS65	HCS65	512-3107	540-2979
516-6776		Pin-on	CW-30		540-2979
555-1569		Pin-on	CW-30		540-2979
567-0390	CW-30	CW-30		540-2979	

* – Interface inférieure HCS nue (sans vannes, bouchons, couvercle, etc.)

(continué en page suivante)

Spécifications techniques des rotateurs inclinables

Modules de grappins (suite)

Les modules de grappin sont en option et n'ont pas d'impact sur les appariements de machines du rotateur inclinable.

Modèle	Numéro de pièce	Interface supérieure	Interface inférieure	Module de grappin en option	Kit de rééquipement du système de positionnement (RPS)
TRS18	516-6779	S70	S70	512-3107	540-2979
	567-0393	CW-30s	CW-30s	518-1507	540-2979
	516-6780	Pin-on	S70	512-3107	540-2979
	516-6782	Pin-on	CW-30s	518-1507	540-2979
	605-4773	Pin-on	HCS70	512-3107	540-2979
	567-0392	CW-30	CW-30	573-5333	540-2979
	605-4774	Pin-on HF	HCS70	512-3107	540-2979
	516-6781	Pin-on	CW-30	573-5333	540-2979
	605-4772	HCS70	S70*	512-3107	540-2979
	605-4771	HCS70	HCS70	512-3107	540-2979
	605-4777	Pin-on	HCS70/55	567-7344	540-2979
	605-4778	Pin-on HF	HCS70/55	567-7344	540-2979
	605-4776	HCS70/55	S70/55*	567-7344	540-2979
	605-4775	HCS70/55	HCS70/55	567-7344	540-2979
TRS23	558-8925	S70	S70	567-7343	540-2979
	567-6085	Pin-on	S70	567-7343	540-2979
	567-6083	CW-40	CW-40	573-5333	540-2979
	600-0915	HCS70	S70*	567-7343	540-2979
	600-0914	HCS70	HCS70	567-7343	540-2979
	567-6087	Pin-on	CW-40	573-5333	540-2979
	558-8926	S80	S80	567-7344	540-2979
	567-6086	Pin-on	S80	567-7344	540-2979
	605-4780	HCS70/55	S70/55*	567-7344	540-2979
	605-4779	HCS70/55	HCS70/55	567-7344	540-2979
	567-6084	CW-45s	CW-45s	567-7245	540-2979
	567-6088	Pin-on	CW-45s	567-7245	540-2979
	605-4782	HCS80	S80*	567-7344	540-2979
	605-4781	HCS80	HCS80	567-7344	540-2979

* – Interface inférieure HCS nue (sans vannes, bouchons, couvercle, etc.)

Pour tout renseignement complémentaire sur les produits Cat, les services proposés par nos concessionnaires et nos solutions par secteur d'activité, rendez-vous sur notre site web www.cat.com

GFJQ9379-02 (06-2021)
Remplace GFJQ9379-01
(Europe)

© 2021 Caterpillar
Tous droits réservés

Documents et spécifications susceptibles de modifications sans préavis. Les machines représentées sur les photos peuvent comporter des équipements supplémentaires. Adressez-vous à votre concessionnaire Cat pour découvrir les options disponibles.

CAT, CATERPILLAR, LET'S DO THE WORK, leurs logos respectifs, la couleur « Caterpillar Corporate Yellow » et les habillages commerciaux « Power Edge » et Cat « Modern Hex », ainsi que l'identité visuelle de l'entreprise et des produits qui figurent dans le présent document, sont des marques déposées de Caterpillar qui ne peuvent pas être utilisées sans autorisation.

