



MINIPELLE HYDRAULIQUE

Cat[®] 301.8

CARACTÉRISTIQUES :

La Minipelle hydraulique 301.8 Cat[®] fournit une puissance et des performances maximales dans un format compact pour vous permettre de travailler dans une large gamme d'applications.

UN CONFORT SANS LIMITE

- Faites votre choix entre un toit ou une cabine hermétique et pressurisée équipée d'une climatisation, de repose-poignets réglables et d'un siège à suspension en option pour vous aider à travailler confortablement tout au long de la journée.

FACILE À UTILISER

- Les commandes sont faciles à utiliser et le moniteur LCD intuitif de nouvelle génération fournit des informations faciles à lire sur la machine.

MODE DE TRANSLATION DE DIRECTION DE BRAS

- Il est encore plus facile de se déplacer sur le chantier grâce à l'option de direction de bras Cat. Passez facilement des commandes de translation traditionnelles avec leviers et pédales aux commandes par manipulateur par simple pression sur un bouton. Des efforts moindres et une meilleure maîtrise sont à portée de main !

DES PERFORMANCES EXCEPTIONNELLES DANS UN FORMAT COMPACT

- Des performances de levage et de creusage puissantes vous permettent d'effectuer le travail plus rapidement. Le train de roulement escamotable vous permet d'accéder et de travailler dans les espaces les plus étroits. Les caractéristiques d'excavation avec lame et de position libre de lame permettent un nettoyage facile.

SÉCURITÉ SUR LE CHANTIER

- Votre sécurité est notre priorité. La minipelle hydraulique Cat est conçue pour assurer votre sécurité sur le chantier. Parmi les caractéristiques de sécurité que nous avons intégrées à la machine, citons des lampes de courtoisie et une ceinture de sécurité à enrouleur fluorescente avec système de rappel du port de la ceinture de sécurité en option.

ENTRETIEN SIMPLE POUR MOINS D'IMMOBILISATIONS

- L'entretien est rapide et facile sur la minipelle hydraulique Cat. Les points de contrôle périodique sont faciles d'accès au niveau du sol grâce aux portes latérales. La conception inclinable vers le haut unique de la cabine permet d'accéder à des zones d'entretien supplémentaires en cas de besoin.

COÛTS D'EXPLOITATION RÉDUITS

- Équipée de fonctionnalités telles que le ralenti automatique, l'arrêt automatique du moteur et un circuit hydraulique hautes performances avec une pompe à cylindrée variable, la minipelle hydraulique Cat a été conçue pour réduire vos coûts d'exploitation.

ASSISTANCE INÉGALÉE AUPRÈS DU RÉSEAU DE CONCESSIONNAIRES

- Votre concessionnaire Cat est là pour vous aider à atteindre vos objectifs commerciaux. Des solutions de fourniture d'équipements à la formation des conducteurs en fonction de vos besoins d'entretien et bien plus, votre concessionnaire Cat est prêt à vous aider.

Minipelle hydraulique 301.8

Spécifications

Moteur

Modèle de moteur	C1.1 Cat®	
Puissance nette		
ISO 9249, 80/1269/CEE	15,7 kW	21 hp
Puissance du moteur		
ISO 14396	16,1 kW	21,6 hp
Alésage	77,0 mm	3,0 in
Course	81,0 mm	3,2 in
Cylindrée	1,1 l	69,0 in ³

- Conforme à la norme américaine EPA Tier4 Final et à la norme européenne StageV sur les émissions.
- La puissance annoncée est testée selon les normes spécifiques en vigueur au moment de la fabrication.
- La puissance nette annoncée correspond à la puissance disponible au volant lorsque le moteur tourne au régime nominal de 2 400 tr/min et lorsqu'il est monté avec le ventilateur, le circuit d'admission d'air, le circuit d'échappement et l'alternateur configurés en usine, à une charge d'alternateur minimale.

Poids

Poids en ordre de marche minimal avec toit*	1 725 kg	3 803 lb
Poids en ordre de marche maximal avec toit**	1 905 kg	4 211 lb
Poids minimal en ordre de marche avec cabine*	1 848 kg	4 075 lb
Poids maximal en ordre de marche avec cabine**	2 029 kg	4 473 lb
UE : poids de la plaque CE avec toit***	1 880 kg	4 145 lb
UE : poids de la plaque CE avec cabine***	2 000 kg	4 409 lb

*Poids minimal avec chaînes en caoutchouc, conducteur, train de roulement à voie fixe et réservoir de carburant plein.

**Le poids maximal comprend des chaînes en acier, le poids d'un conducteur, un train de roulement à voie variable et un réservoir de carburant plein.

***Le poids indiqué sur la plaque CE correspond à la configuration la plus courante dans l'UE. Comprend le conducteur de 75 kg (165 lb) et le réservoir de carburant. Ne prend pas en compte le godet.

Augmentation du poids par rapport à la configuration minimale

Bras long	8 kg	18 lb
Chaînes en acier	50 kg	110 lb
Train de roulement à voie extensible	123 kg	271 lb

Système de translation

Vitesse de translation élevée	4,4 km/h	2,7 mph
Vitesse de translation lente	2,9 km/h	1,8 mph
Force de traction maximale à vitesse élevée	11,9 kN	2 675,2 lbf
Force de traction maximale à vitesse réduite	18,4 kN	4 136,5 lbf
Pression au sol – Poids minimal	26,8 kPa	3,9 psi
Pression au sol – Poids maximal	29,6 kPa	4,3 psi
Performances en côte (maximum)	30°	

Contenances pour l'entretien

Circuit de refroidissement	3,9 l	1,0 US gal
Huile moteur	4,4 l	1,2 US gal
Réservoir de carburant	26,0 l	6,9 US gal
Réservoir hydraulique	18,0 l	4,8 US gal
Circuit hydraulique	26,0 l	6,9 US gal

Circuit hydraulique

Circuit hydraulique à détection de charge avec pompe à pistons à cylindrée variable

Débit de la pompe à 2 400 tr/min	66 l/min	17,4 US gal/min
Pression en ordre de marche : équipement	245 bar	3 553,4 psi
Pression en ordre de marche : translation	245 bar	3 553,4 psi
Pression en ordre de marche : orientation	147 bar	2 132,1 psi
Circuit auxiliaire – Principal		
nominal	33 l/min	8,7 US gal/min
Pression	245 bar	3 553,4 psi
Circuit auxiliaire secondaire		
nominal	14 l/min	3,7 US gal/min
Pression	245 bar	3 553,4 psi
Force d'excavation du bras (standard)	11,3 kN	2 540,3 lbf
Force d'excavation du bras (long)	9,8 kN	2 203,1 lbf
Force d'excavation du godet	19,6 kN	4 406,3 lbf

Circuit de tourelle

Vitesse d'orientation de la machine	9,8 tr/min
-------------------------------------	------------

Lame

Largeur*	990 mm	39,0 in
Hauteur	225 mm	8,9 in

*élargi – 1 300 mm (51 in)

Certification : cabine et toit

Cadre de protection en cas de retournement (ROPS)	ISO 12117-2:2008
Cadre de protection en cas de basculement (TOPS)	ISO 12117:1997
Protection supérieure	ISO 10262:1998 (niveau I)

Minipelle hydraulique 301.8

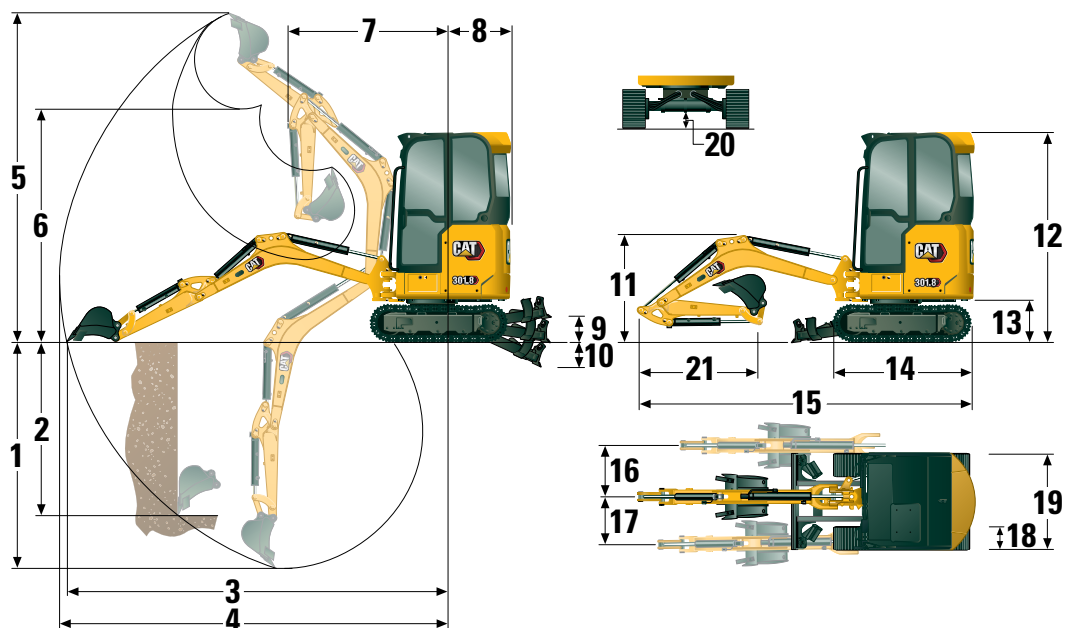

Dimensions

	Bras standard	Bras long
1 Profondeur d'excavation	2 370 mm (93,3 in)	2 570 mm (101,2 in)
2 Paroi verticale	1 850 mm (72,8 in)	1 940 mm (76,4 in)
3 Portée maximale au niveau du sol	3 800 mm (149,6 in)	3 960 mm (155,9 in)
4 Portée maximale	3 870 mm (152,4 in)	4 030 mm (158,7 in)
5 Hauteur d'excavation maximale	3 550 mm (139,8 in)	3 620 mm (142,5 in)
6 Hauteur de vidage maximale	2 560 mm (100,8 in)	2 640 mm (103,9 in)
7 Portée de la flèche	1 420 mm (55,9 in)	1 420 mm (55,9 in)
8 Encombrement arrière	995 mm (39,2 in)	995 mm (39,2 in)
9 Hauteur maximale de la lame	270 mm (10,6 in)	270 mm (10,6 in)
10 Profondeur maximale de la lame	265 mm (10,4 in)	265 mm (10,4 in)
11 Hauteur de la flèche en position d'expédition	1 070 mm (42,1 in)	1 020 mm (40,2 in)
12 Hauteur d'expédition hors tout	2 300 mm (90,6 in)	2 300 mm (90,6 in)
13 Hauteur du roulement de tourelle	442 mm (17,4 in)	442 mm (17,4 in)
14 Longueur du train de roulement hors tout	1 590 mm (62,6 in)	1 590 mm (62,6 in)
15 Longueur d'expédition hors tout†	3 720 mm (146,5 in)	3 710 mm (146,1 in)
16 Orientation de la flèche à droite	50°	50°
17 Orientation de la flèche à gauche	65°	65°
18 Largeur de la bande de roulement/des patins	230 mm (9,1 in)	230 mm (9,1 in)
19 Largeur de voie		
Rétractée	990 mm (39,0 in)	990 mm (39,0 in)
Déployée	1 300 mm (51,18 in)	1 300 mm (51,18 in)
20 Garde au sol minimale sous le train de roulement	150 mm (5,9 in)	150 mm (5,9 in)
21 Longueur du bras	960 mm (37,8 in)	1 160 mm (45,7 in)

† La longueur d'expédition hors tout dépend de la position de la lame au cours de l'expédition.

Minipelle hydraulique 301.8

Capacités de levage – Configuration minimale*

Hauteur du point de levage			2 m (6,6 ft)			Rayon de levage (maximum)			
			Sur l'avant		Sur le côté	Sur l'avant		Sur le côté	m (ft)
			Lame relevée	Lame abaissée		Lame relevée	Lame abaissée		
2 m (6,6 ft)	Bras standard	kg (lb)				320 (712)	377 (833)	230 (512)	3,0 (10,0)
	Bras long	kg (lb)				291 (647)	302 (667)	208 (463)	3,2 (10,8)
1,5 m (4,9 ft)	Bras standard	kg (lb)	502 (1 078)	502 (1 078)	417 (900)	284 (628)	370 (816)	203 (450)	3,2 (10,8)
	Bras long	kg (lb)	379 (820)	379 (820)	379 (820)	261 (577)	300 (660)	186 (411)	3,4 (11,7)
1 m (3,3 ft)	Bras standard	kg (lb)	568 (1 224)	718 (1 536)	393 (850)	266 (587)	379 (834)	190 (419)	3,3 (11,7)
	Bras long	kg (lb)	573 (1 234)	627 (1 342)	397 (857)	245 (542)	308 (678)	174 (384)	3,5 (11,7)
0 m (0 ft)	Bras standard	kg (lb)	533 (1 148)	811 (1 750)	362 (782)	267 (588)	389 (857)	189 (417)	3,3 (10,8)
	Bras long	kg (lb)	528 (1 138)	818 (1 762)	357 (772)	245 (539)	364 (802)	172 (379)	3,5 (11,7)

*Poids minimal avec chaînes en caoutchouc, toit, conducteur, réservoir de carburant plein, train de roulement à voie fixe, sans godet.

Capacités de levage - Configuration maximale**

Hauteur du point de levage			2 m (6,6 ft)			Rayon de levage (maximum)			
			Sur l'avant		Sur le côté	Sur l'avant		Sur le côté	m (ft)
			Lame relevée	Lame abaissée		Lame relevée	Lame abaissée		
2 m (6,6 ft)	Bras standard	kg (lb)				377 (833)	377 (833)	377 (833)	3,0 (10,0)
	Bras long	kg (lb)				302 (667)	302 (667)	302 (667)	3,2 (10,8)
1,5 m (4,9 ft)	Bras standard	kg (lb)	502 (1 078)	502 (1 078)	502 (1 078)	341 (754)	370 (816)	354 (783)	3,2 (10,8)
	Bras long	kg (lb)	379 (820)	379 (820)	379 (820)	300 (660)	300 (660)	300 (660)	3,4 (11,7)
1 m (3,3 ft)	Bras standard	kg (lb)	675 (1 456)	718 (1 536)	696 (1 501)	321 (708)	379 (834)	333 (736)	3,3 (11,7)
	Bras long	kg (lb)	627 (1 342)	627 (1 342)	627 (1 342)	297 (655)	308 (678)	308 (678)	3,5 (11,7)
0 m (0 ft)	Bras standard	kg (lb)	640 (1 379)	811 (1 750)	662 (1 426)	323 (711)	389 (857)	335 (739)	3,3 (10,8)
	Bras long	kg (lb)	636 (1 370)	818 (1 762)	657 (1 416)	297 (655)	364 (802)	309 (682)	3,5 (11,7)

**Poids maximal avec chaînes en acier, toit, conducteur, réservoir de carburant plein, train de roulement à voie extensible, sans godet.

Équipement de série et options

L'équipement de série et les options peuvent varier. Pour de plus amples informations, veuillez consulter votre concessionnaire Cat.

	De série	En option		De série	En option
MOTEUR			POSTE DE CONDUITE (suite)		
Moteur C1.1 Cat (conforme à la norme américaine EPA Tier 4 Final/norme européenne Stage V)	✓		Siège vinyle sans suspension	✓	
Ralenti automatique du moteur	✓		Siège tissu à suspension (cabine uniquement)	✓	
Arrêt automatique du moteur	✓		Siège vinyle à suspension (toit uniquement)		✓
Translation automatique à deux vitesses	✓		Verrouillage hydraulique – toutes les commandes	✓	
Séparateur d'eau/carburant	✓		Ceinture de sécurité à enrouleur haute visibilité (75 mm/3 in)	✓	
Puissance à la demande (non disponible dans toutes les régions)	✓		Système de rappel du port de la ceinture de sécurité		✓
Pompe à pistons à cylindrée variable	✓		Crochet à vêtements	✓	
Circuit hydraulique à répartition de débit/détection de charge	✓		Porte-gobelet	✓	
CIRCUIT HYDRAULIQUE			Vide-poche	✓	
Pompe électronique intelligente	✓		Toit plein-ciel	✓	
Accumulateur	✓		Bossages de montage pour partie avant	✓	
Frein de tourelle automatique	✓		Klaxon d'avertissement/de signalisation	✓	
Canalisations hydrauliques auxiliaires	✓		Plafonnier (cabine uniquement)	✓	
Débit auxiliaire uni/bidirectionnel	✓		Projecteur monté sur flèche, halogène	✓	
Débit auxiliaire continu	✓		Feux avant à diode		✓
Raccords à débranchement rapide des canalisations auxiliaires	✓		Feux avant et arrière à diode		✓
POSTE DE CONDUITE			Projecteur monté sur flèche à diode		✓
Toit relevable et cabine relevable	✓		Compartment pour téléphone portable	✓	
Cabine avec climatisation		✓	Rétroviseurs gauche et droit		✓
Cabine avec chauffage		✓	Radio – Bluetooth®, auxiliaire, microphone, USB (recharge uniquement) (cabine uniquement)		✓
Machine de levage à 2 points	✓		Moniteur LCD couleur de nouvelle génération (IP66)	✓	
Mode de direction de bras	✓		– Indicateurs de température du liquide de refroidissement et de niveau de carburant	✓	
Régulateur de vitesse de translation	✓		– Surveillance de la machine et de l'entretien	✓	
Commutateur de grille de commande (en option dans certaines régions)	✓	✓	– Réglages des performances et de la machine	✓	
Repose-poignets réglables	✓		– Code de sécurité numérique	✓	
Tapis de sol lavable	✓		– Plusieurs langues	✓	
Manettes et pédales de translation	✓		– Compteur d'entretien avec contacteur d'activation	✓	
Leviers et pédales de translation non disponibles		✓	TRAIN DE ROULEMENT		
Sécurité de la machine	✓		Train de roulement à voie extensible		✓
Clé normale avec code de passe	✓		Courroie en caoutchouc (250 mm/10in de large)	✓	
Pousser pour démarrer avec porte-clé/code de passe		✓	Chaîne en acier (250 mm/10in de large)		✓
			Lame de refoulement	✓	
			Lame de refoulement avec position libre	✓	
			Tendeurs de chaînes hydrauliques	✓	
			Arrimages sur châssis porteur	✓	

(suite à la page suivante)

Minipelle hydraulique 301.8

Équipement standard et options *(suite)*

L'équipement standard et les options peuvent varier. Pour de plus amples informations, veuillez consulter votre concessionnaire Cat.

	Standard	En option		Standard	En option
FLÈCHE, BRAS ET TRINGLERIES			ÉQUIPEMENT ÉLECTRIQUE		
Flèche monobloc (1 850 mm/73 in)	✓		Batterie 12 V	✓	
Bras standard (960mm/37,8in)	✓		Logiciel (machine et moniteur)	✓	
Bras long (1 160mm/45,7in)		✓	Batterie sans entretien	✓	
Utilisable en fonction pelle butte	✓		Verrouillage / Étiquetage / Débranchement	✓	
À claveter	✓		Klaxon d'avertissement/de signalisation	✓	
Attache à double accouplement manuel		✓	Prise d'alimentation 12 V	✓	
Prééquipement pour pince (non disponible dans toutes les régions)	✓		Product Link™ PL243 (réglementations applicables)		✓
Œilleton de levage certifié (en option dans certaines régions)	✓		Product Link PLE643 (réglementations applicables)		✓
Équipements comprenant attaches, pinces, godets, tarières et marteaux		✓	Avertisseur de translation (de série dans certaines régions)		✓
2e canalisation hydraulique auxiliaire		✓	BLINDAGES		
Clapet antiretour d'abaissement de flèche		✓	Cadre de protection en cas de retournement (ROPS) ISO 12117-2:2008	✓	
Clapet antiretour d'abaissement de bras		✓	Cadre de protection en cas de basculement (TOPS) ISO 12117:1997	✓	
Canalisations à attache rapide hydraulique (non disponibles dans toutes les régions)		✓	Protection supérieure ISO 10262:1998 (Niveau I)	✓	
			Protection mi-hauteur en polycarbonate (toit uniquement)		✓
			Protection avant en polycarbonate (ISO 10262 1998 Niveau I et EN356 P5A)		✓
			AUTRE		
			Compatibilité huile bio		✓
			Vidange écologique		✓
			Réchauffeur de chemise d'eau		✓

Les informations suivantes s'appliquent à la machine à l'étape de fabrication finale telle qu'elle est configurée pour la vente dans les régions couvertes dans ce document. Le contenu de cette déclaration n'est valide qu'au moment de sa publication; toutefois, le contenu relatif aux fonctions et caractéristiques de la machine peut être modifié sans préavis. Pour de plus amples informations, veuillez consulter le manuel d'utilisation et d'entretien de la machine.

Pour toute information complémentaire sur nos actions en matière de développement durable et nos progrès, veuillez consulter le site <https://www.caterpillar.com/en/company/sustainability>.

Moteur

- Le moteur C1.1 Cat® répond aux normes d'émissions Tier 4 Final de l'EPA des États-Unis et stage V de l'UE.
- Les moteurs diesel Cat doivent utiliser du carburant ULSD (carburant diesel à très faible teneur en soufre avec 15 ppm de soufre ou moins) ou du ULSD mélangé aux carburants à faible intensité de carbone suivants jusqu'à :

- ✓ 20 % biodiesel EMAG (ester méthylique d'acide gras)*
- ✓ 100 % diesel renouvelable, huile végétale hydrotraînée et carburants GTL (gaz à liquide)

Référez-vous aux directives pour une application réussie. Veuillez contacter votre concessionnaire Cat ou référez-vous à la publication spéciale SEBU6250 Caterpillar Machine Fluids Recommendations (Recommandations relatives aux liquides des équipements Caterpillar).

*Les moteurs sans dispositif de post-traitement peuvent utiliser des mélanges plus élevés, contenant jusqu'à 100 % de biodiesel. (Pour l'utilisation de mélanges supérieurs à 20 % de biodiesel, consultez votre concessionnaire Cat.)

Circuit de climatisation

- Le système de climatisation de cette machine contient du gaz réfrigérant fluoré à effet de serre R134a (potentiel de réchauffement climatique = 1 430). Le système contient 1,0 kg de réfrigérant, soit un équivalent CO₂ de 1 430 tonnes métriques.

Peinture

- Selon les meilleures connaissances disponibles, la concentration maximale admissible, mesurée en parties par million (PPM), des métaux lourds suivants dans la peinture sont :
 - Barium < 0,01 %
 - Cadmium < 0,01 %
 - Chrome < 0,01 %
 - Plomb < 0,01 %

Performances acoustiques

Pression acoustique pour le conducteur* 72 dB(A) (ISO 6396:2008)

Niveau de puissance acoustique extérieur** 99 dB(A) (ISO 6395:2008)

*Le niveau de pression acoustique dynamique pour l'opérateur déclaré est conforme à la norme ISO 6396:2008. Les mesures ont été effectuées avec les portes et les fenêtres de la cabine fermées.

**Niveau de puissance acoustique indiqué sur la plaque dans les configurations du marché européen (marquage CE), mesuré conformément aux méthodes et aux conditions d'essai spécifiées dans la directive 2000/14/CE.

Huiles et fluides

- L'usine Caterpillar fait le plein de liquides de refroidissement à base d'éthylène glycol. L'antigel/liquide de refroidissement pour moteur diesel Cat (DEAC) et le liquide de refroidissement longue durée Cat (ELC) peuvent être recyclés. Pour de plus amples informations, veuillez consulter votre concessionnaire Cat.
- L'huile Cat Bio HYDO™ Advanced est une huile hydraulique biodégradable portant le label écologique UE.
- La présence d'autres liquides est probable; consultez le Guide d'utilisation et d'entretien ou le Guide de montage et d'application pour connaître tous les liquides conseillés et les intervalles d'entretien requis.

Caractéristiques et technologie

- Les fonctionnalités et technologies suivantes peuvent permettre de réaliser des économies de carburant et contribuer à la réduction des émissions. Les fonctions peuvent varier. Pour de plus amples informations, veuillez consulter votre concessionnaire Cat.
 - Des circuits hydrauliques avancés permettent d'équilibrer la puissance et l'efficacité
 - La fonction de puissance à la demande, transparente pour le conducteur, vous fournit une pleine efficacité et une totale puissance quand vous en avez besoin
 - Modes de ralenti automatique et d'arrêt automatique du moteur
 - Des intervalles d'entretien plus espacés permettent de diminuer la consommation de liquides et de filtres
 - Mise à jour et dépannage des pannes à distance (selon équipement)

Recyclage

- Niveau de puissance acoustique indiqué sur la plaque dans les configurations du marché européen (marquage CE), mesuré conformément aux méthodes et aux conditions d'essai spécifiées dans la directive 2 000/14/CE.

Type de matériau	Pourcentage pondéral
Acier	65,26
Fer	13,07
Caoutchouc	8,59
Autre	3,04
Métal non ferreux	2,93
Plastique	2,67
Fluide	2,35
Non classifié	0,85
Métal mixte et non métal	0,68
Métal mixte	0,54
Non métallique mixte	0,02
Total	100

- Une machine avec un taux de recyclabilité plus élevé garantira un usage plus efficace des ressources naturelles précieuses et elle renforcera la valeur de fin de vie du produit. Conformément à la norme ISO 16714 (Engins de terrassement – Recyclage et valorisation – Terminologie et méthode de calcul), le taux de recyclabilité se définit comme le pourcentage en masse (fraction, en pourcentage, de la masse) de la nouvelle machine potentiellement capable d'être recyclée, et/ou réutilisée.

Tous les éléments de la nomenclature sont d'abord évalués selon le type de composant, sur la base d'une liste de composants définie par les normes ISO 16714 et CEMA (Construction Equipment Manufacturers Association) du Japon. Les pièces restantes sont ensuite évaluées pour leur recyclabilité en fonction du type de matériau.

En raison des variations de configurations produit, les valeurs suivantes du tableau peuvent varier.

Recyclabilité : 95 %

Les données présentées ci-dessus sont basées sur la configuration du produit telle qu'elle est fournie par le groupe de produits individuel.

Minipelle hydraulique 301.8



Pour plus d'informations sur les produits Cat, les services proposés par les concessionnaires et les solutions par secteur d'activité, veuillez consulter le site www.cat.com

© 2024 Caterpillar
Tous droits réservés

Documents et spécifications susceptibles de modifications sans préavis. Les machines représentées sur les photos peuvent comporter des équipements supplémentaires. Pour connaître les options disponibles, veuillez vous adresser à votre concessionnaire Cat.

CAT, CATERPILLAR, LET'S DO THE WORK, leurs logos respectifs, la couleur « Caterpillar Corporate Yellow », les habillages commerciaux « PowerEdge » et « Modern Hex » Cat, ainsi que l'identité visuelle de l'entreprise et des produits qui figurent dans le présent document, sont des marques déposées de Caterpillar qui ne peuvent pas être utilisées sans autorisation.

AFHQ8148-06 (07-2024)
Remplace AFHQ8148-05
Numéro de version : 05A
(Global excluding
China and Japan)

