



# Universal- scheren

MP318, MP324, MP332,  
MP345, MP365

## Technische Daten

Nicht alle Zubehörteile sind in allen Regionen lieferbar. Wenden Sie sich wegen der Verfügbarkeit spezifischer Ausführungen in Ihrer Region bitte an Ihren Cat®-Händler.

### Inhaltsverzeichnis

<b>Daten</b> .....						<b>2</b>
<b>Abmessungen</b> .....						<b>5</b>
<b>Hydraulikdaten</b> .....						<b>11</b>
<b>Anpassung</b> .....						<b>13</b>
318D2.....13	323F.....21	330F.....33	336 GC.....50	349F.....65	M318F.....74	
318F.....13	323.....23	330 GC.....34	336.....52	349F XE.....66	M320D2.....77	
320D2 GC.....14	325F CR.....25	330.....36	340D2.....55	349.....67	M320F.....78	
320D2.....15	326D2.....26	335F CR.....37	340F.....57	352F.....68	M322D2.....81	
320F.....16	326F.....27	336D2 GC.....38	340F UHD.....58	352F XE.....70	M322F.....84	
320 GC.....17	329D2.....30	336D2 XE.....42	340.....61	352.....71		
320.....18	329F.....31	336F.....43	345 GC.....63	374F.....73		
323D2.....19	330D2.....31	336F XE.....47	349D2.....64	390F.....73		

# Universalscheren Technische Daten

## Daten

Modell	Gehäuseteilnummer	Backentyp	Backentypabkürzung	Backenteilnummer	Empfohlenes Mindesttragegewicht		Empfohlenes maximales Tragegewicht	
					kg	lb	kg	lb
MP318	381-4048	Kombibacke	CC	399-1968	18.000	39.700	25.000	55.100
	381-4048	Abbruchbacke	D	415-7261	18.000	39.700	25.000	55.100
	381-4048	Pulverisierbacke	P	419-9178	18.000	39.700	25.000	55.100
	381-4048	Scherbacke	S	399-4291	18.000	39.700	25.000	55.100
	381-4048	Universal	U	554-3285	18.000	39.700	25.000	55.100
MP324	381-4042	Kombibacke	CC	395-0280	24.000	52.900	35.000	77.200
	381-4042	Abbruchbacke	D	397-9681	24.000	52.900	35.000	77.200
	381-4042	Pulverisierbacke	P	388-0000	24.000	52.900	35.000	77.200
	381-4042	Scherbacke	S	417-0589	24.000	52.900	35.000	77.200
	381-4042	Stahlblechbacke	TS	418-6385	24.000	52.900	35.000	77.200
	381-4042	Universal	U	524-3458	24.000	52.900	35.000	77.200
MP332	453-9680	Kombibacke	CC	454-5851	32.000	70.500	50.000	110.200
	453-9680	Abbruchbacke	D	459-4619	32.000	70.500	50.000	110.200
	453-9680	Pulverisierbacke	P	459-3004	32.000	70.500	50.000	110.200
	453-9680	Scherbacke	S	455-1469	32.000	70.500	50.000	110.200
	453-9680	Stahlblechbacke	TS	462-4503	32.000	70.500	50.000	110.200
	453-9680	Universal	U	552-2698	32.000	70.500	50.000	110.200
MP345	461-5577	Kombibacke	CC	463-3817	45.000	99.200	65.000	143.300
	461-5577	Abbruchbacke	D	468-3208	45.000	99.200	65.000	143.300
	461-5577	Pulverisierbacke	P	467-3614	45.000	99.200	65.000	143.300
	461-5577	Scherbacke	S	465-0361	45.000	99.200	65.000	143.300
MP365	481-1702	Kombibacke	CC	487-0302	65.000	143.300	90.000	198.400
	481-1702	Abbruchbacke	D	487-5924	65.000	143.300	90.000	198.400
	481-1702	Pulverisierbacke	P	491-1012	65.000	143.300	90.000	198.400
	481-1702	Scherbacke	S	482-5133	65.000	143.300	90.000	198.400

(Fortsetzung auf nächster Seite)

## Daten (fortg.)

Modell	Gehäuseteilnummer	Backentyp	Backentypabkürzung	Backeteilenummer	Gewicht, nur Gehäuse		Gewicht, nur Backe		Gewicht, nur Transportrahmen	
					kg	lb	kg	lb	kg	lb
MP318	381-4048	Kombibacke	CC	399-1968	1.211	2.670	723	1.594	91,5	201,6
	381-4048	Abbruchbacke	D	415-7261	1.211	2.670	732	1.614	91,5	201,6
	381-4048	Pulverisierbacke	P	419-9178	1.211	2.670	872	1.922	91,5	201,6
	381-4048	Scherbacke	S	399-4291	1.211	2.670	663	1.462	91,5	201,6
	381-4048	Universal	U	554-3285	1.211	2.670	763	1.682	91,5	201,6
MP324	381-4042	Kombibacke	CC	395-0280	1.645	3.627	1.038	2.288	111,0	244,7
	381-4042	Abbruchbacke	D	397-9681	1.645	3.627	1.063	2.344	111,0	244,7
	381-4042	Pulverisierbacke	P	388-0000	1.645	3.627	1.196	2.637	111,0	244,7
	381-4042	Scherbacke	S	417-0589	1.645	3.627	954	2.103	111,0	244,7
	381-4042	Stahlblechbacke	TS	418-6385	1.645	3.627	1.128	2.487	111,0	244,7
	381-4042	Universal	U	524-3458	1.645	3.627	1.081	2.383	111,0	244,7
MP332	453-9680	Kombibacke	CC	454-5851	1.871	4.125	1.350	2.976	191,3	421,7
	453-9680	Abbruchbacke	D	459-4619	1.871	4.125	1.476	3.254	191,3	421,7
	453-9680	Pulverisierbacke	P	459-3004	1.871	4.125	1.494	3.294	191,3	421,7
	453-9680	Scherbacke	S	455-1469	1.871	4.125	1.315	2.899	191,3	421,7
	453-9680	Stahlblechbacke	TS	462-4503	1.871	4.125	1.826	4.026	191,3	421,7
	453-9680	Universal	U	552-2698	1.871	4.125	1.494	3.294	191,3	421,7
MP345	461-5577	Kombibacke	CC	463-3817	2.345	5.170	1.971	4.345	288,8	636,7
	461-5577	Abbruchbacke	D	468-3208	2.345	5.170	2.192	4.833	288,8	636,7
	461-5577	Pulverisierbacke	P	467-3614	2.345	5.170	2.234	4.925	288,8	636,7
	461-5577	Scherbacke	S	465-0361	2.345	5.170	1.975	4.354	288,8	636,7
MP365	481-1702	Kombibacke	CC	487-0302	3.082	6.795	2.572	5.670	319,0	703,3
	481-1702	Abbruchbacke	D	487-5924	3.082	6.795	3.039	6.700	319,0	703,3
	481-1702	Pulverisierbacke	P	491-1012	3.082	6.795	3.063	6.753	319,0	703,3
	481-1702	Scherbacke	S	482-5133	3.082	6.795	2.768	6.102	319,0	703,3

(Fortsetzung auf nächster Seite)

# Universalscheren Technische Daten

## Daten (fortg.)

Modell	Gehäuseteilnummer	Backentyp	Backentypabkürzung	Backenteilnummer	Gewicht, Gehäuse und Backe		Gewicht, Backe und Transportrahmen	
					kg	lb	kg	lb
MP318	381-4048	Kombibacke	CC	399-1968	1.934	4.264	814,45	1.796
	381-4048	Abbruchbacke	D	415-7261	1.943	4.284	823,45	1.815
	381-4048	Pulverisierbacke	P	419-9178	2.083	4.592	963,45	2.124
	381-4048	Scherbacke	S	399-4291	1.874	4.131	754,45	1.663
	381-4048	Universal	U	554-3285	1.974	4.352	854,45	1.884
MP324	381-4042	Kombibacke	CC	395-0280	2.683	5.915	1.149	2.533
	381-4042	Abbruchbacke	D	397-9681	2.708	5.970	1.174	2.588
	381-4042	Pulverisierbacke	P	388-0000	2.841	6.263	1.307	2.881
	381-4042	Scherbacke	S	417-0589	2.599	5.730	1.065	2.348
	381-4042	Stahlblechbacke	TS	418-6385	2.773	6.113	1.239	2.732
	381-4042	Universal	U	524-3458	2.726	6.010	1.192	2.628
MP332	453-9680	Kombibacke	CC	454-5851	3.221	7.101	1.541,3	3.398
	453-9680	Abbruchbacke	D	459-4619	3.347	7.379	1.667,3	3.676
	453-9680	Pulverisierbacke	P	459-3004	3.365	7.419	1.685,3	3.715
	453-9680	Scherbacke	S	455-1469	3.186	7.024	1.506,3	3.321
	453-9680	Stahlblechbacke	TS	462-4503	3.697	8.150	2.017,3	4.447
	453-9680	Universal	U	552-2698	3.365	7.419	1.685,3	3.715
MP345	461-5577	Kombibacke	CC	463-3817	4.316	9.515	2.259,8	4.982
	461-5577	Abbruchbacke	D	468-3208	4.537	10.002	2.480,8	5.469
	461-5577	Pulverisierbacke	P	467-3614	4.579	10.095	2.522,8	5.562
	461-5577	Scherbacke	S	465-0361	4.320	9.524	2.263,8	4.991
MP365	481-1702	Kombibacke	CC	487-0302	5.654	12.465	2.891	6.374
	481-1702	Abbruchbacke	D	487-5924	6.121	13.494	3.358	7.403
	481-1702	Pulverisierbacke	P	491-1012	6.145	13.547	3.382	7.456
	481-1702	Scherbacke	S	482-5133	5.850	12.897	3.087	6.806

## Abmessungen – Kombibacke (CC)

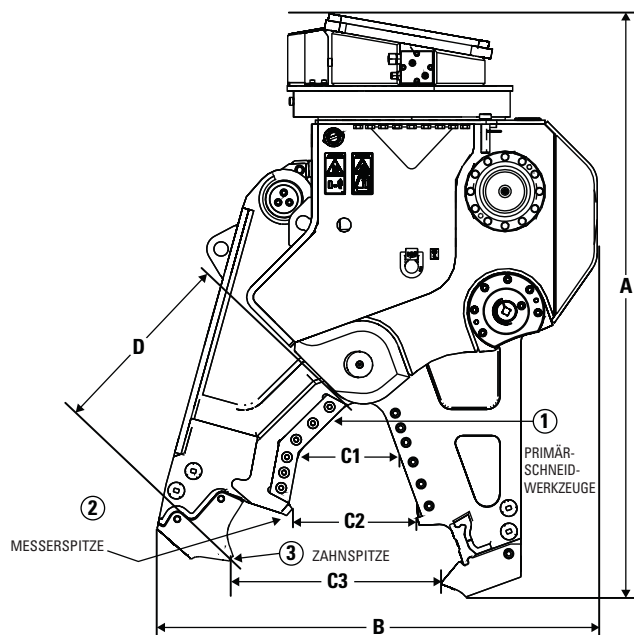

Modell	(A) Länge, Gehäuse und Backe		(B) Höhe, Gehäuse und Backe		(C1) Maulweite		(C2) Maulweite		(C3) Maulweite		(D) Backentiefe		Länge der Schneidwerkzeuge	
	mm	in	mm	in	mm	in	mm	in	mm	in	mm	in	mm	in
MP318	1.972	77,64	1.296	51,02	324	12,76	368	14,49	682	26,85	645	25,39	382	15,04
MP324	2.133	83,98	1.485	58,46	380	14,96	513	20,20	826	32,52	753	29,65	439	17,28
MP332	2.175	85,63	1.864	73,39	450	17,72	541	21,30	927	36,50	869	34,21	496	19,53
MP345	2.344	92,28	2.200	86,61	498	19,61	617	24,29	1.023	40,28	913	35,94	501	19,72
MP365	2.663	104,84	2.534	99,76	668	26,30	752	29,61	1.232	48,50	1.051	41,38	634	24,96

Modell	(1) Schließkraft		(2) Schließkraft		(3) Schließkraft		(1) Brech-/Schneidkraft		(2) Brech-/Schneidkraft		(3) Brech-/Schneidkraft	
	kN	st	kN	st	kN	st	kN	st	kN	st	kN	st
MP318	2.325	261,33	1.075	120,83	719	80,82	2.622	294,71	1.158	130,16	802	90,14
MP324	3.202	359,90	1.520	170,85	1.005	112,96	3.615	406,33	1.668	187,48	1.133	127,35
MP332	3.731	419,36	1.756	197,37	1.202	135,10	4.258	478,60	1.816	204,12	1.367	153,65
MP345	4.532	509,40	2.146	241,21	1.471	165,34	5.102	573,46	2.382	267,74	1.670	187,71
MP365	5.058	568,52	2.464	276,95	1.756	197,37	5.918	665,18	2.747	308,76	2.017	226,71

## Abmessungen – Abbruchbacke (D)

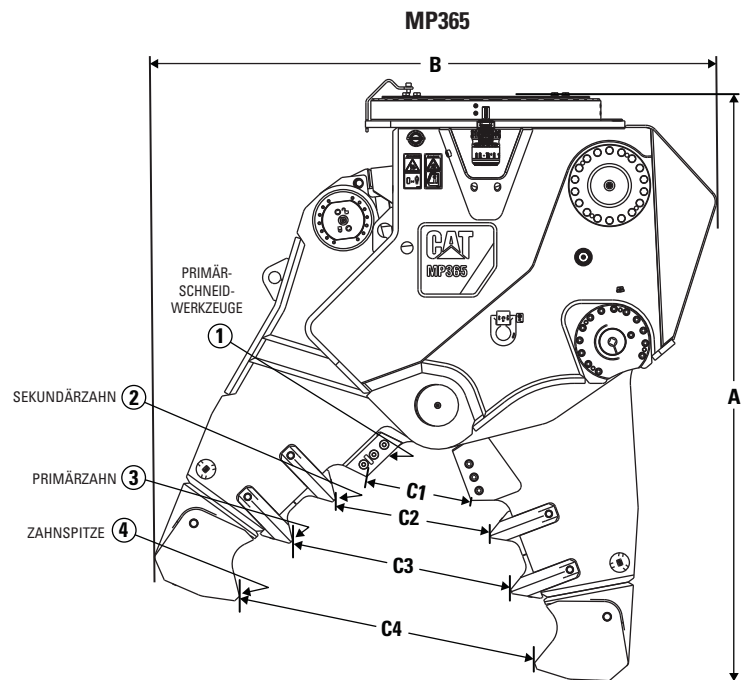
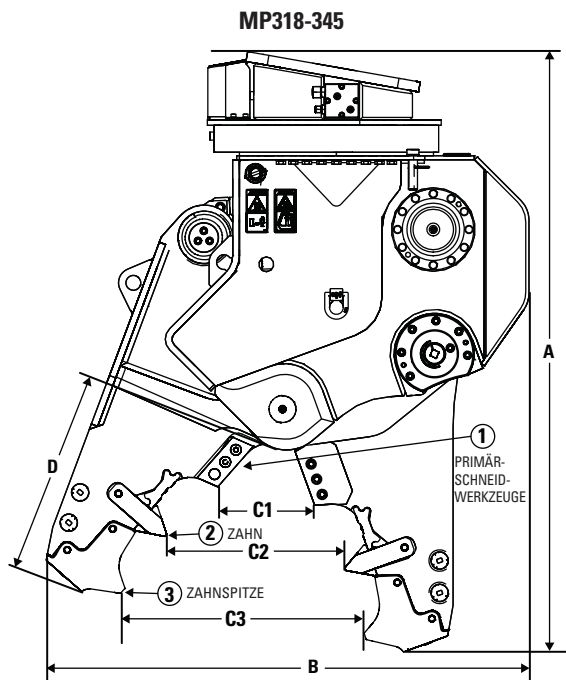

Modell	(A) Länge, Gehäuse und Backe		(B) Höhe, Gehäuse und Backe		(C1) Maulweite		(C2) Maulweite		(C3) Maulweite		(C4) Maulweite		(D) Backentiefe		Länge der Schneidwerkzeuge	
	mm	in	mm	in	mm	in	mm	in	mm	in	mm	in	mm	in	mm	in
MP318	1.935	76,18	1.368	53,86	271	10,67	549	21,61	736	28,98			645	25,39	150	5,91
MP324	2.079	81,85	1.593	62,72	365	14,37	677	26,65	903	35,55			756	29,76	191	7,52
MP332	2.253	88,70	1.995	78,54	433	17,05	785	30,91	1.078	42,44			909	35,79	200	7,87
MP345	2.367	93,19	2.304	90,71	461	18,15	821	32,32	1.183	46,57			954	37,56	225	8,86
MP365	2.678	105,43	2.626	103,39	484	19,06	726	28,58	1.022	40,24	1.384	54,49	1.089	42,87	225	8,86

Modell	(1) Schließkraft		(2) Schließkraft		(3) Schließkraft		(4) Schließkraft		(1) Brech-/ Schneidkraft		(2) Brech-/ Schneidkraft		(3) Brech-/ Schneidkraft		(4) Brech-/ Schneidkraft	
	kN	st	kN	st	kN	st	kN	st	kN	st	kN	st	kN	st	kN	st
MP318	2.409	270,77	1.038	116,67	721	81,04			2.687	302,02	1.203	135,22	824	92,62		
MP324	3.308	371,82	1.427	160,39	1.002	112,62			3.767	423,41	1.684	189,28	1.166	131,06		
MP332	3.584	402,84	1.651	185,57	1.155	129,82			4.094	460,17	1.951	219,29	1.347	151,40		
MP345	4.619	519,18	2.110	237,16	1.417	159,27			5.327	598,75	2.522	283,47	1.670	187,71		
MP365	6.236	700,93	3.374	379,24	2.369	266,28	1.704	191,53	7.298	820,30	4.086	459,27	2.855	320,90	2.031	228,28

## Abmessungen – Pulverisierbacke (P)

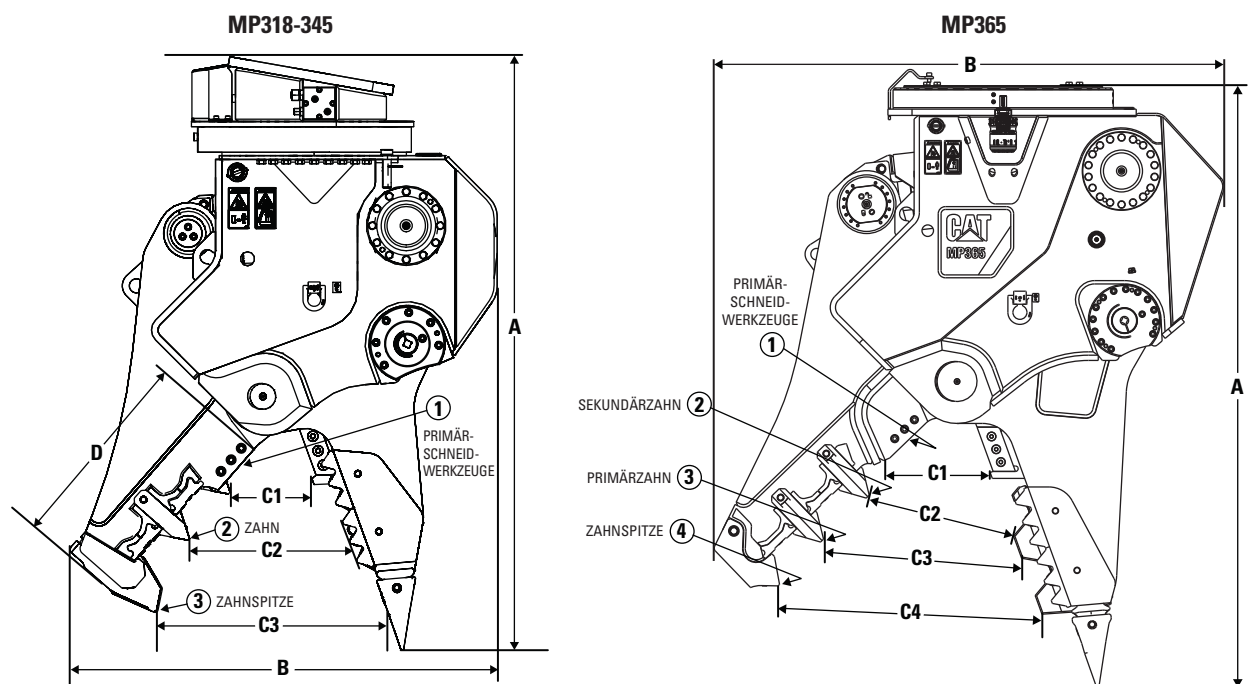

Modell	(A) Länge, Gehäuse und Backe		(B) Höhe, Gehäuse und Backe		(C1) Maulweite		(C2) Maulweite		(C3) Maulweite		(C4) Maulweite		(D) Backentiefe		Länge der Schneidwerkzeuge	
	mm	in	mm	in	mm	in	mm	in	mm	in	mm	in	mm	in	mm	in
MP318	2.006	78,98	1.307	51,46	275	10,83	453	17,83	824	32,44			666	26,22	200	7,87
MP324	2.183	85,94	1.466	57,72	330	12,99	588	23,15	965	37,99			764	30,08	200	7,87
MP332	2.277	89,65	1.879	73,98	384	15,12	617	24,29	803	31,61			840	33,07	200	7,87
MP345	2.503	98,54	2.138	84,17	429	16,89	661	26,02	938	36,93			868	34,17	225	8,86
MP365	2.869	112,95	2.491	98,07	483	19,02	719	28,31	953	37,52	1.260	49,61	1.089	42,87	225	8,86

Modell	(1) Schließkraft		(2) Schließkraft		(3) Schließkraft		(4) Schließkraft		(1) Brech-/ Schneidkraft		(2) Brech-/ Schneidkraft		(3) Brech-/ Schneidkraft		(4) Brech-/ Schneidkraft	
	kN	st	kN	st	kN	st	kN	st	kN	st	kN	st	kN	st	kN	st
MP318	2.279	256,16	1.004	112,85	695	78,12			2.570	288,87	1.131	127,12	781	87,78		
MP324	3.277	368,33	1.449	162,87	971	109,14			3.727	418,91	1.664	187,03	1.104	124,09		
MP332	4.336	487,37	1.736	195,13	1.268	142,52			4.947	556,04	1.962	220,53	1.439	161,74		
MP345	4.842	544,24	2.124	238,74	1.519	170,74			5.616	631,24	2.468	277,40	1.768	198,72		
MP365	6.043	679,23	3.117	350,35	2.177	244,69	1.678	188,61	7.193	808,49	3.655	410,82	2.565	288,31	1.977	222,21

## Abmessungen – Scherbacke (S)

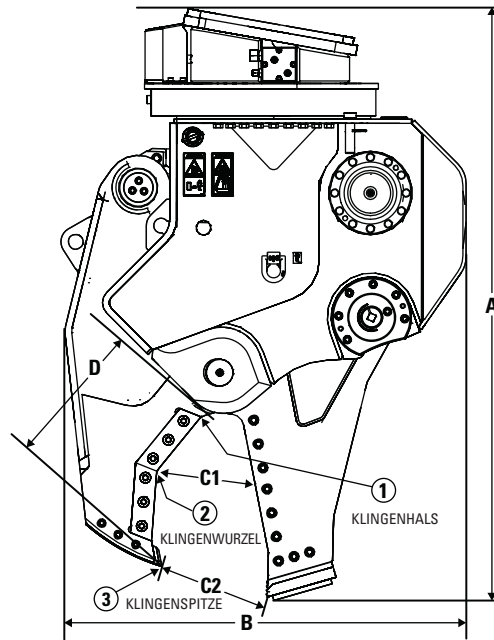

Modell	(A) Länge, Gehäuse und Backe		(B) Höhe, Gehäuse und Backe		(C1) Maulweite		(C2) Maulweite		(D) Backentiefe		Länge der Schneidwerkzeuge	
	mm	in	mm	in	mm	in	mm	in	mm	in	mm	in
MP318	1.897	74,69	1.298	51,10	312	12,28	322	12,68	490	19,29	382	15,04
MP324	2.082	81,97	1.419	55,87	368	14,49	394	15,51	610	24,02	496	19,53
MP332	2.146	84,49	1.615	63,58	425	16,73	471	18,54	677	26,65	572	22,52
MP345	2.296	90,39	1.865	73,43	469	18,46	500	19,69	744	29,29	579	22,80
MP365	2.597	102,24	2.133	83,98	547	21,54	552	21,73	860	33,86	714	28,11

Modell	(1) Schließkraft		(2) Schließkraft		(3) Schließkraft		(1) Brech-/Schneidkraft		(2) Brech-/Schneidkraft		(3) Brech-/Schneidkraft	
	kN	st	kN	st	kN	st	kN	st	kN	st	kN	st
MP318	3.663	411,72	1.656	186,13	975	109,59	4.012	450,95	1.827	205,35	1.011	113,64
MP324	5.393	606,17	2.214	248,85	1.285	144,43	5.956	669,45	2.445	274,82	1.332	149,72
MP332	7.171	806,02	2.801	314,83	1.587	178,38	7.890	886,84	3.124	351,14	1.652	185,68
MP345	7.524	845,70	3.228	362,83	1.872	210,41	8.463	951,24	3.637	408,80	1.945	218,62
MP365	10.061	1.130,86	3.887	436,90	2.260	254,02	11.295	1.269,56	4.357	489,73	2.342	263,24



## Abmessungen – Stahlblechbacke (TS)

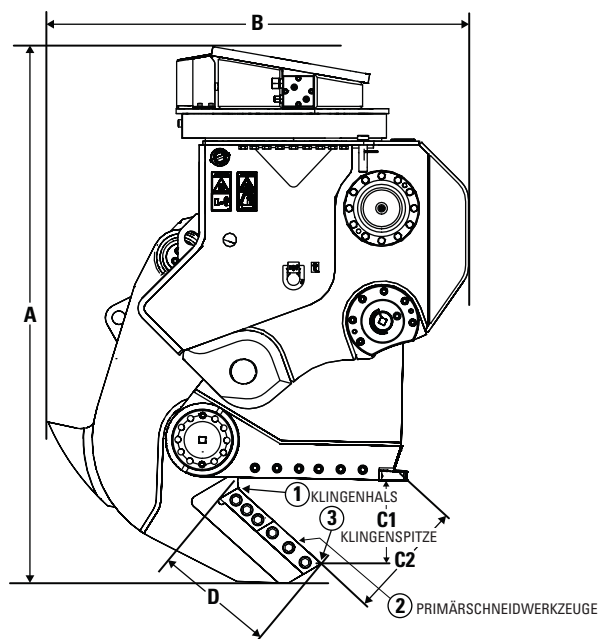

Modell	(A) Länge, Gehäuse und Backe		(B) Höhe, Gehäuse und Backe		(C1) Maulweite		(C2) Maulweite		(D) Backentiefe		Länge der Schneidwerkzeuge	
	mm	in	mm	in	mm	in	mm	in	mm	in	mm	in
MP324	2.129	83,82	1.571	61,85	347	13,66	485	19,09	490	19,29	439	17,28
MP332	2.200	86,61	1.969	77,52	384	15,12	521	20,51			600	23,62

Modell	(1) Schließkraft		(2) Schließkraft		(3) Schließkraft		(1) Brech-/Schneidkraft		(2) Brech-/Schneidkraft		(3) Brech-/Schneidkraft	
	kN	st	kN	st	kN	st	kN	st	kN	st	kN	st
MP324	3.976	446,90	2.189	246,04	1.507	169,39	4.344	488,27	1.894	212,89	1.550	174,22
MP332	7.048	792,20	2.988	335,85	1.882	211,54	7.048	792,20	3.045	342,26	1.934	217,38

## Abmessungen – Universal (U)

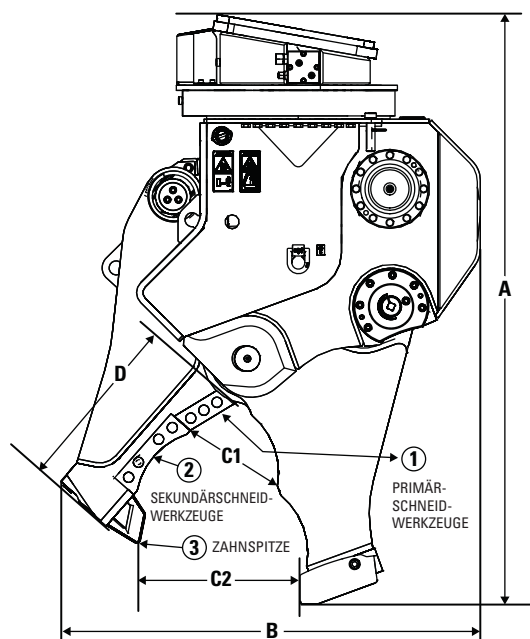

Modell	(A) Länge, Gehäuse und Backe		(B) Höhe, Gehäuse und Backe		(C1) Maulweite		(C2) Maulweite		(D) Backentiefe		Länge der Schneidwerkzeuge	
	mm	in	mm	in	mm	in	mm	in	mm	in	mm	in
MP318	2.003	78,86	1.274	50,16	326	12,83	462	18,19	565	22,24	400	15,75
MP324	2.186	86,06	1.464	57,64	422	16,61	642	25,28	680	26,77	526	20,71
MP332	2.303	90,67	1.866	73,46	420	16,54	717	28,23	835	32,87	670	26,38

Modell	(1) Schließkraft		(2) Schließkraft		(3) Schließkraft		(1) Brech-/Schneidkraft		(2) Brech-/Schneidkraft		(3) Brech-/Schneidkraft	
	kN	st	kN	st	kN	st	kN	st	kN	st	kN	st
MP318	2.511	282,24	1.339	150,50	803	90,26	2.661	299,10	1.489	167,36	855	96,10
MP324	3.386	380,59	1.724	193,78	1.083	121,73	3.646	409,81	1.964	220,75	1.180	132,63
MP332	4.223	474,67	2.262	254,25	1.285	144,43	4.743	533,11	2.600	292,24	1.436	161,41

## Hydraulikdaten

Modell	Backentyp	Maximaler Betriebsdruck, Backenkreislauf		Maximaler Öldurchfluss, Backenkreislauf		Maximaler Ölrücklauf, Backenkreislauf	
		kPa	psi	L/min	gpm	L/min	gpm
MP318	Kombibacke	35.000	5.076	150	39,6	240	63,4
	Abbruchbacke	35.000	5.076	150	39,6	240	63,4
	Pulverisierbacke	35.000	5.076	150	39,6	240	63,4
	Scherbacke	35.000	5.076	150	39,6	240	63,4
	Universal	35.000	5.076	150	39,6	240	63,4
MP324	Kombibacke	35.000	5.076	225	59,4	370	97,8
	Abbruchbacke	35.000	5.076	225	59,4	370	97,8
	Pulverisierbacke	35.000	5.076	225	59,4	370	97,8
	Scherbacke	35.000	5.076	225	59,4	370	97,8
	Stahlblechbacke	35.000	5.076	225	59,4	370	97,8
	Universal	35.000	5.076	225	59,4	370	97,8
MP332	Kombibacke	35.000	5.076	280	74,0	463	122,3
	Abbruchbacke	35.000	5.076	280	74,0	463	122,3
	Pulverisierbacke	35.000	5.076	280	74,0	463	122,3
	Scherbacke	35.000	5.076	280	74,0	463	122,3
	Stahlblechbacke	35.000	5.076	280	74,0	463	122,3
	Universal	35.000	5.076	280	74,0	463	122,3
MP345	Kombibacke	35.000	5.076	360	95,1	635	167,8
	Abbruchbacke	35.000	5.076	360	95,1	635	167,8
	Pulverisierbacke	35.000	5.076	360	95,1	635	167,8
	Scherbacke	35.000	5.076	360	95,1	635	167,8
MP365	Kombibacke	35.000	5.076	450	118,9	810	214,0
	Abbruchbacke	35.000	5.076	450	118,9	810	214,0
	Pulverisierbacke	35.000	5.076	450	118,9	810	214,0
	Scherbacke	35.000	5.076	450	118,9	810	214,0

(Fortsetzung auf nächster Seite)

## Hydraulikdaten (fortg.)

Modell	Backentyp	Taktzeit, bei offenem Backenkreislauf	Taktzeit, Backenkreislauf schließen	Taktzeit, Backenkreislauf	Maximaler Betriebsdruck, Rotationskreislauf		Maximaler Öldurchfluss für optimale Leistung, Rotationskreislauf	
		Sekunden	Sekunden	Sekunden	kPa	psi	L/min	gpm
MP318	Kombibacke	1,6	1	2,6	14.000	2.031	40	10,6
	Abbruchbacke	1,6	1	2,6	14.000	2.031	40	10,6
	Pulverisierbacke	1,6	1	2,6	14.000	2.031	40	10,6
	Scherbacke	1,6	1	2,6	14.000	2.031	40	10,6
	Universal	1,6	1	2,6	14.000	2.031	40	10,6
MP324	Kombibacke	1,8	1,2	3	14.000	2.031	40	10,6
	Abbruchbacke	1,8	1,2	3	14.000	2.031	40	10,6
	Pulverisierbacke	1,8	1,2	3	14.000	2.031	40	10,6
	Scherbacke	1,8	1,2	3	14.000	2.031	40	10,6
	Stahlblechbacke	1,8	1,2	3	14.000	2.031	40	10,6
	Universal	1,8	1,2	3	14.000	2.031	40	10,6
MP332	Kombibacke	1,9	1,3	3,2	16.000	2.321	40	10,6
	Abbruchbacke	1,9	1,3	3,2	16.000	2.321	40	10,6
	Pulverisierbacke	1,9	1,3	3,2	16.000	2.321	40	10,6
	Scherbacke	1,9	1,3	3,2	16.000	2.321	40	10,6
	Stahlblechbacke	1,9	1,3	3,2	16.000	2.321	40	10,6
	Universal	1,9	1,3	3,2	16.000	2.321	40	10,6
MP345	Kombibacke	1,9	1,4	3,3	16.000	2.321	50	13,2
	Abbruchbacke	1,9	1,4	3,3	16.000	2.321	50	13,2
	Pulverisierbacke	1,9	1,4	3,3	16.000	2.321	50	13,2
	Scherbacke	1,9	1,4	3,3	16.000	2.321	50	13,2
MP365	Kombibacke	2,1	1,6	3,7	16.000	2.321	50	13,2
	Abbruchbacke	2,1	1,6	3,7	16.000	2.321	50	13,2
	Pulverisierbacke	2,1	1,6	3,7	16.000	2.321	50	13,2
	Scherbacke	2,1	1,6	3,7	16.000	2.321	50	13,2

## Anpassung – Raupenbagger

 Passung

 \* Arbeitsbereich nur vorne

 Ohne Passung

### 318D2

Zum Anstecken

Fahrwerk	I	
Gegengewicht	-	
Auslegertyp	Reichweite	
Stiellänge	2,90 m (9'6")	2,60 m (8'6")
MP318 CC Backen		✓*
MP318 D Backen		✓*
MP318 P Backen		
MP318 S Backen	✓*	✓*
MP318 U Backen		

### 318F

Zum Anstecken

Fahrwerk	I			
Gegengewicht	-			
Auslegertyp	Reichweite			
Stiellänge	2,25 m (7'5")	2,60 m (8'6")	2,90 m (9'6")	3,10 m (10'2")
MP318 CC Backen	✓	✓	✓*	
MP318 D Backen	✓	✓	✓*	✓*
MP318 P Backen	✓	✓*	✓*	
MP318 S Backen	✓	✓	✓	✓*
MP318 U Backen	✓	✓*	✓	

Cat Schnellwechsler mit Bolzengreifer

Fahrwerk	I
Gegengewicht	-
Auslegertyp	Reichweite
Stiellänge	2,25 m (7'5")
MP318 CC Backen	
MP318 D Backen	✓*
MP318 P Backen	
MP318 S Backen	✓*
MP318 U Backen	

CW-30s Spezialkupplung

Fahrwerk	I	
Gegengewicht	-	
Auslegertyp	Reichweite	
Stiellänge	2,25 m (7'5")	2,60 m (8'6")
MP318 CC Backen	✓*	
MP318 D Backen	✓*	
MP318 P Backen		
MP318 S Backen	✓	✓*
MP318 U Backen	✓*	

(Fortsetzung auf nächster Seite)

## Anpassung – Raupenbagger (fortg.)

 Passung

 \* Arbeitsbereich nur vorne

 Ohne Passung

### 318F (fortg.)

#### CW-30 Spezialkupplung

Fahrwerk	I	
Gegengewicht	-	
Auslegertyp	Reichweite	
Stiellänge	2,25 m (7'5")	2,60 m (8'6")
MP318 CC Backen	✓*	
MP318 D Backen	✓*	
MP318 P Backen		
MP318 S Backen	✓	✓*
MP318 U Backen	✓*	

### 320D2 GC

#### Zum Anstecken

Fahrwerk	-	
Gegengewicht	-	
Auslegertyp	Reichweite	
Stiellänge	2,50 m (8'2")	2,92 m (9'7")
MP318 CC Backen	✓	✓
MP318 D Backen	✓	✓
MP318 P Backen	✓	✓*
MP318 S Backen	✓	✓
MP318 U Backen	✓	✓*

#### Cat Schnellwechsler mit Bolzengreifer

Fahrwerk	-
Gegengewicht	-
Auslegertyp	Reichweite
Stiellänge	2,50 m (8'2")
MP318 CC Backen	
MP318 D Backen	
MP318 P Backen	
MP318 S Backen	✓*
MP318 U Backen	

#### CW-40s Spezialkupplung

Fahrwerk	-	
Gegengewicht	-	
Auslegertyp	Reichweite	
Stiellänge	2,50 m (8'2")	2,92 m (9'7")
MP318 CC Backen	✓*	
MP318 D Backen	✓*	
MP318 P Backen		
MP318 S Backen	✓	✓*
MP318 U Backen	✓*	

(Fortsetzung auf nächster Seite)

## Anpassung – Raupenbagger (fortg.)

 Passung

 \* Arbeitsbereich nur vorne

 Ohne Passung

### 320D2 GC (fortg.)

#### CW-40 Spezialkupplung

Fahrwerk	–	
Gegengewicht	–	
Auslegertyp	Reichweite	
Stiellänge	2,50 m (8'2")	2,92 m (9'7")
MP318 CC Backen	✓*	
MP318 D Backen	✓*	
MP318 P Backen		
MP318 S Backen	✓	✓*
MP318 U Backen	✓*	

### 320D2

#### Zum Anstecken

Fahrwerk	–		I	
Gegengewicht	–		–	
Auslegertyp	HD-Ausleger		HD-Ausleger	
Stiellänge	2,50 m HD (8'2")	2,92 m HD (9'7")	2,50 m HD (8'2")	2,92 m HD (9'7")
MP318 CC Backen	✓	✓*	✓	✓
MP318 D Backen	✓	✓	✓	✓
MP318 P Backen	✓	✓*	✓	✓
MP318 S Backen	✓	✓	✓	✓
MP318 U Backen	✓	✓*	✓	✓

#### Cat Schnellwechsler mit Bolzengreifer

Fahrwerk	I	
Gegengewicht	–	
Auslegertyp	HD-Ausleger	
Stiellänge	2,50 m HD (8'2")	2,92 m HD (9'7")
MP318 CC Backen	✓	✓*
MP318 D Backen	✓	✓*
MP318 P Backen	✓*	
MP318 S Backen	✓	✓*
MP318 U Backen	✓*	

#### CW-40s Spezialkupplung

Fahrwerk	I	
Gegengewicht	–	
Auslegertyp	HD-Ausleger	
Stiellänge	2,50 m HD (8'2")	2,92 m HD (9'7")
MP318 CC Backen	✓	✓
MP318 D Backen	✓	✓
MP318 P Backen	✓	✓*
MP318 S Backen	✓	✓
MP318 U Backen	✓	✓*

(Fortsetzung auf nächster Seite)

## Anpassung – Raupenbagger (fortg.)

 Passung

 \* Arbeitsbereich nur vorne

 Ohne Passung

### 320D2 (fortg.)

#### CW-40 Spezialkupplung

Fahrwerk	I	
Gegengewicht	-	
Auslegertyp	HD-Ausleger	
Stiellänge	2,50 m HD (8'2")	2,92 m HD (9'7")
MP318 CC Backen	✓	✓
MP318 D Backen	✓	✓
MP318 P Backen	✓	✓*
MP318 S Backen	✓	✓
MP318 U Backen	✓	✓*

### 320F

#### Zum Anstecken

Fahrwerk	-		I			
Gegengewicht	-		-			
Auslegertyp	Reichweite	VA	Reichweite		VA	
Stiellänge	2,92 m HD (9'7")	2,92 m HD (9'7")	2,50 m HD (8'2")	2,92 m HD (9'7")	2,50 m HD (8'2")	2,92 m HD (9'7")
MP318 CC Backen	✓	✓	✓	✓	✓	✓
MP318 D Backen	✓	✓	✓	✓	✓	✓
MP318 P Backen	✓	✓*	✓	✓	✓	✓
MP318 S Backen	✓	✓	✓	✓	✓	✓
MP318 U Backen	✓	✓*	✓	✓	✓	✓

#### Cat Schnellwechsler mit Bolzengreifer

Fahrwerk	I			
Gegengewicht	-			
Auslegertyp	Reichweite		VA	
Stiellänge	2,50 m HD (8'2")	2,92 m HD (9'7")	2,50 m HD (8'2")	2,92 m HD (9'7")
MP318 CC Backen	✓	✓	✓	✓*
MP318 D Backen	✓	✓	✓	✓*
MP318 P Backen	✓	✓*	✓*	
MP318 S Backen	✓	✓	✓	✓*
MP318 U Backen	✓	✓*	✓*	

#### CW-40s Spezialkupplung

Fahrwerk	-	I			
Gegengewicht	-	-			
Auslegertyp	Reichweite	Reichweite		VA	
Stiellänge	2,92 m HD (9'7")	2,50 m HD (8'2")	2,92 m HD (9'7")	2,50 m HD (8'2")	2,92 m HD (9'7")
MP318 CC Backen	✓*	✓	✓	✓	✓
MP318 D Backen	✓*	✓	✓	✓	✓
MP318 P Backen		✓	✓	✓	✓*
MP318 S Backen	✓	✓	✓	✓	✓
MP318 U Backen	✓*	✓	✓	✓	✓*

(Fortsetzung auf nächster Seite)



## Anpassung – Raupenbagger (fortg.)

 Passung

 \* Arbeitsbereich nur vorne

 Ohne Passung

### 320F (fortg.)

#### CW-40 Spezialkupplung

Fahrwerk	I				
Gegengewicht	-				
Auslegertyp	Reichweite		Reichweite		VA
Stiellänge	2,92 m HD (9'7")	2,50 m HD (8'2")	2,92 m HD (9'7")	2,50 m HD (8'2")	2,92 m HD (9'7")
MP318 CC Backen	✓*	✓	✓	✓	✓
MP318 D Backen	✓*	✓	✓	✓	✓
MP318 P Backen		✓	✓	✓	✓*
MP318 S Backen	✓	✓	✓	✓	✓
MP318 U Backen	✓*	✓	✓	✓	✓*

### 320 GC

#### Zum Anstecken

Fahrwerk	-				I	
Gegengewicht	3,7 t		4,2 t		4,2 t	
Auslegertyp	Reichweite		Reichweite		Reichweite	
Stiellänge	2,50 m (8'2")	2,92 m (9'7")	2,50 m (8'2")	2,92 m (9'7")	2,50 m (8'2")	2,92 m (9'7")
MP318 CC Backen	✓	✓	✓	✓	✓	✓
MP318 D Backen	✓	✓	✓	✓	✓	✓
MP318 P Backen	✓	✓*	✓	✓	✓	✓
MP318 S Backen	✓	✓	✓	✓	✓	✓
MP318 U Backen	✓	✓	✓	✓	✓	✓

#### Cat Schnellwechsler mit Bolzengreifer

Fahrwerk	-		I	
Gegengewicht	4,2 t		4,2 t	
Auslegertyp	Reichweite		Reichweite	
Stiellänge	2,50 m (8'2")	2,92 m (9'7")	2,50 m (8'2")	2,92 m (9'7")
MP318 CC Backen	✓	✓*	✓	✓
MP318 D Backen	✓	✓*	✓	✓
MP318 P Backen	✓*		✓	✓
MP318 S Backen	✓	✓*	✓	✓
MP318 U Backen	✓*		✓	✓

#### CW-40s Spezialkupplung

Fahrwerk	-				I	
Gegengewicht	3,7 t		4,2 t		4,2 t	
Auslegertyp	Reichweite		Reichweite		Reichweite	
Stiellänge	2,50 m (8'2")	2,92 m (9'7")	2,50 m (8'2")	2,92 m (9'7")	2,50 m (8'2")	2,92 m (9'7")
MP318 CC Backen	✓*		✓	✓	✓	✓
MP318 D Backen	✓*		✓	✓	✓	✓
MP318 P Backen			✓	✓*	✓	✓
MP318 S Backen	✓	✓*	✓	✓	✓	✓
MP318 U Backen	✓*		✓	✓	✓	✓

(Fortsetzung auf nächster Seite)

## Anpassung – Raupenbagger (fortg.)

 Passung

 \* Arbeitsbereich nur vorne

 Ohne Passung

### 320 GC (fortg.)

#### CW-40 Spezialkupplung

Fahrwerk	-				I	
Gegengewicht	3,7 t		4,2 t		4,2 t	
Auslegertyp	Reichweite		Reichweite		Reichweite	
Stiellänge	2,50 m (8'2")	2,92 m (9'7")	2,50 m (8'2")	2,92 m (9'7")	2,50 m (8'2")	2,92 m (9'7")
MP318 CC Backen	✓*		✓	✓	✓	✓
MP318 D Backen	✓*		✓	✓	✓	✓
MP318 P Backen			✓	✓*	✓	✓
MP318 S Backen	✓	✓*	✓	✓	✓	✓
MP318 U Backen	✓*		✓	✓	✓	✓

### 320

#### Zum Anstecken

Fahrwerk	I							
Gegengewicht	3,7 t				4,2 t			
Auslegertyp	HD-Ausleger		Reichweite		HD-Ausleger		VA	
Stiellänge	2,50 m HD (8'2")	2,92 m HD (9'7")	2,50 m (8'2")	2,92 m (9'7")	2,50 m HD (8'2")	2,92 m HD (9'7")	2,50 m (8'2")	2,92 m (9'7")
MP318 CC Backen	✓	✓	✓	✓	✓	✓	✓	✓
MP318 D Backen	✓	✓	✓	✓	✓	✓	✓	✓
MP318 P Backen	✓	✓	✓	✓	✓	✓	✓	✓
MP318 S Backen	✓	✓	✓	✓	✓	✓	✓	✓
MP318 U Backen	✓	✓	✓	✓	✓	✓	✓	✓

#### Cat Schnellwechsler mit Bolzengreifer

Fahrwerk	I							
Gegengewicht	3,7 t				4,2 t			
Auslegertyp	HD-Ausleger		Reichweite		HD-Ausleger		VA	
Stiellänge	2,50 m HD (8'2")	2,92 m HD (9'7")	2,50 m (8'2")	2,92 m (9'7")	2,50 m HD (8'2")	2,92 m HD (9'7")	2,50 m (8'2")	
MP318 CC Backen	✓	✓*	✓	✓	✓	✓	✓*	
MP318 D Backen	✓*		✓	✓	✓	✓	✓*	
MP318 P Backen			✓	✓*	✓	✓*		
MP318 S Backen	✓	✓*	✓	✓	✓	✓	✓*	
MP318 U Backen	✓*		✓	✓	✓	✓*	✓*	

#### CW-40s Spezialkupplung

Fahrwerk	I							
Gegengewicht	3,7 t				4,2 t			
Auslegertyp	HD-Ausleger		Reichweite		HD-Ausleger		VA	
Stiellänge	2,50 m HD (8'2")	2,92 m HD (9'7")	2,50 m (8'2")	2,92 m (9'7")	2,50 m HD (8'2")	2,92 m HD (9'7")	2,50 m (8'2")	2,92 m (9'7")
MP318 CC Backen	✓	✓	✓	✓	✓	✓	✓	✓*
MP318 D Backen	✓	✓	✓	✓	✓	✓	✓	✓*
MP318 P Backen	✓	✓*	✓	✓	✓	✓	✓*	
MP318 S Backen	✓	✓	✓	✓	✓	✓	✓	✓
MP318 U Backen	✓	✓*	✓	✓	✓	✓	✓	✓*

(Fortsetzung auf nächster Seite)

## Anpassung – Raupenbagger (fortg.)

 Passung

 \* Arbeitsbereich nur vorne

 Ohne Passung

### 320 (fortg.)

#### CW-40 Spezialkupplung

Fahrwerk	I							
Gegengewicht	3,7 t				4,2 t			
Auslegertyp	HD-Ausleger		Reichweite		HD-Ausleger		VA	
Stiellänge	2,50 m HD (8'2")	2,92 m HD (9'7")	2,50 m (8'2")	2,92 m (9'7")	2,50 m HD (8'2")	2,92 m HD (9'7")	2,50 m (8'2")	2,92 m (9'7")
MP318 CC Backen	✓	✓	✓	✓	✓	✓	✓	✓*
MP318 D Backen	✓	✓	✓	✓	✓	✓	✓	✓*
MP318 P Backen	✓	✓*	✓	✓	✓	✓	✓*	
MP318 S Backen	✓	✓	✓	✓	✓	✓	✓	✓
MP318 U Backen	✓	✓*	✓	✓	✓	✓	✓	✓*

### 323D2

#### Zum Anstecken

Fahrwerk	I		
Gegengewicht	-		
Auslegertyp	HD-Ausleger		ME
Stiellänge	2,50 m HD (8'2")	2,92 m HD (9'7")	2,40 m (7'10")
MP318 CC Backen	✓	✓	✓
MP318 D Backen	✓	✓	✓
MP318 P Backen	✓	✓	✓
MP318 S Backen	✓	✓	✓
MP318 U Backen	✓	✓	✓
MP324 CC Backen			✓
MP324 D Backen			✓
MP324 P Backen			✓
MP324 S Backen			✓
MP324 TS Backen			✓
MP324 U Backen			✓

#### Cat Schnellwechsler mit Bolzengreifer

Fahrwerk	I		
Gegengewicht	-		
Auslegertyp	HD-Ausleger		ME
Stiellänge	2,50 m HD (8'2")	2,92 m HD (9'7")	2,40 m (7'10")
MP318 CC Backen	✓	✓	✓
MP318 D Backen	✓	✓	✓
MP318 P Backen	✓	✓*	✓
MP318 S Backen	✓	✓	✓
MP318 U Backen	✓	✓*	✓
MP324 CC Backen			✓*
MP324 D Backen			✓*
MP324 P Backen			
MP324 S Backen			✓
MP324 TS Backen			
MP324 U Backen			✓*

(Fortsetzung auf nächster Seite)

## Anpassung – Raupenbagger (fortg.)

 Passung

 \* Arbeitsbereich nur vorne

 Ohne Passung

### 323D2 (fortg.)

#### CW-40s Spezialkupplung

Fahrwerk	I	
Gegengewicht	-	
Auslegertyp	HD-Ausleger	
Stiellänge	2,50 m HD (8'2")	2,92 m HD (9'7")
MP318 CC Backen	✓	✓
MP318 D Backen	✓	✓
MP318 P Backen	✓	✓
MP318 S Backen	✓	✓
MP318 U Backen	✓	✓

#### CW-40 Spezialkupplung

Fahrwerk	I		
Gegengewicht	-		
Auslegertyp	HD-Ausleger		ME
Stiellänge	2,50 m HD (8'2")	2,92 m HD (9'7")	2,40 m (7'10")
MP318 CC Backen	✓	✓	✓
MP318 D Backen	✓	✓	✓
MP318 P Backen	✓	✓	✓
MP318 S Backen	✓	✓	✓
MP318 U Backen	✓	✓	✓
MP324 CC Backen			✓
MP324 D Backen			✓
MP324 P Backen			✓
MP324 S Backen			✓
MP324 TS Backen			✓
MP324 U Backen			✓

(Fortsetzung auf nächster Seite)

## Anpassung – Raupenbagger (fortg.)

 Passung

 \* Arbeitsbereich nur vorne

 Ohne Passung

### 323F

Zum Anstecken

Fahrwerk	I						
Gegengewicht	-						
Auslegertyp	Reichweite		HD-Ausleger			VA	
Stiellänge	2,50 m HD (8'2")	2,92 m HD (9'7")	2,92 m HD (9'7")	3,86 m HD (12'8")	2,92 m HD-TR (9'7")	2,50 m HD (8'2")	2,92 m HD (9'7")
MP318 CC Backen	✓	✓	✓		✓	✓	✓
MP318 D Backen	✓	✓	✓		✓	✓	✓
MP318 P Backen	✓	✓	✓		✓	✓	✓
MP318 S Backen	✓	✓	✓	✓	✓	✓	✓
MP318 U Backen	✓	✓	✓		✓	✓	✓

Zum Anstecken (fortg.)

Fahrwerk	I				LN			
Gegengewicht	5,35 t				-			
Auslegertyp	Reichweite		VA		Reichweite		VA	
Stiellänge	2,50 m HD (8'2")	2,92 m HD (9'7")	2,50 m HD (8'2")	2,92 m HD (9'7")	2,50 m HD (8'2")	2,92 m HD (9'7")	2,50 m HD (8'2")	2,92 m HD (9'7")
MP318 CC Backen	✓	✓	✓	✓	✓	✓	✓	✓*
MP318 D Backen	✓	✓	✓	✓	✓	✓	✓	✓*
MP318 P Backen	✓	✓	✓	✓	✓	✓	✓*	
MP318 S Backen	✓	✓	✓	✓	✓	✓	✓	✓
MP318 U Backen	✓	✓	✓	✓	✓	✓	✓	✓*

Cat Schnellwechsler mit Bolzengreifer

Fahrwerk	I					
Gegengewicht	-					
Auslegertyp	Reichweite		HD-Ausleger		VA	
Stiellänge	2,50 m HD (8'2")	2,92 m HD (9'7")	2,92 m HD (9'7")	2,92 m HD-TR (9'7")	2,50 m HD (8'2")	2,92 m HD (9'7")
MP318 CC Backen	✓	✓	✓	✓	✓	✓
MP318 D Backen	✓	✓	✓	✓	✓	✓
MP318 P Backen	✓	✓	✓	✓	✓	✓*
MP318 S Backen	✓	✓	✓	✓	✓	✓
MP318 U Backen	✓	✓	✓	✓	✓	✓

Cat Schnellwechsler mit Bolzengreifer (fortg.)

Fahrwerk	I				LN	
Gegengewicht	5,35 t				-	
Auslegertyp	Reichweite		VA		Reichweite	
Stiellänge	2,50 m HD (8'2")	2,92 m HD (9'7")	2,50 m HD (8'2")	2,92 m HD (9'7")	2,50 m HD (8'2")	2,92 m HD (9'7")
MP318 CC Backen	✓	✓	✓	✓	✓	✓*
MP318 D Backen	✓	✓	✓	✓	✓	✓*
MP318 P Backen	✓	✓	✓	✓	✓*	
MP318 S Backen	✓	✓	✓	✓	✓	✓
MP318 U Backen	✓	✓	✓	✓	✓	✓*

(Fortsetzung auf nächster Seite)

## Anpassung – Raupenbagger (fortg.)

 Passung

 \* Arbeitsbereich nur vorne

 Ohne Passung

### 323F (fortg.)

#### CW-40s Spezialkupplung

Fahrwerk	I							
Gegengewicht	-				5,35 t			
Auslegertyp	Reichweite		VA		Reichweite		VA	
Stiellänge	2,50 m HD (8'2")	2,92 m HD (9'7")	2,50 m HD (8'2")	2,92 m HD (9'7")	2,50 m HD (8'2")	2,92 m HD (9'7")	2,50 m HD (8'2")	2,92 m HD (9'7")
MP318 CC Backen	✓	✓	✓	✓	✓	✓	✓	✓
MP318 D Backen	✓	✓	✓	✓	✓	✓	✓	✓
MP318 P Backen	✓	✓	✓	✓	✓	✓	✓	✓
MP318 S Backen	✓	✓	✓	✓	✓	✓	✓	✓
MP318 U Backen	✓	✓	✓	✓	✓	✓	✓	✓

#### CW-40s Spezialkupplung (fortg.)

Fahrwerk	LN		
Gegengewicht	-		
Auslegertyp	Reichweite		VA
Stiellänge	2,50 m HD (8'2")	2,92 m HD (9'7")	2,50 m HD (8'2")
MP318 CC Backen	✓	✓	
MP318 D Backen	✓	✓	✓*
MP318 P Backen	✓	✓*	
MP318 S Backen	✓	✓	✓*
MP318 U Backen	✓	✓	

#### CW-40 Spezialkupplung

Fahrwerk	I							
Gegengewicht	-				5,35 t			
Auslegertyp	Reichweite		VA		Reichweite		VA	
Stiellänge	2,50 m HD (8'2")	2,92 m HD (9'7")	2,50 m HD (8'2")	2,92 m HD (9'7")	2,50 m HD (8'2")	2,92 m HD (9'7")	2,50 m HD (8'2")	2,92 m HD (9'7")
MP318 CC Backen	✓	✓	✓	✓	✓	✓	✓	✓
MP318 D Backen	✓	✓	✓	✓	✓	✓	✓	✓
MP318 P Backen	✓	✓	✓	✓	✓	✓	✓	✓
MP318 S Backen	✓	✓	✓	✓	✓	✓	✓	✓
MP318 U Backen	✓	✓	✓	✓	✓	✓	✓	✓

#### CW-40 Spezialkupplung (fortg.)

Fahrwerk	LN		
Gegengewicht	-		
Auslegertyp	Reichweite		VA
Stiellänge	2,50 m HD (8'2")	2,92 m HD (9'7")	2,50 m HD (8'2")
MP318 CC Backen	✓	✓	
MP318 D Backen	✓	✓	✓*
MP318 P Backen	✓	✓*	
MP318 S Backen	✓	✓	✓*
MP318 U Backen	✓	✓	

(Fortsetzung auf nächster Seite)

## Anpassung – Raupenbagger (fortg.)

 Passung

 \* Arbeitsbereich nur vorne

 Ohne Passung

**323**

Zum Anstecken

Fahrwerk	I						
Gegengewicht	4,2 t						
Auslegertyp	Reichweite			HD-Ausleger		VA	
Stiellänge	2,50 m (8'2")	2,92 m (9'7")	3,86 m (12'8")	2,50 m HD (8'2")	2,92 m HD (9'7")	2,50 m (8'2")	2,92 m (9'7")
MP318 CC Backen	✓	✓	✓	✓	✓	✓	✓
MP318 D Backen	✓	✓	✓	✓	✓	✓	✓
MP318 P Backen	✓	✓	✓	✓	✓	✓	✓
MP318 S Backen	✓	✓	✓	✓	✓	✓	✓
MP318 U Backen	✓	✓	✓	✓	✓	✓	✓

Zum Anstecken (fortg.)

Fahrwerk	I					
Gegengewicht	5,4 t					
Auslegertyp	Reichweite			HD-Ausleger		
Stiellänge	2,50 m (8'2")	2,92 m (9'7")	3,86 m (12'8")	2,50 m HD (8'2")	2,92 m HD (9'7")	2,92 m TR (9'7")
MP318 CC Backen	✓	✓	✓	✓	✓	✓
MP318 D Backen	✓	✓	✓	✓	✓	✓
MP318 P Backen	✓	✓	✓	✓	✓	✓
MP318 S Backen	✓	✓	✓	✓	✓	✓
MP318 U Backen	✓	✓	✓	✓	✓	✓

Cat Schnellwechsler mit Bolzengreifer

Fahrwerk	I					
Gegengewicht	4,2 t					
Auslegertyp	Reichweite			HD-Ausleger		VA
Stiellänge	2,50 m (8'2")	2,92 m (9'7")	2,50 m HD (8'2")	2,92 m HD (9'7")	2,50 m (8'2")	2,92 m (9'7")
MP318 CC Backen	✓	✓	✓	✓	✓	✓*
MP318 D Backen	✓	✓	✓	✓	✓	✓*
MP318 P Backen	✓	✓	✓	✓*	✓*	
MP318 S Backen	✓	✓	✓	✓	✓	✓*
MP318 U Backen	✓	✓	✓	✓	✓*	✓*

Cat Schnellwechsler mit Bolzengreifer (fortg.)

Fahrwerk	I				
Gegengewicht	5,4 t				
Auslegertyp	Reichweite			HD-Ausleger	
Stiellänge	2,50 m (8'2")	2,92 m (9'7")	2,50 m HD (8'2")	2,92 m HD (9'7")	2,92 m TR (9'7")
MP318 CC Backen	✓	✓	✓	✓	✓
MP318 D Backen	✓	✓	✓	✓	✓
MP318 P Backen	✓	✓	✓	✓	✓
MP318 S Backen	✓	✓	✓	✓	✓
MP318 U Backen	✓	✓	✓	✓	✓

(Fortsetzung auf nächster Seite)

## Anpassung – Raupenbagger (fortg.)

 Passung

 \* Arbeitsbereich nur vorne

 Ohne Passung

### 323 (fortg.)

#### CW-40s Spezialkupplung

Fahrwerk	I					
Gegengewicht	4,2 t					
Auslegertyp	Reichweite		HD-Ausleger		VA	
Stiellänge	2,50 m (8'2")	2,92 m (9'7")	2,50 m HD (8'2")	2,92 m HD (9'7")	2,50 m (8'2")	2,92 m (9'7")
MP318 CC Backen	✓	✓	✓	✓	✓	✓
MP318 D Backen	✓	✓	✓	✓	✓	✓
MP318 P Backen	✓	✓	✓	✓	✓	✓*
MP318 S Backen	✓	✓	✓	✓	✓	✓
MP318 U Backen	✓	✓	✓	✓	✓	✓

#### CW-40s Spezialkupplung (fortg.)

Fahrwerk	I			
Gegengewicht	5,4 t			
Auslegertyp	Reichweite		HD-Ausleger	
Stiellänge	2,50 m (8'2")	2,92 m (9'7")	2,50 m HD (8'2")	2,92 m HD (9'7")
MP318 CC Backen	✓	✓	✓	✓
MP318 D Backen	✓	✓	✓	✓
MP318 P Backen	✓	✓	✓	✓
MP318 S Backen	✓	✓	✓	✓
MP318 U Backen	✓	✓	✓	✓

#### CW-40 Spezialkupplung

Fahrwerk	I					
Gegengewicht	4,2 t					
Auslegertyp	Reichweite		HD-Ausleger		VA	
Stiellänge	2,50 m (8'2")	2,92 m (9'7")	2,50 m HD (8'2")	2,92 m HD (9'7")	2,50 m (8'2")	2,92 m (9'7")
MP318 CC Backen	✓	✓	✓	✓	✓	✓
MP318 D Backen	✓	✓	✓	✓	✓	✓
MP318 P Backen	✓	✓	✓	✓	✓	✓*
MP318 S Backen	✓	✓	✓	✓	✓	✓
MP318 U Backen	✓	✓	✓	✓	✓	✓

#### CW-40 Spezialkupplung (fortg.)

Fahrwerk	I			
Gegengewicht	5,4 t			
Auslegertyp	Reichweite		HD-Ausleger	
Stiellänge	2,50 m (8'2")	2,92 m (9'7")	2,50 m HD (8'2")	2,92 m HD (9'7")
MP318 CC Backen	✓	✓	✓	✓
MP318 D Backen	✓	✓	✓	✓
MP318 P Backen	✓	✓	✓	✓
MP318 S Backen	✓	✓	✓	✓
MP318 U Backen	✓	✓	✓	✓

(Fortsetzung auf nächster Seite)



## Anpassung – Raupenbagger (fortg.)

 Passung

 \* Arbeitsbereich nur vorne

 Ohne Passung

### 325F CR

Zum Anstecken

Fahrwerk	I	
Gegengewicht	–	
Auslegertyp	Reichweite	VA
Stiellänge	2,92 m HD (9'7")	2,92 m HD (9'7")
MP318 CC Backen	✓	✓
MP318 D Backen	✓	✓
MP318 P Backen	✓	✓
MP318 S Backen	✓	✓
MP318 U Backen	✓	✓

Cat Schnellwechsler mit Bolzengreifer

Fahrwerk	I	
Gegengewicht	–	
Auslegertyp	Reichweite	VA
Stiellänge	2,92 m HD (9'7")	2,92 m HD (9'7")
MP318 CC Backen	✓	✓*
MP318 D Backen	✓	✓*
MP318 P Backen	✓	
MP318 S Backen	✓	✓*
MP318 U Backen	✓	

CW-40s Spezialkupplung

Fahrwerk	I	
Gegengewicht	–	
Auslegertyp	Reichweite	VA
Stiellänge	2,92 m HD (9'7")	2,92 m HD (9'7")
MP318 CC Backen	✓	✓
MP318 D Backen	✓	✓
MP318 P Backen	✓	✓*
MP318 S Backen	✓	✓
MP318 U Backen	✓	✓*

CW-40 Spezialkupplung

Fahrwerk	I	
Gegengewicht	–	
Auslegertyp	Reichweite	VA
Stiellänge	2,92 m HD (9'7")	2,92 m HD (9'7")
MP318 CC Backen	✓	✓
MP318 D Backen	✓	✓
MP318 P Backen	✓	✓*
MP318 S Backen	✓	✓
MP318 U Backen	✓	✓*

(Fortsetzung auf nächster Seite)

## Anpassung – Raupenbagger (fortg.)

 Passung

 \* Arbeitsbereich nur vorne

 Ohne Passung

### 326D2

Zum Anstecken

Fahrwerk	I	
Gegengewicht	-	
Auslegertyp	Reichweite	HD-Ausleger
Stiellänge	2,50 m (8'2")	2,95 m HD (9'8")
MP318 CC Backen	✓	✓
MP318 D Backen	✓	✓
MP318 P Backen	✓	✓
MP318 S Backen	✓	✓
MP318 U Backen	✓	✓
MP324 CC Backen	✓	✓
MP324 D Backen	✓	✓
MP324 P Backen	✓	✓
MP324 S Backen	✓	✓
MP324 TS Backen	✓	✓
MP324 U Backen	✓	✓

Cat Schnellwechsler mit Bolzengreifer

Fahrwerk	I	
Gegengewicht	-	
Auslegertyp	Reichweite	HD-Ausleger
Stiellänge	2,50 m (8'2")	2,95 m HD (9'8")
MP318 CC Backen	✓	✓
MP318 D Backen	✓	✓
MP318 P Backen	✓	✓
MP318 S Backen	✓	✓
MP318 U Backen	✓	✓
MP324 CC Backen	✓	
MP324 D Backen	✓	
MP324 P Backen	✓*	
MP324 S Backen	✓	✓*
MP324 TS Backen	✓	
MP324 U Backen	✓	

(Fortsetzung auf nächster Seite)

## Anpassung – Raupenbagger (fortg.)

 **Passung**
 **\* Arbeitsbereich nur vorne**
 **Ohne Passung**

### 326D2 (fortg.)

#### CW-40 Spezialkupplung

Fahrwerk	I	
Gegengewicht	-	
Auslegertyp	Reichweite	HD-Ausleger
Stiellänge	2,50 m (8'2")	2,95 m HD (9'8")
MP318 CC Backen	✓	✓
MP318 D Backen	✓	✓
MP318 P Backen	✓	✓
MP318 S Backen	✓	✓
MP318 U Backen	✓	✓
MP324 CC Backen	✓	✓
MP324 D Backen	✓	✓
MP324 P Backen	✓	✓*
MP324 S Backen	✓	✓
MP324 TS Backen	✓	✓*
MP324 U Backen	✓	✓

### 326F

#### Zum Anstecken

Fahrwerk	I				
Gegengewicht	-				
Auslegertyp	HD-Ausleger			VA	
Stiellänge	2,50 m HD (8'2")	2,95 m HD (9'8")	3,60 m HD (11'10")	2,50 m HD (8'2")	2,95 m HD (9'8")
MP318 CC Backen	✓	✓	✓	✓	✓
MP318 D Backen	✓	✓	✓	✓	✓
MP318 P Backen	✓	✓	✓	✓	✓
MP318 S Backen	✓	✓	✓	✓	✓
MP318 U Backen	✓	✓	✓	✓	✓
MP324 CC Backen	✓	✓	✓	✓	✓
MP324 D Backen	✓	✓	✓*	✓	✓
MP324 P Backen	✓	✓	✓*	✓	✓
MP324 S Backen	✓	✓	✓	✓	✓
MP324 TS Backen	✓	✓	✓*	✓	✓
MP324 U Backen	✓	✓	✓*	✓	✓

(Fortsetzung auf nächster Seite)

## Anpassung – Raupenbagger (fortg.)

 Passung

 \* Arbeitsbereich nur vorne

 Ohne Passung

### 326F (fortg.)

Zum Anstecken (fortg.)

Fahrwerk	LN			
Gegengewicht	-			
Auslegertyp	HD-Ausleger		VA	
Stiellänge	2,50 m HD (8'2")	2,95 m HD (9'8")	2,50 m HD (8'2")	2,95 m HD (9'8")
MP318 CC Backen	✓	✓	✓	✓
MP318 D Backen	✓	✓	✓	✓
MP318 P Backen	✓	✓	✓	✓
MP318 S Backen	✓	✓	✓	✓
MP318 U Backen	✓	✓	✓	✓
MP324 CC Backen	✓	✓	✓	✓*
MP324 D Backen	✓	✓	✓	✓*
MP324 P Backen	✓	✓*	✓*	
MP324 S Backen	✓	✓	✓	✓*
MP324 TS Backen	✓	✓	✓*	
MP324 U Backen	✓	✓	✓*	

Cat Schnellwechsler mit Bolzengreifer

Fahrwerk	I				
Gegengewicht	-				
Auslegertyp	HD-Ausleger			VA	
Stiellänge	2,50 m HD (8'2")	2,95 m HD (9'8")	3,60 m HD (11'10")	2,50 m HD (8'2")	2,95 m HD (9'8")
MP318 CC Backen	✓	✓	✓	✓	✓
MP318 D Backen	✓	✓	✓	✓	✓
MP318 P Backen	✓	✓	✓	✓	✓
MP318 S Backen	✓	✓	✓	✓	✓
MP318 U Backen	✓	✓	✓	✓	✓
MP324 CC Backen	✓	✓*		✓*	
MP324 D Backen	✓	✓*		✓*	
MP324 P Backen	✓*				
MP324 S Backen	✓	✓		✓*	
MP324 TS Backen	✓				
MP324 U Backen	✓	✓*			

(Fortsetzung auf nächster Seite)

## Anpassung – Raupenbagger (fortg.)

 Passung

 \* Arbeitsbereich nur vorne

 Ohne Passung

### 326F (fortg.)

#### Cat Schnellwechsler mit Bolzengreifer (fortg.)

Fahrwerk	LN			
Gegengewicht	-			
Auslegertyp	HD-Ausleger		VA	
Stiellänge	2,50 m HD (8'2")	2,95 m HD (9'8")	2,50 m HD (8'2")	2,95 m HD (9'8")
MP318 CC Backen	✓	✓	✓	✓
MP318 D Backen	✓	✓	✓	✓
MP318 P Backen	✓	✓	✓	✓*
MP318 S Backen	✓	✓	✓	✓
MP318 U Backen	✓	✓	✓	✓
MP324 CC Backen	✓*			
MP324 D Backen				
MP324 P Backen				
MP324 S Backen	✓*			
MP324 TS Backen				
MP324 U Backen				

#### CW-40 Spezialkupplung

Fahrwerk	I				LN			
Gegengewicht	-				-			
Auslegertyp	HD-Ausleger		VA		HD-Ausleger		VA	
Stiellänge	2,50 m HD (8'2")	2,95 m HD (9'8")	2,50 m HD (8'2")	2,95 m HD (9'8")	2,50 m HD (8'2")	2,95 m HD (9'8")	2,50 m HD (8'2")	2,95 m HD (9'8")
MP318 CC Backen	✓	✓	✓	✓	✓	✓	✓	✓
MP318 D Backen	✓	✓	✓	✓	✓	✓	✓	✓
MP318 P Backen	✓	✓	✓	✓	✓	✓	✓	✓
MP318 S Backen	✓	✓	✓	✓	✓	✓	✓	✓
MP318 U Backen	✓	✓	✓	✓	✓	✓	✓	✓
MP324 CC Backen	✓	✓	✓	✓*	✓	✓*	✓*	
MP324 D Backen	✓	✓	✓	✓*	✓	✓*	✓*	
MP324 P Backen	✓	✓	✓	✓*	✓*			
MP324 S Backen	✓	✓	✓	✓	✓	✓	✓*	
MP324 TS Backen	✓	✓	✓	✓*	✓			
MP324 U Backen	✓	✓	✓	✓*	✓	✓*		

(Fortsetzung auf nächster Seite)

## Anpassung – Raupenbagger (fortg.)

 Passung

 \* Arbeitsbereich nur vorne

 Ohne Passung

### 329D2

Zum Anstecken

Fahrwerk	-				
Gegengewicht	-				
Auslegertyp	Reichweite		HD-Ausleger		ME
Stiellänge	2,65 m (8'8")	3,20 m (10'6")	2,65 m HD (8'8")	3,20 m HD (10'6")	2,50 m (8'2")
MP324 CC Backen	✓	✓	✓	✓	✓
MP324 D Backen	✓	✓	✓	✓*	✓
MP324 P Backen	✓	✓	✓	✓*	✓
MP324 S Backen	✓	✓	✓	✓	✓
MP324 TS Backen	✓	✓	✓	✓*	✓
MP324 U Backen	✓	✓	✓	✓*	✓

Zum Anstecken (fortg.)

Fahrwerk	I				
Gegengewicht	-				
Auslegertyp	Reichweite		HD-Ausleger		ME
Stiellänge	2,65 m (8'8")	3,20 m (10'6")	2,65 m HD (8'8")	3,20 m HD (10'6")	2,50 m (8'2")
MP324 CC Backen	✓	✓	✓	✓	✓
MP324 D Backen	✓	✓	✓	✓	✓
MP324 P Backen	✓	✓	✓	✓	✓
MP324 S Backen	✓	✓	✓	✓	✓
MP324 TS Backen	✓	✓	✓	✓	✓
MP324 U Backen	✓	✓	✓	✓	✓

CW-45s Spezialkupplung

Fahrwerk	-			
Gegengewicht	-			
Auslegertyp	Reichweite		HD-Ausleger	ME
Stiellänge	2,65 m (8'8")	3,20 m (10'6")	2,65 m HD (8'8")	2,50 m (8'2")
MP324 CC Backen	✓		✓*	✓
MP324 D Backen	✓*		✓*	✓
MP324 P Backen	✓*			✓
MP324 S Backen	✓	✓*	✓	✓
MP324 TS Backen	✓*		✓*	✓
MP324 U Backen	✓*		✓*	✓

CW-45s Spezialkupplung (fortg.)

Fahrwerk	I				
Gegengewicht	-				
Auslegertyp	Reichweite		HD-Ausleger		ME
Stiellänge	2,65 m (8'8")	3,20 m (10'6")	2,65 m HD (8'8")	3,20 m HD (10'6")	2,50 m (8'2")
MP324 CC Backen	✓	✓	✓	✓*	✓
MP324 D Backen	✓	✓	✓	✓*	✓
MP324 P Backen	✓	✓*	✓	✓*	✓
MP324 S Backen	✓	✓	✓	✓	✓
MP324 TS Backen	✓	✓*	✓	✓*	✓
MP324 U Backen	✓	✓	✓	✓*	✓

(Fortsetzung auf nächster Seite)

## Anpassung – Raupenbagger (fortg.)

 Passung

 \* Arbeitsbereich nur vorne

 Ohne Passung

### 329D2 (fortg.)

#### CW-45 Spezialkupplung

Fahrwerk	-			I				
Gegengewicht	-			-				
Auslegertyp	Reichweite	HD-Ausleger	ME	Reichweite		HD-Ausleger		ME
Stiellänge	2,65 m (8'8")	2,65 m HD (8'8")	2,50 m (8'2")	2,65 m (8'8")	3,20 m (10'6")	2,65 m HD (8'8")	3,20 m HD (10'6")	2,50 m (8'2")
MP324 CC Backen	✓*	✓*	✓	✓	✓	✓	✓*	✓
MP324 D Backen	✓*	✓*	✓	✓	✓*	✓	✓*	✓
MP324 P Backen			✓	✓	✓*	✓	✓*	✓
MP324 S Backen	✓	✓*	✓	✓	✓	✓	✓*	✓
MP324 TS Backen	✓*		✓	✓	✓*	✓	✓*	✓
MP324 U Backen	✓*		✓	✓	✓*	✓	✓*	✓

### 329F

#### Zum Anstecken

Fahrwerk	I	
Gegengewicht	-	
Auslegertyp	HD-Ausleger	HD-Ausleger
Stiellänge	3,20 m HD (10'6")	3,75 m HD (12'4")
MP324 CC Backen	✓	✓
MP324 D Backen	✓	✓
MP324 P Backen	✓	✓
MP324 S Backen	✓	✓
MP324 TS Backen	✓	✓
MP324 U Backen	✓	✓

### 330D2

#### Zum Anstecken

Fahrwerk	I			
Gegengewicht	-			
Auslegertyp	Reichweite	HD-Ausleger		ME
Stiellänge	2,65 m (8'8")	2,65 m HD (8'8")	3,20 m HD (10'6")	2,50 m (8'2")
MP324 CC Backen	✓	✓	✓	✓
MP324 D Backen	✓	✓	✓	✓
MP324 P Backen	✓	✓	✓	✓
MP324 S Backen	✓	✓	✓	✓
MP324 TS Backen	✓	✓	✓	✓
MP324 U Backen	✓	✓	✓	✓
MP332 CC Backen				✓
MP332 D Backen				✓
MP332 P Backen				✓
MP332 S Backen				✓
MP332 TS Backen				✓

(Fortsetzung auf nächster Seite)

## Anpassung – Raupenbagger (fortg.)

 Passung

 \* Arbeitsbereich nur vorne

 Ohne Passung

### 330D2 (fortg.)

Cat Schnellwechsler mit Bolzengreifer

Fahrwerk	I			
Gegengewicht	-			
Auslegertyp	Reichweite	HD-Ausleger		ME
Stiellänge	2,65 m (8'8")	2,65 m HD (8'8")	3,20 m HD (10'6")	2,50 m (8'2")
MP324 CC Backen	✓	✓	✓*	✓
MP324 D Backen	✓	✓	✓*	✓
MP324 P Backen	✓	✓		✓
MP324 S Backen	✓	✓	✓	✓
MP324 TS Backen	✓	✓		✓
MP324 U Backen	✓	✓	✓*	✓
MP332 CC Backen				✓
MP332 D Backen				✓*
MP332 P Backen				✓*
MP332 S Backen				✓

### CW-45s Spezialkupplung

Fahrwerk	I			
Gegengewicht	-			
Auslegertyp	Reichweite	HD-Ausleger		ME
Stiellänge	2,65 m (8'8")	2,65 m HD (8'8")	3,20 m HD (10'6")	2,50 m (8'2")
MP324 CC Backen	✓	✓	✓*	✓
MP324 D Backen	✓	✓	✓*	✓
MP324 P Backen	✓	✓	✓*	✓
MP324 S Backen	✓	✓	✓	✓
MP324 TS Backen	✓	✓	✓*	✓
MP324 U Backen	✓	✓	✓*	✓
MP332 CC Backen				✓
MP332 D Backen				✓
MP332 P Backen				✓
MP332 S Backen				✓

(Fortsetzung auf nächster Seite)



## Anpassung – Raupenbagger (fortg.)

 Passung

 \* Arbeitsbereich nur vorne

 Ohne Passung

### 330D2 (fortg.)

#### CW-45 Spezialkupplung

Fahrwerk	I			
Gegengewicht	-			
Auslegertyp	Reichweite	HD-Ausleger		ME
Stiellänge	2,65 m (8'8")	2,65 m HD (8'8")	3,20 m HD (10'6")	2,50 m (8'2")
MP324 CC Backen	✓	✓	✓*	✓
MP324 D Backen	✓	✓	✓*	✓
MP324 P Backen	✓	✓		✓
MP324 S Backen	✓	✓	✓*	✓
MP324 TS Backen	✓	✓		✓
MP324 U Backen	✓	✓	✓*	✓
MP332 CC Backen				✓
MP332 D Backen				✓
MP332 P Backen				✓
MP332 S Backen				✓

### 330F

#### Zum Anstecken

Fahrwerk	I			LN	
Gegengewicht	-			-	
Auslegertyp	HD-Ausleger			HD-Ausleger	
Stiellänge	2,65 m HD (8'8")	3,20 m HD (10'6")	3,75 m HD (12'4")	2,65 m HD (8'8")	3,20 m HD (10'6")
MP324 CC Backen	✓	✓	✓	✓	✓
MP324 D Backen	✓	✓	✓	✓	✓
MP324 P Backen	✓	✓	✓	✓	✓
MP324 S Backen	✓	✓	✓	✓	✓
MP324 TS Backen	✓	✓	✓	✓	✓
MP324 U Backen	✓	✓	✓	✓	✓

#### Cat Schnellwechsler mit Bolzengreifer

Fahrwerk	I			LN	
Gegengewicht	-			-	
Auslegertyp	HD-Ausleger			HD-Ausleger	
Stiellänge	2,65 m HD (8'8")	3,20 m HD (10'6")	3,75 m HD (12'4")	2,65 m HD (8'8")	3,20 m HD (10'6")
MP324 CC Backen	✓	✓	✓*	✓	✓*
MP324 D Backen	✓	✓	✓*	✓	✓*
MP324 P Backen	✓	✓	✓*	✓	✓*
MP324 S Backen	✓	✓	✓	✓	✓
MP324 TS Backen	✓	✓	✓*	✓	✓*
MP324 U Backen	✓	✓	✓*	✓	✓*

(Fortsetzung auf nächster Seite)

## Anpassung – Raupenbagger (fortg.)

 Passung

 \* Arbeitsbereich nur vorne

 Ohne Passung

### 330F (fortg.)

#### CW-45s Spezialkupplung

Fahrwerk	I		LN	
Gegengewicht	-		-	
Auslegertyp	HD-Ausleger		HD-Ausleger	
Stiellänge	2,65 m HD (8'8")	3,20 m HD (10'6")	2,65 m HD (8'8")	3,20 m HD (10'6")
MP324 CC Backen	✓	✓	✓	✓
MP324 D Backen	✓	✓	✓	✓
MP324 P Backen	✓	✓	✓	✓*
MP324 S Backen	✓	✓	✓	✓
MP324 TS Backen	✓	✓	✓	✓*
MP324 U Backen	✓	✓	✓	✓*

#### CW-45 Spezialkupplung

Fahrwerk	I		LN	
Gegengewicht	-		-	
Auslegertyp	HD-Ausleger		HD-Ausleger	
Stiellänge	2,65 m HD (8'8")	3,20 m HD (10'6")	2,65 m HD (8'8")	3,20 m HD (10'6")
MP324 CC Backen	✓	✓	✓	✓*
MP324 D Backen	✓	✓	✓	✓*
MP324 P Backen	✓	✓	✓	✓*
MP324 S Backen	✓	✓	✓	✓
MP324 TS Backen	✓	✓	✓	✓*
MP324 U Backen	✓	✓	✓	✓*

### 330 GC

#### Zum Anstecken

Fahrwerk	-						I	
Gegengewicht	5,8 t			6,7 t			6,7 t	
Auslegertyp	Reichweite		ME	Reichweite		ME	Reichweite	
Stiellänge	2,65 m (8'8")	3,20 m (10'6")	2,50 m (8'2")	2,65 m (8'8")	3,20 m (10'6")	2,50 m (8'2")	2,65 m (8'8")	3,20 m (10'6")
MP324 CC Backen	✓	✓	✓	✓	✓	✓	✓	✓
MP324 D Backen	✓	✓	✓	✓	✓	✓	✓	✓
MP324 P Backen	✓	✓	✓	✓	✓	✓	✓	✓
MP324 S Backen	✓	✓	✓	✓	✓	✓	✓	✓
MP324 TS Backen	✓	✓	✓	✓	✓	✓	✓	✓
MP324 U Backen	✓	✓	✓	✓	✓	✓	✓	✓
MP332 CC Backen								
MP332 D Backen								
MP332 P Backen								
MP332 S Backen								
MP332 TS Backen								
MP332 U Backen			✓			✓		

(Fortsetzung auf nächster Seite)

## Anpassung – Raupenbagger (fortg.)

 Passung

 \* Arbeitsbereich nur vorne

 Ohne Passung

### 330 GC (fortg.)

Cat Schnellwechsler mit Bolzengreifer

Fahrwerk	-						I	
Gegengewicht	5,8 t			6,7 t			6,7 t	
Auslegertyp	Reichweite		ME	Reichweite		ME	Reichweite	
Stiellänge	2,65 m (8'8")	3,20 m (10'6")	2,50 m (8'2")	2,65 m (8'8")	3,20 m (10'6")	2,50 m (8'2")	2,65 m (8'8")	3,20 m (10'6")
MP324 CC Backen	✓*		✓	✓	✓	✓	✓	✓
MP324 D Backen	✓*		✓	✓	✓	✓	✓	✓
MP324 P Backen			✓	✓	✓*	✓	✓	✓
MP324 S Backen	✓	✓*	✓	✓	✓	✓	✓	✓
MP324 TS Backen	✓*		✓	✓	✓*	✓	✓	✓
MP324 U Backen	✓*		✓	✓	✓	✓	✓	✓
MP332 U Backen						✓*		

### CW-45s Spezialkupplung

Fahrwerk	-						I	
Gegengewicht	5,8 t			6,7 t			6,7 t	
Auslegertyp	Reichweite		ME	Reichweite		ME	Reichweite	
Stiellänge	2,65 m (8'8")	3,20 m (10'6")	2,50 m (8'2")	2,65 m (8'8")	3,20 m (10'6")	2,50 m (8'2")	2,65 m (8'8")	3,20 m (10'6")
MP324 CC Backen	✓		✓	✓	✓	✓	✓	✓
MP324 D Backen	✓		✓	✓	✓	✓	✓	✓
MP324 P Backen	✓*		✓	✓	✓	✓	✓	✓
MP324 S Backen	✓	✓*	✓	✓	✓	✓	✓	✓
MP324 TS Backen	✓*		✓	✓	✓	✓	✓	✓
MP324 U Backen	✓*		✓	✓	✓	✓	✓	✓
MP332 U Backen						✓		

### CW-45 Spezialkupplung

Fahrwerk	-						I	
Gegengewicht	5,8 t		6,7 t			6,7 t		
Auslegertyp	Reichweite	ME	Reichweite		ME	Reichweite		
Stiellänge	2,65 m (8'8")	2,50 m (8'2")	2,65 m (8'8")	3,20 m (10'6")	2,50 m (8'2")	2,65 m (8'8")	3,20 m (10'6")	
MP324 CC Backen	✓*	✓	✓	✓	✓	✓	✓	
MP324 D Backen	✓*	✓	✓	✓	✓	✓	✓	
MP324 P Backen		✓	✓	✓*	✓	✓	✓	
MP324 S Backen	✓	✓	✓	✓	✓	✓	✓	
MP324 TS Backen	✓*	✓	✓	✓*	✓	✓	✓	
MP324 U Backen	✓*	✓	✓	✓*	✓	✓	✓	
MP332 U Backen					✓*			

(Fortsetzung auf nächster Seite)

## Anpassung – Raupenbagger (fortg.)

 Passung

 \* Arbeitsbereich nur vorne

 Ohne Passung

**330**

Zum Anstecken

Fahrwerk	I						LN	
Gegengewicht	6,7 t						6,7 t	
Auslegertyp	Reichweite			HD-Ausleger		ME	Reichweite	
Stiellänge	3,75 m (12'4")	2,65 m (8'8")	3,20 m (10'6")	2,65 m HD (8'8")	3,20 m HD (10'6")	2,50 m (8'2")	2,65 m (8'8")	3,20 m (10'6")
MP324 CC Backen	✓	✓	✓	✓	✓	✓	✓	✓
MP324 D Backen	✓	✓	✓	✓	✓	✓	✓	✓
MP324 P Backen	✓	✓	✓	✓	✓	✓	✓	✓
MP324 S Backen	✓	✓	✓	✓	✓	✓	✓	✓
MP324 TS Backen	✓	✓	✓	✓	✓	✓	✓	✓
MP324 U Backen	✓	✓	✓	✓	✓	✓	✓	✓
MP332 U Backen						✓		

Cat Schnellwechsler mit Bolzengreifer

Fahrwerk	I						LN	
Gegengewicht	6,7 t						6,7 t	
Auslegertyp	Reichweite			HD-Ausleger		ME	Reichweite	
Stiellänge	2,65 m (8'8")	3,20 m (10'6")	3,75 m (12'4")	2,65 m HD (8'8")	3,20 m HD (10'6")	2,50 m (8'2")	2,65 m (8'8")	3,20 m (10'6")
MP324 CC Backen	✓	✓	✓	✓	✓	✓	✓	✓
MP324 D Backen	✓	✓	✓	✓	✓	✓	✓	✓
MP324 P Backen	✓	✓	✓	✓	✓	✓	✓	✓
MP324 S Backen	✓	✓	✓	✓	✓	✓	✓	✓
MP324 TS Backen	✓	✓	✓	✓	✓	✓	✓	✓
MP324 U Backen	✓	✓	✓	✓	✓	✓	✓	✓
MP332 U Backen						✓		

CW-45s Spezialkupplung

Fahrwerk	I					LN	
Gegengewicht	6,7 t					6,7 t	
Auslegertyp	Reichweite		HD-Ausleger		ME	Reichweite	
Stiellänge	2,65 m (8'8")	3,20 m (10'6")	2,65 m HD (8'8")	3,20 m HD (10'6")	2,50 m (8'2")	2,65 m (8'8")	3,20 m (10'6")
MP324 CC Backen	✓	✓	✓	✓	✓	✓	✓
MP324 D Backen	✓	✓	✓	✓	✓	✓	✓
MP324 P Backen	✓	✓	✓	✓	✓	✓	✓
MP324 S Backen	✓	✓	✓	✓	✓	✓	✓
MP324 TS Backen	✓	✓	✓	✓	✓	✓	✓
MP324 U Backen	✓	✓	✓	✓	✓	✓	✓
MP332 U Backen					✓		

(Fortsetzung auf nächster Seite)

## Anpassung – Raupenbagger (fortg.)

 Passung

 \* Arbeitsbereich nur vorne

 Ohne Passung

### 330 (fortg.)

#### CW-45 Spezialkupplung

Fahrwerk	I					LN	
Gegengewicht	6,7 t					6,7 t	
Auslegertyp	Reichweite		HD-Ausleger		ME	Reichweite	
Stiellänge	2,65 m (8'8")	3,20 m (10'6")	2,65 m HD (8'8")	3,20 m HD (10'6")	2,50 m (8'2")	2,65 m (8'8")	3,20 m (10'6")
MP324 CC Backen	✓	✓	✓	✓	✓	✓	✓
MP324 D Backen	✓	✓	✓	✓	✓	✓	✓
MP324 P Backen	✓	✓	✓	✓	✓	✓	✓
MP324 S Backen	✓	✓	✓	✓	✓	✓	✓
MP324 TS Backen	✓	✓	✓	✓	✓	✓	✓
MP324 U Backen	✓	✓	✓	✓	✓	✓	✓
MP332 CC Backen							
MP332 D Backen							
MP332 P Backen							
MP332 S Backen							
MP332 TS Backen							
MP332 U Backen					✓		

### 335F CR

#### Zum Anstecken

Fahrwerk	I		
Gegengewicht	-		
Auslegertyp	HD-Ausleger		
Stiellänge	3,75 m HD (12'4")	2,65 m HD (8'8")	3,20 m HD (10'6")
MP324 CC Backen	✓	✓	✓
MP324 D Backen	✓	✓	✓
MP324 P Backen	✓	✓	✓
MP324 S Backen	✓	✓	✓
MP324 TS Backen	✓	✓	✓
MP324 U Backen	✓	✓	✓

#### Cat Schnellwechsler mit Bolzengreifer

Fahrwerk	I		
Gegengewicht	-		
Auslegertyp	HD-Ausleger		
Stiellänge	2,65 m HD (8'8")	3,20 m HD (10'6")	3,75 m HD (12'4")
MP324 CC Backen	✓	✓	✓
MP324 D Backen	✓	✓	✓
MP324 P Backen	✓	✓	✓*
MP324 S Backen	✓	✓	✓
MP324 TS Backen	✓	✓	✓*
MP324 U Backen	✓	✓	✓*

(Fortsetzung auf nächster Seite)

## Anpassung – Raupenbagger (fortg.)

 Passung

 \* Arbeitsbereich nur vorne

 Ohne Passung

### 335F CR (fortg.)

#### CW-45s Spezialkupplung

Fahrwerk	I	
Gegengewicht	–	
Auslegertyp	HD-Ausleger	
Stiellänge	2,65 m HD (8'8")	3,20 m HD (10'6")
MP324 CC Backen	✓	✓
MP324 D Backen	✓	✓
MP324 P Backen	✓	✓
MP324 S Backen	✓	✓
MP324 TS Backen	✓	✓
MP324 U Backen	✓	✓

#### CW-45 Spezialkupplung

Fahrwerk	I	
Gegengewicht	–	
Auslegertyp	HD-Ausleger	
Stiellänge	2,65 m HD (8'8")	3,20 m HD (10'6")
MP324 CC Backen	✓	✓
MP324 D Backen	✓	✓
MP324 P Backen	✓	✓
MP324 S Backen	✓	✓
MP324 TS Backen	✓	✓
MP324 U Backen	✓	✓

### 336D2 GC

#### Zum Anstecken

Fahrwerk	–
Gegengewicht	–
Auslegertyp	Reichweite
Stiellänge	2,80 m (9'2")
MP324 CC Backen	✓
MP324 D Backen	✓
MP324 P Backen	✓
MP324 S Backen	✓
MP324 TS Backen	✓
MP324 U Backen	✓
MP332 CC Backen	✓
MP332 D Backen	✓
MP332 P Backen	✓
MP332 S Backen	✓
MP332 TS Backen	
MP332 U Backen	

(Fortsetzung auf nächster Seite)

## Anpassung – Raupenbagger (fortg.)

 Passung

 \* Arbeitsbereich nur vorne

 Ohne Passung

### 336D2 GC (fortg.)

#### Cat Schnellwechsler mit Bolzengreifer

Fahrwerk	–
Gegengewicht	–
Auslegertyp	Reichweite
Stiellänge	2,80 m (9'2")
MP324 CC Backen	✓
MP324 D Backen	✓
MP324 P Backen	✓
MP324 S Backen	✓
MP324 TS Backen	✓
MP324 U Backen	✓

#### CW-45s Spezialkupplung

Fahrwerk	–
Gegengewicht	–
Auslegertyp	Reichweite
Stiellänge	2,80 m (9'2")
MP324 CC Backen	✓
MP324 D Backen	✓
MP324 P Backen	✓
MP324 S Backen	✓
MP324 TS Backen	✓
MP324 U Backen	✓
MP332 CC Backen	
MP332 D Backen	
MP332 P Backen	
MP332 S Backen	✓*
MP332 TS Backen	
MP332 U Backen	

#### CW-45 Spezialkupplung

Fahrwerk	–
Gegengewicht	–
Auslegertyp	Reichweite
Stiellänge	2,80 m (9'2")
MP324 CC Backen	✓
MP324 D Backen	✓
MP324 P Backen	✓
MP324 S Backen	✓
MP324 TS Backen	✓
MP324 U Backen	✓

(Fortsetzung auf nächster Seite)

## Anpassung – Raupenbagger (fortg.)

 Passung

 \* Arbeitsbereich nur vorne

 Ohne Passung

### 336D2

Zum Anstecken

Fahrwerk	I				
Gegengewicht	-				
Auslegertyp	HD-Ausleger			ME	
Stiellänge	3,20 m (10'6")	3,20 m HD (10'6")	3,90 m HD (12'10")	2,15 m (7'1")	2,55 m (8'4")
MP324 CC Backen	✓	✓	✓		
MP324 D Backen	✓	✓	✓		
MP324 P Backen	✓	✓	✓		
MP324 S Backen	✓	✓	✓		
MP324 TS Backen	✓	✓	✓		
MP324 U Backen	✓	✓	✓		
MP332 CC Backen	✓	✓	✓*	✓	✓
MP332 D Backen	✓	✓	✓*	✓	✓
MP332 P Backen	✓	✓	✓*	✓	✓
MP332 S Backen	✓	✓	✓	✓	✓
MP332 TS Backen	✓*	✓*		✓	✓
MP345 CC Backen				✓	✓*
MP345 D Backen				✓*	
MP345 P Backen				✓*	
MP345 S Backen				✓	✓*

Cat Schnellwechsler mit Bolzengreifer

Fahrwerk	I				
Gegengewicht	-				
Auslegertyp	HD-Ausleger			ME	
Stiellänge	3,20 m (10'6")	3,20 m HD (10'6")	3,90 m (12'10")	2,15 m (7'1")	2,55 m (8'4")
MP324 CC Backen	✓	✓	✓*		
MP324 D Backen	✓	✓	✓*		
MP324 P Backen	✓	✓	✓*		
MP324 S Backen	✓	✓	✓		
MP324 TS Backen	✓	✓	✓*		
MP324 U Backen	✓	✓	✓*		
MP332 CC Backen	✓*			✓	✓*
MP332 D Backen				✓	✓*
MP332 P Backen				✓*	
MP332 S Backen	✓*			✓	✓*
MP332 TS Backen					
MP332 U Backen					

(Fortsetzung auf nächster Seite)



## Anpassung – Raupenbagger (fortg.)

 Passung

 \* Arbeitsbereich nur vorne

 Ohne Passung

### 336D2 (fortg.)

#### CW-45s Spezialkupplung

Fahrwerk	I			
Gegengewicht	-			
Auslegertyp	HD-Ausleger		ME	
Stiellänge	3,20 m HD (10'6")	3,90 m (12'10")	2,15 m (7'1")	2,55 m (8'4")
MP324 CC Backen	✓	✓		
MP324 D Backen	✓	✓		
MP324 P Backen	✓	✓		
MP324 S Backen	✓	✓		
MP324 TS Backen	✓	✓		
MP324 U Backen	✓	✓		
MP332 CC Backen	✓*		✓	✓
MP332 D Backen			✓	✓
MP332 P Backen			✓	✓
MP332 S Backen	✓*		✓	✓
MP332 TS Backen			✓	✓*
MP332 U Backen				

#### CW-45 Spezialkupplung

Fahrwerk	I				
Gegengewicht	-				
Auslegertyp	HD-Ausleger			ME	
Stiellänge	3,20 m (10'6")	3,20 m HD (10'6")	3,90 m (12'10")	2,15 m (7'1")	2,55 m (8'4")
MP324 CC Backen	✓	✓	✓		
MP324 D Backen	✓	✓	✓		
MP324 P Backen	✓	✓	✓*		
MP324 S Backen	✓	✓	✓		
MP324 TS Backen	✓	✓	✓*		
MP324 U Backen	✓	✓	✓*		
MP332 CC Backen	✓*	✓*		✓	✓
MP332 D Backen	✓*			✓	✓
MP332 P Backen	✓*			✓	✓
MP332 S Backen	✓	✓*		✓	✓
MP332 TS Backen				✓	✓*
MP332 U Backen					

(Fortsetzung auf nächster Seite)

## Anpassung – Raupenbagger (fortg.)

 Passung

 \* Arbeitsbereich nur vorne

 Ohne Passung

### 336D2 XE

Zum Anstecken

Fahrwerk	I		
Gegengewicht	-		
Auslegertyp	HD-Ausleger	ME	
Stiellänge	3,20 m (10'6")	2,15 m (7'1")	2,55 m (8'4")
MP324 CC Backen	✓		
MP324 D Backen	✓		
MP324 P Backen	✓		
MP324 S Backen	✓		
MP324 TS Backen	✓		
MP324 U Backen	✓		
MP332 CC Backen	✓	✓	✓
MP332 D Backen	✓	✓	✓
MP332 P Backen	✓	✓	✓
MP332 S Backen	✓	✓	✓
MP332 TS Backen	✓*	✓	✓
MP332 U Backen			
MP345 CC Backen		✓	✓*
MP345 D Backen		✓*	
MP345 P Backen		✓*	
MP345 S Backen		✓	✓*

### Cat Schnellwechsler mit Bolzengreifer

Fahrwerk	I		
Gegengewicht	-		
Auslegertyp	HD-Ausleger	ME	
Stiellänge	3,20 m (10'6")	2,15 m (7'1")	2,55 m (8'4")
MP324 CC Backen	✓		
MP324 D Backen	✓		
MP324 P Backen	✓		
MP324 S Backen	✓		
MP324 TS Backen	✓		
MP324 U Backen	✓		
MP332 CC Backen	✓*	✓	✓*
MP332 D Backen		✓	✓*
MP332 P Backen		✓	
MP332 S Backen	✓*	✓	✓*
MP332 TS Backen			
MP332 U Backen			

(Fortsetzung auf nächster Seite)

## Anpassung – Raupenbagger (fortg.)

 Passung

 \* Arbeitsbereich nur vorne

 Ohne Passung

### 336D2 XE (fortg.)

#### CW-45 Spezialkupplung

Fahrwerk	I		
Gegengewicht	-		
Auslegertyp	HD-Ausleger	ME	
Stiellänge	3,20 m (10'6")	2,15 m (7'1")	2,55 m (8'4")
MP324 CC Backen	✓		
MP324 D Backen	✓		
MP324 P Backen	✓		
MP324 S Backen	✓		
MP324 TS Backen	✓		
MP324 U Backen	✓		
MP332 CC Backen	✓*	✓	✓
MP332 D Backen	✓*	✓	✓
MP332 P Backen	✓*	✓	✓
MP332 S Backen	✓	✓	✓
MP332 TS Backen		✓	✓*
MP332 U Backen			

### 336F

#### Zum Anstecken

Fahrwerk	I							
Gegengewicht	6,0 t				7,0 t			
Auslegertyp	HD-Ausleger		HD-Ausleger			ES-Ausleger		ME
Stiellänge	3,20 m HD (10'6")	3,90 m HD (12'10")	2,80 m HD (9'2")	3,20 m HD (10'6")	3,90 m HD (12'10")	3,20 m ES (10'6")	3,90 m ES (12'10")	2,55 m (8'4")
MP324 CC Backen	✓	✓	✓	✓	✓	✓	✓	
MP324 D Backen	✓	✓	✓	✓	✓	✓	✓	
MP324 P Backen	✓	✓	✓	✓	✓	✓	✓	
MP324 S Backen	✓	✓	✓	✓	✓	✓	✓	
MP324 TS Backen	✓	✓	✓	✓	✓	✓	✓	
MP324 U Backen	✓	✓	✓	✓	✓	✓	✓	
MP332 CC Backen	✓	✓	✓	✓	✓	✓	✓	✓
MP332 D Backen	✓	✓	✓	✓	✓	✓	✓	✓
MP332 P Backen	✓	✓	✓	✓	✓	✓	✓	✓
MP332 S Backen	✓	✓	✓	✓	✓	✓	✓	✓
MP332 TS Backen	✓	✓*	✓	✓	✓	✓	✓	✓
MP345 CC Backen								✓
MP345 D Backen								✓
MP345 P Backen								✓
MP345 S Backen								✓

(Fortsetzung auf nächster Seite)

## Anpassung – Raupenbagger (fortg.)

 Passung

 \* Arbeitsbereich nur vorne

 Ohne Passung

### 336F (fortg.)

Zum Anstecken (fortg.)

Fahrwerk	I			LN				
Gegengewicht	8,45 t			7,0 t			8,45 t	
Auslegertyp	Gerade		HD-Ausleger			ME	Gerade	
Stiellänge	3,20 m HD (10'6")	3,90 m HD (12'10")	2,80 m HD (9'2")	3,20 m HD (10'6")	3,90 m HD (12'10")	2,55 m (8'4")	3,20 m HD (10'6")	3,90 m HD (12'10")
MP324 CC Backen	✓	✓	✓	✓	✓		✓	✓
MP324 D Backen	✓	✓	✓	✓	✓		✓	✓
MP324 P Backen	✓	✓	✓	✓	✓		✓	✓
MP324 S Backen	✓	✓	✓	✓	✓		✓	✓
MP324 TS Backen	✓	✓	✓	✓	✓		✓	✓
MP324 U Backen	✓	✓	✓	✓	✓		✓	✓
MP332 CC Backen	✓	✓	✓	✓	✓	✓	✓	✓
MP332 D Backen	✓	✓	✓	✓	✓	✓	✓	✓
MP332 P Backen	✓	✓	✓	✓	✓	✓	✓	✓
MP332 S Backen	✓	✓	✓	✓	✓	✓	✓	✓
MP332 TS Backen	✓	✓	✓	✓	✓*	✓	✓	✓*
MP345 CC Backen						✓*		
MP345 D Backen						✓*		
MP345 P Backen						✓*		
MP345 S Backen						✓		

### Cat Bolzengreiferkupplung

Fahrwerk	I							
Gegengewicht	6,0 t			7,0 t				
Auslegertyp	HD-Ausleger		ES-Ausleger		HD-Ausleger			ME
Stiellänge	3,20 m HD (10'6")	3,90 m HD (12'10")	3,20 m ES (10'6")	3,90 m ES (12'10")	2,80 m HD (9'2")	3,20 m HD (10'6")	3,90 m HD (12'10")	2,55 m (8'4")
MP324 CC Backen	✓	✓	✓	✓	✓	✓	✓	
MP324 D Backen	✓	✓	✓	✓	✓	✓	✓	
MP324 P Backen	✓	✓	✓	✓	✓	✓	✓	
MP324 S Backen	✓	✓	✓	✓	✓	✓	✓	
MP324 TS Backen	✓	✓	✓	✓	✓	✓	✓	
MP324 U Backen	✓	✓	✓	✓	✓	✓	✓	
MP332 CC Backen	✓	✓*	✓	✓	✓	✓	✓*	✓
MP332 D Backen	✓		✓	✓*	✓	✓	✓*	✓
MP332 P Backen	✓		✓	✓*	✓	✓	✓*	✓
MP332 S Backen	✓	✓*	✓	✓	✓	✓	✓	✓
MP332 TS Backen			✓		✓	✓*		✓

(Fortsetzung auf nächster Seite)

## Anpassung – Raupenbagger (fortg.)

 Passung

 \* Arbeitsbereich nur vorne

 Ohne Passung

### 336F (fortg.)

#### Cat Bolzengreiferkupplung (fortg.)

Fahrwerk	I			LN				
	8,45 t			7,0 t			8,45 t	
Auslegertyp	Gerade		HD-Ausleger			ME	Gerade	
	3,20 m HD (10'6")	3,90 m HD (12'10")	2,80 m HD (9'2")	3,20 m HD (10'6")	3,90 m HD (12'10")	2,55 m (8'4")	3,20 m HD (10'6")	3,90 m HD (12'10")
MP324 CC Backen	✓	✓	✓	✓	✓		✓	✓
MP324 D Backen	✓	✓	✓	✓	✓		✓	✓
MP324 P Backen	✓	✓	✓	✓	✓		✓	✓
MP324 S Backen	✓	✓	✓	✓	✓		✓	✓
MP324 TS Backen	✓	✓	✓	✓	✓		✓	✓
MP324 U Backen	✓	✓	✓	✓	✓		✓	✓
MP332 CC Backen	✓	✓	✓	✓		✓	✓	
MP332 D Backen	✓		✓	✓*		✓	✓	
MP332 P Backen			✓	✓*		✓*		
MP332 S Backen	✓	✓	✓	✓		✓	✓	✓*
MP332 TS Backen			✓*					

#### CW-45s Spezialkupplung

Fahrwerk	I					
	7,0 t				8,45 t	
Auslegertyp	HD-Ausleger			ME	Gerade	
	2,80 m HD (9'2")	3,20 m HD (10'6")	3,90 m HD (12'10")	2,55 m (8'4")	3,20 m HD (10'6")	3,90 m HD (12'10")
MP324 CC Backen	✓	✓	✓		✓	✓
MP324 D Backen	✓	✓	✓		✓	✓
MP324 P Backen	✓	✓	✓		✓	✓
MP324 S Backen	✓	✓	✓		✓	✓
MP324 TS Backen	✓	✓	✓		✓	✓
MP324 U Backen	✓	✓	✓		✓	✓
MP332 CC Backen	✓	✓	✓	✓	✓	✓
MP332 D Backen	✓	✓	✓	✓	✓	✓
MP332 P Backen	✓	✓	✓	✓	✓	✓
MP332 S Backen	✓	✓	✓	✓	✓	✓
MP332 TS Backen	✓	✓		✓		
MP345 CC Backen				✓*		
MP345 D Backen				✓*		
MP345 S Backen				✓*		

(Fortsetzung auf nächster Seite)

## Anpassung – Raupenbagger (fortg.)

 Passung

 \* Arbeitsbereich nur vorne

 Ohne Passung

### 336F (fortg.)

#### CW-45s Spezialkupplung (fortg.)

Fahrwerk	LN					
Gegengewicht	7,0 t			8,45 t		
Auslegertyp	HD-Ausleger			ME	Gerade	
Stiellänge	2,80 m HD (9'2")	3,20 m HD (10'6")	3,90 m HD (12'10")	2,55 m (8'4")	3,20 m HD (10'6")	3,90 m HD (12'10")
MP324 CC Backen	✓	✓	✓		✓	✓
MP324 D Backen	✓	✓	✓		✓	✓
MP324 P Backen	✓	✓	✓		✓	✓
MP324 S Backen	✓	✓	✓		✓	✓
MP324 TS Backen	✓	✓	✓		✓	✓
MP324 U Backen	✓	✓	✓		✓	✓
MP332 CC Backen	✓	✓	✓*	✓	✓	✓*
MP332 D Backen	✓	✓		✓	✓	✓*
MP332 P Backen	✓	✓		✓	✓	✓*
MP332 S Backen	✓	✓	✓*	✓	✓	✓*
MP332 TS Backen	✓*	✓*		✓		
MP345 CC Backen						
MP345 D Backen						
MP345 S Backen						

#### CW-45 Spezialkupplung

Fahrwerk	I					
Gegengewicht	7,0 t			8,45 t		
Auslegertyp	HD-Ausleger			ME	Gerade	
Stiellänge	2,80 m HD (9'2")	3,20 m HD (10'6")	3,90 m HD (12'10")	2,55 m (8'4")	3,20 m HD (10'6")	3,90 m HD (12'10")
MP324 CC Backen	✓	✓	✓		✓	✓
MP324 D Backen	✓	✓	✓		✓	✓
MP324 P Backen	✓	✓	✓		✓	✓
MP324 S Backen	✓	✓	✓		✓	✓
MP324 TS Backen	✓	✓	✓		✓	✓
MP324 U Backen	✓	✓	✓		✓	✓
MP332 CC Backen	✓	✓	✓	✓	✓	✓
MP332 D Backen	✓	✓	✓	✓	✓	✓
MP332 P Backen	✓	✓	✓*	✓	✓	
MP332 S Backen	✓	✓	✓	✓	✓	✓
MP332 TS Backen	✓	✓		✓		
MP345 CC Backen				✓*		
MP345 S Backen				✓*		

(Fortsetzung auf nächster Seite)

## Anpassung – Raupenbagger (fortg.)

 Passung

 \* Arbeitsbereich nur vorne

 Ohne Passung

### 336F (fortg.)

#### CW-45 Spezialkupplung (fortg.)

Fahrwerk	LN					
	7,0 t			8,45 t		
Gegengewicht	7,0 t			8,45 t		
Auslegertyp	HD-Ausleger			ME	Gerade	
Stiellänge	2,80 m HD (9'2")	3,20 m HD (10'6")	3,90 m HD (12'10")	2,55 m (8'4")	3,20 m HD (10'6")	3,90 m HD (12'10")
MP324 CC Backen	✓	✓	✓		✓	✓
MP324 D Backen	✓	✓	✓		✓	✓
MP324 P Backen	✓	✓	✓		✓	✓
MP324 S Backen	✓	✓	✓		✓	✓
MP324 TS Backen	✓	✓	✓		✓	✓
MP324 U Backen	✓	✓	✓		✓	✓
MP332 CC Backen	✓	✓	✓*	✓	✓	✓*
MP332 D Backen	✓	✓		✓	✓	✓*
MP332 P Backen	✓	✓		✓	✓	
MP332 S Backen	✓	✓	✓*	✓	✓	✓*
MP332 TS Backen	✓*	✓*		✓		
MP345 CC Backen						
MP345 S Backen						

### 336F XE

#### Zum Anstecken

Fahrwerk	I							
	5,05 t			6,05 t				
Auslegertyp	HD-Ausleger		ES-Ausleger		HD-Ausleger		ME	
Stiellänge	3,20 m HD (10'6")	3,90 m HD (12'10")	3,20 m ES (10'6")	3,90 m ES (12'10")	2,80 m HD (9'2")	3,20 m HD (10'6")	3,90 m HD (12'10")	2,55 m (8'4")
MP324 CC Backen	✓	✓	✓	✓	✓	✓	✓	
MP324 D Backen	✓	✓	✓	✓	✓	✓	✓	
MP324 P Backen	✓	✓	✓	✓	✓	✓	✓	
MP324 S Backen	✓	✓	✓	✓	✓	✓	✓	
MP324 TS Backen	✓	✓	✓	✓	✓	✓	✓	
MP324 U Backen	✓	✓	✓	✓	✓	✓	✓	
MP332 CC Backen	✓	✓	✓	✓	✓	✓	✓	✓
MP332 D Backen	✓	✓	✓	✓	✓	✓	✓	✓
MP332 P Backen	✓	✓	✓	✓	✓	✓	✓	✓
MP332 S Backen	✓	✓	✓	✓	✓	✓	✓	✓
MP332 TS Backen	✓	✓*	✓	✓	✓	✓	✓	✓
MP345 CC Backen								✓
MP345 D Backen								✓
MP345 P Backen								✓
MP345 S Backen								✓

(Fortsetzung auf nächster Seite)

## Anpassung – Raupenbagger (fortg.)

 Passung

 \* Arbeitsbereich nur vorne

 Ohne Passung

### 336F XE (fortg.)

Zum Anstecken (fortg.)

Fahrwerk	LN			
Gegengewicht	6,05 t			
Auslegertyp	HD-Ausleger			ME
Stiellänge	2,80 m HD (9'2")	3,20 m HD (10'6")	3,90 m HD (12'10")	2,55 m (8'4")
MP324 CC Backen	✓	✓	✓	
MP324 D Backen	✓	✓	✓	
MP324 P Backen	✓	✓	✓	
MP324 S Backen	✓	✓	✓	
MP324 TS Backen	✓	✓	✓	
MP324 U Backen	✓	✓	✓	
MP332 CC Backen	✓	✓	✓	✓
MP332 D Backen	✓	✓	✓	✓
MP332 P Backen	✓	✓	✓	✓
MP332 S Backen	✓	✓	✓	✓
MP332 TS Backen	✓	✓	✓*	✓
MP345 CC Backen				✓*
MP345 D Backen				✓*
MP345 P Backen				✓*
MP345 S Backen				✓

### Cat Bolzengreiferkupplung

Fahrwerk	I							
Gegengewicht	5,05 t				6,05 t			
Auslegertyp	HD-Ausleger		ES-Ausleger		HD-Ausleger			ME
Stiellänge	3,20 m HD (10'6")	3,90 m HD (12'10")	3,20 m ES (10'6")	3,90 m ES (12'10")	2,80 m HD (9'2")	3,20 m HD (10'6")	3,90 m HD (12'10")	2,55 m (8'4")
MP324 CC Backen	✓	✓	✓	✓	✓	✓	✓	
MP324 D Backen	✓	✓	✓	✓	✓	✓	✓	
MP324 P Backen	✓	✓	✓	✓	✓	✓	✓	
MP324 S Backen	✓	✓	✓	✓	✓	✓	✓	
MP324 TS Backen	✓	✓	✓	✓	✓	✓	✓	
MP324 U Backen	✓	✓	✓	✓	✓	✓	✓	
MP332 CC Backen	✓	✓*	✓	✓	✓	✓	✓*	✓
MP332 D Backen	✓		✓	✓*	✓	✓	✓*	✓
MP332 P Backen	✓		✓	✓*	✓	✓	✓*	✓
MP332 S Backen	✓	✓*	✓	✓	✓	✓	✓	✓
MP332 TS Backen			✓		✓	✓*		✓

(Fortsetzung auf nächster Seite)



## Anpassung – Raupenbagger (fortg.)

 Passung

 \* Arbeitsbereich nur vorne

 Ohne Passung

### 336F XE (fortg.)

#### Cat Bolzengreiferkupplung (fortg.)

Fahrwerk	LN			
Gegengewicht	6,05 t			
Auslegertyp	HD-Ausleger			ME
Stiellänge	2,80 m HD (9'2")	3,20 m HD (10'6")	3,90 m HD (12'10")	2,55 m (8'4")
MP324 CC Backen	✓	✓	✓	
MP324 D Backen	✓	✓	✓	
MP324 P Backen	✓	✓	✓	
MP324 S Backen	✓	✓	✓	
MP324 TS Backen	✓	✓	✓	
MP324 U Backen	✓	✓	✓	
MP332 CC Backen	✓	✓		✓
MP332 D Backen	✓	✓*		✓
MP332 P Backen	✓	✓*		✓*
MP332 S Backen	✓	✓		✓
MP332 TS Backen	✓*			

#### CW-45s Spezialkupplung

Fahrwerk	I				LN			
Gegengewicht	6,05 t				6,05 t			
Auslegertyp	HD-Ausleger			ME	HD-Ausleger			ME
Stiellänge	2,80 m HD (9'2")	3,20 m HD (10'6")	3,90 m HD (12'10")	2,55 m (8'4")	2,80 m HD (9'2")	3,20 m HD (10'6")	3,90 m HD (12'10")	2,55 m (8'4")
MP324 CC Backen	✓	✓	✓		✓	✓	✓	
MP324 D Backen	✓	✓	✓		✓	✓	✓	
MP324 P Backen	✓	✓	✓		✓	✓	✓	
MP324 S Backen	✓	✓	✓		✓	✓	✓	
MP324 TS Backen	✓	✓	✓		✓	✓	✓	
MP324 U Backen	✓	✓	✓		✓	✓	✓	
MP332 CC Backen	✓	✓	✓	✓	✓	✓	✓*	✓
MP332 D Backen	✓	✓	✓	✓	✓	✓		✓
MP332 P Backen	✓	✓	✓	✓	✓	✓		✓
MP332 S Backen	✓	✓	✓	✓	✓	✓	✓*	✓
MP332 TS Backen	✓	✓		✓	✓*	✓*		✓
MP345 CC Backen				✓*				
MP345 D Backen				✓*				
MP345 S Backen				✓*				

(Fortsetzung auf nächster Seite)

## Anpassung – Raupenbagger (fortg.)

 Passung

 \* Arbeitsbereich nur vorne

 Ohne Passung

### 336F XE (fortg.)

#### CW-45 Spezialkupplung

Fahrwerk	I				LN			
Gegengewicht	6,05 t				6,05 t			
Auslegertyp	HD-Ausleger			ME	HD-Ausleger			ME
Stiellänge	2,80 m HD (9'2")	3,20 m HD (10'6")	3,90 m HD (12'10")	2,55 m (8'4")	2,80 m HD (9'2")	3,20 m HD (10'6")	3,90 m HD (12'10")	2,55 m (8'4")
MP324 CC Backen	✓	✓	✓		✓	✓	✓	
MP324 D Backen	✓	✓	✓		✓	✓	✓	
MP324 P Backen	✓	✓	✓		✓	✓	✓	
MP324 S Backen	✓	✓	✓		✓	✓	✓	
MP324 TS Backen	✓	✓	✓		✓	✓	✓	
MP324 U Backen	✓	✓	✓		✓	✓	✓	
MP332 CC Backen	✓	✓	✓	✓	✓	✓	✓*	✓
MP332 D Backen	✓	✓	✓	✓	✓	✓		✓
MP332 P Backen	✓	✓	✓*	✓	✓	✓		✓
MP332 S Backen	✓	✓	✓	✓	✓	✓	✓*	✓
MP332 TS Backen	✓	✓		✓	✓*	✓*		✓
MP345 CC Backen				✓*				
MP345 S Backen				✓*				

### 336 GC

#### Zum Anstecken

Fahrwerk	-			I		
Gegengewicht	6,8 t			6,8 t		
Auslegertyp	Reichweite			Reichweite		
Stiellänge	2,80 m (9'2")	3,20 m (10'6")	3,90 m HD (12'10")	2,80 m (9'2")	3,20 m (10'6")	3,90 m HD (12'10")
MP324 CC Backen	✓	✓	✓	✓	✓	✓
MP324 D Backen	✓	✓	✓	✓	✓	✓
MP324 P Backen	✓	✓	✓	✓	✓	✓
MP324 S Backen	✓	✓	✓	✓	✓	✓
MP324 TS Backen	✓	✓	✓	✓	✓	✓
MP324 U Backen	✓	✓	✓	✓	✓	✓
MP332 CC Backen	✓	✓	✓	✓	✓	✓
MP332 D Backen	✓	✓	✓	✓	✓	✓
MP332 P Backen	✓	✓	✓	✓	✓	✓
MP332 S Backen	✓	✓	✓	✓	✓	✓
MP332 TS Backen	✓	✓		✓	✓	
MP332 U Backen	✓	✓	✓	✓	✓	✓

(Fortsetzung auf nächster Seite)

## Anpassung – Raupenbagger (fortg.)

 Passung

 \* Arbeitsbereich nur vorne

 Ohne Passung

### 336 GC (fortg.)

#### Cat Bolzengreiferkupplung

Fahrwerk	-			I		
Gegengewicht	6,8 t			6,8 t		
Auslegertyp	Reichweite			Reichweite		
Stiellänge	2,80 m (9'2")	3,20 m (10'6")	3,90 m (12'10")	2,80 m (9'2")	3,20 m (10'6")	3,90 m (12'10")
MP324 CC Backen	✓	✓	✓	✓	✓	✓
MP324 D Backen	✓	✓	✓	✓	✓	✓
MP324 P Backen	✓	✓	✓	✓	✓	✓
MP324 S Backen	✓	✓	✓	✓	✓	✓
MP324 TS Backen	✓	✓	✓	✓	✓	✓
MP324 U Backen	✓	✓	✓	✓	✓	✓
MP332 CC Backen	✓	✓*		✓	✓	
MP332 D Backen	✓	✓*		✓	✓*	
MP332 P Backen	✓*	✓*		✓	✓*	
MP332 S Backen	✓	✓*		✓	✓	
MP332 TS Backen				✓*		
MP332 U Backen	✓*	✓*		✓	✓*	

#### CW-45s Spezialkupplung

Fahrwerk	-		I	
Gegengewicht	6,8 t		6,8 t	
Auslegertyp	Reichweite		Reichweite	
Stiellänge	2,80 m (9'2")	3,20 m (10'6")	2,80 m (9'2")	3,20 m (10'6")
MP324 CC Backen	✓	✓	✓	✓
MP324 D Backen	✓	✓	✓	✓
MP324 P Backen	✓	✓	✓	✓
MP324 S Backen	✓	✓	✓	✓
MP324 TS Backen	✓	✓	✓	✓
MP324 U Backen	✓	✓	✓	✓
MP332 CC Backen	✓	✓	✓	✓
MP332 D Backen	✓	✓	✓	✓
MP332 P Backen	✓	✓*	✓	✓
MP332 S Backen	✓	✓	✓	✓
MP332 TS Backen	✓*		✓*	✓*
MP332 U Backen	✓	✓*	✓	✓

(Fortsetzung auf nächster Seite)

## Anpassung – Raupenbagger (fortg.)

 Passung

 \* Arbeitsbereich nur vorne

 Ohne Passung

### 336 GC (fortg.)

#### CW-45 Spezialkupplung

Fahrwerk	-		I	
Gegengewicht	6,8 t		6,8 t	
Auslegertyp	Reichweite		Reichweite	
Stiellänge	2,80 m (9'2")	3,20 m (10'6")	2,80 m (9'2")	3,20 m (10'6")
MP324 CC Backen	✓	✓	✓	✓
MP324 D Backen	✓	✓	✓	✓
MP324 P Backen	✓	✓	✓	✓
MP324 S Backen	✓	✓	✓	✓
MP324 TS Backen	✓	✓	✓	✓
MP324 U Backen	✓	✓	✓	✓
MP332 CC Backen	✓	✓	✓	✓
MP332 D Backen	✓	✓*	✓	✓
MP332 P Backen	✓	✓*	✓	✓
MP332 S Backen	✓	✓	✓	✓
MP332 TS Backen	✓*		✓*	
MP332 U Backen	✓	✓*	✓	✓

### 336

#### Zum Anstecken

Fahrwerk	I				
Gegengewicht	6,8 t				
Auslegertyp	Reichweite		HD-Ausleger		ME
Stiellänge	3,20 m (10'6")	3,90 m HD (12'10")	2,80 m HD (9'2")	3,20 m HD (10'6")	2,55 m (8'4")
MP324 CC Backen	✓	✓	✓	✓	
MP324 D Backen	✓	✓	✓	✓	
MP324 P Backen	✓	✓	✓	✓	
MP324 S Backen	✓	✓	✓	✓	
MP324 TS Backen	✓	✓	✓	✓	
MP324 U Backen	✓	✓	✓	✓	
MP332 CC Backen	✓	✓	✓	✓	✓
MP332 D Backen	✓	✓	✓	✓	✓
MP332 P Backen	✓	✓	✓	✓	✓
MP332 S Backen	✓	✓	✓	✓	✓
MP332 TS Backen	✓	✓*	✓	✓	✓
MP332 U Backen	✓	✓	✓	✓	✓
MP345 CC Backen					✓*
MP345 D Backen					✓*
MP345 P Backen					✓*
MP345 S Backen					✓*

(Fortsetzung auf nächster Seite)

## Anpassung – Raupenbagger (fortg.)

 Passung

 \* Arbeitsbereich nur vorne

 Ohne Passung

### 336 (fortg.)

Zum Anstecken (fortg.)

Fahrwerk	I					
Gegengewicht	7,5 t					
Auslegertyp	Reichweite			HD-Ausleger		ME
Stiellänge	2,80 m (9'2")	3,20 m (10'6")	3,90 m HD (12'10")	3,20 m HD (10'6")	3,90 m HD (12'10")	2,55 m (8'4")
MP324 CC Backen	✓	✓	✓	✓	✓	
MP324 D Backen	✓	✓	✓	✓	✓	
MP324 P Backen	✓	✓	✓	✓	✓	
MP324 S Backen	✓	✓	✓	✓	✓	
MP324 TS Backen	✓	✓	✓	✓	✓	
MP324 U Backen	✓	✓	✓	✓	✓	
MP332 CC Backen	✓	✓	✓	✓	✓	✓
MP332 D Backen	✓	✓	✓	✓	✓	✓
MP332 P Backen	✓	✓	✓	✓	✓	✓
MP332 S Backen	✓	✓	✓	✓	✓	✓
MP332 TS Backen	✓	✓	✓	✓	✓	✓
MP332 U Backen	✓	✓	✓	✓	✓	✓
MP345 CC Backen						✓
MP345 D Backen						✓
MP345 P Backen						✓
MP345 S Backen						✓

### Cat Bolzengreiferkupplung

Fahrwerk	I				
Gegengewicht	6,8 t				
Auslegertyp	Reichweite		HD-Ausleger		ME
Stiellänge	3,20 m (10'6")	3,90 m (12'10")	2,80 m HD (9'2")	3,20 m HD (10'6")	2,55 m (8'4")
MP324 CC Backen	✓	✓	✓	✓	
MP324 D Backen	✓	✓	✓	✓	
MP324 P Backen	✓	✓	✓	✓	
MP324 S Backen	✓	✓	✓	✓	
MP324 TS Backen	✓	✓	✓	✓	
MP324 U Backen	✓	✓	✓	✓	
MP332 CC Backen	✓	✓*	✓	✓	✓
MP332 D Backen	✓		✓	✓*	✓*
MP332 P Backen	✓		✓	✓*	✓*
MP332 S Backen	✓	✓*	✓	✓	✓
MP332 TS Backen			✓*		
MP332 U Backen	✓		✓	✓*	✓*

(Fortsetzung auf nächster Seite)

## Anpassung – Raupenbagger (fortg.)

 Passung

 \* Arbeitsbereich nur vorne

 Ohne Passung

### 336 (fortg.)

#### Cat Bolzengreiferkupplung (fortg.)

Fahrwerk	I					
Gegengewicht	7,5 t					
Auslegertyp	Reichweite			HD-Ausleger		ME
Stiellänge	2,80 m (9'2")	3,20 m (10'6")	3,90 m (12'10")	3,20 m HD (10'6")	3,90 m HD (12'10")	2,55 m (8'4")
MP324 CC Backen	✓	✓	✓	✓	✓	
MP324 D Backen	✓	✓	✓	✓	✓	
MP324 P Backen	✓	✓	✓	✓	✓	
MP324 S Backen	✓	✓	✓	✓	✓	
MP324 TS Backen	✓	✓	✓	✓	✓	
MP324 U Backen	✓	✓	✓	✓	✓	
MP332 CC Backen	✓	✓	✓*	✓	✓*	✓
MP332 D Backen	✓	✓	✓*	✓	✓*	✓
MP332 P Backen	✓	✓	✓*	✓	✓*	✓
MP332 S Backen	✓	✓	✓	✓	✓*	✓
MP332 TS Backen	✓	✓*		✓*		✓*
MP332 U Backen	✓	✓	✓*	✓	✓*	✓

#### CW-45s Spezialkupplung

Fahrwerk	I						
Gegengewicht	6,8 t			7,5 t			
Auslegertyp	HD-Ausleger	ME	Reichweite			HD-Ausleger	ME
Stiellänge	3,20 m HD (10'6")	2,55 m (8'4")	2,80 m (9'2")	3,20 m (10'6")	3,90 m (12'10")	3,20 m HD (10'6")	2,55 m (8'4")
MP324 CC Backen	✓		✓	✓	✓	✓	
MP324 D Backen	✓		✓	✓	✓	✓	
MP324 P Backen	✓		✓	✓	✓	✓	
MP324 S Backen	✓		✓	✓	✓	✓	
MP324 TS Backen	✓		✓	✓	✓	✓	
MP324 U Backen	✓		✓	✓	✓	✓	
MP332 CC Backen	✓	✓	✓	✓	✓	✓	✓
MP332 D Backen	✓	✓	✓	✓	✓	✓	✓
MP332 P Backen	✓	✓	✓	✓	✓	✓	✓
MP332 S Backen	✓	✓	✓	✓	✓	✓	✓
MP332 TS Backen		✓	✓	✓		✓	✓
MP332 U Backen	✓	✓	✓	✓	✓	✓	✓
MP345 CC Backen							✓*
MP345 S Backen							✓*

(Fortsetzung auf nächster Seite)

## Anpassung – Raupenbagger (fortg.)

 Passung

 \* Arbeitsbereich nur vorne

 Ohne Passung

### 336 (fortg.)

#### CW-45 Spezialkupplung

Fahrwerk	I							
Gegengewicht	6,8 t			7,5 t				
Auslegertyp	HD-Ausleger		ME	Reichweite			HD-Ausleger	ME
Stiellänge	2,80 m HD (9'2")	3,20 m HD (10'6")	2,55 m (8'4")	2,80 m (9'2")	3,20 m (10'6")	3,90 m (12'10")	3,20 m HD (10'6")	2,55 m (8'4")
MP324 CC Backen	✓	✓		✓	✓	✓	✓	
MP324 D Backen	✓	✓		✓	✓	✓	✓	
MP324 P Backen	✓	✓		✓	✓	✓	✓	
MP324 S Backen	✓	✓		✓	✓	✓	✓	
MP324 TS Backen	✓	✓		✓	✓	✓	✓	
MP324 U Backen	✓	✓		✓	✓	✓	✓	
MP332 CC Backen	✓	✓	✓	✓	✓	✓	✓	✓
MP332 D Backen	✓	✓	✓	✓	✓	✓	✓	✓
MP332 P Backen	✓	✓	✓	✓	✓	✓*	✓	✓
MP332 S Backen	✓	✓	✓	✓	✓	✓	✓	✓
MP332 TS Backen	✓*		✓	✓	✓		✓*	✓
MP332 U Backen	✓	✓	✓	✓	✓	✓*	✓	✓
MP345 CC Backen								✓*
MP345 S Backen								✓*

### 340D2

#### Zum Anstecken

Fahrwerk	I					
Gegengewicht	-			8,5 t		
Auslegertyp	HD-Ausleger	ME		HD-Ausleger	ME	
Stiellänge	3,20 m HD (10'6")	2,15 m (7'1")	2,55 m (8'4")	3,20 m HD (10'6")	2,15 m (7'1")	2,55 m (8'4")
MP332 CC Backen	✓	✓	✓	✓	✓	✓
MP332 D Backen	✓	✓	✓	✓	✓	✓
MP332 P Backen	✓	✓	✓	✓	✓	✓
MP332 S Backen	✓	✓	✓	✓	✓	✓
MP332 TS Backen	✓	✓	✓	✓	✓	✓
MP345 CC Backen		✓	✓		✓	✓
MP345 D Backen		✓	✓		✓	✓
MP345 P Backen		✓	✓		✓	✓
MP345 S Backen		✓	✓		✓	✓

(Fortsetzung auf nächster Seite)

## Anpassung – Raupenbagger (fortg.)

 Passung

 \* Arbeitsbereich nur vorne

 Ohne Passung

### 340D2 (fortg.)

#### Cat Bolzengreiferkupplung

Fahrwerk	I					
Gegengewicht	-			8,5 t		
Auslegertyp	HD-Ausleger	ME		HD-Ausleger	ME	
Stiellänge	3,20 m HD (10'6")	2,15 m (7'1")	2,55 m (8'4")	3,20 m HD (10'6")	2,15 m (7'1")	2,55 m (8'4")
MP332 CC Backen	✓	✓	✓	✓	✓	✓
MP332 D Backen	✓	✓	✓	✓	✓	✓
MP332 P Backen	✓	✓	✓	✓	✓	✓
MP332 S Backen	✓	✓	✓	✓	✓	✓
MP332 TS Backen	✓	✓	✓	✓	✓	✓
MP332 U Backen						
MP345 CC Backen		✓	✓*		✓	✓
MP345 D Backen		✓*			✓	✓
MP345 P Backen		✓*			✓	✓
MP345 S Backen		✓	✓*		✓	✓

#### CW-45s Spezialkupplung

Fahrwerk	I					
Gegengewicht	-			8,5 t		
Auslegertyp	HD-Ausleger	ME		HD-Ausleger	ME	
Stiellänge	3,20 m HD (10'6")	2,15 m (7'1")	2,55 m (8'4")	3,20 m HD (10'6")	2,15 m (7'1")	2,55 m (8'4")
MP332 CC Backen	✓	✓	✓	✓	✓	✓
MP332 D Backen	✓	✓	✓	✓	✓	✓
MP332 P Backen	✓	✓	✓	✓	✓	✓
MP332 S Backen	✓	✓	✓	✓	✓	✓
MP332 TS Backen	✓	✓	✓	✓	✓	✓
MP332 U Backen						
MP345 CC Backen		✓	✓		✓	✓
MP345 D Backen		✓	✓		✓	✓
MP345 P Backen		✓	✓		✓	✓
MP345 S Backen		✓	✓		✓	✓

(Fortsetzung auf nächster Seite)



## Anpassung – Raupenbagger (fortg.)

 Passung

 \* Arbeitsbereich nur vorne

 Ohne Passung

### 340D2 (fortg.)

#### CW-45 Spezialkupplung

Fahrwerk	I					
Gegengewicht	-			8,5 t		
Auslegertyp	HD-Ausleger	ME		HD-Ausleger	ME	
Stiellänge	3,20 m HD (10'6")	2,15 m (7'1")	2,55 m (8'4")	3,20 m HD (10'6")	2,15 m (7'1")	2,55 m (8'4")
MP332 CC Backen	✓	✓	✓	✓	✓	✓
MP332 D Backen	✓	✓	✓	✓	✓	✓
MP332 P Backen	✓	✓	✓	✓	✓	✓
MP332 S Backen	✓	✓	✓	✓	✓	✓
MP332 TS Backen	✓	✓	✓	✓	✓	✓
MP332 U Backen						
MP345 CC Backen		✓	✓		✓	✓
MP345 D Backen		✓	✓		✓	✓
MP345 P Backen		✓	✓		✓	✓
MP345 S Backen		✓	✓		✓	✓

### 340F

#### Zum Anstecken

Fahrwerk	I		
Gegengewicht	7,0 t		
Auslegertyp	HD-Ausleger		ME
Stiellänge	2,80 m HD (9'2")	3,20 m HD (10'6")	2,55 m (8'4")
MP332 CC Backen	✓	✓	✓
MP332 D Backen	✓	✓	✓
MP332 P Backen	✓	✓	✓
MP332 S Backen	✓	✓	✓
MP332 TS Backen	✓	✓	✓
MP345 CC Backen			✓
MP345 D Backen			✓
MP345 P Backen			✓
MP345 S Backen			✓

#### Cat Bolzengreiferkupplung

Fahrwerk	I		
Gegengewicht	7,0 t		
Auslegertyp	HD-Ausleger		ME
Stiellänge	2,80 m HD (9'2")	3,20 m HD (10'6")	2,55 m (8'4")
MP332 CC Backen	✓	✓	✓
MP332 D Backen	✓	✓	✓
MP332 P Backen	✓	✓	✓
MP332 S Backen	✓	✓	✓
MP332 TS Backen	✓	✓	✓
MP345 CC Backen			✓
MP345 D Backen			✓
MP345 P Backen			✓
MP345 S Backen			✓

(Fortsetzung auf nächster Seite)

## Anpassung – Raupenbagger (fortg.)

 Passung

 \* Arbeitsbereich nur vorne

 Ohne Passung

### 340F (fortg.)

#### CW-45s Spezialkupplung

Fahrwerk	I		
Gegengewicht	7,0 t		
Auslegertyp	HD-Ausleger		ME
Stiellänge	2,80 m HD (9'2")	3,20 m HD (10'6")	2,55 m (8'4")
MP332 CC Backen	✓	✓	✓
MP332 D Backen	✓	✓	✓
MP332 P Backen	✓	✓	✓
MP332 S Backen	✓	✓	✓
MP332 TS Backen	✓	✓	✓
MP345 CC Backen			✓
MP345 D Backen			✓
MP345 P Backen			✓
MP345 S Backen			✓

#### CW-45 Spezialkupplung

Fahrwerk	I		
Gegengewicht	7,0 t		
Auslegertyp	HD-Ausleger		ME
Stiellänge	2,80 m HD (9'2")	3,20 m HD (10'6")	2,55 m (8'4")
MP332 CC Backen	✓	✓	✓
MP332 D Backen	✓	✓	✓
MP332 P Backen	✓	✓	✓
MP332 S Backen	✓	✓	✓
MP332 TS Backen	✓	✓	✓
MP345 CC Backen			✓
MP345 D Backen			✓
MP345 P Backen			✓
MP345 S Backen			✓

### 340F UHD

#### Zum Anstecken

Fahrwerk	L-FIX					
Gegengewicht	8,45 t					
Auslegertyp	Nachrüstung (B)			Nachrüstung (S)		
Stiellänge	2,80 m HD (9'2")	3,20 m HD (10'6")	3,90 m HD (12'10")	2,80 m HD (9'2")	3,20 m HD (10'6")	3,90 m HD (12'10")
MP332 CC Backen	✓	✓	✓	✓	✓	✓*
MP332 D Backen	✓	✓	✓	✓	✓	✓*
MP332 P Backen	✓	✓	✓	✓	✓	✓*
MP332 S Backen	✓	✓	✓	✓	✓	✓*
MP332 TS Backen	✓	✓	✓	✓	✓*	
MP332 U Backen						

(Fortsetzung auf nächster Seite)

## Anpassung – Raupenbagger (fortg.)

 Passung

 \* Arbeitsbereich nur vorne

 Ohne Passung

### 340F UHD (fortg.)

Zum Anstecken (fortg.)

Fahrwerk	L-VG					
Gegengewicht	8,45 t					
Auslegertyp	Nachrüstung (B)			Nachrüstung (S)		
Stiellänge	2,80 m HD (9'2")	3,20 m HD (10'6")	3,90 m HD (12'10")	2,80 m HD (9'2")	3,20 m HD (10'6")	3,90 m HD (12'10")
MP332 CC Backen	✓	✓	✓	✓	✓	✓
MP332 D Backen	✓	✓	✓	✓	✓	✓
MP332 P Backen	✓	✓	✓	✓	✓	✓
MP332 S Backen	✓	✓	✓	✓	✓	✓
MP332 TS Backen	✓	✓	✓	✓	✓	✓
MP332 U Backen						

### Cat Bolzengreiferkupplung

Fahrwerk	L-FIX				
Gegengewicht	8,45 t				
Auslegertyp	Nachrüstung (B)			Nachrüstung (S)	
Stiellänge	2,80 m HD (9'2")	3,20 m HD (10'6")	3,90 m HD (12'10")	2,80 m HD (9'2")	3,20 m HD (10'6")
MP332 CC Backen	✓	✓	✓	✓*	
MP332 D Backen	✓	✓	✓*	✓*	
MP332 P Backen	✓	✓	✓*		
MP332 S Backen	✓	✓	✓	✓*	✓*
MP332 TS Backen	✓	✓			

### Cat Bolzengreiferkupplung (fortg.)

Fahrwerk	L-VG					
Gegengewicht	8,45 t					
Auslegertyp	Nachrüstung (B)			Nachrüstung (S)		
Stiellänge	2,80 m HD (9'2")	3,20 m HD (10'6")	3,90 m HD (12'10")	2,80 m HD (9'2")	3,20 m HD (10'6")	3,90 m HD (12'10")
MP332 CC Backen	✓	✓	✓	✓	✓	✓
MP332 D Backen	✓	✓	✓	✓	✓	✓
MP332 P Backen	✓	✓	✓		✓	✓
MP332 S Backen	✓	✓	✓	✓	✓	✓
MP332 TS Backen	✓	✓				

(Fortsetzung auf nächster Seite)

## Anpassung – Raupenbagger (fortg.)

 Passung

 \* Arbeitsbereich nur vorne

 Ohne Passung

### 340F UHD (fortg.)

#### CW-45s Spezialkupplung

Fahrwerk	L-FIX				
Gegengewicht	8,45 t				
Auslegertyp	Nachrüstung (B)			Nachrüstung (S)	
Stiellänge	2,80 m HD (9'2")	3,20 m HD (10'6")	3,90 m HD (12'10")	2,80 m HD (9'2")	3,20 m HD (10'6")
MP332 CC Backen	✓	✓	✓	✓	✓*
MP332 D Backen	✓	✓	✓	✓*	✓*
MP332 P Backen	✓	✓	✓	✓*	✓*
MP332 S Backen	✓	✓	✓	✓	✓*
MP332 TS Backen	✓	✓			

#### CW-45s Spezialkupplung (fortg.)

Fahrwerk	L-VG					
Gegengewicht	8,45 t					
Auslegertyp	Nachrüstung (B)			Nachrüstung (S)		
Stiellänge	2,80 m HD (9'2")	3,20 m HD (10'6")	3,90 m HD (12'10")	2,80 m HD (9'2")	3,20 m HD (10'6")	3,90 m HD (12'10")
MP332 CC Backen	✓	✓	✓	✓	✓	✓
MP332 D Backen	✓	✓	✓	✓	✓	✓
MP332 P Backen	✓	✓	✓	✓	✓	✓
MP332 S Backen	✓	✓	✓	✓	✓	✓
MP332 TS Backen	✓	✓			✓	

#### CW-45 Spezialkupplung

Fahrwerk	L-FIX				
Gegengewicht	8,45 t				
Auslegertyp	Nachrüstung (B)			Nachrüstung (S)	
Stiellänge	2,80 m HD (9'2")	3,20 m HD (10'6")	3,90 m HD (12'10")	2,80 m HD (9'2")	3,20 m HD (10'6")
MP332 CC Backen	✓	✓	✓	✓	✓*
MP332 D Backen	✓	✓	✓	✓*	✓*
MP332 P Backen	✓	✓	✓	✓*	
MP332 S Backen	✓	✓	✓	✓	✓*
MP332 TS Backen	✓	✓			

(Fortsetzung auf nächster Seite)

## Anpassung – Raupenbagger (fortg.)

 Passung

 \* Arbeitsbereich nur vorne

 Ohne Passung

### 340F UHD (fortg.)

#### CW-45 Spezialkupplung (fortg.)

Fahrwerk	L-VG					
Gegengewicht	8,45 t					
Auslegertyp	Nachrüstung (B)			Nachrüstung (S)		
Stiellänge	2,80 m HD (9'2")	3,20 m HD (10'6")	3,90 m HD (12'10")	2,80 m HD (9'2")	3,20 m HD (10'6")	3,90 m HD (12'10")
MP332 CC Backen	✓	✓	✓	✓	✓	✓
MP332 D Backen	✓	✓	✓	✓	✓	✓
MP332 P Backen	✓	✓	✓	✓	✓	✓
MP332 S Backen	✓	✓	✓	✓	✓	✓
MP332 TS Backen	✓	✓			✓	

### 340

#### Zum Anstecken

Fahrwerk	I		LN		Schwerlast-Breitspur		
Gegengewicht	9,0 t		9,0 t		7,5 t		
Auslegertyp	Gerade		Gerade		Reichweite		ME
Stiellänge	3,20 m (10'6")	3,90 m HD (12'10")	3,20 m (10'6")	3,90 m HD (12'10")	3,20 m (10'6")	3,90 m HD (12'10")	2,55 m (8'4")
MP332 CC Backen	✓	✓	✓	✓	✓	✓	✓
MP332 D Backen	✓	✓	✓	✓	✓	✓	✓
MP332 P Backen	✓	✓	✓	✓	✓	✓	✓
MP332 S Backen	✓	✓	✓	✓	✓	✓	✓
MP332 TS Backen	✓	✓	✓	✓*	✓	✓	✓
MP332 U Backen	✓	✓	✓	✓	✓	✓	✓
MP345 CC Backen							✓
MP345 D Backen							✓
MP345 P Backen							✓
MP345 S Backen							✓

#### Cat Bolzengreiferkupplung

Fahrwerk	I		LN		Schwerlast-Breitspur		
Gegengewicht	9,0 t		9,0 t		7,5 t		
Auslegertyp	Gerade		Gerade		Reichweite		ME
Stiellänge	3,20 m (10'6")	3,90 m (12'10")	3,20 m (10'6")	3,90 m (12'10")	3,20 m (10'6")	3,90 m (12'10")	2,55 m (8'4")
MP332 CC Backen	✓	✓	✓		✓	✓	✓
MP332 D Backen	✓		✓		✓	✓	✓
MP332 P Backen					✓	✓	✓
MP332 S Backen	✓	✓	✓	✓*	✓	✓	✓
MP332 TS Backen					✓		✓
MP332 U Backen					✓	✓	✓
MP345 CC Backen							✓
MP345 D Backen							✓
MP345 S Backen							✓

(Fortsetzung auf nächster Seite)

## Anpassung – Raupenbagger (fortg.)

 Passung

 \* Arbeitsbereich nur vorne

 Ohne Passung

### 340 (fortg.)

#### CW-45s Spezialkupplung

Fahrwerk	I		LN		Schwerlast-Breitspur		
	9,0 t		9,0 t		7,5 t		
Auslegertyp	Gerade		Gerade		Reichweite		ME
	3,20 m (10'6")	3,90 m (12'10")	3,20 m (10'6")	3,90 m (12'10")	3,20 m (10'6")	3,90 m (12'10")	2,55 m (8'4")
MP332 CC Backen	✓	✓	✓	✓*	✓	✓	✓
MP332 D Backen	✓	✓	✓	✓*	✓	✓	✓
MP332 P Backen	✓	✓	✓	✓*	✓	✓	✓
MP332 S Backen	✓	✓	✓	✓*	✓	✓	✓
MP332 TS Backen					✓		✓
MP332 U Backen	✓		✓		✓	✓	✓
MP345 CC Backen							✓
MP345 D Backen							✓
MP345 P Backen							✓
MP345 S Backen							✓

#### CW-45 Spezialkupplung

Fahrwerk	I		LN		Schwerlast-Breitspur		
	9,0 t		9,0 t		7,5 t		
Auslegertyp	Gerade		Gerade		Reichweite		ME
	3,20 m (10'6")	3,90 m (12'10")	3,20 m (10'6")	3,90 m (12'10")	3,20 m (10'6")	3,90 m (12'10")	2,55 m (8'4")
MP332 CC Backen	✓	✓	✓	✓*	✓	✓	✓
MP332 D Backen	✓	✓	✓		✓	✓	✓
MP332 P Backen	✓		✓		✓	✓	✓
MP332 S Backen	✓	✓	✓	✓*	✓	✓	✓
MP332 TS Backen					✓		✓
MP332 U Backen	✓		✓		✓	✓	✓
MP345 CC Backen							✓
MP345 D Backen							✓
MP345 P Backen							✓
MP345 S Backen							✓

(Fortsetzung auf nächster Seite)

## Anpassung – Raupenbagger (fortg.)

 Passung

 \* Arbeitsbereich nur vorne

 Ohne Passung

### 345 GC

Zum Anstecken

Fahrwerk	-			
Gegengewicht	8,5 t			
Auslegertyp	HD-Ausleger		ME	
Stiellänge	2,90 m HD (9'6")	3,35 m HD (11'0")	2,50 m (8'2")	3,00 m (9'10")
MP332 CC Backen	✓	✓		
MP332 D Backen	✓	✓		
MP332 P Backen	✓	✓		
MP332 S Backen	✓	✓		
MP332 TS Backen	✓	✓		
MP332 U Backen	✓	✓		
MP345 CC Backen	✓	✓	✓	✓
MP345 D Backen	✓	✓*	✓	✓
MP345 P Backen	✓	✓*	✓	✓*
MP345 S Backen	✓	✓	✓	✓

### Cat Bolzengreiferkupplung

Fahrwerk	-	
Gegengewicht	8,5 t	
Auslegertyp	HD-Ausleger	
Stiellänge	2,90 m HD (9'6")	3,35 m HD (11'0")
MP332 CC Backen	✓	✓
MP332 D Backen	✓	✓
MP332 P Backen	✓	✓
MP332 S Backen	✓	✓
MP332 TS Backen	✓	✓*
MP332 U Backen	✓	✓

### CW-55 Spezialkupplung

Fahrwerk	-		
Gegengewicht	8,5 t		
Auslegertyp	HD-Ausleger		ME
Stiellänge	2,90 m HD (9'6")	3,35 m HD (11'0")	2,50 m (8'2")
MP332 CC Backen	✓	✓	
MP332 D Backen	✓	✓	
MP332 P Backen	✓	✓	
MP332 S Backen	✓	✓	
MP332 TS Backen	✓	✓*	
MP332 U Backen	✓	✓	
MP345 CC Backen			✓*
MP345 D Backen			
MP345 P Backen			
MP345 S Backen			✓*

(Fortsetzung auf nächster Seite)

## Anpassung – Raupenbagger (fortg.)

 Passung

 \* Arbeitsbereich nur vorne

 Ohne Passung

### 349D2

Zum Anstecken

Fahrwerk	-				L-FIX			
Gegengewicht	-				-			
Auslegertyp	HD-Ausleger		ME		HD-Ausleger		ME	
Stiellänge	3,35 m HD (11'0")	3,90 m HD (12'10")	2,50 m (8'2")	3,00 m (9'10")	3,35 m HD (11'0")	3,90 m HD (12'10")	2,50 m (8'2")	3,00 m (9'10")
MP345 CC Backen	✓	✓	✓	✓	✓	✓	✓	✓
MP345 D Backen	✓	✓	✓	✓	✓	✓	✓	✓
MP345 P Backen	✓	✓	✓	✓	✓	✓	✓	✓
MP345 S Backen	✓	✓	✓	✓	✓	✓	✓	✓
MP365 CC Backen			✓				✓	✓*
MP365 D Backen							✓*	
MP365 S Backen			✓*				✓*	

### Cat Bolzengreiferkupplung

Fahrwerk	-	L-FIX	
Gegengewicht	-	-	
Auslegertyp	HD-Ausleger	HD-Ausleger	
Stiellänge	3,35 m HD (11'0")	3,35 m HD (11'0")	3,90 m HD (12'10")
MP345 CC Backen	✓*	✓*	✓*
MP345 D Backen	✓*	✓*	
MP345 P Backen		✓*	
MP345 S Backen	✓*	✓*	✓*

### CW-55 Spezialkupplung

Fahrwerk	-				L-FIX			
Gegengewicht	-				-			
Auslegertyp	HD-Ausleger		ME		HD-Ausleger		ME	
Stiellänge	3,35 m HD (11'0")	3,90 m HD (12'10")	2,50 m (8'2")	3,00 m (9'10")	3,35 m HD (11'0")	3,90 m HD (12'10")	2,50 m (8'2")	3,00 m (9'10")
MP345 CC Backen	✓	✓*	✓	✓	✓	✓*	✓	✓
MP345 D Backen	✓*		✓	✓*	✓*		✓	✓
MP345 P Backen	✓*		✓	✓*	✓*		✓	✓*
MP345 S Backen	✓	✓*	✓	✓	✓	✓*	✓	✓

(Fortsetzung auf nächster Seite)



## Anpassung – Raupenbagger (fortg.)

 Passung

 \* Arbeitsbereich nur vorne

 Ohne Passung

### 349F

Zum Anstecken

Fahrwerk	L-FIX				
Gegengewicht	-				
Auslegertyp	HD-Ausleger		Lange Reichweite	ME	
Stiellänge	3,40 m HD (11'2")	3,90 m HD (12'10")	4,30 m HD (14'1")	2,50 m (8'2")	3,00 m (9'10")
MP332 CC Backen	✓	✓	✓		
MP332 D Backen	✓	✓	✓		
MP332 P Backen	✓	✓	✓		
MP332 S Backen	✓	✓	✓		
MP332 TS Backen	✓	✓	✓		
MP332 U Backen					
MP345 CC Backen	✓	✓	✓	✓	✓
MP345 D Backen	✓	✓	✓*	✓	✓
MP345 P Backen	✓	✓	✓*	✓	✓
MP345 S Backen	✓	✓	✓	✓	✓
MP365 CC Backen				✓	✓*
MP365 D Backen				✓	
MP365 P Backen				✓*	
MP365 S Backen				✓	✓*

Cat Bolzengreiferkupplung

Fahrwerk	L-FIX		
Gegengewicht	-		
Auslegertyp	HD-Ausleger		Lange Reichweite
Stiellänge	3,40 m HD (11'2")	3,90 m HD (12'10")	4,30 m HD (14'1")
MP332 CC Backen	✓	✓	✓
MP332 D Backen	✓	✓	✓
MP332 P Backen	✓	✓	✓
MP332 S Backen	✓	✓	✓
MP332 TS Backen	✓	✓	
MP332 U Backen			
MP345 CC Backen	✓	✓*	
MP345 D Backen	✓		
MP345 P Backen	✓*		
MP345 S Backen	✓	✓*	

(Fortsetzung auf nächster Seite)

## Anpassung – Raupenbagger (fortg.)

 Passung

 \* Arbeitsbereich nur vorne

 Ohne Passung

### 349F XE

Zum Anstecken

Fahrwerk	L-FIX				
Gegengewicht	-				
Auslegertyp	HD-Ausleger		Lange Reichweite	ME	
Stiellänge	3,40 m HD (11'2")	3,90 m HD (12'10")	4,30 m HD (14'1")	2,50 m (8'2")	3,00 m (9'10")
MP332 CC Backen	✓	✓	✓		
MP332 D Backen	✓	✓	✓		
MP332 P Backen	✓	✓	✓		
MP332 S Backen	✓	✓	✓		
MP332 TS Backen	✓	✓	✓		
MP332 U Backen					
MP345 CC Backen	✓	✓	✓	✓	✓
MP345 D Backen	✓	✓	✓*	✓	✓
MP345 P Backen	✓	✓	✓*	✓	✓
MP345 S Backen	✓	✓	✓	✓	✓
MP365 CC Backen				✓	✓*
MP365 D Backen				✓	
MP365 P Backen				✓*	
MP365 S Backen				✓	✓*

### Cat Bolzengreiferkupplung

Fahrwerk	L-FIX		
Gegengewicht	-		
Auslegertyp	HD-Ausleger		Lange Reichweite
Stiellänge	3,40 m HD (11'2")	3,90 m HD (12'10")	4,30 m HD (14'1")
MP332 CC Backen	✓	✓	✓
MP332 D Backen	✓	✓	✓
MP332 P Backen	✓	✓	✓
MP332 S Backen	✓	✓	✓
MP332 TS Backen	✓	✓	
MP332 U Backen			
MP345 CC Backen	✓	✓*	
MP345 D Backen	✓		
MP345 P Backen	✓*		
MP345 S Backen	✓	✓*	

(Fortsetzung auf nächster Seite)

## Anpassung – Raupenbagger (fortg.)

 Passung

 \* Arbeitsbereich nur vorne

 Ohne Passung

**349**

Zum Anstecken

Fahrwerk	I				
Gegengewicht	9,0 t				
Auslegertyp	HD-Ausleger		Lange Reichweite	ME	
Stiellänge	3,35 m HD (11'0")	3,90 m HD (12'10")	4,30 m HD (14'1")	2,50 m (8'2")	3,00 m (9'10")
MP332 CC Backen	✓	✓	✓		
MP332 D Backen	✓	✓	✓		
MP332 P Backen	✓	✓	✓		
MP332 S Backen	✓	✓	✓		
MP332 TS Backen	✓	✓	✓		
MP332 U Backen	✓	✓	✓		
MP345 CC Backen	✓	✓	✓*	✓	✓
MP345 D Backen	✓	✓	✓*	✓	✓
MP345 P Backen	✓	✓		✓	✓
MP345 S Backen	✓	✓	✓*	✓	✓
MP365 CC Backen				✓	✓*
MP365 D Backen				✓*	
MP365 P Backen				✓*	
MP365 S Backen				✓*	

Cat Bolzengreiferkupplung

Fahrwerk	I		
Gegengewicht	9,0 t		
Auslegertyp	HD-Ausleger		Lange Reichweite
Stiellänge	3,35 m HD (11'0")	3,90 m HD (12'10")	4,30 m HD (14'1")
MP332 CC Backen	✓	✓	✓
MP332 D Backen	✓	✓	✓*
MP332 P Backen	✓	✓	✓*
MP332 S Backen	✓	✓	✓
MP332 TS Backen	✓	✓	
MP332 U Backen	✓	✓	✓*
MP345 CC Backen	✓	✓*	
MP345 D Backen	✓*		
MP345 P Backen	✓*		
MP345 S Backen	✓	✓*	

(Fortsetzung auf nächster Seite)

## Anpassung – Raupenbagger (fortg.)

 Passung

 \* Arbeitsbereich nur vorne

 Ohne Passung

### 349 (fortg.)

#### CW-55 Spezialkupplung

Fahrwerk	I		
Gegengewicht	9,0 t		
Auslegertyp	HD-Ausleger	ME	
Stiellänge	3,35 m HD (11'0")	2,50 m (8'2")	3,00 m (9'10")
MP332 CC Backen	✓		
MP332 D Backen	✓		
MP332 P Backen	✓		
MP332 S Backen	✓		
MP332 TS Backen	✓		
MP332 U Backen	✓		
MP345 CC Backen		✓	✓
MP345 D Backen		✓	✓
MP345 P Backen		✓	✓
MP345 S Backen		✓	✓

### 352F

#### Zum Anstecken

Fahrwerk	L-VG					
Gegengewicht	-					
Auslegertyp	HD-Ausleger			Lange Reichweite	ME	
Stiellänge	2,90 m HD (9'6")	3,40 m HD (11'2")	3,90 m HD (12'10")	4,30 m HD (14'1")	2,50 m (8'2")	3,00 m (9'10")
MP332 CC Backen	✓	✓	✓			
MP332 D Backen	✓	✓*	✓	✓		
MP332 P Backen	✓	✓	✓	✓		
MP332 S Backen	✓	✓	✓	✓		
MP332 TS Backen	✓	✓	✓	✓		
MP332 U Backen						
MP345 CC Backen	✓	✓	✓	✓	✓	✓
MP345 D Backen	✓	✓	✓	✓	✓	✓
MP345 P Backen	✓	✓	✓	✓	✓	✓
MP345 S Backen	✓	✓	✓	✓	✓	✓
MP365 CC Backen					✓	✓
MP365 D Backen					✓	✓
MP365 P Backen					✓	✓
MP365 S Backen					✓	✓

(Fortsetzung auf nächster Seite)

## Anpassung – Raupenbagger (fortg.)

 Passung

 \* Arbeitsbereich nur vorne

 Ohne Passung

### 352F (fortg.)

#### Cat Bolzengreiferkupplung

Fahrwerk	L-VG			
Gegengewicht	-			
Auslegertyp	HD-Ausleger			Lange Reichweite
Stiellänge	2,90 m HD (9'6")	3,40 m HD (11'2")	3,90 m HD (12'10")	4,30 m HD (14'1")
MP332 CC Backen		✓	✓	
MP332 D Backen	✓	✓	✓	
MP332 P Backen		✓	✓	
MP332 S Backen	✓	✓*	✓	
MP332 TS Backen	✓	✓	✓	
MP332 U Backen				
MP345 CC Backen		✓	✓	
MP345 D Backen	✓	✓	✓	✓
MP345 P Backen		✓*	✓	✓*
MP345 S Backen	✓		✓	

#### CW-55 Spezialkupplung

Fahrwerk	L-VG			
Gegengewicht	-			
Auslegertyp	HD-Ausleger		ME	
Stiellänge	2,90 m HD (9'6")	3,40 m HD (11'2")	2,50 m (8'2")	3,00 m (9'10")
MP332 CC Backen	✓	✓		
MP332 D Backen	✓	✓		
MP332 P Backen	✓	✓		
MP332 S Backen	✓	✓		
MP332 TS Backen	✓	✓		
MP332 U Backen				
MP345 CC Backen	✓	✓	✓	✓
MP345 D Backen	✓	✓	✓	✓
MP345 P Backen	✓	✓	✓	✓
MP345 S Backen	✓	✓	✓	✓
MP365 CC Backen			✓	✓
MP365 D Backen			✓	✓
MP365 P Backen			✓	✓
MP365 S Backen			✓	✓

(Fortsetzung auf nächster Seite)

## Anpassung – Raupenbagger (fortg.)

 Passung

 \* Arbeitsbereich nur vorne

 Ohne Passung

### 352F XE

Zum Anstecken

Fahrwerk	L-VG					
Gegengewicht	-					
Auslegertyp	HD-Ausleger			Lange Reichweite	ME	
Stiellänge	2,90 m HD (9'6")	3,40 m HD (11'2")	3,90 m HD (12'10")	4,30 m HD (14'1")	2,50 m (8'2")	3,00 m (9'10")
MP332 CC Backen	✓	✓	✓	✓		
MP332 D Backen	✓	✓	✓	✓		
MP332 P Backen	✓	✓	✓	✓		
MP332 S Backen	✓	✓	✓	✓		
MP332 TS Backen	✓	✓	✓	✓		
MP345 CC Backen	✓	✓	✓	✓	✓	✓
MP345 D Backen	✓	✓	✓	✓	✓	✓
MP345 P Backen	✓	✓	✓	✓	✓	✓
MP345 S Backen	✓	✓	✓	✓	✓	✓
MP365 CC Backen					✓	✓
MP365 D Backen					✓	✓
MP365 P Backen					✓	✓*
MP365 S Backen					✓	✓

Cat Bolzengreiferkupplung

Fahrwerk	L-VG			
Gegengewicht	-			
Auslegertyp	HD-Ausleger			Lange Reichweite
Stiellänge	2,90 m HD (9'6")	3,40 m HD (11'2")	3,90 m HD (12'10")	4,30 m HD (14'1")
MP332 CC Backen	✓	✓	✓	✓
MP332 D Backen	✓	✓	✓	✓
MP332 P Backen	✓	✓	✓	✓
MP332 S Backen	✓	✓	✓	✓
MP332 TS Backen	✓	✓	✓	✓
MP332 U Backen				
MP345 CC Backen	✓	✓	✓	
MP345 D Backen	✓	✓		
MP345 P Backen	✓	✓		
MP345 S Backen	✓	✓	✓	

(Fortsetzung auf nächster Seite)

## Anpassung – Raupenbagger (fortg.)

 Passung

 \* Arbeitsbereich nur vorne

 Ohne Passung

### 352F XE (fortg.)

#### CW-55 Spezialkupplung

Fahrwerk	L-VG			
Gegengewicht	-			
Auslegertyp	HD-Ausleger		ME	
Stiellänge	2,90 m HD (9'6")	3,40 m HD (11'2")	2,50 m (8'2")	3,00 m (9'10")
MP332 CC Backen	✓	✓		
MP332 D Backen	✓	✓		
MP332 P Backen	✓	✓		
MP332 S Backen	✓	✓		
MP332 TS Backen	✓	✓		
MP332 U Backen				
MP345 CC Backen	✓	✓	✓	✓
MP345 D Backen	✓	✓	✓	✓
MP345 P Backen	✓	✓	✓	✓
MP345 S Backen	✓	✓	✓	✓
MP365 CC Backen			✓	
MP365 D Backen			✓*	
MP365 P Backen				
MP365 S Backen			✓*	

### 352

#### Zum Anstecken

Fahrwerk	L-VG					
Gegengewicht	9,0 t					
Auslegertyp	HD-Ausleger				ME	
Stiellänge	2,90 m HD (9'6")	3,35 m HD (11'0")	3,90 m HD (12'10")	4,30 m HD (14'1")	2,50 m (8'2")	3,00 m (9'10")
MP332 CC Backen	✓	✓	✓	✓		
MP332 D Backen	✓	✓	✓	✓		
MP332 P Backen	✓	✓	✓	✓		
MP332 S Backen	✓	✓	✓	✓		
MP332 TS Backen	✓	✓	✓	✓		
MP332 U Backen	✓	✓	✓	✓		
MP345 CC Backen	✓	✓		✓	✓	✓
MP345 D Backen	✓	✓		✓	✓	✓
MP345 P Backen	✓	✓		✓	✓	✓
MP345 S Backen	✓	✓		✓	✓	✓
MP365 CC Backen					✓	✓
MP365 D Backen					✓	✓
MP365 P Backen					✓	✓*
MP365 S Backen					✓	✓

(Fortsetzung auf nächster Seite)

## Anpassung – Raupenbagger (fortg.)

 Passung

 \* Arbeitsbereich nur vorne

 Ohne Passung

### 352 (fortg.)

#### Cat Bolzengreiferkupplung

Fahrwerk	L-VG			
Gegengewicht	9,0 t			
Auslegertyp	HD-Ausleger			Lange Reichweite
Stiellänge	2,90 m HD (9'6")	3,35 m HD (11'0")	3,90 m HD (12'10")	4,30 m HD (14'1")
MP332 CC Backen	✓	✓	✓	✓
MP332 D Backen	✓	✓	✓	✓
MP332 P Backen	✓	✓	✓	✓
MP332 S Backen	✓	✓	✓	✓
MP332 TS Backen	✓	✓	✓	✓
MP332 U Backen	✓	✓	✓	✓
MP345 CC Backen	✓	✓		
MP345 D Backen	✓	✓		
MP345 P Backen	✓	✓		
MP345 S Backen	✓	✓		

#### CW-55 Spezialkupplung

Fahrwerk	L-VG				
Gegengewicht	9,0 t				
Auslegertyp	HD-Ausleger		ME		Lange Reichweite
Stiellänge	2,90 m HD (9'6")	3,35 m HD (11'0")	2,50 m (8'2")	3,00 m (9'10")	4,30 m HD (14'1")
MP332 CC Backen	✓	✓			✓
MP332 D Backen	✓	✓			✓
MP332 P Backen	✓	✓			✓
MP332 S Backen	✓	✓			✓
MP332 TS Backen	✓	✓			✓
MP332 U Backen	✓	✓			✓
MP345 CC Backen	✓	✓	✓	✓	
MP345 D Backen	✓	✓	✓	✓	
MP345 P Backen	✓	✓	✓	✓	
MP345 S Backen	✓	✓	✓	✓	
MP365 CC Backen			✓*		
MP365 D Backen					
MP365 P Backen					
MP365 S Backen			✓*		

(Fortsetzung auf nächster Seite)



## Anpassung – Raupenbagger (fortg.)

 Passung

 \* Arbeitsbereich nur vorne

 Ohne Passung

### 374F

Zum Anstecken

Fahrwerk	I					
Gegengewicht	-					
Auslegertyp	Reichweite				ME	
Stiellänge	2,84 m HD (9'4")	3,60 m HD (11'10")	4,15 m HD (13'7")	4,67 m HD (15'4")	2,57 m (8'5")	3,00 m (9'10")
MP365 CC Backen	✓	✓	✓	✓	✓	✓
MP365 D Backen	✓	✓	✓	✓	✓	✓
MP365 P Backen	✓	✓	✓	✓	✓	✓
MP365 S Backen	✓	✓	✓	✓	✓	✓

### CW-70 Spezialkupplung

Fahrwerk	I					
Gegengewicht	-					
Auslegertyp	Reichweite				ME	
Stiellänge	2,84 m HD (9'4")	3,60 m HD (11'10")	4,15 m HD (13'7")	4,67 m HD (15'4")	2,57 m (8'5")	3,00 m (9'10")
MP365 CC Backen	✓	✓	✓	✓*	✓	✓
MP365 D Backen	✓	✓	✓	✓*	✓	✓
MP365 P Backen	✓	✓	✓*	✓*	✓	✓
MP365 S Backen	✓	✓	✓	✓*	✓	✓

### 390F

Zum Anstecken

Fahrwerk	I			
Gegengewicht	-			
Auslegertyp	Reichweite		GP	
Stiellänge	4,40 m HD (14'5")	5,50 m HD (18'1")	4,40 m HD (14'5")	5,50 m HD (18'1")
MP365 CC Backen	✓	✓*	✓	✓
MP365 D Backen	✓*	✓*	✓	✓
MP365 P Backen	✓*	✓*	✓	✓
MP365 S Backen	✓	✓*	✓	✓

### CW-70 Spezialkupplung

Fahrwerk	I
Gegengewicht	-
Auslegertyp	GP
Stiellänge	4,40 m HD (14'5")
MP365 CC Backen	✓
MP365 D Backen	✓
MP365 P Backen	✓
MP365 S Backen	✓

## Anpassung – Mobilbagger

 Passung

 \* Arbeitsbereich nur vorne

 Ohne Passung

### M318F

Zum Anstecken

Fahrwerk	Vordere Abstützpratzen; Hinterer Schild					
Gegengewicht	3,4 t			3,9 t		
Auslegertyp	1 PC			1 PC		
Stiellänge	2,10 m (6'11")	2,40 m (7'10")	2,60 m (8'6")	2,10 m (6'11")	2,40 m (7'10")	2,60 m (8'6")
MP318 CC Backen	✓	✓	✓	✓	✓	✓
MP318 D Backen	✓	✓	✓	✓	✓	✓
MP318 P Backen	✓	✓	✓	✓	✓	✓
MP318 S Backen	✓	✓	✓	✓	✓	✓
MP318 U Backen	✓	✓	✓	✓	✓	✓

Zum Anstecken (fortg.)

Fahrwerk	Vordere und hintere Abstützpratzen					
Gegengewicht	3,4 t			3,9 t		
Auslegertyp	1 PC			1 PC		
Stiellänge	2,10 m (6'11")	2,40 m (7'10")	2,60 m (8'6")	2,10 m (6'11")	2,40 m (7'10")	2,60 m (8'6")
MP318 CC Backen	✓	✓	✓	✓	✓	✓
MP318 D Backen	✓	✓	✓	✓	✓	✓
MP318 P Backen	✓	✓	✓	✓	✓	✓
MP318 S Backen	✓	✓	✓	✓	✓	✓
MP318 U Backen	✓	✓	✓	✓	✓	✓

Zum Anstecken (fortg.)

Fahrwerk	Vordere Abstützpratzen; Hinterer Schild (Breit U/C)					
Gegengewicht	3,4 t			3,9 t		
Auslegertyp	1 PC			1 PC		
Stiellänge	2,10 m (6'11")	2,40 m (7'10")	2,60 m (8'6")	2,10 m (6'11")	2,40 m (7'10")	2,60 m (8'6")
MP318 CC Backen	✓	✓	✓	✓	✓	✓
MP318 D Backen	✓	✓	✓	✓	✓	✓
MP318 P Backen	✓	✓		✓	✓	
MP318 S Backen	✓	✓	✓	✓	✓	✓
MP318 U Backen	✓	✓	✓	✓	✓	✓

Zum Anstecken (fortg.)

Fahrwerk	Hinterer Schild			
Gegengewicht	3,4 t	3,9 t		
Auslegertyp	1 PC	1 PC		
Stiellänge	2,10 m (6'11")	2,10 m (6'11")	2,40 m (7'10")	2,60 m (8'6")
MP318 CC Backen		✓*		
MP318 D Backen		✓*	✓*	
MP318 P Backen				
MP318 S Backen	✓*	✓	✓*	✓*
MP318 U Backen		✓*		

(Fortsetzung auf nächster Seite)

## Anpassung – Mobilbagger (fortg.)

 Passung

 \* Arbeitsbereich nur vorne

 Ohne Passung

### M318F (fortg.)

Zum Anstecken (fortg.)

Fahrwerk	Hinterer Schild (Breit U/C)					
	3,4 t			3,9 t		
Auslegertyp	1 PC			1 PC		
Stiellänge	2,10 m (6'11")	2,40 m (7'10")	2,60 m (8'6")	2,10 m (6'11")	2,40 m (7'10")	2,60 m (8'6")
MP318 CC Backen	✓	✓*		✓	✓	✓
MP318 D Backen	✓*	✓*		✓	✓	✓*
MP318 P Backen				✓	✓*	
MP318 S Backen	✓	✓*	✓*	✓	✓	✓
MP318 U Backen	✓*			✓	✓	✓*

### Cat Bolzengreiferkupplung

Fahrwerk	Vordere Abstützpratzen; Hinterer Schild		Vordere und hintere Abstützpratzen		Vordere Abstützpratzen; Hinterer Schild (Breit U/C)		Hinterer Schild (Breit U/C)
	3,4 t	3,9 t	3,4 t	3,9 t	3,4 t	3,9 t	
Auslegertyp	1 PC	1 PC	1 PC	1 PC	1 PC	1 PC	1 PC
Stiellänge	2,10 m (6'11")	2,10 m (6'11")	2,10 m (6'11")	2,10 m (6'11")	2,10 m (6'11")	2,10 m (6'11")	2,10 m (6'11")
MP318 CC Backen							
MP318 D Backen							
MP318 P Backen							
MP318 S Backen	✓	✓	✓	✓	✓	✓	✓*
MP318 U Backen							

### CW-20s Spezialkupplung

Fahrwerk	Vordere Abstützpratzen; Hinterer Schild					
	3,4 t			3,9 t		
Auslegertyp	1 PC			1 PC		
Stiellänge	2,10 m (6'11")	2,40 m (7'10")	2,60 m (8'6")	2,10 m (6'11")	2,40 m (7'10")	2,60 m (8'6")
MP318 CC Backen	✓	✓		✓	✓	
MP318 D Backen	✓	✓	✓	✓	✓	✓
MP318 P Backen	✓			✓		
MP318 S Backen	✓	✓	✓	✓	✓	✓
MP318 U Backen	✓	✓		✓	✓	

### CW-20s Spezialkupplung (fortg.)

Fahrwerk	Vordere und hintere Abstützpratzen					
	3,4 t			3,9 t		
Auslegertyp	1 PC			1 PC		
Stiellänge	2,10 m (6'11")	2,40 m (7'10")	2,60 m (8'6")	2,10 m (6'11")	2,40 m (7'10")	2,60 m (8'6")
MP318 CC Backen	✓	✓		✓	✓	
MP318 D Backen	✓	✓	✓	✓	✓	✓
MP318 P Backen	✓			✓		
MP318 S Backen	✓	✓	✓	✓	✓	✓
MP318 U Backen	✓	✓		✓	✓	

(Fortsetzung auf nächster Seite)

## Anpassung – Mobilbagger (fortg.)

 Passung

 \* Arbeitsbereich nur vorne

 Ohne Passung

### M318F (fortg.)

#### CW-20s Spezialkupplung (fortg.)

Fahrwerk	Vordere Abstützpratzen; Hinterer Schild (Breit U/C)				Hinterer Schild (Breit U/C)	
	3,4 t		3,9 t		3,9 t	
Gegengewicht	1 PC		1 PC		1 PC	
Auslegertyp	1 PC		1 PC		1 PC	
Stiellänge	2,10 m (6'11")	2,40 m (7'10")	2,10 m (6'11")	2,40 m (7'10")	2,10 m (6'11")	2,40 m (7'10")
MP318 CC Backen	✓		✓		✓*	
MP318 D Backen	✓		✓		✓*	
MP318 P Backen						
MP318 S Backen	✓	✓	✓	✓	✓*	✓*
MP318 U Backen	✓		✓		✓*	

#### CW-20 Spezialkupplung

Fahrwerk	Vordere Abstützpratzen; Hinterer Schild					
	3,4 t			3,9 t		
Auslegertyp	1 PC			1 PC		
Stiellänge	2,10 m (6'11")	2,40 m (7'10")	2,60 m (8'6")	2,10 m (6'11")	2,40 m (7'10")	2,60 m (8'6")
MP318 CC Backen	✓	✓		✓	✓	
MP318 D Backen	✓	✓	✓	✓	✓	✓
MP318 P Backen	✓	✓		✓	✓	
MP318 S Backen	✓	✓	✓	✓	✓	✓
MP318 U Backen	✓	✓		✓	✓	

#### CW-20 Spezialkupplung (fortg.)

Fahrwerk	Vordere und hintere Abstützpratzen					
	3,4 t			3,9 t		
Auslegertyp	1 PC			1 PC		
Stiellänge	2,10 m (6'11")	2,40 m (7'10")	2,60 m (8'6")	2,10 m (6'11")	2,40 m (7'10")	2,60 m (8'6")
MP318 CC Backen	✓	✓		✓	✓	
MP318 D Backen	✓	✓	✓	✓	✓	✓
MP318 P Backen	✓	✓		✓	✓	
MP318 S Backen	✓	✓	✓	✓	✓	✓
MP318 U Backen	✓	✓		✓	✓	

#### CW-20 Spezialkupplung (fortg.)

Fahrwerk	Vordere Abstützpratzen; Hinterer Schild (Breit U/C)				Hinterer Schild (Breit U/C)	
	3,4 t		3,9 t		3,9 t	
Auslegertyp	1 PC		1 PC		1 PC	
Stiellänge	2,10 m (6'11")	2,40 m (7'10")	2,10 m (6'11")	2,40 m (7'10")	2,10 m (6'11")	2,40 m (7'10")
MP318 CC Backen	✓		✓		✓*	
MP318 D Backen	✓		✓		✓*	
MP318 P Backen						
MP318 S Backen	✓	✓	✓	✓	✓	✓*
MP318 U Backen	✓		✓		✓*	

(Fortsetzung auf nächster Seite)

## Anpassung – Mobilbagger (fortg.)

 Passung

 \* Arbeitsbereich nur vorne

 Ohne Passung

### M320D2

Zum Anstecken

Fahrwerk	Vordere Abstützpratzen; Hinterer Schild		Vordere und hintere Abstützpratzen	
Gegengewicht	4,0 t		4,0 t	
Auslegertyp	1 PC		1 PC	
Stiellänge	2,50 m (8'2")	2,80 m (9'2")	2,50 m (8'2")	2,80 m (9'2")
MP318 CC Backen	✓		✓	
MP318 D Backen	✓		✓	
MP318 P Backen				
MP318 S Backen	✓		✓	
MP318 U Backen	✓	✓	✓	✓

### Cat Bolzengreiferkupplung

Fahrwerk	Vordere Abstützpratzen; Hinterer Schild	Vordere und hintere Abstützpratzen
Gegengewicht	4,0 t	4,0 t
Auslegertyp	1 PC	1 PC
Stiellänge	2,50 m (8'2")	2,50 m (8'2")
MP318 CC Backen		
MP318 D Backen		
MP318 P Backen		
MP318 S Backen	✓	✓
MP318 U Backen		

### CW-30s Spezialkupplung

Fahrwerk	Vordere Abstützpratzen; Hinterer Schild	Vordere und hintere Abstützpratzen
Gegengewicht	4,0 t	4,0 t
Auslegertyp	1 PC	1 PC
Stiellänge	2,50 m (8'2")	2,50 m (8'2")
MP318 CC Backen		
MP318 D Backen		
MP318 P Backen		
MP318 S Backen		
MP318 U Backen	✓	✓

### CW-30 Spezialkupplung

Fahrwerk	Vordere Abstützpratzen; Hinterer Schild	Vordere und hintere Abstützpratzen
Gegengewicht	4,0 t	4,0 t
Auslegertyp	1 PC	1 PC
Stiellänge	2,50 m (8'2")	2,50 m (8'2")
MP318 CC Backen		
MP318 D Backen		
MP318 P Backen		
MP318 S Backen		
MP318 U Backen	✓	✓

(Fortsetzung auf nächster Seite)

## Anpassung – Mobilbagger (fortg.)

 Passung

 \* Arbeitsbereich nur vorne

 Ohne Passung

### M320F

Zum Anstecken

Fahrwerk	Vordere Abstützpratzen; Hinterer Schild							
Gegengewicht	3,7 t				4,2 t			
Auslegertyp	VA		1 PC		VA		1 PC	
Stiellänge	2,50 m (8'2")	2,80 m (9'2")	2,50 m (8'2")	2,80 m (9'2")	2,50 m (8'2")	2,80 m (9'2")	2,50 m (8'2")	2,80 m (9'2")
MP318 CC Backen	✓	✓	✓	✓	✓	✓	✓	✓
MP318 D Backen	✓		✓	✓	✓		✓	✓
MP318 P Backen			✓	✓			✓	✓
MP318 S Backen	✓	✓	✓	✓	✓	✓	✓	✓
MP318 U Backen	✓		✓	✓	✓		✓	✓

Zum Anstecken (fortg.)

Fahrwerk	Vordere und hintere Abstützpratzen							
Gegengewicht	3,7 t				4,2 t			
Auslegertyp	VA		1 PC		VA		1 PC	
Stiellänge	2,50 m (8'2")	2,80 m (9'2")	2,50 m (8'2")	2,80 m (9'2")	2,50 m (8'2")	2,80 m (9'2")	2,50 m (8'2")	2,80 m (9'2")
MP318 CC Backen	✓	✓	✓	✓	✓	✓	✓	✓
MP318 D Backen	✓		✓	✓	✓		✓	✓
MP318 P Backen			✓	✓			✓	✓
MP318 S Backen	✓	✓	✓	✓	✓	✓	✓	✓
MP318 U Backen	✓		✓	✓	✓		✓	✓

Zum Anstecken (fortg.)

Fahrwerk	Vordere Abstützpratzen; Hinterer Schild (Breit U/C)							
Gegengewicht	3,7 t				4,2 t			
Auslegertyp	VA		1 PC		VA		1 PC	
Stiellänge	2,50 m (8'2")	2,80 m (9'2")	2,50 m (8'2")	2,80 m (9'2")	2,50 m (8'2")	2,80 m (9'2")	2,50 m (8'2")	2,80 m (9'2")
MP318 CC Backen			✓	✓			✓	✓
MP318 D Backen	✓		✓	✓	✓		✓	✓
MP318 P Backen			✓	✓			✓	
MP318 S Backen	✓	✓	✓	✓	✓	✓	✓	✓
MP318 U Backen			✓	✓			✓	✓

Zum Anstecken (fortg.)

Fahrwerk	Hinterer Schild				Hinterer Schild (Breit U/C)			
Gegengewicht	4,2 t		3,7 t		4,2 t			
Auslegertyp	VA	1 PC	VA	1 PC	VA		1 PC	
Stiellänge	2,50 m (8'2")	2,50 m (8'2")	2,50 m (8'2")	2,50 m (8'2")	2,50 m (8'2")	2,80 m (9'2")	2,50 m (8'2")	2,80 m (9'2")
MP318 CC Backen				✓*			✓	✓*
MP318 D Backen		✓*		✓*	✓		✓	✓*
MP318 P Backen							✓*	
MP318 S Backen	✓*	✓*	✓*	✓*	✓	✓*	✓	✓
MP318 U Backen							✓	✓*

(Fortsetzung auf nächster Seite)

## Anpassung – Mobilbagger (fortg.)

 Passung

 \* Arbeitsbereich nur vorne

 Ohne Passung

### M320F (fortg.)

#### Cat Bolzengreiferkupplung

Fahrwerk	Vordere Abstützprätzen; Hinterer Schild		Vordere und hintere Abstützprätzen		Vordere Abstützprätzen; Hinterer Schild (Breit U/C)	
	3,7 t	4,2 t	3,7 t	4,2 t	3,7 t	4,2 t
Gegengewicht	3,7 t	4,2 t	3,7 t	4,2 t	3,7 t	4,2 t
Auslegertyp	1 PC	1 PC	1 PC	1 PC	1 PC	1 PC
Stiellänge	2,50 m (8'2")	2,50 m (8'2")	2,50 m (8'2")	2,50 m (8'2")	2,50 m (8'2")	2,50 m (8'2")
MP318 CC Backen	✓	✓	✓	✓		
MP318 D Backen	✓	✓	✓	✓		
MP318 P Backen	✓	✓	✓	✓		
MP318 S Backen	✓	✓	✓	✓	✓	✓
MP318 U Backen	✓	✓	✓	✓		

#### CW-30s Spezialkupplung

Fahrwerk	Vordere Abstützprätzen; Hinterer Schild					
	3,7 t			4,2 t		
Auslegertyp	VA	1 PC		VA	1 PC	
Stiellänge	2,50 m (8'2")	2,50 m (8'2")	2,80 m (9'2")	2,50 m (8'2")	2,50 m (8'2")	2,80 m (9'2")
MP318 CC Backen	✓	✓	✓	✓	✓	✓
MP318 D Backen	✓	✓	✓	✓	✓	✓
MP318 P Backen	✓	✓		✓	✓	
MP318 S Backen	✓	✓	✓	✓	✓	✓
MP318 U Backen	✓	✓	✓	✓	✓	✓

#### CW-30s Spezialkupplung (fortg.)

Fahrwerk	Vordere und hintere Abstützprätzen					
	3,7 t			4,2 t		
Auslegertyp	VA	1 PC		VA	1 PC	
Stiellänge	2,50 m (8'2")	2,50 m (8'2")	2,80 m (9'2")	2,50 m (8'2")	2,50 m (8'2")	2,80 m (9'2")
MP318 CC Backen	✓	✓	✓	✓	✓	✓
MP318 D Backen	✓	✓	✓	✓	✓	✓
MP318 P Backen	✓	✓		✓	✓	
MP318 S Backen	✓	✓	✓	✓	✓	✓
MP318 U Backen	✓	✓	✓	✓	✓	✓

#### CW-30s Spezialkupplung (fortg.)

Fahrwerk	Vordere Abstützprätzen; Hinterer Schild (Breit U/C)						Hinterer Schild (Breit U/C)	
	3,7 t			4,2 t			4,2 t	
Auslegertyp	VA	1 PC		VA	1 PC		VA	1 PC
Stiellänge	2,50 m (8'2")	2,50 m (8'2")	2,80 m (9'2")	2,50 m (8'2")	2,50 m (8'2")	2,80 m (9'2")	2,50 m (8'2")	2,50 m (8'2")
MP318 CC Backen	✓	✓		✓	✓			✓*
MP318 D Backen	✓	✓		✓	✓			✓*
MP318 P Backen		✓			✓			
MP318 S Backen	✓	✓	✓	✓	✓	✓	✓*	✓*
MP318 U Backen		✓			✓			

(Fortsetzung auf nächster Seite)

## Anpassung – Mobilbagger (fortg.)

 Passung

 \* Arbeitsbereich nur vorne

 Ohne Passung

### M320F (fortg.)

#### CW-30 Spezialkupplung

Fahrwerk	Vordere Abstützpratten; Hinterer Schild					
Gegengewicht	3,7 t			4,2 t		
Auslegertyp	VA	1 PC		VA	1 PC	
Stiellänge	2,50 m (8'2")	2,50 m (8'2")	2,80 m (9'2")	2,50 m (8'2")	2,50 m (8'2")	2,80 m (9'2")
MP318 CC Backen	✓	✓	✓	✓	✓	✓
MP318 D Backen	✓	✓	✓	✓	✓	✓
MP318 P Backen		✓			✓	
MP318 S Backen	✓	✓	✓	✓	✓	✓
MP318 U Backen	✓	✓	✓	✓	✓	✓

#### CW-30 Spezialkupplung (fortg.)

Fahrwerk	Vordere und hintere Abstützpratten					
Gegengewicht	3,7 t			4,2 t		
Auslegertyp	VA	1 PC		VA	1 PC	
Stiellänge	2,50 m (8'2")	2,50 m (8'2")	2,80 m (9'2")	2,50 m (8'2")	2,50 m (8'2")	2,80 m (9'2")
MP318 CC Backen	✓	✓	✓	✓	✓	✓
MP318 D Backen	✓	✓	✓	✓	✓	✓
MP318 P Backen		✓			✓	
MP318 S Backen	✓	✓	✓	✓	✓	✓
MP318 U Backen	✓	✓	✓	✓	✓	✓

#### CW-30 Spezialkupplung (fortg.)

Fahrwerk	Vordere Abstützpratten; Hinterer Schild (Breit U/C)						Hinterer Schild (Breit U/C)	
Gegengewicht	3,7 t			4,2 t			4,2 t	
Auslegertyp	VA	1 PC		VA	1 PC		VA	1 PC
Stiellänge	2,50 m (8'2")	2,50 m (8'2")	2,80 m (9'2")	2,50 m (8'2")	2,50 m (8'2")	2,80 m (9'2")	2,50 m (8'2")	2,50 m (8'2")
MP318 CC Backen	✓	✓		✓	✓			✓*
MP318 D Backen	✓	✓		✓	✓			✓*
MP318 P Backen		✓			✓			
MP318 S Backen	✓	✓	✓	✓	✓	✓	✓*	✓*
MP318 U Backen		✓			✓			

(Fortsetzung auf nächster Seite)



## Anpassung – Mobilbagger (fortg.)

 Passung

 \* Arbeitsbereich nur vorne

 Ohne Passung

### M322D2

Zum Anstecken

Fahrwerk	Vordere Abstützprätzen; Hinterer Schild					
Gegengewicht	3,9 t				4,4 t	
Auslegertyp	VA		1 PC		VA	
Stiellänge	2,20 m (7'3")	2,50 m (8'2")	2,20 m (7'3")	2,50 m (8'2")	2,20 m (7'3")	2,50 m (8'2")
MP318 CC Backen	✓		✓		✓	
MP318 D Backen	✓		✓		✓	
MP318 P Backen	✓		✓		✓	
MP318 S Backen	✓	✓	✓	✓	✓	✓
MP318 U Backen	✓	✓	✓	✓	✓	✓

Zum Anstecken (fortg.)

Fahrwerk	Vordere Abstützprätzen; Hinterer Schild					
Gegengewicht	4,4 t			5,4 t		
Auslegertyp	1 PC		VA		1 PC	
Stiellänge	2,20 m (7'3")	2,50 m (8'2")	2,20 m (7'3")	2,50 m (8'2")	2,20 m (7'3")	2,50 m (8'2")
MP318 CC Backen	✓		✓		✓	
MP318 D Backen	✓		✓		✓	
MP318 P Backen	✓		✓		✓	
MP318 S Backen	✓	✓	✓	✓	✓	✓
MP318 U Backen	✓	✓	✓	✓	✓	✓

Zum Anstecken (fortg.)

Fahrwerk	Vordere und hintere Abstützprätzen							
Gegengewicht	3,9 t				4,4 t			
Auslegertyp	VA		1 PC		VA		1 PC	
Stiellänge	2,20 m (7'3")	2,50 m (8'2")	2,20 m (7'3")	2,50 m (8'2")	2,20 m (7'3")	2,50 m (8'2")	2,20 m (7'3")	2,50 m (8'2")
MP318 CC Backen	✓		✓		✓		✓	
MP318 D Backen	✓		✓		✓		✓	
MP318 P Backen	✓		✓		✓		✓	
MP318 S Backen	✓	✓	✓	✓	✓	✓	✓	✓
MP318 U Backen	✓	✓	✓	✓	✓	✓	✓	✓

Zum Anstecken (fortg.)

Fahrwerk	Vordere und hintere Abstützprätzen				Hinterer Schild	
Gegengewicht	5,4 t					
Auslegertyp	VA		1 PC		VA	1 PC
Stiellänge	2,20 m (7'3")	2,50 m (8'2")	2,20 m (7'3")	2,50 m (8'2")	2,20 m (7'3")	2,20 m (7'3")
MP318 CC Backen	✓		✓		✓*	
MP318 D Backen	✓		✓		✓*	
MP318 P Backen	✓		✓			
MP318 S Backen	✓	✓	✓	✓	✓*	✓*
MP318 U Backen	✓	✓	✓	✓		

(Fortsetzung auf nächster Seite)

## Anpassung – Mobilbagger (fortg.)

 Passung

 \* Arbeitsbereich nur vorne

 Ohne Passung

### M322D2 (fortg.)

Zum Anstecken (fortg.)

Fahrwerk	Hinterer Schild							
	4,4 t				5,4 t			
Gegengewicht	VA		1 PC		VA		1 PC	
Auslegertyp	2,20 m (7'3")	2,50 m (8'2")	2,20 m (7'3")	2,50 m (8'2")	2,20 m (7'3")	2,50 m (8'2")	2,20 m (7'3")	2,50 m (8'2")
MP318 CC Backen	✓		✓		✓		✓	
MP318 D Backen	✓		✓		✓		✓	
MP318 P Backen	✓*		✓*		✓		✓	
MP318 S Backen	✓	✓	✓	✓	✓	✓	✓	✓
MP318 U Backen	✓*	✓*	✓*	✓*	✓	✓	✓	✓

### Cat Bolzengreiferkupplung

Fahrwerk	Vordere Abstützpratzen; Hinterer Schild					
	3,9 t		4,4 t		5,4 t	
Auslegertyp	VA	1 PC	VA	1 PC	VA	1 PC
Stiellänge	2,20 m (7'3")	2,20 m (7'3")	2,20 m (7'3")	2,20 m (7'3")	2,20 m (7'3")	2,20 m (7'3")
MP318 CC Backen	✓	✓	✓	✓	✓	✓
MP318 D Backen	✓	✓	✓	✓	✓	✓
MP318 P Backen						
MP318 S Backen	✓	✓	✓	✓	✓	✓
MP318 U Backen	✓	✓	✓	✓	✓	✓

### Cat Bolzengreiferkupplung (fortg.)

Fahrwerk	Vordere und hintere Abstützpratzen						Hinterer Schild	
	3,9 t		4,4 t		5,4 t		5,4 t	
Auslegertyp	VA	1 PC	VA	1 PC	VA	1 PC	VA	1 PC
Stiellänge	2,20 m (7'3")	2,20 m (7'3")	2,20 m (7'3")	2,20 m (7'3")	2,20 m (7'3")	2,20 m (7'3")	2,20 m (7'3")	2,20 m (7'3")
MP318 CC Backen	✓	✓	✓	✓	✓	✓	✓*	✓*
MP318 D Backen	✓	✓	✓	✓	✓	✓	✓*	✓*
MP318 P Backen								
MP318 S Backen	✓	✓	✓	✓	✓	✓	✓	✓
MP318 U Backen	✓	✓	✓	✓	✓	✓	✓*	✓*

### CW-40s Spezialkupplung

Fahrwerk	Vordere Abstützpratzen; Hinterer Schild								
	3,9 t			4,4 t			5,4 t		
Auslegertyp	VA	1 PC		VA	1 PC		VA	1 PC	
Stiellänge	2,20 m (7'3")	2,20 m (7'3")	2,50 m (8'2")	2,20 m (7'3")	2,20 m (7'3")	2,50 m (8'2")	2,20 m (7'3")	2,20 m (7'3")	2,50 m (8'2")
MP318 CC Backen									
MP318 D Backen									
MP318 P Backen									
MP318 S Backen		✓			✓			✓	
MP318 U Backen	✓	✓	✓	✓	✓	✓	✓	✓	✓

(Fortsetzung auf nächster Seite)

## Anpassung – Mobilbagger (fortg.)

 Passung

 \* Arbeitsbereich nur vorne

 Ohne Passung

### M322D2 (fortg.)

#### CW-40s Spezialkupplung (fortg.)

Fahrwerk	Vordere und hintere Abstützpratzen								
	3,9 t			4,4 t			5,4 t		
Gegengewicht	VA	1 PC		VA	1 PC		VA	1 PC	
Auslegertyp	VA	1 PC		VA	1 PC		VA	1 PC	
Stiellänge	2,20 m (7'3")	2,20 m (7'3")	2,50 m (8'2")	2,20 m (7'3")	2,20 m (7'3")	2,50 m (8'2")	2,20 m (7'3")	2,20 m (7'3")	2,50 m (8'2")
MP318 CC Backen									
MP318 D Backen									
MP318 P Backen									
MP318 S Backen		✓			✓			✓	
MP318 U Backen	✓	✓	✓	✓	✓	✓	✓	✓	✓

#### CW-40s Spezialkupplung (fortg.)

Fahrwerk	Hinterer Schild			
	4,4 t	5,4 t		
Auslegertyp	1 PC	VA	1 PC	
Stiellänge	2,20 m (7'3")	2,20 m (7'3")	2,20 m (7'3")	2,50 m (8'2")
MP318 CC Backen				
MP318 D Backen				
MP318 P Backen				
MP318 S Backen	✓*		✓	
MP318 U Backen		✓	✓	✓*

#### CW-40 Spezialkupplung

Fahrwerk	Vordere Abstützpratzen; Hinterer Schild								
	3,9 t			4,4 t			5,4 t		
Gegengewicht	VA	1 PC		VA	1 PC		VA	1 PC	
Auslegertyp	VA	1 PC		VA	1 PC		VA	1 PC	
Stiellänge	2,20 m (7'3")	2,20 m (7'3")	2,50 m (8'2")	2,20 m (7'3")	2,20 m (7'3")	2,50 m (8'2")	2,20 m (7'3")	2,20 m (7'3")	2,50 m (8'2")
MP318 CC Backen									
MP318 D Backen									
MP318 P Backen									
MP318 S Backen		✓			✓			✓	
MP318 U Backen	✓	✓	✓	✓	✓	✓	✓	✓	✓

#### CW-40 Spezialkupplung (fortg.)

Fahrwerk	Vordere und hintere Abstützpratzen								
	3,9 t			4,4 t			5,4 t		
Gegengewicht	VA	1 PC		VA	1 PC		VA	1 PC	
Auslegertyp	VA	1 PC		VA	1 PC		VA	1 PC	
Stiellänge	2,20 m (7'3")	2,20 m (7'3")	2,50 m (8'2")	2,20 m (7'3")	2,20 m (7'3")	2,50 m (8'2")	2,20 m (7'3")	2,20 m (7'3")	2,50 m (8'2")
MP318 CC Backen									
MP318 D Backen									
MP318 P Backen									
MP318 S Backen		✓			✓			✓	
MP318 U Backen	✓	✓	✓	✓	✓	✓	✓	✓	✓

(Fortsetzung auf nächster Seite)

## Anpassung – Mobilbagger (fortg.)

 Passung

 \* Arbeitsbereich nur vorne

 Ohne Passung

### M322D2 (fortg.)

#### CW-40 Spezialkupplung (fortg.)

Fahrwerk	Hinterer Schild			
Gegengewicht	4,4 t	5,4 t		
Auslegertyp	1 PC	VA	1 PC	
Stiellänge	2,20 m (7'3")	2,20 m (7'3")	2,20 m (7'3")	2,50 m (8'2")
MP318 CC Backen				
MP318 D Backen				
MP318 P Backen				
MP318 S Backen	✓*		✓	
MP318 U Backen		✓	✓	✓*

### M322F

#### Zum Anstecken

Fahrwerk	Vorderer Schild; Hintere Abstützpratzen							
Gegengewicht	3,5 t				4,7 t			
Auslegertyp	VA		1 PC		VA		1 PC	
Stiellänge	2,50 m (8'2")	2,90 m (9'6")	2,50 m (8'2")	2,90 m (9'6")	2,50 m (8'2")	2,90 m (9'6")	2,50 m (8'2")	2,90 m (9'6")
MP318 CC Backen	✓		✓	✓	✓		✓	✓
MP318 D Backen	✓		✓	✓	✓		✓	✓
MP318 P Backen	✓		✓		✓		✓	
MP318 S Backen	✓	✓	✓	✓	✓	✓	✓	✓
MP318 U Backen	✓		✓		✓		✓	

#### Zum Anstecken (fortg.)

Fahrwerk	Vordere Abstützpratzen; Hinterer Schild							
Gegengewicht	3,5 t				4,7 t			
Auslegertyp	VA		1 PC		VA		1 PC	
Stiellänge	2,50 m (8'2")	2,90 m (9'6")	2,50 m (8'2")	2,90 m (9'6")	2,50 m (8'2")	2,90 m (9'6")	2,50 m (8'2")	2,90 m (9'6")
MP318 CC Backen	✓		✓	✓	✓		✓	✓
MP318 D Backen	✓		✓	✓	✓		✓	✓
MP318 P Backen	✓		✓		✓		✓	
MP318 S Backen	✓	✓	✓	✓	✓	✓	✓	✓
MP318 U Backen	✓		✓		✓		✓	

#### Zum Anstecken (fortg.)

Fahrwerk	Vordere und hintere Abstützpratzen							
Gegengewicht	3,5 t				4,7 t			
Auslegertyp	VA		1 PC		VA		1 PC	
Stiellänge	2,50 m (8'2")	2,90 m (9'6")	2,50 m (8'2")	2,90 m (9'6")	2,50 m (8'2")	2,90 m (9'6")	2,50 m (8'2")	2,90 m (9'6")
MP318 CC Backen	✓		✓	✓	✓		✓	✓
MP318 D Backen	✓		✓	✓	✓		✓	✓
MP318 P Backen	✓		✓		✓		✓	
MP318 S Backen	✓	✓	✓	✓	✓	✓	✓	✓
MP318 U Backen	✓		✓		✓		✓	

(Fortsetzung auf nächster Seite)

## Anpassung – Mobilbagger (fortg.)

 Passung

 \* Arbeitsbereich nur vorne

 Ohne Passung

### M322F (fortg.)

Zum Anstecken (fortg.)

Fahrwerk	Hinterer Schild				
	3,5 t		4,7 t		
Auslegertyp	1 PC		VA		1 PC
Stiellänge	2,50 m (8'2")	2,50 m (8'2")	2,90 m (9'6")	2,50 m (8'2")	2,90 m (9'6")
MP318 CC Backen		✓		✓	✓
MP318 D Backen		✓		✓	✓
MP318 P Backen		✓		✓	
MP318 S Backen	✓*	✓	✓	✓	✓
MP318 U Backen		✓		✓	

### CW-40s Spezialkupplung

Fahrwerk	Vorderer Schild; Hintere Abstützpratzen				Vordere Abstützpratzen; Hinterer Schild			
	3,5 t		4,7 t		3,5 t		4,7 t	
Auslegertyp	VA		1 PC		VA		1 PC	
Stiellänge	2,50 m (8'2")	2,50 m (8'2")	2,50 m (8'2")	2,50 m (8'2")	2,50 m (8'2")	2,50 m (8'2")	2,50 m (8'2")	2,50 m (8'2")
MP318 CC Backen		✓		✓		✓		✓
MP318 D Backen	✓	✓	✓	✓	✓	✓	✓	✓
MP318 P Backen								
MP318 S Backen	✓	✓	✓	✓	✓	✓	✓	✓
MP318 U Backen		✓		✓		✓		✓

### CW-40s Spezialkupplung (fortg.)

Fahrwerk	Vordere und hintere Abstützpratzen				Hinterer Schild	
	3,5 t		4,7 t		4,7 t	
Auslegertyp	VA		1 PC		VA	
Stiellänge	2,50 m (8'2")	2,50 m (8'2")	2,50 m (8'2")	2,50 m (8'2")	2,50 m (8'2")	2,50 m (8'2")
MP318 CC Backen		✓		✓		✓*
MP318 D Backen	✓	✓	✓	✓	✓*	✓
MP318 P Backen						
MP318 S Backen	✓	✓	✓	✓	✓	✓
MP318 U Backen		✓		✓		✓*

### CW-40 Spezialkupplung

Fahrwerk	Vorderer Schild; Hintere Abstützpratzen				Vordere Abstützpratzen; Hinterer Schild			
	3,5 t		4,7 t		3,5 t		4,7 t	
Auslegertyp	VA		1 PC		VA		1 PC	
Stiellänge	2,50 m (8'2")	2,50 m (8'2")	2,50 m (8'2")	2,50 m (8'2")	2,50 m (8'2")	2,50 m (8'2")	2,50 m (8'2")	2,50 m (8'2")
MP318 CC Backen	✓	✓	✓	✓	✓	✓	✓	✓
MP318 D Backen	✓	✓	✓	✓	✓	✓	✓	✓
MP318 P Backen								
MP318 S Backen	✓	✓	✓	✓	✓	✓	✓	✓
MP318 U Backen		✓		✓		✓		✓

(Fortsetzung auf nächster Seite)

# Universalscheren Technische Daten

## Anpassung – Mobilbagger (fortg.)

 Passung

 \* Arbeitsbereich nur vorne

 Ohne Passung

### M322F (fortg.)

#### CW-40 Spezialkupplung (fortg.)

Fahrwerk	Vordere und hintere Abstützpratzen				Hinterer Schild	
	3,5 t		4,7 t		4,7 t	
Gegengewicht	VA	1 PC	VA	1 PC	VA	1 PC
Auslegertyp	2,50 m (8'2")	2,50 m (8'2")	2,50 m (8'2")	2,50 m (8'2")	2,50 m (8'2")	2,50 m (8'2")
Stiellänge	2,50 m (8'2")	2,50 m (8'2")	2,50 m (8'2")	2,50 m (8'2")	2,50 m (8'2")	2,50 m (8'2")
MP318 CC Backen	✓	✓	✓	✓	✓*	✓*
MP318 D Backen	✓	✓	✓	✓	✓*	✓
MP318 P Backen						
MP318 S Backen	✓	✓	✓	✓	✓	✓
MP318 U Backen		✓		✓		✓*

Umfassendere Informationen zu Cat-Produkten, Händlerdienstleistungen und Branchenlösungen finden Sie auf unserer Website unter [www.cat.com](http://www.cat.com)

© 2019 Caterpillar

Alle Rechte vorbehalten

Änderungen der Werkstoffe und technischen Daten ohne vorherige Ankündigung vorbehalten. Abgebildete Maschinen können Sonderausrüstung aufweisen. Ihr Cat-Händler informiert Sie gern über lieferbare Sonderausrüstung.

CAT, CATERPILLAR, LET'S DO THE WORK, ihre entsprechenden Logos, „Caterpillar Yellow“, die „Power Edge“ und die Cat „Modern Hex“-Handelsaufmachung sowie die gesamte hierin verwendete Unternehmens- und Produktidentität sind Marken von Caterpillar und dürfen ohne Genehmigung nicht verwendet werden.

GGJQ9362-00 (01-2019)  
(AME, CIS, EU, Nordamerika,  
Südamerika, Türkei)

