

# MH3026

Movimentatore di materiali gommato

2018



## Motore

Modello motore	Cat® C7.1 ACERT™	
Emissioni	EU Stage IV	
Potenza (massima)		
ISO 9249 a 1.700 giri/min (unità metriche)	126 kW	171 hp (PS)
ISO 14396 a 1.700 giri/min (lorda) (unità metriche)	129,4 kW	176 hp (PS)

## Pesi

Peso operativo con attrezzatura 23.135 kg-27.505 kg

### Gamme operative (braccio MH, avambraccio da 5.900 mm)

Sbraccio massimo (perno avambraccio) 12.485 mm

Altezza massima (perno avambraccio) 13.300 mm

### Trasmissione

Massima velocità di traslazione 25 km/h



## Introduzione

*Sappiamo che quando si tratta di attrezzature per movimentazione materiali, la riuscita dipende da un'elevata produttività e da prestazioni affidabili. L'MH3026 offre un eccellente compromesso tra l'agilità, la versatilità e le prestazioni di un escavatore gommato e la stabilità, l'efficienza e la potenza necessarie per lavorare in ambienti difficili e nelle applicazioni gravose tipiche del recupero di materiali industriali, riciclaggio di rottami e rifiuti e movimentazione di materiali sfusi che richiedono prodotti sicuri, di qualità e affidabili a costi di esercizio ridotti per il proprietario.*

## Sommario

Sostenibilità .....	4
Motore .....	5
Ulteriori funzioni integrate di risparmio del combustibile .....	5
Impianto idraulico .....	6
Struttura: cabina e telaio rialzati .....	8
SmartBoom™ .....	10
Leverismo anteriore .....	10
Funzioni intelligenti .....	11
Caricate e partite: blocco automatico dell'assale .....	11
Comfort eccezionale .....	12
Semplicità e funzionalità .....	13
Facilità di manutenzione .....	14
Assistenza clienti completa .....	15
Tecnologie integrate .....	15
Attrezzature .....	16
Sicurezza .....	18
Caratteristiche tecniche .....	20
Attrezzatura standard .....	33
Attrezzatura a richiesta .....	35







**Il nuovo MH3026 è studiato per aiutare i clienti a raccogliere tutte le sfide che affrontano quotidianamente, in modo più facile e a un costo inferiore.**

***Impegno dall'inizio alla fine.***





## Sostenibilità

Avanti di generazioni, in tutti i sensi

### Efficienza dei consumi e riduzione delle emissioni di scarico

Il motore è conforme agli standard sulle emissioni Stage IV, è potente ed efficiente, con un consumo di combustibile ridotto del 10% rispetto alla serie precedente e nessun impatto sulla produttività. Ciò significa minore consumo di risorse e minori emissioni di CO<sub>2</sub>.

### Tecnologie autonome e intervalli di manutenzione prolungati

- La modalità Eco, il controllo automatico del regime motore e l'arresto del motore al minimo contribuiscono a ridurre ulteriormente il consumo di combustibile complessivo.
- Product Link™ consente di effettuare il monitoraggio a distanza della macchina e contribuisce a migliorare l'efficienza complessiva.
- Il dealer Cat può aiutare a prolungare gli intervalli di manutenzione, per una minore quantità di fluidi e rifiuti da smaltire e un ulteriore abbattimento dei costi.

### Biodiesel e olio idraulico biodegradabile

- La flessibilità del modello MH3026 L consente di utilizzare combustibile diesel a bassissimo tenore di zolfo (ULSD, Ultra Low Sulfur Diesel) con un massimo di 10 ppm di zolfo o una miscela di ULSD e biodiesel fino a B20.
- Cat BIO HYDO™ Advanced HEES™ consente di ridurre l'impatto sull'ambiente.

### Usato certificato Cat

Questo programma rappresenta un elemento chiave nella gamma di soluzioni offerte da Caterpillar e dai dealer Cat per aiutare i clienti a crescere al costo più basso eliminando gli sprechi. Le attrezzature usate vengono ispezionate, garantite e rese pronte per l'uso, coperte da garanzia Caterpillar.

### Certificazione Blue Angel

Disponibile a breve\*

\*Non disponibile per tutte le configurazioni della macchina.



# Motore

Potenza, affidabilità ed economia dei consumi



## *Potenza e prestazioni per tutte le attività*

### Strategia di potenza costante

Fornisce una rapida risposta alle variazioni di carico, garantendo al contempo la stessa quantità di potenza, indipendentemente dalle condizioni di funzionamento.

### Un'efficace soluzione autonoma per la riduzione delle emissioni.

Il motore Cat C7.1 ACERT è conforme agli odierni standard sulle emissioni Stage IV senza interrompere in alcun modo l'attività lavorativa. È stato progettato per essere:

- **Autonomo:** non richiede alcun intervento dell'operatore
- **Resistente:** filtro antiparticolato diesel permanente
- **Efficiente:** nessuna interruzione del lavoro, neppure in caso di un periodo prolungato con motore al minimo
- **Semplice:** manutenzione minima. Installazione del motore longitudinale, che semplifica ulteriormente la manutenzione.

### Biodiesel? Non è un problema

Il motore può funzionare a biodiesel fino a B20 nel rispetto degli standard ASTM 6751, per ridurre le emissioni di CO<sub>2</sub> e tutelare l'ambiente.

### Tecnologia collaudata

Per essere certi che la tecnologia offerta sia in grado di soddisfare le aspettative dei clienti con un servizio affidabile e senza intoppi, abbiamo sottoposto motori e tecnologie a prolungate ore di funzionamento in test e convalide.

## Ulteriori funzioni integrate di risparmio del combustibile

- **Controllo automatico del regime motore:** riduce il regime motore quando non è necessario.
- **Arresto del motore al minimo:** spegne il motore se viene lasciato al minimo oltre un periodo di tempo prestabilito.
- **Sistema di raffreddamento a richiesta:** velocità variabile e ventola a richiesta.
- **Modalità Eco potenziata:** riduce il regime motore fornendo al contempo la stessa potenza.
- **Passaggio automatico in modalità di marcia** quando si inizia a guidare.
- **Modalità di marcia ottimizzata:** i livelli dei giri/min nella modalità di marcia vengono impostati automaticamente su "solo a richiesta" per ridurre ulteriormente il consumo di combustibile.

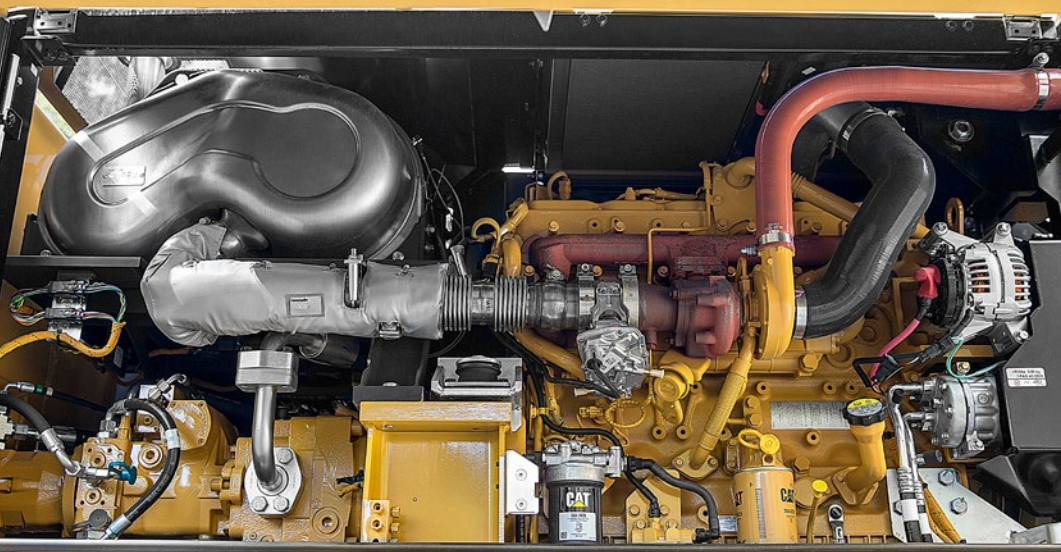



# Impianto idraulico

Rapida, precisa, flessibile





**Quando si deve movimentare materiale in modo rapido, è necessario poter disporre di un'idraulica efficiente e la serie MH è in grado di fornirla.**



#### **Design efficiente, intelligente e veloce**

- **Design semplice:** il vano e la disposizione dei cablaggi della valvola idraulica offrono un design semplice e pulito per garantire una lunga durata.
- **Idraulica principale intelligente:** il sistema consente di ridurre il carico sul motore quando non è necessario, con conseguente minore consumo di combustibile.
- **Pompa per rotazione dedicata:** un circuito idraulico chiuso è dedicato esclusivamente alla rotazione. La presenza di due pompe separate, una per la rotazione e l'altra per le altre funzioni, permette di eseguire movimenti combinati più rapidi e uniformi.



#### **Massimo controllo**

- **Comando elettronico della pompa:** la controllabilità è uno dei principali attributi dell'MH3026 e uno dei fattori principali che vi contribuisce è il comando elettronico della pompa (EPC, Electronic Pump Control) progettato per migliorare i tempi di risposta e la precisione. Il comando elettronico della pompa rilascia il flusso dove e quando serve per un funzionamento più omogeneo e una maggiore efficienza.
- **Rilevamento idraulico regolabile:** consente di regolare l'aggressività della macchina in base all'applicazione.
- **Circuito di rigenerazione avambraccio:** aumenta l'efficienza e contribuisce a migliorare la controllabilità per una maggiore produttività degli avambracci dritti con leverismo.

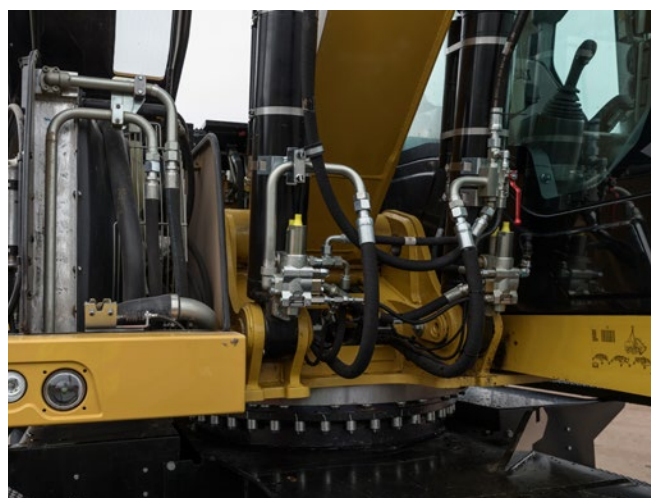

#### **Gruppo di raffreddamento ben bilanciato**

Lo scambiatore di calore dell'olio idraulico è montato affiancato al radiatore del motore e al postrefrigeratore aria-aria (ATAAC, Air-To-Air Aftercooler). Separato dal motore e caratterizzato da un dimensionamento ben bilanciato, il nuovo gruppo di raffreddamento offre tempi di attività senza precedenti anche in ambienti difficili.



# Struttura: cabina e telaio rialzati

Resistenza, flessibilità e mobilità



## Alta visibilità: cabina rialzata a 2.400 mm

Il sollevatore idraulico della cabina è stato progettato per essere:

- **Stabile:** bracci di sollevamento larghi, realizzati con strutture scatolate profonde, robusti leverismi inferiori e superiori e cilindri idraulici retrattili utilizzati per sollevare la cabina per una maggiore stabilità.
- **Veloce:** due cilindri idraulici per impieghi gravosi consentono una corsa rapida e controllata nel sollevamento e nell'abbassamento.
- **Comfort:** la struttura a parallelogramma del leverismo consente alla cabina di rimanere in orizzontale indipendentemente dal movimento. Il movimento della cabina viene rallentato in prossimità del finecorsa del montante, senza strappi all'avvio o all'arresto.
- **Sicurezza:** la cabina può essere abbassata mediante una leva interna o una leva sul telaio raggiungibile da terra in caso di un malfunzionamento dell'impianto idraulico.





### Opzioni carro

La disposizione efficace delle tubazioni idrauliche, la protezione della trasmissione e gli assali per impieghi gravosi rendono i carri Cat perfetti per le applicazioni richieste dai movimentatori di materiali. Sono disponibili tre diversi carri in grado di fornire la stabilità necessaria per tutte le applicazioni: carro standard da 2,75 m, carro MH da 2,75 m e carro MH da 2,99 m.

- **NOVITÀ!** Movimentazione materiali con lama apripista: a richiesta è possibile ordinare una prolunga per il nuovo carro per la movimentazione materiali da 2,75 m che includa una lama apripista aggiuntiva montata davanti agli stabilizzatori anteriori, da utilizzare per spingere il materiale nelle applicazioni di movimentazione rifiuti e nelle segherie.

### Assali per impieghi gravosi

L'assale anteriore offre ampi angoli di oscillazione e di sterzata. La trasmissione è montata direttamente sull'assale posteriore per una maggiore protezione e una distanza libera da terra ottimale. L'albero di trasmissione offre intervalli di manutenzione lunghi.

### Impianto freni a disco avanzato

L'impianto dei freni a disco agisce direttamente sul mozzo anziché sull'albero di trasmissione per evitare il gioco dei satelliti. Questo riduce al minimo l'oscillazione associata all'uso libero delle ruote.

### Descrizione della trasmissione

Il design della trasmissione sfrutta efficacemente la coppia e la potenza del motore per fornire una guida confortevole e una maggiore fluidità.

Per ridurre ulteriormente il consumo di combustibile, i livelli dei giri/min nella modalità di marcia vengono impostati automaticamente su "solo a richiesta".





## Leverismo anteriore

Nessun compromesso sulla durata

È noto che l'efficacia di un movimentatore di materiali dipende in larga misura dalla capacità del leverismo anteriore di gestire il lavoro. I bracci e gli avambracci dell'MH3026 sono stati costruiti appositamente per i carichi tipici delle applicazioni di movimentazione materiali.

### Bracci MH

Il braccio MH include tubazioni idrauliche ad alta pressione per l'apertura e la chiusura delle funzioni e tubazioni a media pressione per la rotazione dell'attrezzo.

### Avambracci MH

Gli avambracci MH sono dotati di tubazioni ausiliarie ad alta e media pressione. Gli avambracci terminali di posa da 4.900, 5.500 e 5.900 mm offrono le capacità di presa e di sollevamento necessarie per le applicazioni di movimentazione di materiali standard, mentre l'avambraccio dritto da 4.800 mm rappresenta la soluzione ideale quando è necessario utilizzare attrezzature aggiuntive.

### Applicazioni speciali

I nostri movimentatori di materiali offrono la possibilità di combinare il montante idraulico della cabina con il leveraggio anteriore tradizionale degli escavatori. Questa combinazione viene utilizzata nelle stazioni di trasferimento, nelle attività estrattive e nelle applicazioni in segheria.

Gli avambracci per lo scavo sono disponibili in combinazione con un braccio monopezzo o a geometria variabile (VA).

## SmartBoom™

Consente all'operatore di concentrarsi completamente sulla produzione

L'esclusiva SmartBoom Cat migliora significativamente il comfort dell'operatore e l'efficienza del lavoro, riducendo le sollecitazioni e le vibrazioni trasmesse alla macchina. Il carico risulta più produttivo e richiede un minor consumo di combustibile poiché il ciclo di ritorno viene ridotto e la funzione di abbassamento del braccio non necessita di flusso dalla pompa.

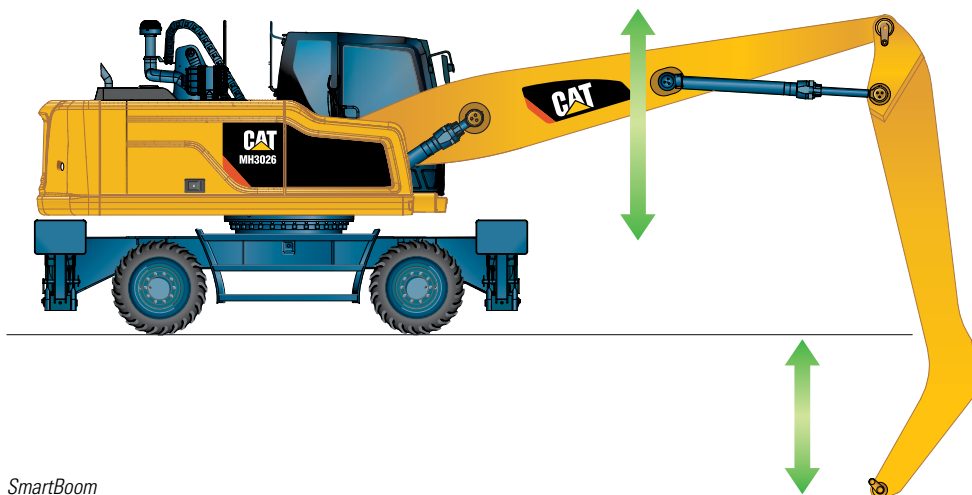

SmartBoom



# Funzioni intelligenti

Più facile che mai

## Sterzo con joystick (a richiesta)

Tenete entrambe le mani sul joystick anche quando occorre riposizionare la macchina e contemporaneamente muovere gli attrezzi.

## Blocco automatico della rotazione e della marcia

Non è necessario che l'operatore si pieghi per innestare il perno di bloccaggio della rotazione.

- Premete un pulsante.
- Allineate il telaio superiore a quello inferiore.
- Godetevi il viaggio: una spia verde conferma che la rotazione e gli attrezzi sono stati bloccati automaticamente
- A bassa velocità (inferiore a 5 km/h) è possibile bloccare la rotazione indipendentemente dal blocco delle attrezzature

## Codice PIN integrato

Non è necessario acquistare un sistema di sicurezza aggiuntivo per proteggere l'attrezzatura dai furti.

- Il codice PIN è integrato nel monitor (di serie)
- L'inserimento del codice corretto permette l'avviamento del motore

Il sistema di sicurezza della macchina (MSS, Machine Security System), disponibile a richiesta, aggiunge ulteriore protezione quando necessario.

## Controllo della velocità di crociera

Non è necessario premere continuamente il pedale.

- È possibile scegliere la velocità che si desidera
- È sufficiente premere il pulsante ad accesso rapido sul monitor
- Godetevi il viaggio



## Caricate e partite: blocco automatico dell'assale

Preme il pedale al posto dell'operatore, riducendo il numero delle azioni da svolgere

La macchina rileva automaticamente quando il freno di servizio e l'assale devono essere bloccati (ad esempio, durante lo svolgimento delle attività) o sbloccati (per la circolazione su strada), eliminando la necessità per l'operatore di premere continuamente il pedale. Premendo nuovamente il pedale di comando marcia, il freno e l'assale vengono rilasciati automaticamente.





# Comfort eccezionale

Produttività degli operatori per tutta la durata del turno di lavoro



**Progettate appositamente per l'operatore, le nostre cabine sono uniche.**

## Configurazione ergonomica

- Gli interruttori utilizzati con maggiore frequenza sono centralizzati, ridotti al minimo e situati vicino ai joystick.
- I vani portaoggetti sono utili ... se ben progettati. Numerose aree offrono spazio sufficiente in cui riporre un casco, una bibita, un telefono cellulare o le chiavi.

## Comode opzioni di seduta

I nostri sedili offrono tutti i comfort necessari per una lunga giornata di lavoro, tra cui la regolazione COMPLETA. Tutti i sedili sono riscaldati e dotati di sospensione pneumatica. Sono disponibili sedili con regolazione automatica in base al peso e ventilati.

## La sicurezza non è un optional

Cabine con strutture TOPS, allarme cintura di sicurezza, barra di sicurezza, telecamera laterale ... tra le molte opzioni disponibili.

## Dettagli che fanno la differenza

Osservando la cabina si può notare che è attraverso i dettagli che aumentiamo il piacere di lavorare.

## Controlli intelligenti per ridurre la fatica

- Caratteristiche quali lo SmartBoom o lo sterzo a joystick sono fondamentali per aumentare la produttività.
- Nuove tecnologie che lavorano in modo autonomo, come il blocco automatico della rotazione e della marcia o il blocco automatico del freno e dell'assale, riducono il numero delle operazioni da svolgere.

## Inserimento, caricamento e riproduzione dei dispositivi

- La presa di alimentazione da 12 V 10 A è disposta strategicamente per permettere il caricamento di computer portatili o tablet.
- È disponibile una radio CD/MP3 con altoparlanti e porta USB.





# Semplicità e funzionalità

## Per la facilità d'uso



### Una cabina personalizzabile – Completamente regolabile

- Braccioli del sedile, regolazioni in altezza e inclinazione
- Regolazione del piantone dello sterzo, non solo in avanti/indietro ma anche in altezza
- Rilevamento idraulico della macchina per renderla più o meno aggressiva
- Assegnazione dei comandi al joystick e al pedale sinistro: può essere impostata se si desidera e in funzione dell'attrezzo
- Joystick avanzato opzionale con più comandi (due cursori, ciascuno con cinque pulsanti)
- Climatizzazione automatica
- Gli specchietti riscaldati opzionali ora sono anche regolabili elettricamente dalla cabina

### Livelli di rumorosità sorprendentemente bassi, fatica ridotta

Una maggiore pressione nella cabina, che impedisce l'ingresso della polvere, unitamente al design, contribuiscono a ridurre la rumorosità.



### Eccellente visibilità: la differenza si vede!

- Tutte le superfici vetrate sono state notevolmente ampliate
- Luci di lavoro a LED standard e luci di circolazione su strada alogene anteriori
- Luce di cortesia a LED di serie
- Telecamere standard grandangolari posteriore e laterale
- Specchietti grandangolari per una migliore visibilità anche a livello del suolo
- Tergicristalli paralleli intermittenti (quattro velocità) che coprono l'intero parabrezza

### Luci a LED standard per ENTRAMBE le telecamere per vedere cosa succede intorno alla macchina, di giorno o di notte

La telecamera posteriore è integrata nel contrappeso per una maggiore protezione.

### Visualizzazione in modalità split screen di ENTRAMBE le telecamere sullo stesso monitor

Le immagini riprese da entrambe le telecamere sono visualizzate, affiancate, sull'ulteriore ampio monitor a colori, per una migliore visibilità alla prima occhiata.

### Ampio monitor a colori sulla macchina

Il monitor LCD ad alta risoluzione, di facile lettura, visualizza tutte le informazioni importanti per l'operatore nella lingua locale. I pulsanti "ad accesso rapido" consentono di selezionare rapidamente le funzioni preferite. La funzione di selezione attrezzo consente di preimpostare fino a dieci attrezzature idrauliche diverse per cambi di attrezzatura rapidi.



# Facilità di manutenzione

Quando i tempi di attività contano

## Comodo accesso integrato

È possibile raggiungere da terra i componenti soggetti a manutenzione ordinaria quali i filtri dell'olio motore e del combustibile e i rubinetti dei liquidi, mentre il serbatoio del combustibile e del DEF sono accessibili in tutta sicurezza dal nuovo gradino per la manutenzione antiscivolo e ripiegabile. I vani sono dotati di ampi sportelli di accesso per la manutenzione realizzati in materiale composito, progettati per garantire una maggiore resistenza alle sollecitazioni, tutti provvisti di molle a gas che ne facilitano l'apertura.

## Design moderno adatto a qualsiasi temperatura

La configurazione con radiatori affiancati e ventola assiale offre migliori prestazioni di raffreddamento. Il sistema è completamente separato dal vano motore per ridurre la rumorosità e il calore, mentre tutti i radiatori sono raccolti nello stesso vano e sono dotati di masse radianti facili da pulire, con un dispositivo di ribaltamento il cui sbloccaggio non richiede alcuno strumento.

- Il kit opzionale di protezione raffreddamento include una rete a maglia fine per una maggiore protezione del radiatore e un prefiltra dell'aria motore.
- Il kit a richiesta per il trattamento dei rifiuti aggiunge una funzione di inversione della rotazione della ventola con intervalli regolabili e una griglia vibrante sul tunnel di raffreddamento. Tali vibrazioni, unite all'inversione della direzione del flusso d'aria, staccano dalla rete le particelle accumulate.

## Nuova concezione

La ventilazione all'interno della cabina permette l'ingresso di aria dall'esterno attraverso il filtro dell'aria esterna. Il filtro è situato su un lato della cabina per potervi accedere comodamente ed è protetto da uno sportello con serratura che può essere aperto con la chiave di avviamento.

## Opzioni combustibile e lubrificante

Il sistema di lubrificazione automatico è una funzionalità di serie per l'ingrassaggio del telaio che consente di risparmiare tempo. I punti di ingrassaggio del carro sono raggruppati e ridotti al minimo. L'albero di trasmissione estende gli intervalli di ingrassaggio da 500 a 1.000 ore e consente l'ingrassaggio simultaneo con il cuscinetto assiale inferiore. Anche la pompa di rifornimento elettrica è di serie. Il tubo flessibile è riposto in un apposito vassoio, per una maggior pulizia. Aggiungendo la nuova pompa elettrica, che elimina la necessità di adescare il sistema manualmente, e il separatore dell'acqua e del combustibile standard, si ottiene una macchina che esegue in autonomia anche gli interventi di manutenzione più difficili.

***Scegliete la semplicità.***





# Tecnologie integrate

## La conoscenza paga

Cat Connect fa un uso intelligente di tecnologie e servizi che consentono di migliorare l'efficienza in cantiere. Utilizzando i dati forniti da macchine altamente tecnologiche, si ottengono maggiori informazioni sulle attrezzature e sulle operazioni rispetto a prima.



**GESTIONE  
MACCHINE**

**Gestione macchine** – aumento dei tempi di attività e abbattimento dei costi di esercizio.



**PRODUTTIVITÀ**

**Produttività** – monitoraggio della produzione e gestione dell'efficienza in cantiere.



**SICUREZZA**

**Sicurezza** – sensibilizzazione presso il cantiere per garantire la sicurezza delle persone e delle attrezzature.

### Link

Le tecnologie Link aggiungono funzionalità wireless alle macchine, permettendo il trasferimento bidirezionale delle informazioni.

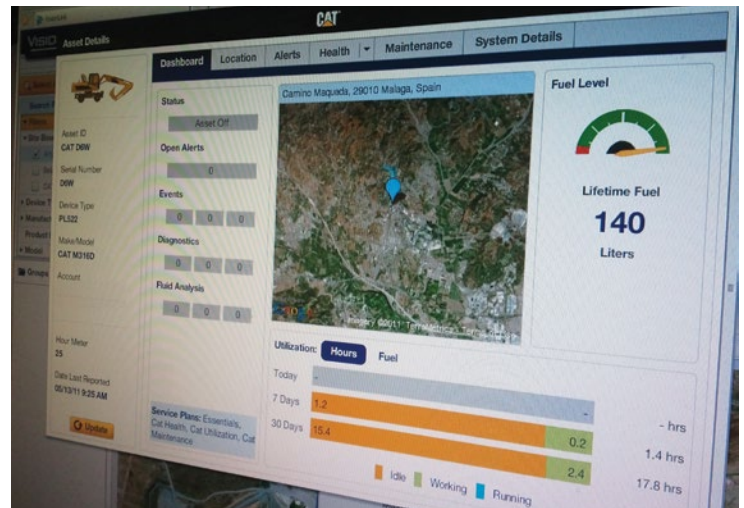

### Gestione a distanza della macchina

Cat Product Link è un sistema completamente integrato nel sistema di monitoraggio della macchina che elimina ogni incertezza nella gestione delle attrezzature. Il sistema consente di tenere traccia della posizione, delle ore di funzionamento, del consumo di combustibile, della produttività, dei tempi di inattività e dei codici diagnostici e di visionare questi dati grazie all'interfaccia VisionLink® che aiuta ad ottenere la massima efficienza, a ottimizzare la produttività e a ridurre i costi di esercizio.

## Assistenza clienti completa

Il dealer Cat vi garantirà sempre la massima assistenza



### L'assistenza su cui poter contare

Dalla scelta della macchina migliore al servizio di assistenza continua svolto con competenza, i dealer Cat garantiscono il meglio in termini di vendita e servizi.

- **Il migliore investimento a lungo termine** con opzioni e servizi di finanziamento
- **Produttività** grazie ai programmi di formazione
- **Programmi di manutenzione preventiva** e contratti di manutenzione garantita
- **Tempi di attività prolungati**, grazie alla disponibilità dei migliori ricambi del settore
- **Riparare, rigenerare o sostituire?** Il dealer può assistere il cliente nella valutazione della scelta migliore.

# Attrezzature

Più movimentazione e maggiori profitti



## Generatore Cat da 15 kW a richiesta con controller a stato solido

Se una attrezzatura o un'applicazione necessitano di ulteriore potenza per lavorare, è possibile dotare il movimentatore MH3026 di un generatore opzionale a stato solido da 15 kW. Otterrete così una migliore capacità di smistamento grazie all'esclusivo controllo del generatore allo stato solido. Il gruppo elettrogeno è in grado di produrre una potenza sufficiente per azionare un magnete di diametro fino a 1,4 m. Il gruppo elettrogeno a stato solido a richiesta viene montato nel telaio superiore, per agevolare la manutenzione senza ostacolare altri componenti della macchina.

Insieme all'intuitivo controllo di smistamento del materiale, il generatore consente all'operatore della macchina di accendere e spegnere la corrente del magnete a intervalli veloci, senza dover avviare il ciclo effettivo di "caduta" o "corrente inversa" del magnete, con la conseguenza di pulire completamente e rapidamente il materiale che vi aderisce durante la normale movimentazione produttiva.

Questo esclusivo gruppo elettrogeno è progettato, venduto e sottoposto a manutenzione da Caterpillar e dai dealer Cat in tutto il mondo.



## Soluzioni con attrezzature per applicazioni industriali e di riciclaggio

Quando la produttività, l'affidabilità e la stabilità sono importanti, le attrezzature Cat sono la soluzione perfetta.

### Produttive e perfettamente adattabili

Il carico e lo scarico sono fondamentali per la produttività. Le benne a polipo sono progettate per una massima penetrazione nel cumulo. Tutta la potenza della macchina è utilizzata per fornire tempi rapidi di apertura/chiusura e una potente forza di chiusura. I sistemi di rotazione a 360° assicurano un posizionamento preciso. Insieme, una macchina MH3026 e una benna a polipo Cat consentono di spostare volumi di materiali con un dispendio minimo di tempo e fatica.

### Costruite per i materiali estremi

Le benne a polipo Cat sono progettate per raccogliere il materiale movimentato. I componenti idraulici sono protetti da danni e facilmente accessibili per la manutenzione ordinaria. Le aree che scavano e penetrano sono realizzate in materiale di alta qualità resistente all'usura. Le benne a polipo Cat sono fatte per durare, con un impatto positivo sui profitti della vostra azienda.

### Benne a polipo

La soluzione perfetta per demolizione, impianti di riciclaggio e stazioni di trasferimento. Queste benne a polipo sono disponibili con 4 o 5 valve, con capacità da 600 a 1.000 L. Sono disponibili numerose tipologie di valve per personalizzare ulteriormente la benna con chiusura idraulica in base al materiale in lavorazione.

**NOVITÀ!** Le benne a polipo possono ridurre ulteriormente il consumo di carburante. Hanno un peso ridotto e tempi di ciclo migliori. L'uso di parti in fusione anziché di strutture saldate proprio nelle aree di maggior stress aumenta la durata dell'attrezzatura.

### Benne mordenti

La soluzione perfetta per caricare e trasferire grandi volumi di materiale sciolto come grano, carbone, sabbia e ghiaia. Queste benne con chiusura idraulica sono configurate con diverse valve per differenti capacità e per soddisfare le vostre esigenze specifiche.

### Polipi per scavo

I polipi per scavo Cat sono stati progettati per adattarsi alle macchine MH per applicazioni di scavo che richiedono una buona penetrazione.

### Benne a polipo per il trattamento dei rifiuti

La benna a polipo dedicata per il trattamento dei rifiuti è stata progettata specificamente per offrire alti volumi per carichi elevati e un sicuro risparmio di carburante.

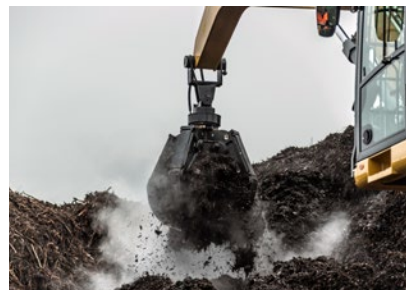

### Il massimo dalla propria macchina

È possibile espandere facilmente tutte le funzioni offerte dal modello MH3026 utilizzando un leverismo con avambraccio dritto e abbinandolo a uno degli accessori di accoppiamento con una delle varie attrezzature per escavatori Cat. In tal caso, un attacco rapido consente di cambiare rapidamente le attrezzature.

È possibile predefinire dieci impostazioni di pressione e flusso della pompa idraulica, eliminando la necessità di regolare l'impianto idraulico ad ogni cambio di attrezzatura.

# Sicurezza

La sicurezza non è un optional

## Funzionalità incorporate

Dispositivi intelligenti incorporati aiutano a mettere in pratica un comportamento sicuro:

- Cintura di sicurezza e indicatori di avviso (monitor)
- Blocco automatico della rotazione
- Blocco automatico del freno e dell'assale
- Leva di sicurezza che impedisce l'uscita quando le attrezzature non sono bloccate
- Interruttore di arresto secondario e sezionatore della batteria
- Allarme di marcia
- Valvole di ritegno abbassamento
- Interruttore di comando dell'attacco rapido, conforme allo standard ISO 13031



## Accesso alla cabina

Abbiamo progettato una soluzione che consente di accedere alla cabina in tutta sicurezza:

- Tre lunghi scalini di accesso, allineati all'ingresso della cabina
- Gradino aggiuntivo integrato nel mantello, appena sotto lo sportello della cabina
- Piastre antiscivolo su tutte le passerelle e i gradini per ridurre i rischi di scivolamento
- Console inclinabile a garanzia di un ingresso e un'uscita senza ostacoli
- **NOVITÀ!** Accesso diretto alla cabina se non allineata con il telaio attraverso gradini opzionali posti nella parte anteriore e posteriore del carro.



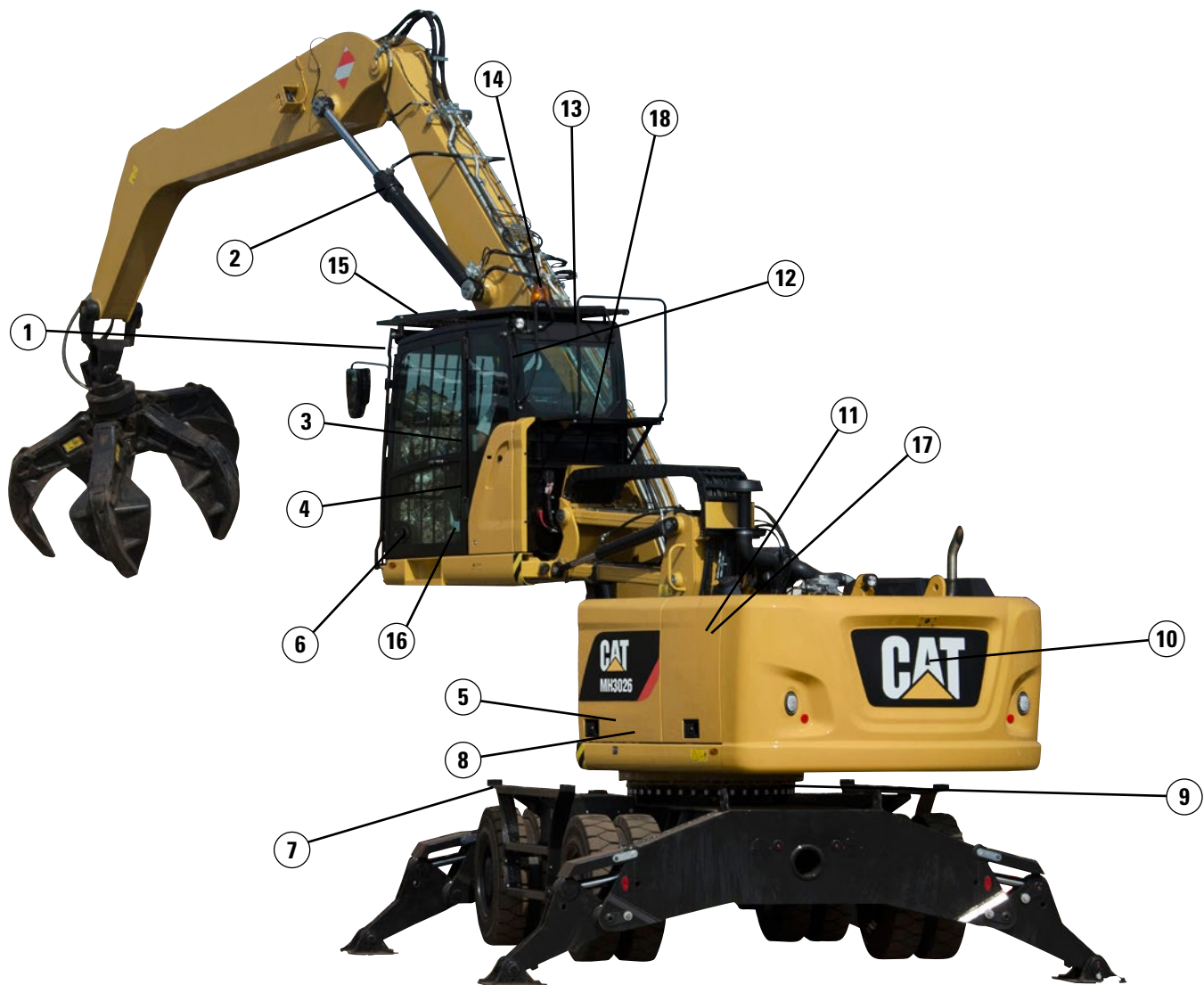

- 1) Lucernaio e parabrezza laminato
- 2) Valvole di ritegno abbassamento
- 3) Spia cintura di sicurezza
- 4) Leva di sicurezza
- 5) Interruttore arresto di emergenza
- 6) Blocco automatico del freno e dell'assale
- 7) Superfici calpestabili antiscivolo bugnate
- 8) Interruttore stacca batteria
- 9) Blocco elettrico attrezzatura e rotazione
- 10) Allarme di marcia regolabile
- 11) Tutti gli sportelli sono dotati di cilindri con molla a gas
- 12) Martello e uscita di emergenza
- 13) Isolamento acustico
- 14) Faro rotante disponibile
- 15) Compatibilità protezioni superiore/anteriore e cabina con struttura TOPS
- 16) Leva di sicurezza per abbassare la cabina, da terra o direttamente dalla cabina
- 17) Piattaforma di manutenzione ripiegabile
- 18) Sistema di filtraggio avanzato della cabina (opzionale)

## Opzioni di sicurezza per applicazioni specifiche

- **Parabrezza monoblocco e lucernaio resistenti agli impatti**, spessore 10 mm, conformi agli standard EN356 P5A.
- **Parabrezza (in due parti) e lucernaio altamente resistenti agli impatti**, 26 mm, conformi agli standard EN356 P8B.
- **Sistema di filtraggio avanzato della cabina** – Un pacchetto di filtraggio per la cabina riduce l'ingresso di polvere e la contaminazione dell'aria. Sono inclusi:
  - un prefiltro dell'aria integrato, che estende anche la durata dei filtri
  - un sistema di filtraggio dell'aria esterna con filtri H13 e ABEK1 Hg contro odori e gas
  - un sistema di filtraggio ricircolo con un filtro H13

# Caratteristiche tecniche del movimentatore di materiali gommato MH3026

Motore		
Modello motore	Cat C7.1 ACERT <sup>(1)</sup>	
Valori nominali	1.700 giri/min	
Potenza lorda del motore (massima)		
ISO 14396 (unità metriche)	129,4 kW	176 hp (PS)
Potenza netta (nominale) <sup>(2)</sup>		
ISO 9249/SAE J1349 (unità metriche)	126 kW	171 hp (PS)
80/1269/CEE	126 kW	169 hp
Potenza netta (massima)		
ISO 9249/SAE J1349 (unità metriche)	126 kW	171 hp (PS)
80/1269/CEE	126 kW	
Alesaggio	105 mm	
Corsa	135 mm	
Cilindrata	7,01 L	
Coppia massima a 1.400 giri/min	830 N·m	
Numero di cilindri	6	

<sup>(1)</sup> Conforme agli standard sulle emissioni Stage IV.

<sup>(2)</sup> Regime nominale 1.550 giri/min. Potenza costante da 1.500 a 1.550 giri/min.

- La potenza netta indicata è la potenza disponibile al volano se il motore è dotato di filtro dell'aria, post-trattamento dei gas di scarico CEM, alternatore e ventola di raffreddamento in funzione a velocità intermedia.
- Il motore mantiene inalterata la potenza dichiarata fino ad un'altitudine di 3.000 metri. La riduzione di potenza avviene automaticamente oltre i 3.000 m.

Trasmissione	
Marcia avanti/retromarcia	
1ª marcia	8,0 km/h
2ª marcia	25,0 km/h
Velocità riduttore	
1ª marcia	3,0 km/h
2ª marcia	8,0 km/h
Trazione alla barra	125 kN
Pendenza massima a 25.000 kg	60,0%

Rotazione	
Velocità di rotazione massima	8,8 giri/min
Coppia di rotazione massima	59,6 kN·m

Carro	
Distanza libera da terra dell'assale*	325 mm
Angolo massimo di sterzata	35,0°
Angolo assale oscillante	±5,0°
Raggio minimo di sterzata**	
Parte esterna pneumatico	6.800 mm
Estremità del braccio VA	7.800 mm
Estremità del braccio monopezzo	9.300 mm
Estremità del braccio MH (con avambraccio terminale di posa da 5,9 m)	9.800 mm

\*Valore per carro standard e MH. Per le macchine dotate di pneumatici 11.00-20, aggiungere 35 mm.

\*\*Braccio e avambraccio nella posizione di marcia.

Capacità di rifornimento	
Serbatoio del combustibile (capacità totale)	420 L
Serbatoio del DEF (Diesel Exhaust Fluid)	34,5 L
Sistema di raffreddamento	46,9 L
Coppa motore	18,5 L
Scatola assale posteriore (differenziale)	14 L
Assale sterzante anteriore (differenziale)	10,5 L
Riduttore finale	2,5 L
Trasmissione powershift	2,5 L



# Caratteristiche tecniche del movimentatore di materiali gommato MH3026

<b>Pesi</b>	
Pesi operativi*	24.315 kg-26.150 kg
<b>Braccio MH (6,4 m)</b>	
Carro MH 2,75 m, avambraccio dritto da 4.800 mm	25.690 kg
Carro MH da 2,75 m, avambraccio terminale di posa da 4900 mm	25.225 kg
Carro MH da 2,75 m, avambraccio terminale di posa da 5500 mm	25.345 kg
Carro MH da 2,75 m, avambraccio terminale di posa da 5.900 mm	25.275 kg
Carro MH 2,99 m, avambraccio dritto da 4.800 mm	26.150 kg
Carro MH da 2,99 m, avambraccio terminale di posa da 5.900 mm	25.770 kg
Carro standard**, avambraccio dritto da 4.800 mm	25.040 kg
<b>Braccio monopezzo</b>	
Carro standard**, avambraccio da 2.900 mm	24.315 kg
<b>Braccio VA</b>	
Carro standard**, avambraccio da 2.900 mm	24.880 kg
<b>Avambracci***</b>	
Scavo (2.500 mm)	1.005 kg
Scavo (2.900 mm)	1.085 kg
Dritto (4.800 mm)	1.420 kg
Terminale di posa (4.900 mm)	955 kg
Terminale di posa (5.500 mm)	1.075 kg
Terminale di posa (5.900 mm)	1.115 kg
Lama di spinta MH (2,75 m)	705 kg
Lama di spinta MH (2,99 m)	745 kg
Lama apripista	850 kg
Pneumatici in gomma piena (pneumatici delta o standard)	950 kg
Contrappeso	5.200 kg

\*Il peso operativo include pneumatici in gomma piena, contrappeso da 5.200 kg, serbatoio del combustibile pieno, operatore, quattro stabilizzatori carro e attrezzatura (1.400 kg). Il peso varia in base alla configurazione.

\*\*Carro standard con lama, un gruppo di stabilizzatori e pneumatici doppi.

\*\*\*Include cilindro, leverismo benna, perni e tubazioni idrauliche di serie.

<b>Impianto idraulico</b>	
Capacità serbatoio	200 L
Impianto	365 L

<b>Impianto idraulico: pressione massima</b>	
Circuito attrezzo	
Normale	350 bar
Sollevamento potenziato	370 bar
Circuito di marcia	350 bar
Circuito ausiliario	
Alta pressione	350 bar
Media pressione	210 bar
Rotazione	340 bar

<b>Impianto idraulico: flusso massimo</b>	
Circuito attrezzo/marcia	340 l/min
Circuito ausiliario	
Alta pressione	250 L/min
Media pressione	49 L/min
Rotazione	118 L/min

<b>Pneumatici</b>	
11.00-20 (pneumatici doppi)	
10.00-20 (doppi in gomma piena)	

<b>Lama di spinta</b>	
Tipo lama	Radiale
Altezza della lama	920 mm
Larghezza	2.750 mm/2.990 mm

# Caratteristiche tecniche del movimentatore di materiali gommato MH3026

## Emissioni e sicurezza

Emissioni del motore	Stage IV
DEF (Diesel Exhaust Fluid)	Deve essere conforme alla norma ISO 22241
Fluidi (a richiesta)	
Cat Bio HYDO Advanced	Facilmente biodegradabile Etichetta Ecolabel con fiore UE
Biodiesel fino a B20	Conforme a EN 14214 o ASTM D6751 con combustibili diesel minerali secondo lo standard EN590 o ASTM D975
Livelli di vibrazioni	
Massimo su mano/braccio	
ISO 5349:2001	<2,5 m/s <sup>2</sup>
Intero corpo max	
ISO/TR 25398:2006	<0,5 m/s <sup>2</sup>
Fattore di trasmissibilità al sedile	
ISO 7096:2000 – classe spettrale EM5	<0,7

## Impianto di climatizzazione

L'impianto di climatizzazione su questa macchina contiene refrigerante gas fluorurato ad effetto serra R134a (potenziale di riscaldamento globale = 1.430). L'impianto contiene 1,15 kg di refrigerante con un equivalente di CO<sub>2</sub> di 1,645 tonnellate metriche.

## Standard

Struttura di protezione dell'operatore	
Protezioni superiore/anteriore	Struttura FOPS (Falling Object Protective Structure) conforme ai criteri FOPS ISO 10262:1998 e SAE J1356:2008
Cabina/livelli di rumorosità	Risponde ai requisiti delle norme pertinenti elencate di seguito

## Prestazioni acustiche

Rumorosità interna	
ISO 6396:2008	71 dB(A)
Rumorosità esterna	
ISO 6395:2008	99 dB(A)*

- \* Il livello di rumorosità è valido per una macchina senza generatore.
- Rumorosità interna – il livello di rumorosità cui è esposto l'operatore è misurato sulla base delle procedure indicate dalla normativa ISO 6396:2008 e si riferisce alle cabine fornite da Caterpillar, correttamente installate, sottoposte a manutenzione e collaudate con sportello e finestrini chiusi.
- Rumorosità esterna – Il livello di potenza sonora esterna indicato è misurato secondo le procedure di prova e le condizioni specificate nella normativa 2000/14/CE e successive modifiche della direttiva 2005/88/CE.
- Quando si lavora per periodi prolungati o in ambienti rumorosi con una macchina dotata di cabina operatore aperta o con cabina non sottoposta correttamente a manutenzione o con sportelli/finestrini aperti, può essere necessario indossare protezioni acustiche.



# Caratteristiche tecniche del movimentatore di materiali gommato MH3026

## Dimensioni – Con carro standard\*

Tutte le dimensioni sono indicative.

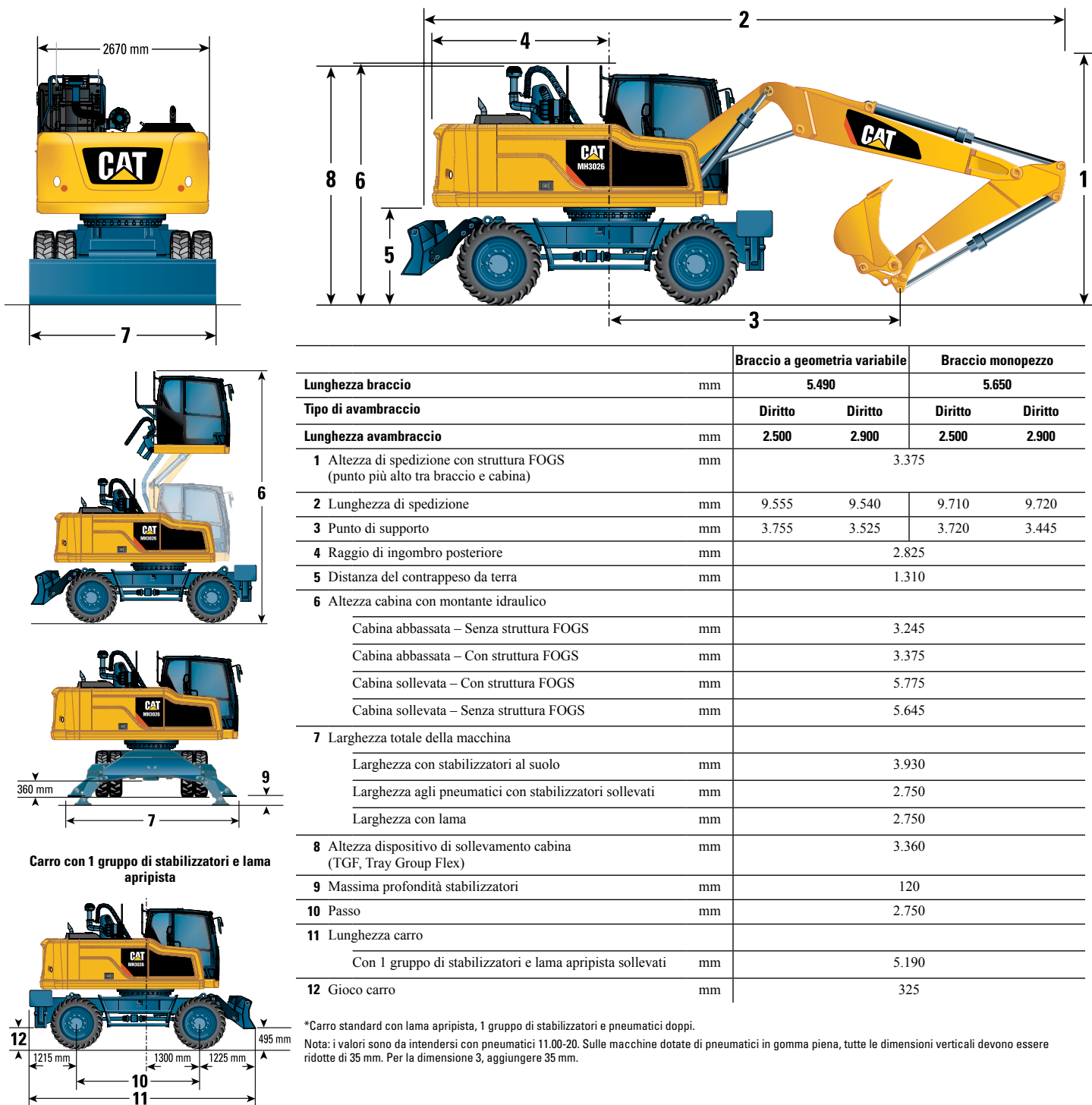

		Braccio a geometria variabile		Braccio monopezzo	
<b>Lunghezza braccio</b>	mm	5.490		5.650	
<b>Tipo di avambraccio</b>		<b>Dritto</b>	<b>Dritto</b>	<b>Dritto</b>	<b>Dritto</b>
<b>Lunghezza avambraccio</b>	mm	<b>2.500</b>	<b>2.900</b>	<b>2.500</b>	<b>2.900</b>
<b>1</b> Altezza di spedizione con struttura FOGS (punto più alto tra braccio e cabina)	mm	3.375			
<b>2</b> Lunghezza di spedizione	mm	9.555	9.540	9.710	9.720
<b>3</b> Punto di supporto	mm	3.755	3.525	3.720	3.445
<b>4</b> Raggio di ingombro posteriore	mm	2.825			
<b>5</b> Distanza del contrappeso da terra	mm	1.310			
<b>6</b> Altezza cabina con montante idraulico					
Cabina abbassata – Senza struttura FOGS	mm	3.245			
Cabina abbassata – Con struttura FOGS	mm	3.375			
Cabina sollevata – Con struttura FOGS	mm	5.775			
Cabina sollevata – Senza struttura FOGS	mm	5.645			
<b>7</b> Larghezza totale della macchina					
Larghezza con stabilizzatori al suolo	mm	3.930			
Larghezza agli pneumatici con stabilizzatori sollevati	mm	2.750			
Larghezza con lama	mm	2.750			
<b>8</b> Altezza dispositivo di sollevamento cabina (TGF, Tray Group Flex)	mm	3.360			
<b>9</b> Massima profondità stabilizzatori	mm	120			
<b>10</b> Passo	mm	2.750			
<b>11</b> Lunghezza carro					
Con 1 gruppo di stabilizzatori e lama apripista sollevati	mm	5.190			
<b>12</b> Gioco carro	mm	325			

\*Carro standard con lama apripista, 1 gruppo di stabilizzatori e pneumatici doppi.

Nota: i valori sono da intendersi con pneumatici 11.00-20. Sulle macchine dotate di pneumatici in gomma piena, tutte le dimensioni verticali devono essere ridotte di 35 mm. Per la dimensione 3, aggiungere 35 mm.

# Caratteristiche tecniche del movimentatore di materiali gommato MH3026

## Dimensioni – Con carro MH

Tutte le dimensioni sono indicative.

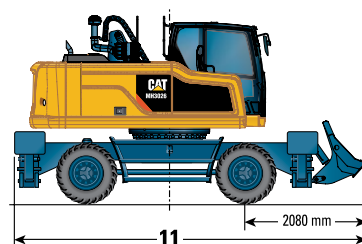
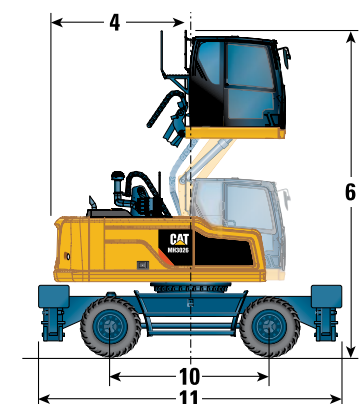
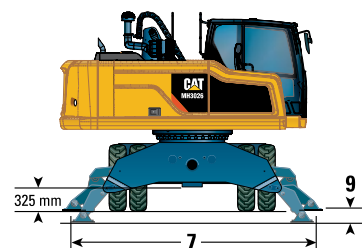
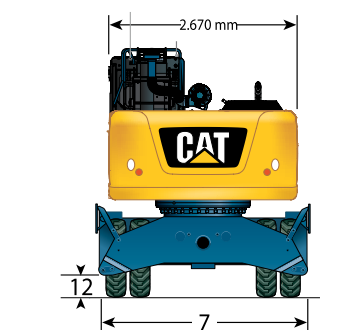
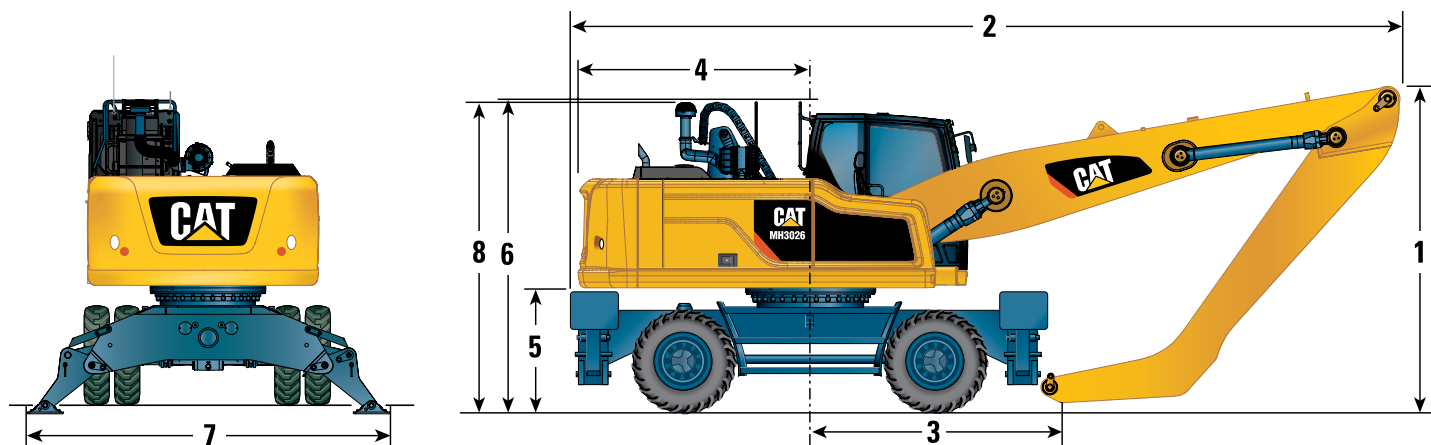

Tipo / lunghezza braccio	Carro MH 2,75 m				Carro MH 2,99 m				
	Braccio MH/6.800 mm				Braccio MH/6.800 mm				
Tipo di avabraccio	Diritto	Terminale di posa	Terminale di posa	Terminale di posa	Diritto	Terminale di posa	Terminale di posa	Terminale di posa	
Lunghezza avabraccio	mm	4.800	4.900	5.500	5.900	4.800	4.900	5.500	5.900
1 Altezza di spedizione con struttura FOGS (punto più alto tra braccio e cabina)	mm	3.340	3.600	3.400	5.285	3.340	3.600	3.400	5.285
2 Lunghezza di spedizione	mm	10.090	10.040	10.080	9.520	10.090	10.040	10.080	9.520
3 Punto di supporto	mm	3.085	3.225	2.430	3.060	3.085	3.225	2.430	3.060
4 Raggio di ingombro posteriore	mm					2.825			
5 Distanza del contrappeso da terra	mm					1.275			
6 Altezza cabina con montante idraulico									
Cabina abbassata – Senza struttura FOGS	mm					3.210			
Cabina abbassata – Con struttura FOGS	mm					3.340			
Cabina sollevata – Con struttura FOGS	mm					5.740			
Cabina sollevata – Senza struttura FOGS	mm					5.610			
7 Larghezza totale della macchina									
Larghezza con stabilizzatori al suolo	mm					4.080			
Larghezza con stabilizzatori sollevati	mm					2.740			
Larghezza con lama di spinta anteriore per usi speciali	mm					2.750			
8 Altezza dispositivo di sollevamento cabina (TGF, Tray Group Flex)	mm					3.325			
9 Massima profondità stabilizzatori	mm					120			
10 Passo	mm					2.750			
11 Lunghezza carro	mm					5.250			
Con carro MH e lama di spinta anteriore	mm					6.080			
12 Gioco carro	mm					245			

Quando l'altezza di spedizione è superiore a 4 m, l'avabraccio deve essere rimosso per il trasporto.

Nota: i valori sono da intendersi con pneumatici in gomma piena. Per le macchine con pneumatici 11.00-20 e carro MH, occorre aumentare di 35 mm tutte le dimensioni verticali. Per la dimensione 9, ridurre di 35 mm.



# Caratteristiche tecniche del movimentatore di materiali gommato MH3026

## Diagramma di lavoro

Cifre per carro MH calcolate con pneumatici in gomma piena.

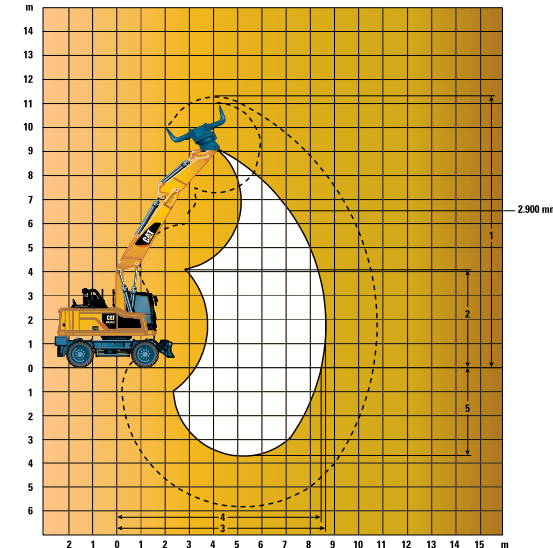
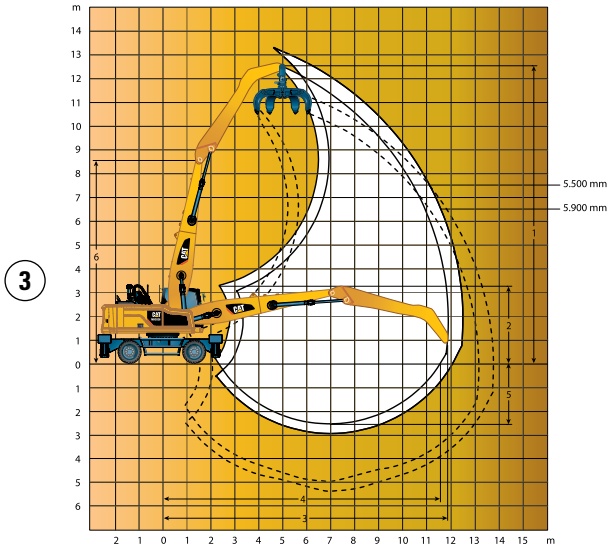
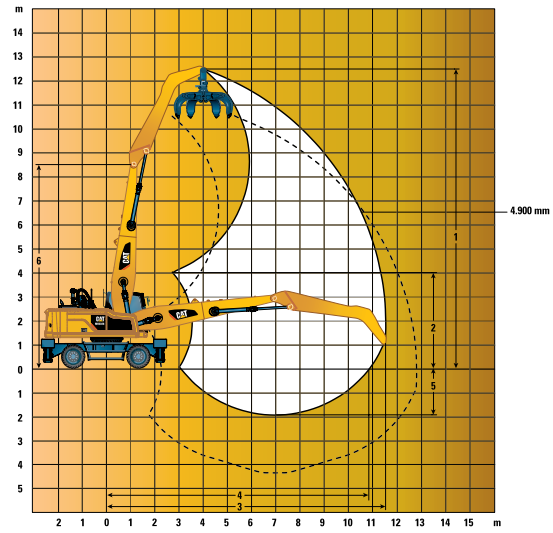
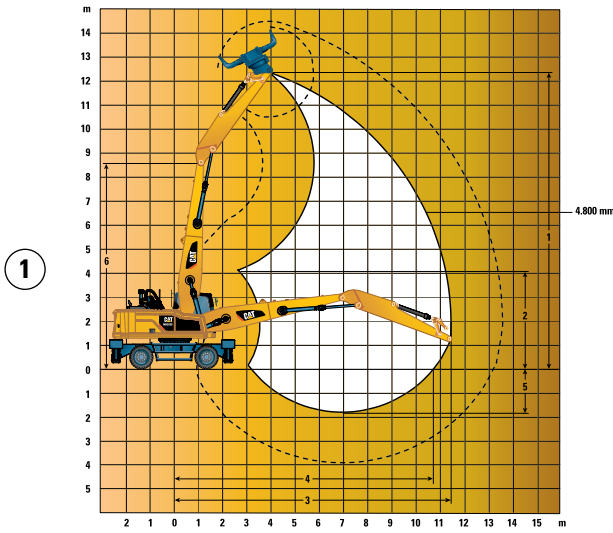

		1	2	3	4	
		<b>Carro MH MH 2,75 m e MH 2,99 m</b>				<b>Carro standard</b>
<b>Tipo / lunghezza braccio</b>		<b>Braccio MH/6.800 mm</b>				<b>Braccio a geometria variabile</b>
<b>Lunghezza avambraccio</b>	mm	<b>4.800</b>	<b>4.900</b>	<b>5.500</b>	<b>5.900</b>	<b>2.900</b>
<b>Tipo di avambraccio</b>		<b>Diritto</b>	<b>Terminale di posa</b>	<b>Terminale di posa</b>	<b>Terminale di posa</b>	<b>Diritto</b>
<b>1 Altezza massima</b>	mm	12.425	12.505	12.605	13.300	9.220
<b>2 Altezza di scarico minima</b>	mm	4.120	4.025	3.290	3.090	4.135
<b>3 Sbraccio massimo</b>	mm	11.435	11.530	11.910	12.485	8.675
<b>4 Sbraccio massimo a terra</b>	mm	10.720	10.850	—	12.050	8.470
<b>5 Profondità massima</b>	mm	1.825	1.920	2.525	2.925	4.965
<b>6 Altezza perno del braccio</b>	mm	8.620				N/D

Tutte le dimensioni si riferiscono al perno dell'estremità dell'avambraccio.

# Caratteristiche tecniche del movimentatore di materiali gommato MH3026

## Guida alla gamma delle attrezzature\*

Carro	Standard (2,75 m)								MH (2,75 m)								MH (2,99 m)								
	2 gruppi di stabilizzatori abbassati								2 gruppi di stabilizzatori abbassati								2 gruppi di stabilizzatori abbassati								
	Braccio monopezzo		Braccio VA		Braccio MH (6,8 m)				Braccio monopezzo		Braccio VA		Braccio MH (6,8 m)				Braccio monopezzo		Braccio VA		Braccio MH (6,8 m)				
Tipo di braccio	2.500 mm	2.900 mm	2.500 mm	2.900 mm	4.800 mm <sup>(1)</sup>	4.900 mm <sup>(2)</sup>	5.500 mm <sup>(2)</sup>	5.900 mm <sup>(2)</sup>	2.500 mm	2.900 mm	2.500 mm	2.900 mm	4.800 mm <sup>(1)</sup>	4.900 mm <sup>(2)</sup>	5.500 mm <sup>(2)</sup>	5.900 mm <sup>(2)</sup>	2.500 mm	2.900 mm	2.500 mm	2.900 mm	4.800 mm <sup>(1)</sup>	4.900 mm <sup>(2)</sup>	5.500 mm <sup>(2)</sup>	5.900 mm <sup>(2)</sup>	
Lunghezza avambraccio																									
<b>Attrezzature per movimentazione materiali</b>																									
Benna mordente da selezione o demolizione	G315 GC																								
	G315B-D/R																								
	G315B-D/R CAN fisso																								
	G315B-WH 800 L																								
	G315B-WH 1100 L																								
Cilindri orizzontali con benna a polipo (4 o 5 valve)	GSH15B 400 L	1,8	1,8	1,8	1,8	1,8	1,8	1,8	1,8	1,8	1,8	1,8	1,8	1,8	1,8	1,8	1,8	1,8	1,8	1,8	1,8	1,8	1,8	1,8	
	GSH15B 500 L	1,8	1,8	1,8	1,8	1,2	1,8	1,8	1,2	1,8	1,8	1,8	1,8	1,8	1,8	1,8	1,8	1,8	1,8	1,8	1,8	1,8	1,8	1,8	
	GSH15B 600 L	1,8	1,8	1,8	1,8	1,2	1,2	1,2		1,8	1,8	1,8	1,8	1,8	1,8	1,8	1,8	1,8	1,8	1,8	1,8	1,8	1,8	1,8	
	GSH15B 800 L	1,8	1,2	1,8	1,2		1,2			1,8	1,2	1,8	1,2	1,8	1,8	1,8	1,2	1,8	1,2	1,8	1,2	1,8	1,8	1,8	1,2
	GSH420/GSH520 500 L	1,8	1,8	1,8	1,8	1,2	1,8	1,8	1,2	1,8	1,8	1,8	1,8	1,8	1,8	1,8	1,8	1,8	1,8	1,8	1,8	1,8	1,8	1,8	1,8
	GSH420/GSH520 600 L	1,8	1,8	1,8	1,8	1,2	1,8	1,2	1,2	1,8	1,8	1,8	1,8	1,8	1,8	1,8	1,8	1,8	1,8	1,8	1,8	1,8	1,8	1,8	1,8
	GSH420/GSH520 750 L	1,8	1,2	1,8	1,2		1,2	1,2		1,8	1,2	1,8	1,2	1,8	1,8	1,8	1,8	1,8	1,2	1,8	1,2	1,8	1,8	1,8	1,8
Cilindri verticali con benna a polipo (5 valve)	GSV520/GSV520GC 400 L	1,8	1,8	1,8	1,8	1,8	1,8	1,8	1,8	1,8	1,8	1,8	1,8	1,8	1,8	1,8	1,8	1,8	1,8	1,8	1,8	1,8	1,8	1,8	
	GSV520/GSV520GC 500 L	1,8	1,8	1,8	1,8	1,8	1,8	1,8	1,8	1,8	1,8	1,8	1,8	1,8	1,8	1,8	1,8	1,8	1,8	1,8	1,8	1,8	1,8	1,8	
	GSV520/GSV520GC 600 L	1,8	1,8	1,8	1,8	1,2	1,8	1,8	1,2	1,8	1,8	1,8	1,8	1,8	1,8	1,8	1,8	1,8	1,8	1,8	1,8	1,8	1,8	1,8	
	GSV520/GSV520GC 750 L	1,8	1,8	1,8	1,2		1,2	1,2		1,8	1,8	1,8	1,2	1,8	1,8	1,8	1,8	1,8	1,8	1,8	1,2	1,8	1,8	1,8	1,8
Benna mordente	CTV15 1000 L	1,8	1,2	1,8	1,2		1,2		1,8	1,2	1,8	1,2	1,2	1,8	1,8	1,2	1,8	1,2	1,8	1,2	1,8	1,8	1,8	1,8	
	CTV15 1200 L	1,2		1,2					1,2		1,2		1,2	1,2	1,2	1,2	1,2	1,2	1,2	1,2		1,2	1,8	1,2	1,2
	CTV15 1.500 L																					1,2	1,2	1,2	
	CTV15 1700 L																						1,2		
Densità del materiale	1,2 [T/m <sup>3</sup> ] (materiale meno denso)/1,8 [T/m <sup>3</sup> ] (materiale standard)																								
<b>Attrezzature da demolizione</b>																									
Cesoia	S320B																								
	S325B																								
	S340B																								
Compattatore a piastra vibrante	CVP75																								
Attacco rapido	Cat-PG	Questi attacchi sono disponibili per l'MH3026 (leverismo avambraccio).																							
Attacco rapido dedicato	CW-30																								
	CW-30s																								

<sup>(1)</sup> Avambraccio dritto

<sup>(2)</sup> Avambraccio con terminale di posa

- Attrezzatura compatibile
- Attacco diretto o dedicato
- Solo attacco diretto
- Montaggio su braccio
- Solo sulla parte anteriore
- Non consigliato

\*Offerte non disponibili in tutti i paesi. Gli abbinamenti variano in base alla configurazione dell'escavatore gommato. Per conoscere la gamma disponibile in una determinata zona e per informazioni sugli abbinamenti di attrezzature appropriati, rivolgersi al proprio dealer Cat.

CAN fisso: piastre adattatore ad attacco rapido CW

Benna a polipo per demolizione e smistamento: D (gusci da demolizione), R (gusci da riciclaggio), WH (movimentazione rifiuti)

Nota: GSH425/GSH525 saranno disponibili solo nella seconda metà del 2018.



# Caratteristiche tecniche del movimentatore di materiali gommato MH3026

## Capacità di sollevamento

Tutti i valori sono espressi in kg, cilindro benna e leverismo installati, attrezzatura: nessuna, montante idraulico della cabina, carri MH, con contrappeso (5.200 kg), sollevamento potenziato attivo.



**Carri**  
MH (2,75 m e 2,99 m)

**Braccio**  
6,8 m MH

**Avbraccio**  
4,8 m dritto

Altezza punto di carico	Configurazione del carro	4.500 mm			6.000 mm			7.500 mm			9.000 mm			10.500 mm			mm		
		Altezza punto di carico	Carico sulla parte anteriore	Carico sulla parte posteriore	Carico sulla parte anteriore	Carico sulla parte posteriore	Carico laterale	Carico sulla parte anteriore	Carico sulla parte posteriore	Carico laterale	Carico sulla parte anteriore	Carico sulla parte posteriore	Carico laterale	Carico sulla parte anteriore	Carico sulla parte posteriore	Carico laterale	Carico sulla parte anteriore	Carico sulla parte posteriore	Carico laterale
12.000 mm	MH (2,99 m) – stabilizzatori sollevati – pneumatici in gomma piena	*8.800	*8.800	7.900												*7.750	*7.750	6.700	
	MH (2,99 m) – stabilizzatori abbassati – pneumatici in gomma piena	*8.800	*8.800	*8.800												*7.750	*7.750	*7.750	
	MH (2,75 m) – stabilizzatori sollevati – pneumatici in gomma piena	*8.800	*8.800	7.900												*7.750	*7.750	6.650	
	MH (2,75 m) – stabilizzatori abbassati – pneumatici in gomma piena	*8.800	*8.800	*8.800												*7.750	*7.750	*7.750	
10.500 mm	MH (2,99 m) – stabilizzatori sollevati – pneumatici in gomma piena				6.800	6.800	5.150									4.750	4.750	3.550	
	MH (2,99 m) – stabilizzatori abbassati – pneumatici in gomma piena				*8.850	*8.850	*8.850									*6.150	*6.150	*6.150	
	MH (2,75 m) – stabilizzatori sollevati – pneumatici in gomma piena				6.800	6.800	5.150									4.750	4.750	3.550	
	MH (2,75 m) – stabilizzatori abbassati – pneumatici in gomma piena				*8.850	*8.850	*8.850									*6.150	*6.150	*6.150	
9.000 mm	MH (2,99 m) – stabilizzatori sollevati – pneumatici in gomma piena				6.950	6.950	5.300	4.700	4.700	3.550						3.450	3.450	2.550	
	MH (2,99 m) – stabilizzatori abbassati – pneumatici in gomma piena				*9.000	*9.000	*9.000	*7.700	*7.700	7.350						*5.550	*5.550	5.450	
	MH (2,75 m) – stabilizzatori sollevati – pneumatici in gomma piena				6.900	6.900	5.250	4.700	4.700	3.550						3.450	3.450	2.550	
	MH (2,75 m) – stabilizzatori abbassati – pneumatici in gomma piena				*9.000	*9.000	*9.000	*7.700	*7.700	6.800						*5.550	*5.550	5.000	
7.500 mm	MH (2,99 m) – stabilizzatori sollevati – pneumatici in gomma piena				6.900	6.900	5.250	4.700	4.700	3.550	3.400	3.400	2.500			2.800	2.800	2.050	
	MH (2,99 m) – stabilizzatori abbassati – pneumatici in gomma piena				*9.050	*9.050	*9.050	*7.700	*7.700	7.350	6.600	6.600	5.350			*5.200	*5.200	4.500	
	MH (2,75 m) – stabilizzatori sollevati – pneumatici in gomma piena				6.850	6.850	5.250	4.700	4.700	3.550	3.400	3.400	2.500			2.800	2.800	2.050	
	MH (2,75 m) – stabilizzatori abbassati – pneumatici in gomma piena				*9.050	*9.050	*9.050	*7.700	*7.700	6.800	6.600	6.600	4.950			*5.200	*5.200	4.150	
6.000 mm	MH (2,99 m) – stabilizzatori sollevati – pneumatici in gomma piena				6.700	6.700	5.050	4.600	4.600	3.450	3.350	3.350	2.500	2.500	1.800	2.450	2.450	1.750	
	MH (2,99 m) – stabilizzatori abbassati – pneumatici in gomma piena				*9.400	*9.400	*9.400	*7.850	*7.850	7.250	6.600	6.600	5.300	5.050	4.050	4.900	4.900	3.950	
	MH (2,75 m) – stabilizzatori sollevati – pneumatici in gomma piena				6.700	6.700	5.050	4.600	4.600	3.450	3.350	3.350	2.500	2.500	1.800	2.450	2.450	1.750	
	MH (2,75 m) – stabilizzatori abbassati – pneumatici in gomma piena				*9.400	*9.400	*9.400	*7.850	*7.850	6.650	6.550	6.550	4.900	5.000	3.700	4.900	4.900	3.650	
4.500 mm	MH (2,99 m) – stabilizzatori sollevati – pneumatici in gomma piena	10.200	10.200	7.550	6.350	6.350	4.750	4.450	4.450	3.300	3.250	3.250	2.400	2.500	2.500	1.750	2.200	2.200	1.550
	MH (2,99 m) – stabilizzatori abbassati – pneumatici in gomma piena	*12.850	*12.850	*12.850	*9.900	*9.900	*9.900	*8.050	*8.050	7.050	6.450	6.450	5.200	5.000	4.050	4.550	4.550	3.650	
	MH (2,75 m) – stabilizzatori sollevati – pneumatici in gomma piena	10.200	10.200	7.500	6.350	6.350	4.750	4.450	4.450	3.300	3.250	3.250	2.400	2.500	2.500	1.750	2.200	2.200	1.550
	MH (2,75 m) – stabilizzatori abbassati – pneumatici in gomma piena	*12.850	*12.850	*12.850	*9.900	*9.900	9.400	*8.050	*8.050	6.450	6.450	6.450	4.800	5.000	3.700	4.500	4.500	3.350	
3.000 mm	MH (2,99 m) – stabilizzatori sollevati – pneumatici in gomma piena	9.300	9.300	6.750	5.950	5.950	4.400	4.200	4.200	3.100	3.150	3.150	2.250	2.400	2.400	1.700	2.100	2.100	1.450
	MH (2,99 m) – stabilizzatori abbassati – pneumatici in gomma piena	*14.100	*14.100	*14.100	*10.400	*10.400	9.800	*8.200	*8.200	6.800	6.350	6.350	5.100	4.950	3.950	4.300	4.300	3.450	
	MH (2,75 m) – stabilizzatori sollevati – pneumatici in gomma piena	9.300	9.300	6.700	5.950	5.950	4.350	4.200	4.200	3.100	3.150	3.150	2.250	2.400	2.400	1.700	2.100	2.100	1.450
	MH (2,75 m) – stabilizzatori abbassati – pneumatici in gomma piena	*14.100	*14.100	*14.100	*10.400	*10.400	8.900	*8.200	*8.200	6.250	6.300	6.200	4.650	4.900	3.850	4.200	4.200	3.150	
1.500 mm	MH (2,99 m) – stabilizzatori sollevati – pneumatici in gomma piena	8.450	8.450	5.950	5.550	5.550	4.000	4.000	4.000	2.900	3.000	3.000	2.150	2.350	2.350	1.650	2.050	2.050	1.400
	MH (2,99 m) – stabilizzatori abbassati – pneumatici in gomma piena	*14.450	*14.450	*14.450	*10.500	*10.500	9.300	*8.150	*8.150	6.550	6.200	6.200	4.950	4.850	3.900	*4.000	*4.000	3.400	
	MH (2,75 m) – stabilizzatori sollevati – pneumatici in gomma piena	8.450	8.450	5.950	5.550	5.550	4.000	4.000	4.000	2.850	3.000	3.000	2.150	2.350	2.350	1.650	2.050	2.050	1.400
	MH (2,75 m) – stabilizzatori abbassati – pneumatici in gomma piena	*14.450	*14.450	13.600	*10.500	*10.500	8.450	*8.150	*8.150	6.000	6.150	6.150	4.550	4.850	3.550	*4.000	*4.000	3.100	
0 mm	MH (2,99 m) – stabilizzatori sollevati – pneumatici in gomma piena	7.950	7.950	5.500	5.250	5.250	3.700	3.800	3.800	2.700	2.900	2.900	2.050	2.300	2.300	1.600			
	MH (2,99 m) – stabilizzatori abbassati – pneumatici in gomma piena	*9.550	*9.550	*9.550	*9.900	*9.900	8.950	*7.650	*7.650	6.350	*6.000	*6.000	4.650	*4.450	*4.450	3.850			
	MH (2,75 m) – stabilizzatori sollevati – pneumatici in gomma piena	7.950	7.950	5.500	5.250	5.250	3.700	3.800	3.800	2.700	2.900	2.900	2.050	2.200	2.200	1.600			
	MH (2,75 m) – stabilizzatori abbassati – pneumatici in gomma piena	*9.550	*9.550	*9.550	*9.900	*9.900	8.100	*7.650	*7.650	5.800	*6.000	*6.000	4.400	*4.450	*4.450	3.500			
-1.500 mm	MH (2,99 m) – stabilizzatori sollevati – pneumatici in gomma piena				5.100	5.100	3.550	3.700	3.700	2.600									
	MH (2,99 m) – stabilizzatori abbassati – pneumatici in gomma piena				*8.450	*8.450	*8.450	*6.600	*6.600	6.250									
	MH (2,75 m) – stabilizzatori sollevati – pneumatici in gomma piena				5.050	5.050	3.550	3.700	3.700	2.600									
	MH (2,75 m) – stabilizzatori abbassati – pneumatici in gomma piena				*8.450	*8.450	7.950	*6.600	*6.600	5.650									

\* Limitato dal carico idraulico anziché dal carico di ribaltamento.

Le capacità di sollevamento sono basate sugli standard ISO 10567:2007 e non superano l'87% della capacità di sollevamento idraulico o il 75% del carico di ribaltamento. Il punto di carico corrisponde alla linea centrale del perno di montaggio dello snodo della benna sull'avbraccio. L'asse oscillante deve essere bloccato. Le capacità di sollevamento sono calcolate con la macchina posizionata su una superficie stabile e uniforme. Per la capacità di sollevamento con benna e/o attacco rapido incluso, sottrarre il rispettivo peso dai valori riportati in precedenza. L'impiego di un punto di attacco dell'attrezzatura per movimentare/sovrare oggetti potrebbe influenzare le prestazioni di sollevamento della macchina.

Per informazioni specifiche su un prodotto, consultare sempre il manuale di funzionamento e manutenzione corrispondente.





# Caratteristiche tecniche del movimentatore di materiali gommato MH3026

## Capacità di sollevamento

Tutti i valori sono espressi in kg, attrezzatura: montante idraulico della cabina carri MH, con contrappeso (5.200 kg), sollevamento potenziato attivo.



**Carri** MH (2,75 m e 2,99 m)      **Braccio** 6,8 m MH      **Avambraccio** MH da 5,5 m (terminale di posa)

Altezza punto di carico	Configurazione del carro	3.000 mm			4.500 mm			6.000 mm			7.500 mm			9.000 mm			10.500 mm			mm			
		Altezza punto di carico	Carico sulla parte anteriore	Carico sulla parte posteriore	Carico sulla parte anteriore	Carico sulla parte posteriore	Carico laterale	Carico sulla parte anteriore	Carico sulla parte posteriore	Carico laterale	Carico sulla parte anteriore	Carico sulla parte posteriore	Carico laterale	Carico sulla parte anteriore	Carico sulla parte posteriore	Carico laterale	Carico sulla parte anteriore	Carico sulla parte posteriore	Carico laterale	Carico sulla parte anteriore	Carico sulla parte posteriore	Carico laterale	
10.500 mm	MH (2,99 m) – stabilizzatori sollevati – pneumatici in gomma piena											5.050	5.050	3.900							4.450	4.450	3.400
	MH (2,99 m) – stabilizzatori abbassati – pneumatici in gomma piena											*6.400	*6.400	*6.400							*5.300	*5.300	*5.300
	MH (2,75 m) – stabilizzatori sollevati – pneumatici in gomma piena											5.050	5.050	3.900							4.450	4.450	3.400
	MH (2,75 m) – stabilizzatori abbassati – pneumatici in gomma piena											*6.400	*6.400	*6.400							*5.300	*5.300	*5.300
9.000 mm	MH (2,99 m) – stabilizzatori sollevati – pneumatici in gomma piena											5.150	5.150	4.000	3.800	3.800	2.900				3.450	3.450	2.600
	MH (2,99 m) – stabilizzatori abbassati – pneumatici in gomma piena											*7.700	*7.700	*7.700	*5.950	*5.950	5.750				*4.900	*4.900	*4.900
	MH (2,75 m) – stabilizzatori sollevati – pneumatici in gomma piena											5.150	5.150	4.000	3.750	3.750	2.900				3.450	3.450	2.600
	MH (2,75 m) – stabilizzatori abbassati – pneumatici in gomma piena											*7.700	*7.700	7.200	*5.950	*5.950	5.300				*4.900	*4.900	4.850
7.500 mm	MH (2,99 m) – stabilizzatori sollevati – pneumatici in gomma piena											5.150	5.150	3.950	3.800	3.800	2.900				2.900	2.900	2.200
	MH (2,99 m) – stabilizzatori abbassati – pneumatici in gomma piena											*7.700	*7.700	*7.700	*6.800	*6.800	5.750				*4.700	*4.700	4.450
	MH (2,75 m) – stabilizzatori sollevati – pneumatici in gomma piena											5.100	5.100	3.950	3.800	3.800	2.900				2.900	2.900	2.200
	MH (2,75 m) – stabilizzatori abbassati – pneumatici in gomma piena											*7.700	*7.700	7.200	*6.800	*6.800	5.350				*4.700	*4.700	4.150
6.000 mm	MH (2,99 m) – stabilizzatori sollevati – pneumatici in gomma piena											7.150	7.150	5.500	5.000	5.000	3.850	3.750	3.750	2.850	2.900	2.900	2.150
	MH (2,99 m) – stabilizzatori abbassati – pneumatici in gomma piena											*9.200	*9.200	*9.200	*7.900	*7.900	7.650	*6.850	*6.850	5.700	5.400	5.400	4.450
	MH (2,75 m) – stabilizzatori sollevati – pneumatici in gomma piena											7.150	7.150	5.500	5.000	5.000	3.850	3.750	3.750	2.850	2.900	2.900	2.150
	MH (2,75 m) – stabilizzatori abbassati – pneumatici in gomma piena											*9.200	*9.200	*9.200	*7.900	*7.900	7.100	*6.850	*6.850	5.300	5.400	5.400	4.100
4.500 mm	MH (2,99 m) – stabilizzatori sollevati – pneumatici in gomma piena											6.850	6.850	5.250	4.850	4.850	3.700	3.650	3.650	2.750	2.850	2.850	2.100
	MH (2,99 m) – stabilizzatori abbassati – pneumatici in gomma piena											*8.800	*8.800	*8.800	*8.150	*8.150	7.450	6.850	6.850	5.600	5.350	5.350	4.400
	MH (2,75 m) – stabilizzatori sollevati – pneumatici in gomma piena											6.850	6.850	5.250	4.850	4.850	3.700	3.650	3.650	2.750	2.850	2.850	2.100
	MH (2,75 m) – stabilizzatori abbassati – pneumatici in gomma piena											*8.800	*8.800	*8.800	*8.150	*8.150	6.900	6.850	6.850	5.150	5.350	5.350	4.050
3.000 mm	MH (2,99 m) – stabilizzatori sollevati – pneumatici in gomma piena											20.100	20.100	13.850	10.000	10.000	7.400	6.450	6.450	4.850	4.600	3.500	3.500
	MH (2,99 m) – stabilizzatori abbassati – pneumatici in gomma piena											*20.800	*20.800	*20.800	*13.850	*13.850	*13.850	*10.450	*10.450	10.300	*8.450	*8.450	7.200
	MH (2,75 m) – stabilizzatori sollevati – pneumatici in gomma piena											20.100	20.100	13.800	10.000	10.000	7.400	6.450	6.450	4.850	4.600	3.500	3.500
	MH (2,75 m) – stabilizzatori abbassati – pneumatici in gomma piena											*20.800	*20.800	*20.800	*13.850	*13.850	*13.850	*10.450	*10.450	9.450	*6.450	*8.450	6.650
1.500 mm	MH (2,99 m) – stabilizzatori sollevati – pneumatici in gomma piena											*6.450	*6.450	*6.450	9.100	9.100	6.600	6.000	6.000	4.450	4.400	3.250	3.350
	MH (2,99 m) – stabilizzatori abbassati – pneumatici in gomma piena											*6.450	*6.450	*6.450	*14.800	*14.800	*14.800	*10.850	*10.850	9.800	*8.550	*8.550	6.950
	MH (2,75 m) – stabilizzatori sollevati – pneumatici in gomma piena											*6.450	*6.450	*6.450	9.100	9.100	6.550	6.000	6.000	4.450	4.350	3.250	3.350
	MH (2,75 m) – stabilizzatori abbassati – pneumatici in gomma piena											*6.450	*6.450	*6.450	*14.800	*14.800	*14.200	*10.850	*10.850	8.950	*2.550	*8.550	6.400
0 mm	MH (2,99 m) – stabilizzatori sollevati – pneumatici in gomma piena											*4.500	*4.500	*4.500	8.500	8.500	6.000	5.650	5.650	4.100	4.200	3.050	3.250
	MH (2,99 m) – stabilizzatori abbassati – pneumatici in gomma piena											*4.500	*4.500	*4.500	*13.950	*13.950	*13.950	*10.650	*10.650	9.400	*8.300	*8.300	6.700
	MH (2,75 m) – stabilizzatori sollevati – pneumatici in gomma piena											*4.500	*4.500	*4.500	8.450	8.450	6.000	5.650	5.650	4.100	4.150	3.050	3.250
	MH (2,75 m) – stabilizzatori abbassati – pneumatici in gomma piena											*4.500	*4.500	*4.500	*13.950	*13.950	12.550	*10.650	*10.650	8.550	*8.300	*8.300	6.150
-1.500 mm	MH (2,99 m) – stabilizzatori sollevati – pneumatici in gomma piena											8.150	8.150	5.700	5.450	5.450	3.900	4.050	4.050	2.950	3.150	3.150	2.300
	MH (2,99 m) – stabilizzatori abbassati – pneumatici in gomma piena											*10.550	*10.550	*10.550	*9.600	*9.600	9.150	*7.550	*7.550	6.550	*5.900	*5.900	5.050
	MH (2,75 m) – stabilizzatori sollevati – pneumatici in gomma piena											8.150	8.150	5.700	5.450	5.450	3.900	4.050	4.050	2.950	3.150	3.150	2.300
	MH (2,75 m) – stabilizzatori abbassati – pneumatici in gomma piena											*10.550	*10.550	*10.550	*9.600	*9.600	8.300	*7.550	*7.550	6.000	*5.900	*5.900	4.850

\* Limitato dal carico idraulico anziché dal carico di ribaltamento.

Le capacità di sollevamento sono basate sugli standard ISO 10567:2007 e non superano l'87% della capacità di sollevamento idraulico o il 75% del carico di ribaltamento. Il punto di carico corrisponde alla linea centrale del perno di montaggio dello snodo della benna sull'avambraccio. L'assale oscillante deve essere bloccato. Le capacità di sollevamento sono calcolate con la macchina posizionata su una superficie stabile e uniforme. Per la capacità di sollevamento con benna e/o attacco rapido incluso, sottrarre il rispettivo peso dai valori riportati in precedenza. L'impiego di un punto di attacco dell'attrezzatura per movimentare/solevare oggetti potrebbe influenzare le prestazioni di sollevamento della macchina.

Per informazioni specifiche su un prodotto, consultare sempre il manuale di funzionamento e manutenzione corrispondente.

# Caratteristiche tecniche del movimentatore di materiali gommato MH3026

## Capacità di sollevamento

Tutti i valori sono espressi in kg, attrezzatura: montante idraulico della cabina carri MH, con contrappeso (5.200 kg), sollevamento potenziato attivo.

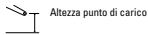

Altezza punto di carico



Carico sulla parte anteriore



Carico laterale



Carico a sbarrico massimo (estremità avambraccio/perno benna)

**Carri** MH (2,75 m e 2,99 m) **Braccio** 6,8 m MH **Avambraccio** MH da 5,9 m (terminale di posa)

Altezza punto di carico	Configurazione del carro	3.000 mm		4.500 mm		6.000 mm		7.500 mm		9.000 mm		10.500 mm		12.000 mm		mm		
		Carri	Carri	Carri	Carri	Carri	Carri	Carri	Carri	Carri	Carri	Carri	Carri	Carri	Carri	Carri	Carri	mm
12.000 mm	MH (2,99 m) – stabilizzatori sollevati – pneumatici in gomma piena					7.200	5.550									5.400	4.150	7.090
	MH (2,99 m) – stabilizzatori abbassati – pneumatici in gomma piena					*7.450	*7.450									*5.700	*5.700	
	MH (2,75 m) – stabilizzatori sollevati – pneumatici in gomma piena					7.200	5.550									5.400	4.150	
	MH (2,75 m) – stabilizzatori abbassati – pneumatici in gomma piena					*7.450	*7.450									*5.700	*5.700	
10.500 mm	MH (2,99 m) – stabilizzatori sollevati – pneumatici in gomma piena							5.150	4.000							3.800	2.900	8.910
	MH (2,99 m) – stabilizzatori abbassati – pneumatici in gomma piena							*7.250	*7.250							*4.950	*4.950	
	MH (2,75 m) – stabilizzatori sollevati – pneumatici in gomma piena							5.150	4.000							3.800	2.900	
	MH (2,75 m) – stabilizzatori abbassati – pneumatici in gomma piena							*7.250	*7.250							*4.950	*4.950	
9.000 mm	MH (2,99 m) – stabilizzatori sollevati – pneumatici in gomma piena							5.200	4.050	3.850	2.950					3.050	2.300	10.180
	MH (2,99 m) – stabilizzatori abbassati – pneumatici in gomma piena							*7.450	*7.450	*6.700	*5.800					*4.550	*4.550	
	MH (2,75 m) – stabilizzatori sollevati – pneumatici in gomma piena							5.200	4.050	3.850	2.950					3.050	2.300	
	MH (2,75 m) – stabilizzatori abbassati – pneumatici in gomma piena							*7.450	*7.450	*6.700	*5.400					*4.550	*4.550	
7.500 mm	MH (2,99 m) – stabilizzatori sollevati – pneumatici in gomma piena							5.200	4.050	3.850	2.950	2.950	2.200			2.650	1.950	11.110
	MH (2,99 m) – stabilizzatori abbassati – pneumatici in gomma piena							*7.500	*7.500	*6.650	*5.800	5.450	4.500			*4.350	*4.050	
	MH (2,75 m) – stabilizzatori sollevati – pneumatici in gomma piena							5.200	4.050	3.850	2.950	2.950	2.200			2.650	1.950	
	MH (2,75 m) – stabilizzatori abbassati – pneumatici in gomma piena							*7.500	*7.500	*6.650	*5.400	5.450	4.150			*4.350	*3.750	
6.000 mm	MH (2,99 m) – stabilizzatori sollevati – pneumatici in gomma piena							5.100	3.950	3.800	2.900	2.900	2.200			2.350	1.750	11.760
	MH (2,99 m) – stabilizzatori abbassati – pneumatici in gomma piena							*7.700	*7.700	*6.750	*5.750	5.450	4.450			*4.300	*3.700	
	MH (2,75 m) – stabilizzatori sollevati – pneumatici in gomma piena							5.100	3.950	3.800	2.900	2.900	2.200			2.350	1.750	
	MH (2,75 m) – stabilizzatori abbassati – pneumatici in gomma piena							*7.700	*7.700	*6.750	*5.350	5.450	4.150			*4.300	*3.400	
4.500 mm	MH (2,99 m) – stabilizzatori sollevati – pneumatici in gomma piena					6.950	5.350	4.900	3.750	3.700	2.800	2.850	2.150	2.250	1.650	2.200	1.600	12.200
	MH (2,99 m) – stabilizzatori abbassati – pneumatici in gomma piena					*9.500	*9.500	*8.000	7.550	*6.850	5.650	5.400	4.400	4.350	3.550	4.200	3.450	
	MH (2,75 m) – stabilizzatori sollevati – pneumatici in gomma piena					6.950	5.350	4.900	3.750	3.650	2.800	2.850	2.150	2.250	1.650	2.200	1.600	
	MH (2,75 m) – stabilizzatori abbassati – pneumatici in gomma piena					*9.500	*9.500	*8.000	6.950	*6.850	5.200	5.400	4.100	4.350	3.250	4.200	3.200	
3.000 mm	MH (2,99 m) – stabilizzatori sollevati – pneumatici in gomma piena			10.250	7.600	6.550	4.950	4.700	3.550	3.550	2.650	2.800	2.050	2.250	1.650	2.100	1.500	12.430
	MH (2,99 m) – stabilizzatori abbassati – pneumatici in gomma piena			*13.350	*13.350	*10.250	*10.250	*8.350	7.300	6.750	5.500	5.300	4.300	4.300	3.500	4.050	3.300	
	MH (2,75 m) – stabilizzatori sollevati – pneumatici in gomma piena			10.250	7.600	6.550	4.950	4.650	3.550	3.550	2.650	2.750	2.050	2.200	1.650	2.100	1.500	
	MH (2,75 m) – stabilizzatori abbassati – pneumatici in gomma piena			*13.350	*13.350	*10.250	9.550	*8.350	6.700	6.750	5.050	5.300	4.000	4.300	3.250	4.050	3.050	
1.500 mm	MH (2,99 m) – stabilizzatori sollevati – pneumatici in gomma piena			9.300	6.750	6.100	4.550	4.450	3.300	3.400	2.500	2.700	2.000	2.200	1.600	2.050	1.500	12.480
	MH (2,99 m) – stabilizzatori abbassati – pneumatici in gomma piena			*14.600	*14.600	*10.750	9.900	*8.500	7.000	6.550	5.350	5.200	4.250	4.250	3.450	4.000	3.250	
	MH (2,75 m) – stabilizzatori sollevati – pneumatici in gomma piena			9.300	6.750	6.100	4.550	4.400	3.300	3.400	2.500	2.700	2.000	2.200	1.600	2.050	1.500	
	MH (2,75 m) – stabilizzatori abbassati – pneumatici in gomma piena			*14.600	14.550	*10.750	9.050	*8.500	6.450	6.550	4.900	5.200	3.900	4.250	3.200	4.000	3.000	
0 mm	MH (2,99 m) – stabilizzatori sollevati – pneumatici in gomma piena	*4.050	*4.050	8.600	6.100	5.700	4.150	4.200	3.100	3.250	2.400	2.600	1.900	2.150	1.550			
	MH (2,99 m) – stabilizzatori abbassati – pneumatici in gomma piena	*4.050	*4.050	*14.600	*14.600	*10.750	9.450	*8.400	6.750	6.400	5.200	5.100	4.150	*4.000	3.400			
	MH (2,75 m) – stabilizzatori sollevati – pneumatici in gomma piena	*4.050	*4.050	8.550	6.100	5.700	4.150	4.200	3.100	3.250	2.400	2.600	1.900	2.150	1.550			
	MH (2,75 m) – stabilizzatori abbassati – pneumatici in gomma piena	*4.050	*4.050	*14.600	13.700	*10.750	8.800	*8.400	6.200	6.400	4.750	5.100	3.800	*4.000	3.150			
-1.500 mm	MH (2,99 m) – stabilizzatori sollevati – pneumatici in gomma piena			8.200	5.750	5.450	3.950	4.050	2.950	3.150	2.300	2.550	1.850					
	MH (2,99 m) – stabilizzatori abbassati – pneumatici in gomma piena			*10.400	*10.400	*9.950	9.150	*7.750	6.550	*6.150	5.050	*4.750	4.100					
	MH (2,75 m) – stabilizzatori sollevati – pneumatici in gomma piena			8.150	5.700	5.450	3.900	4.050	2.950	3.150	2.300	2.550	1.850					
	MH (2,75 m) – stabilizzatori abbassati – pneumatici in gomma piena			*10.400	*10.400	*9.950	8.300	*7.750	6.000	*6.150	4.650	*4.750	3.750					

\* Limitato dal carico idraulico anziché dal carico di ribaltamento.

Le capacità di sollevamento sono basate sugli standard ISO 10567:2007 e non superano l'87% della capacità di sollevamento idraulico o il 75% del carico di ribaltamento. Il punto di carico corrisponde alla linea centrale del perno di montaggio dello snodo della benna sull'avambraccio. L'assale oscillante deve essere bloccato. Le capacità di sollevamento sono calcolate con la macchina posizionata su una superficie stabile e uniforme. Per la capacità di sollevamento con benna e/o attacco rapido incluso, sottrarre il rispettivo peso dai valori riportati in precedenza. L'impiego di un punto di attacco dell'attrezzatura per movimentare/sovrare oggetti potrebbe influenzare le prestazioni di sollevamento della macchina.

Per informazioni specifiche su un prodotto, consultare sempre il manuale di funzionamento e manutenzione corrispondente.



# Caratteristiche tecniche del movimentatore di materiali gommato MH3026

## Capacità di sollevamento

Tutti i valori sono espressi in kg, cilindro benna e leverismo installati, attrezzatura: nessuna, montante idraulico della cabina, carri escavatore, con pneumatici, con contrappeso (5.200 kg), sollevamento potenziato attivo.



Carri Escavatore	Configurazione del carro	Braccio VA									Avambraccio 2,9 m						
		3.000 mm			4.500 mm			6.000 mm			7.500 mm			mm			
9.000 mm	Stabilizzatore anteriore e apripista posteriore sollevati				*4.200	*4.200	*4.200							*4.150	*4.150	*4.150	4.510
	Stabilizzatore anteriore e apripista posteriore abbassati				*4.200	*4.200	*4.200							*4.150	*4.150	*4.150	
	Apripista anteriore e stabilizzatore posteriore sollevati				*4.200	*4.200	*4.200							*4.150	*4.150	*4.150	
	Apripista anteriore e stabilizzatore posteriore abbassati				*4.200	*4.200	*4.200							*4.150	*4.150	*4.150	
7.500 mm	Stabilizzatore anteriore e apripista posteriore sollevati							*5.100	*5.100	4.900				*3.100	*3.100	*3.100	6.410
	Stabilizzatore anteriore e apripista posteriore abbassati							*5.100	*5.100	*5.100				*3.100	*3.100	*3.100	
	Apripista anteriore e stabilizzatore posteriore sollevati							*5.100	*5.100	4.900				*3.100	*3.100	*3.100	
	Apripista anteriore e stabilizzatore posteriore abbassati							*5.100	*5.100	*5.100				*3.100	*3.100	*3.100	
6.000 mm	Stabilizzatore anteriore e apripista posteriore sollevati							*6.300	*6.300	4.950	*3.150	*3.150	*3.150	*2.750	*2.750	*2.750	7.540
	Stabilizzatore anteriore e apripista posteriore abbassati							*6.300	*6.300	*6.300	*3.150	*3.150	*3.150	*2.750	*2.750	*2.750	
	Apripista anteriore e stabilizzatore posteriore sollevati							*6.300	6.150	4.950	*3.150	*3.150	*3.150	*2.750	*2.750	*2.750	
	Apripista anteriore e stabilizzatore posteriore abbassati							*6.300	*6.300	*6.300	*3.150	*3.150	*3.150	*2.750	*2.750	*2.750	
4.500 mm	Stabilizzatore anteriore e apripista posteriore sollevati				*7.850	*7.850	7.400	6.500	6.150	4.750	4.550	4.300	3.350	*2.600	*2.600	*2.600	8.230
	Stabilizzatore anteriore e apripista posteriore abbassati				*7.850	*7.850	*7.850	*6.800	*6.800	*6.800	*5.600	*5.600	5.050	*2.600	*2.600	*2.600	
	Apripista anteriore e stabilizzatore posteriore sollevati				*7.850	*7.850	7.400	6.700	5.950	4.750	4.700	4.150	3.350	*2.600	*2.600	*2.600	
	Apripista anteriore e stabilizzatore posteriore abbassati				*7.850	*7.850	*7.850	*6.800	*6.800	*6.800	*5.600	*5.600	5.200	*2.600	*2.600	*2.600	
3.000 mm	Stabilizzatore anteriore e apripista posteriore sollevati				9.650	9.000	6.800	6.200	5.850	4.500	4.400	4.200	3.200	*2.600	*2.600	2.550	8.590
	Stabilizzatore anteriore e apripista posteriore abbassati				*10.000	*10.000	*10.000	*7.300	*7.300	6.950	*5.800	*5.800	4.950	*2.600	*2.600	*2.600	
	Apripista anteriore e stabilizzatore posteriore sollevati				9.950	8.700	6.800	6.400	5.650	4.500	4.550	4.050	3.200	*2.600	*2.600	2.550	
	Apripista anteriore e stabilizzatore posteriore abbassati				*10.000	*10.000	*10.000	*7.300	*7.300	7.150	*5.800	*5.800	5.050	*2.600	*2.600	*2.600	
1.500 mm	Stabilizzatore anteriore e apripista posteriore sollevati				9.050	8.350	6.250	5.950	5.600	4.250	4.300	4.050	3.100	*2.650	*2.650	2.450	8.670
	Stabilizzatore anteriore e apripista posteriore abbassati				*11.400	*11.400	10.200	*7.950	*7.950	6.650	*6.100	*6.100	4.800	*2.650	*2.650	*2.650	
	Apripista anteriore e stabilizzatore posteriore sollevati				9.350	8.100	6.250	6.150	5.400	4.250	4.450	3.900	3.100	*2.650	*2.650	2.450	
	Apripista anteriore e stabilizzatore posteriore abbassati				*11.400	*11.400	10.600	*7.950	*7.950	6.850	*6.100	*6.100	4.950	*2.650	*2.650	*2.650	
0 mm	Stabilizzatore anteriore e apripista posteriore sollevati				8.700	8.050	5.950	5.700	5.350	4.050	4.150	3.950	3.000	*2.850	*2.850	2.500	8.470
	Stabilizzatore anteriore e apripista posteriore abbassati				*11.750	*11.750	9.850	*8.500	*8.500	6.450	*6.450	*6.450	4.700	*2.850	*2.850	*2.850	
	Apripista anteriore e stabilizzatore posteriore sollevati				9.000	7.750	5.950	5.900	5.200	4.050	4.300	3.800	3.000	*2.850	*2.850	2.500	
	Apripista anteriore e stabilizzatore posteriore abbassati				*11.750	*11.750	10.200	*8.500	*8.500	6.650	*6.450	*6.450	4.900	*2.850	*2.850	*2.850	
-1.500 mm	Stabilizzatore anteriore e apripista posteriore sollevati	*9.450	*9.450	*9.450	8.600	7.950	5.850	5.600	5.300	3.950	4.150	3.900	2.950	*3.250	*3.250	2.750	7.980
	Stabilizzatore anteriore e apripista posteriore abbassati	*9.450	*9.450	*9.450	*10.950	*10.950	9.750	*8.100	*8.100	6.350	*6.000	*6.000	4.650	*3.250	*3.250	*3.250	
	Apripista anteriore e stabilizzatore posteriore sollevati	*9.450	*9.450	*9.450	8.900	7.650	5.850	5.800	5.100	3.950	4.300	3.750	2.950	*3.250	*3.250	2.750	
	Apripista anteriore e stabilizzatore posteriore abbassati	*9.450	*9.450	*9.450	*10.950	*10.950	10.100	*8.100	*8.100	6.550	*6.000	*6.000	4.800	*3.250	*3.250	*3.250	
-3.000 mm	Stabilizzatore anteriore e apripista posteriore sollevati				8.650	8.000	5.900	5.650	5.300	4.000							
	Stabilizzatore anteriore e apripista posteriore abbassati				*9.150	*9.150	*9.150	*6.750	*6.750	6.400							
	Apripista anteriore e stabilizzatore posteriore sollevati				8.950	7.750	5.900	5.650	5.150	4.000							
	Apripista anteriore e stabilizzatore posteriore abbassati				*9.150	*9.150	*9.150	*6.750	*6.750	6.550							

\* Limitato dal carico idraulico anziché dal carico di ribaltamento.

Le capacità di sollevamento sono basate sugli standard ISO 10567:2007 e non superano l'87% della capacità di sollevamento idraulico o il 75% del carico di ribaltamento. Il punto di carico corrisponde alla linea centrale del perno di montaggio dello snodo della benna sull'avambraccio. L'assale oscillante deve essere bloccato. Le capacità di sollevamento sono calcolate con la macchina posizionata su una superficie stabile e uniforme. Per la capacità di sollevamento con benna e/o attacco rapido incluso, sottrarre il rispettivo peso dai valori riportati in precedenza. L'impiego di un punto di attacco dell'attrezzatura per movimentare/soffiare oggetti potrebbe influenzare le prestazioni di sollevamento della macchina. La capacità di sollevamento è calcolata con cilindro VA completamente esteso.

Per informazioni specifiche su un prodotto, consultare sempre il manuale di funzionamento e manutenzione corrispondente.

# Caratteristiche tecniche del movimentatore di materiali gommato MH3026

## Capacità di sollevamento

Tutti i valori sono espressi in kg, cilindro benna e leverismo installati, attrezzatura: nessuna, montante idraulico della cabina, carri escavatore, con pneumatici, con contrappeso (5.200 kg), sollevamento potenziato attivo.

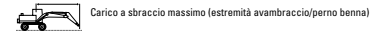
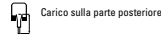
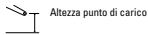

**Carri**  
Escavatore

**Braccio**  
Monopezzo

**Avambraccio**  
2,9 m

Altezza punto di carico	Configurazione del carro	3.000 mm			4.500 mm			6.000 mm			7.500 mm			mm					
		Carico sulla parte anteriore	Carico sulla parte posteriore	Carico laterale	Carico sulla parte anteriore	Carico sulla parte posteriore	Carico laterale	Carico sulla parte anteriore	Carico sulla parte posteriore	Carico laterale	Carico sulla parte anteriore	Carico sulla parte posteriore	Carico laterale	Carico sulla parte anteriore	Carico sulla parte posteriore	Carico laterale			
7.500 mm	Stabilizzatore anteriore e apripista posteriore sollevati																*3.050	*3.050	*3.050
	Stabilizzatore anteriore e apripista posteriore abbassati																*3.050	*3.050	*3.050
	Apripista anteriore e stabilizzatore posteriore sollevati																*3.050	*3.050	*3.050
	Apripista anteriore e stabilizzatore posteriore abbassati																*3.050	*3.050	*3.050
6.000 mm	Stabilizzatore anteriore e apripista posteriore sollevati											*3.850	*3.850	3.400			*2.750	*2.750	*2.750
	Stabilizzatore anteriore e apripista posteriore abbassati											*3.850	*3.850	*3.850			*2.750	*2.750	*2.750
	Apripista anteriore e stabilizzatore posteriore sollevati											*3.850	*3.850	3.400			*2.750	*2.750	*2.750
	Apripista anteriore e stabilizzatore posteriore abbassati											*3.850	*3.850	*3.850			*2.750	*2.750	*2.750
4.500 mm	Stabilizzatore anteriore e apripista posteriore sollevati																		
	Stabilizzatore anteriore e apripista posteriore abbassati																		
	Apripista anteriore e stabilizzatore posteriore sollevati																		
	Apripista anteriore e stabilizzatore posteriore abbassati																		
3.000 mm	Stabilizzatore anteriore e apripista posteriore sollevati																		
	Stabilizzatore anteriore e apripista posteriore abbassati																		
	Apripista anteriore e stabilizzatore posteriore sollevati																		
	Apripista anteriore e stabilizzatore posteriore abbassati																		
1.500 mm	Stabilizzatore anteriore e apripista posteriore sollevati																		
	Stabilizzatore anteriore e apripista posteriore abbassati																		
	Apripista anteriore e stabilizzatore posteriore sollevati																		
	Apripista anteriore e stabilizzatore posteriore abbassati																		
0 mm	Stabilizzatore anteriore e apripista posteriore sollevati																		
	Stabilizzatore anteriore e apripista posteriore abbassati																		
	Apripista anteriore e stabilizzatore posteriore sollevati																		
	Apripista anteriore e stabilizzatore posteriore abbassati																		
-1.500 mm	Stabilizzatore anteriore e apripista posteriore sollevati																		
	Stabilizzatore anteriore e apripista posteriore abbassati																		
	Apripista anteriore e stabilizzatore posteriore sollevati																		
	Apripista anteriore e stabilizzatore posteriore abbassati																		
-3.000 mm	Stabilizzatore anteriore e apripista posteriore sollevati																		
	Stabilizzatore anteriore e apripista posteriore abbassati																		
	Apripista anteriore e stabilizzatore posteriore sollevati																		
	Apripista anteriore e stabilizzatore posteriore abbassati																		
-4.500 mm	Stabilizzatore anteriore e apripista posteriore sollevati																		
	Stabilizzatore anteriore e apripista posteriore abbassati																		
	Apripista anteriore e stabilizzatore posteriore sollevati																		
	Apripista anteriore e stabilizzatore posteriore abbassati																		

\* Limitato dal carico idraulico anziché dal carico di ribaltamento.

Le capacità di sollevamento sono basate sugli standard ISO 10567:2007 e non superano l'87% della capacità di sollevamento idraulico o il 75% del carico di ribaltamento. Il punto di carico corrisponde alla linea centrale del perno di montaggio dello snodo della benna sull'avambraccio. L'assale oscillante deve essere bloccato. Le capacità di sollevamento sono calcolate con la macchina posizionata su una superficie stabile e uniforme. Per la capacità di sollevamento con benna e/o attacco rapido incluso, sottrarre il rispettivo peso dai valori riportati in precedenza. L'impiego di un punto di attacco dell'attrezzatura per movimentare/sovlevare oggetti potrebbe influenzare le prestazioni di sollevamento della macchina.

Per informazioni specifiche su un prodotto, consultare sempre il manuale di funzionamento e manutenzione corrispondente.



## Attrezzatura standard

L'attrezzatura standard può variare. Per ulteriori informazioni, rivolgersi al dealer Cat di zona.

### IMPIANTO ELETTRICO

- Alternatore, 115 A
- Batterie per impieghi gravosi esenti da manutenzione
- Luci
  - Luci di lavoro a LED su braccio e avambraccio
  - Una luce a LED sul contrappeso per la telecamera posteriore e una sul lato destro per la telecamera laterale
  - Luce di cortesia interna a LED per cabina
  - Due luci di circolazione su strada anteriori alogene
  - Due luci di circolazione su strada posteriori a LED
  - Luci di lavoro a LED montate sulla cabina (due anteriori e una posteriore) e compatibili con le strutture FOG
- Interruttore di arresto principale
- Avvisatore acustico

### MOTORE

- Il motore Cat C7.1 con tecnologia ACERT è conforme agli standard sulle emissioni Stage IV
- Tecnologie di post-trattamento, incluso il Modulo emissioni pulite (CEM, Clean Emission Module) Cat
- Filtro dell'aria
- Capacità operativa a un'altitudine di 3.000 m senza riduzione della potenza
- Controllo automatico del regime motore (AESC, Automatic Engine Speed Control) con minimo basso one-touch
- Arresto motore al minimo (EIS, Engine Idle Shutdown)
- Dispositivo di ausilio all'avviamento automatico
- Filtro del combustibile
- Separatore combustibile/acqua con interruttore acqua nel combustibile
- Capacità di raffreddamento fino a 48 °C senza riduzione della potenza
- Selettore della modalità di potenza
- Pompa elettrica di adescamento del combustibile
- Capacità di funzionamento con combustibile biodiesel (B20)

### IDRAULICA

- Rilevamento idraulico regolabile
- Tubi flessibili Cat XT™-6 ES
- Circuiti di comando (standard e a richiesta, a seconda della scelta di braccio/avambraccio/leverismo):
  - Media pressione
    - Circuito di media pressione bidirezionale, per la rotazione o l'inclinazione delle attrezzature
- Modalità di sollevamento potenziato
- Impianto idraulico con rilevamento del carico
- Scambiatore di calore dell'olio
- Raccordi ad attacco rapido
- Pompa separata per il sistema di rotazione
- Comando pompa elettrico (EPC, Electric Pump Control)
- Valvola di ritegno di abbassamento del braccio (BLCV, Boom Lowering Control Valve), con dispositivo di allarme per sovraccarico
- Valvola di ritegno di abbassamento dell'avambraccio (SLCV, Stick Lowering Check Valve)

### CABINA OPERATORE

- Monitor a colori supplementare per le telecamere, visualizzazione in modalità split screen delle immagini di entrambe le telecamere
- Braccioli regolabili
- Condizionatore, riscaldatore e sbrinatori con controllo automatico clima
- Portabicchiere
- Protezioni superiore/anteriore imbullonate
- Portabottiglie
- Impianto tergilicristallo parallelo intermittente (quattro velocità) montato in basso a copertura sia della parte superiore, sia di quella inferiore del vetro del parabrezza
- Radio CD/MP3 (12 V) dotata di altoparlanti e convertitore da 12 V
- Appendiabiti
- Sistema di controllo della velocità di crociera
- Tappetino, lavabile, con vano portaoggetti
- Sedile con sospensioni completamente regolabili
- Sollevatore idraulico della cabina

- Quadro strumenti e indicatori, display grafico a colori
  - Informazioni e messaggi di avvertenza nella lingua locale
  - Indicatori dei livelli combustibile e DEF, temperatura del liquido di raffreddamento del motore e dell'olio idraulico
  - Intervallo di cambio filtri/liquidi, ore di funzionamento
  - Spie per luci anteriori, indicatore di svolta, basso livello combustibile, impostazione motore
  - Orologio con batteria di riserva per 10 giorni
- Illuminazione interna a LED con interruttore sullo sportello
- Azionamento tramite joystick con un cursore proporzionale
- Parabrezza laminato
- Consolle lato sinistro, inclinabile, con blocco per tutti i comandi
- Accendisigari (24 V)
- Vano portadocumenti nella console destra
- Portatelefono
- Freno di stazionamento
- Codice PIN motore per prevenzione avviamento, integrato nel monitor
- Alimentazione, 12 V – 10 A
- Lunotto (vetro temprato)/uscita di emergenza, con martello
- Cintura di sicurezza retrattile, integrata nel sedile
- Spia e allarme cintura di sicurezza
- Lucernario in vetro laminato
- Finestrini scorrevoli sugli sportelli
- Piantone dello sterzo, regolabile in inclinazione e altezza
- Gradino, integrato nel mantello
- Vano portaoggetti per portavivande
- Parasole per parabrezza e lucernario
- Leva di sicurezza, integrata nella console lato sinistro
- Cabina sigillata, con ventilazione positiva filtrata a velocità variabile

*Continua alla pagina seguente*

# Attrezzatura standard per il modello MH3026

## Attrezzatura standard *(continua)*

L'attrezzatura standard può variare. Per ulteriori informazioni, rivolgersi al dealer Cat di zona.

### CARRO

- Blocco automatico del freno e dell'assale
- Blocco elettrico traslazione e rotazione
- Velocità ridotta
- Trazione integrale
- Assali per impieghi gravosi, motore di traslazione avanzato, forza frenante regolabile e sistema freno a disco
- Assale anteriore oscillante, bloccabile, con punto di ingrassaggio remoto
- Gradini ampi sul lato sinistro e sul lato destro
- Cassette degli attrezzi, a sinistra e a destra, nel carro
- Trasmissione idrostatica a due velocità
- Albero di trasmissione monocorpo con intervalli di ingrassaggio pari a 1.000 ore

### ALTRE ATTREZZATURE

- Sistema di lubrificazione automatica (attrezzi e ingranaggio rotazione)
- Freno di rotazione automatico
- Possibilità di aggiungere il circuito idraulico ausiliario
- Gruppo di raffreddamento, filtro a rete a maglia fine e prefiltro dell'aria del motore
- Funzione Cat Electronic Technician (ET)
- Contrappeso, 5.200 kg
- Chiusura sportelli e tappi con chiave unica Cat
- Specchietti, grandangolari, telaio e cabina
- Product Link

- Telecamere
  - Telecamera grandangolare montata posteriormente, integrata nel contrappeso
  - Telecamera grandangolare sul lato destro montata sul tunnel di raffreddamento.
- Valvole di prelievo rapido S·O·S<sup>SM</sup> per olio motore, olio idraulico e liquido di raffreddamento
- Interruttore di arresto di emergenza del motore
- Anelli distanziatori per pneumatici

## Attrezzatura a richiesta

L'attrezzatura a richiesta può variare. Per ulteriori informazioni, rivolgersi al dealer Cat di zona.

### TUBAZIONI E CONTROLLI AUSILIARI

- Tubazioni per avambracci e bracci ausiliari
- Circuiti di comando (standard e a richiesta, a seconda della scelta di braccio/avambraccio/leverismo):
  - Comando attrezzo/multifunzione
    - Linea alta pressione mono/bidirezionale per applicazione martello o apertura e chiusura di un'attrezzatura
    - Pressione e flusso programmabili fino a 10 attrezzature – selezione tramite monitor
  - Circuiti per attacco rapido e tubazioni per attacco rapido idraulico (sia attacchi rapidi Cat spinotto-benna che dedicati/CW, controllati da un interruttore dedicato)
- SmartBoom

### IDRAULICA

- Olio idraulico biodegradabile  
Cat BIO HYDO Advanced HEES

### LEVERISMO ANTERIORE

- Braccio VA (5.490 mm):
  - Avambraccio dritto (2.500, 2.900 mm)
- Braccio monopezzo (5.650 mm):
  - Avambraccio dritto (2.500, 2.900 mm)
- Braccio per movimentazione materiali (6.800 mm):
  - Avambraccio MH con terminale di posa (4.900, 5.500 o 5.900 mm)
  - Avambraccio MH dritto (4.800 mm)

### IMPIANTO ELETTRICO

- Allarme di marcia regolabile
- Faro rotante
- Generatore, 15 kW

### CABINA OPERATORE

- Protezioni superiore/anteriore
- Sterzo con joystick
- Joystick avanzati con due cursori proporzionali
- Pedale ausiliario ad alta pressione
- Sedile, schienale regolabile, con sospensione pneumatica verticale e orizzontale e poggiatesta
  - Regolazione automatica in base al peso, supporto lombare meccanico, sistema di climatizzazione passiva, regolazione lunghezza/angolazione cuscino sedile e riscaldamento sedile (Comfort)
  - Regolazione automatica in base ad altezza e peso, sistema di climatizzazione attivo, tessuto sedile in microfibra premium, supporto lombare pneumatico, regolazione lunghezza e angolazione cuscino sedile e smorzamento regolabile, riscaldamento e ventilazione (Deluxe)
- Aletta parapioggia
- Parabrezza
  - Parabrezza monoblocco laminato e resistenti agli impatti e lucernaio (a norma EN356 P5A, 10 mm)
  - Parabrezza e lucernaio in due parti, apribile e fissa, con suddivisione 70/30 con elevata resistenza agli urti (EN356 P8B, 26 mm)
- Specchietti regolabili elettricamente e riscaldati, telaio e cabina

### PNEUMATICI

- Pneumatico doppio 11.00-20
- Pneumatico doppio in gomma piena, 10.00-20

### CARRO

- Carro MH (2,75 m o 2,99 m di larghezza) con quattro stabilizzatori saldati
- Carro MH (2,75 m o 2,99 m di larghezza) con quattro stabilizzatori saldati e lama montata frontalmente
- Carro standard, con bilancieri (anteriori e/o posteriori), lama apripista (anteriore o posteriore)
- Pacchetto di accesso agevole alla cabina, parte anteriore
- Pacchetto di accesso agevole alla cabina, parte posteriore

### ALTRE ATTREZZATURE

- Leverismi benna
- Sistema di sicurezza della macchina Cat
- Attacco rapido idraulico
- Velocità massima 20 km/h o 25 km/h\*
- Pompa di rifornimento con supporto per tubo flessibile
- Kit per il trattamento dei rifiuti, che aggiunge una ventola con inversione e una griglia vibrante al kit di protezione raffreddamento
- Sistema di filtraggio avanzato della cabina
- Attrezzature (vedere le pagine 26-27)

\*25 km/h non compatibile con pneumatici in gomma piena



ALHQ8099  
(Traduzione: 01-2018)  
(Europe, Israel)

Per informazioni complete sui prodotti Cat, sui servizi dei dealer e sulle soluzioni per l'industria, visitare il sito Web [www.cat.com](http://www.cat.com)

© 2017 Caterpillar  
Tutti i diritti riservati

Materiali e caratteristiche tecniche sono soggetti a variazione senza obbligo di preavviso. Le macchine illustrate nelle foto possono comprendere attrezzature aggiuntive. Consultare il dealer Cat per informazioni sulle opzioni disponibili.

CAT, CATERPILLAR, SAFETY.CAT.COM, i rispettivi loghi, "Caterpillar Yellow", il marchio "Power Edge" e le identità dei prodotti qui usati sono marchi di fabbrica della Caterpillar e non possono essere usati senza permesso.

VisionLink è un marchio di Trimble Navigation Limited, registrato negli Stati Uniti e in altri paesi.

