



# Cat® CS74B

## *Compactador de Suelos Vibratorio de Tambor Liso*

**El Cat® CS74B tiene un tambor liso y es ideal para aplicaciones en suelos granulares.**

### **Estación del operador cómoda y ergonómica**

- Cuenta con asiento giratorio con pantalla LCD multifuncional y consola de control integradas.
- Visibilidad sobresaliente de la parte delantera y de la parte trasera de la máquina.
- Los niveles de ruido y vibración son bajos para mayor comodidad del operador y más productividad.

### **Cámara de visión trasera**

- La cámara de visión trasera mejora la visibilidad para ofrecer al operador un control y una seguridad más completos.

### **Sistema de propulsión excepcional**

- Fabricado con el exclusivo sistema de propulsión de bomba doble Cat; las dos bombas proporcionan un flujo exclusivo hacia el motor de mando del tambor y hacia el motor del eje trasero para tener un rendimiento en pendientes y tracción excepcionales en avance y retroceso.
- El control de propulsión electrónica ofrece un control más preciso de la máquina.

### **Prácticamente no requiere mantenimiento**

- Cojinetes del enganche que no requieren mantenimiento
- Intervalos prolongados de mantenimiento del sistema vibratorio y del sistema hidráulico, lo que proporciona mayor tiempo de disponibilidad y menores costos de mantenimiento

### **Rendimiento de compactación mejorado**

- Cuenta con más peso en el tambor y mayor amplitud.
- Las funciones del sistema vibratorio y de control de velocidad automatizadas permiten garantizar fácilmente una compactación consistente y de alta calidad.

### **Tecnologías que mejoran la calidad y la productividad**

- La tecnología semiautónoma exclusiva Command for Compaction automatiza la compactación para ofrecer un control completo del proceso y ayudar a promover resultados más uniformes.
- Las tecnologías de medición y documentación ayudan al operador a determinar cuándo se ha finalizado la compactación según las especificaciones para aumentar la productividad y ofrecer una calidad de compactación uniforme.
- Se encuentran disponibles dos tecnologías de medición: valor de medición de compactación (CMV, Compaction Meter Value) basado en acelerómetro y la exclusiva potencia de tracción de la máquina (MDP, Machine Drive Power).

# Compactador de Suelos Vibratorio de Tambor Liso CS74B Cat®

## Equipo optativo y estándar

El equipo estándar y optativo puede variar. Consulte con su distribuidor Cat para obtener más detalles.

	Estándar	Optativo		Estándar	Optativo
<b>ENTORNO DEL OPERADOR</b>			<b>TREN DE FUERZA</b>		
Cabina ROPS (Rollover Protective Structure, Estructura de protección en caso de vuelcos)/FOPS (Falling Object Protective Structure, Estructura de protección contra la caída de objetos) con control de temperatura y espejos retrovisores externos	✓		Motor Diésel Cat® C4.4	✓	
Asiento giratorio ajustable de tela con consola y pantalla LCD integradas	✓		Filtro de aire, elemento doble	✓	
Columna de dirección de inclinación ajustable con portavasos integrados	✓		Interruptor del acelerador de tres velocidades, con modalidad Eco y control automático de velocidad	✓	
Cámara retrovisora con pantalla táctil a color	✓		Dos bombas de propulsión; una para la tracción del tambor, otra para el eje trasero	✓	
Cinturón de seguridad	✓		Filtro de combustible, separador de agua, bomba de cebado, indicador de agua	✓	
Tomacorriente de 12 voltios	✓		Radiador abatible/enfriador de aceite hidráulico	✓	
Bocina de alarma de retroceso	✓		Sistema de frenado doble	✓	
Espejo retrovisor interno		✓	Transmisión hidrostática de dos velocidades	✓	
Visera		✓	Protección de la transmisión		✓
Cortina parasol enrollable interna para la cabina		✓	<b>TECNOLOGÍA</b>		
<b>SISTEMA VIBRATORIO</b>			Medición: potencia de tracción de la máquina o CMV		✓
Tambor liso	✓		Mapa: mapeo SBAS GNSS		✓
Amplitud doble y una sola frecuencia	✓		Connect: conectividad con la nube y la máquina		✓
Cajas del contrapeso excéntrico encapsulado doble	✓		Command for Compaction		✓
Función de vibración automática	✓		<b>SISTEMA ELÉCTRICO</b>		
Trailla de acero delantera ajustable	✓		Sistema eléctrico de 24 voltios	✓	
Kit de revestimiento de pisonos (pisonos ovalados o cuadrados disponibles)		✓	Alternador de 100 amperios	✓	
Hoja de nivelación		✓	Capacidad de la batería de 750 amperios para arranque en frío	✓	
Frecuencia variable		✓	<b>OTROS</b>		
Traillas de acero dobles ajustables		✓	Product Link™	✓	
Traillas de poliuretano dobles ajustables		✓	Mirillas para el nivel de aceite hidráulico y nivel de refrigerante del radiador	✓	
			Orificios de muestreo de fluidos S•O•S <sup>SM</sup>		
			Válvulas de muestreo: aceite del motor, aceite hidráulico y refrigerante	✓	
			Aceite hidráulico biodegradable (lleno de fábrica)		✓
			Paquete de luces halógenas actualizadas		✓
			Baliza giratoria ámbar		✓
			Puerta de acceso de llenado de combustible		✓

# Compactador de Suelos Vibratorio de Tambor Liso CS74B Cat®

## Guía para la selección de compactador de suelos vibratorio

16 a 20 ton EE.UU.

Se considera que la especificación de densidad es el 95 % del ensayo Proctor estándar y puede variar sustancialmente según las condiciones del suelo.

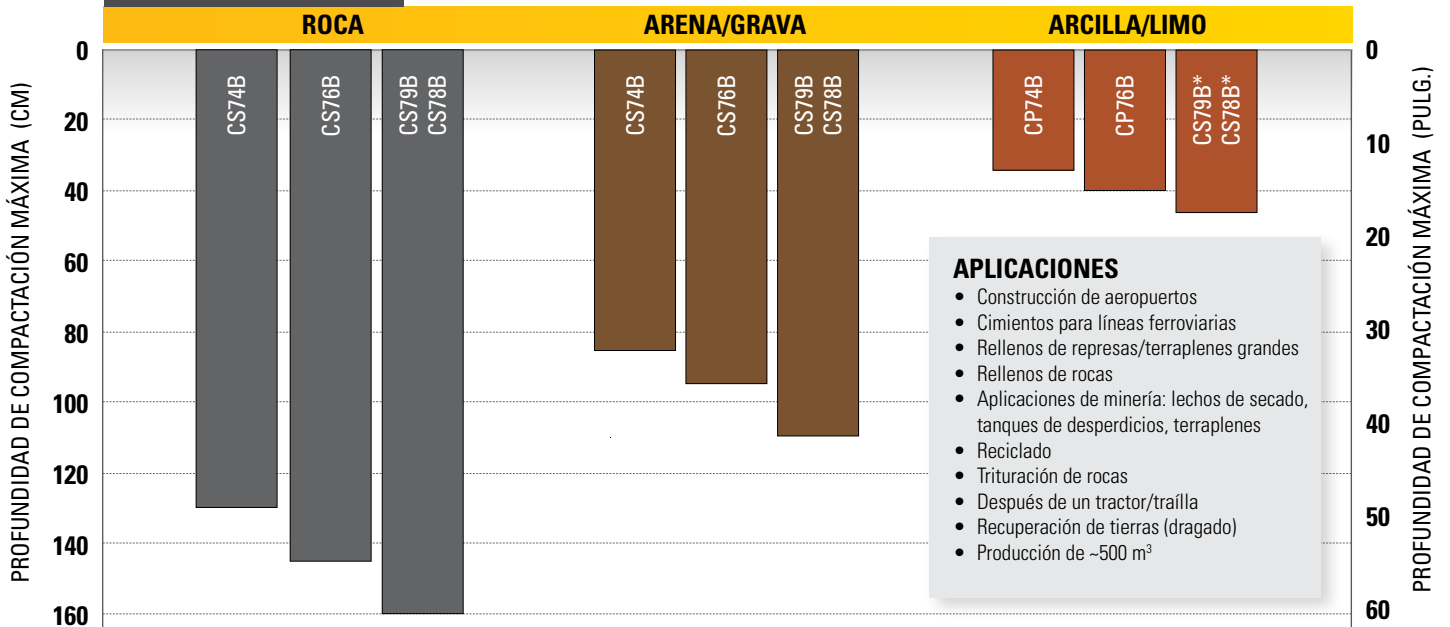

### APLICACIONES

- Construcción de aeropuertos
- Cimientos para líneas ferroviarias
- Rellenos de represas/terraplenes grandes
- Rellenos de rocas
- Aplicaciones de minería: lechos de secado, tanques de desperdicios, terraplenes
- Reciclado
- Trituración de rocas
- Después de un tractor/trailla
- Recuperación de tierras (dragado)
- Producción de ~500 m<sup>3</sup>

#### Roca

Tambor liso, amplitud alta que pasa a amplitud baja al llegar a la compactación, de 4 a 8 pasadas

Tamaño: menos de 50 mm (2") de diámetro

#### Arena/grava

Tambor liso de amplitud alta que pasa a amplitud baja al llegar a la compactación, de 4 a 6 pasadas.

#### Arcilla/limo

Aplicación de tambor liso y de pisones (para suavizar), 4 a 10 pasadas. La compactación en suelos cohesivos depende considerablemente del contenido de humedad.

\* El modelo con tambor liso está equipado con kit de revestimiento de pisones.

# Compactador de Suelos Vibratorio de Tambor Liso CS74B Cat®

## Especificaciones técnicas

Motor: tren de fuerza		
Modelo de motor	Cat C4.4	
Emisiones	Tier 4 final de la EPA (Environmental Protection Agency, Agencia de Protección Ambiental) de EE.UU. Stage IV de la UE (Unión Europea)	
Potencia del motor ISO 14396:2002	129,4 kW	173,5 hp
Potencia bruta SAE J1995:2014	131 kW	175 hp
Potencia neta ISO 9249:2007*	109,7 kW	147,1 hp
Potencia neta SAE J1349:2011*	108,3 kW	145,2 hp
Cilindrada	4,4 L	268,5 pulg <sup>3</sup>
Carrera	127 mm	5"
Calibre	105 mm	4,1"
Máxima cantidad Velocidad de desplazamiento (avance o retroceso)	11,4 km/h	7 mph
Rendimiento teórico en pendientes, con o sin vibración**	59 %	

Pesos***		
Peso en orden de trabajo con cabina ROPS/FOPS	16.000 kg	35.264 lb
con kit de revestimiento de pisonos	17.395 kg	38.338 lb
con hoja de nivelación	16.645 kg	36.687 lb
con kit de revestimiento de pisonos y hoja de nivelación	18.050 kg	39.777 lb
Peso en el tambor con cabina ROPS/FOPS	10.620 kg	23.410 lb
con kit de revestimiento de pisonos	12.020 kg	26.494 lb
con hoja de nivelación	11.580 kg	25.517 lb
con kit de revestimiento de pisonos y hoja de nivelación	12.980 kg	28.603 lb

\* La potencia neta anunciada es la potencia disponible en el volante del motor cuando el motor está equipado con ventilador, filtro de aire, módulo de emisiones limpias y alternador.

\*\* El rendimiento real en pendiente puede variar según las condiciones del sitio y la configuración de la máquina. Para obtener más información, consulte el Manual de Operación y Mantenimiento.

\*\*\* El peso en orden de trabajo estándar incluye el tanque de combustible lleno, un operador de 75 kg, neumáticos de tracción, tambor de pisonos ovalados y cabina con aire acondicionado.

Especificaciones del sistema vibratorio		
Frecuencia		
Estándar	28 Hz	1.680 vpm
Durante la operación en modalidad económica	25,5 Hz	1.527 vpm
Frecuencia variable optativa	23,3 a 28 Hz	1.400 a 1.680 vpm
Amplitud nominal a 28 Hz (1.680 vpm)		
Alta	2,1 mm	0,083"
Baja	0,98 mm	0,039"
Fuerza centrífuga a 30,5 Hz (1.830 vpm)		
Máxima	335 kN	75.234 lb
Mínima	156 kN	35.163 lb
Carga lineal estática		
Con cabina ROPS/FOPS	49,7 kg/cm	278,7 lb/pulg

Capacidades de llenado de servicio		
Capacidad total del tanque de combustible	332 L	88 gal EE.UU.
Capacidad de llenado del fluido de escape de combustible diésel	19 L	5 gal EE.UU.
Sistema de enfriamiento	28,2 L	7,5 gal EE.UU.
Aceite del motor con filtro	11,6 L	3,1 gal EE.UU.
Cajas de las pesas excéntricas (combinadas)	26 L	6,9 gal EE.UU.
Eje y mandos finales	18 L	4,8 gal EE.UU.
Tanque hidráulico (llenado de servicio)	50 L	13,2 gal EE.UU.

# Compactador de Suelos Vibratorio de Tambor Liso CS74B Cat®

## Especificaciones técnicas

Dimensiones			
1	Longitud total	6,1 m	19,9'
2	Longitud total con hoja niveladora optativa	6,6 m	21,5'
3	Ancho total	2,3 m	7,6'
4	Ancho total con hoja niveladora optativa	2,5 m	8,3'
5	Ancho del tambor	2.134 mm	84"
6	Grosor del revestimiento del tambor	40 mm	1,6"
7	Diámetro del tambor	1.534 mm	60,4"
8	Altura total	3,1 m	10,2'
9	Distancia entre ejes	2,9 m	9,5'
10	Espacio libre sobre el suelo	437 mm	17,2"
11	Espacio libre vertical	489 mm	19,3"
12	Altura de la hoja niveladora optativa	688 mm	27,1"
	Radio de giro interior	3,7 m	12,1'
	Ángulo de articulación de enganche	34°	
	Ángulo de oscilación de enganche	15°	

Especificaciones del kit de revestimiento de pisones optativo			
Cantidad de pisones	120		
Altura del pisón, pisones ovalados	89,8 mm	3,5"	
Área de la superficie del pisón, pisones ovalados	63,5 cm <sup>2</sup>	9,8 pulg <sup>2</sup>	
Altura del pisón, pisones cuadrados optativos	89,8 mm	3,5"	
Área de la superficie del pisón, pisones cuadrados optativos	105,7 cm <sup>2</sup>	16,4 pulg <sup>2</sup>	
Cantidad de salientes y entrantes curvos	16		

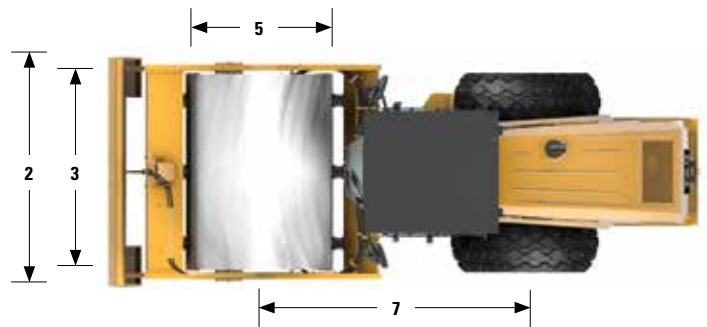
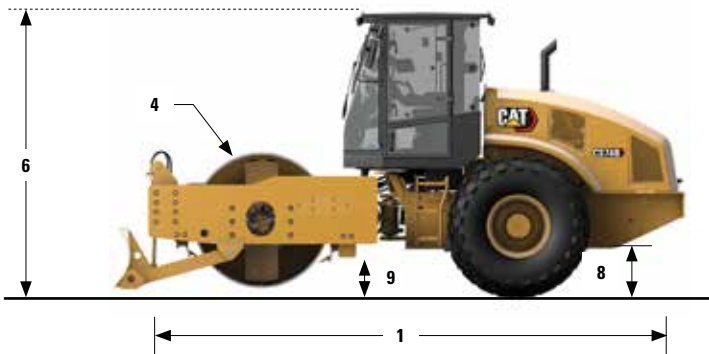

# Compactador de Suelos Vibratorio de Tambor Liso CS74B Cat®

## Declaración ambiental

La siguiente información se aplica a la máquina en el momento de la fabricación final configurada para la venta en las regiones cubiertas en este documento. El contenido de esta declaración es válido a partir de la fecha de emisión; sin embargo, el contenido relacionado con las características y especificaciones de la máquina está sujeto a cambios sin previo aviso. Para obtener información adicional, consulte el Manual de Operación y Mantenimiento de la máquina.

Para obtener más información sobre nuestras prácticas de sostenibilidad y nuestro progreso, visite [www.caterpillar.com/en/company/sustainability.html](http://www.caterpillar.com/en/company/sustainability.html).

## MOTOR

- El Cat C4.4 está disponible con una configuración que cumple con las normas de emisiones Tier 4 final de la EPA de EE.UU. y Stage V de la UE.
- Los motores diésel Cat deben usar ULSD (ultra-low sulfur diesel, diésel con contenido ultrabajo de azufre) con 15 ppm de azufre o menos o ULSD mezclado con los siguientes combustibles de menor intensidad de carbono hasta:
  - ✓ Un 20 % de biodiésel FAME (fatty acid methyl ester, éster metílico de ácido graso)\*
  - ✓ Un 100 % de combustibles diésel renovable, HVO (Hydrogenated Vegetable Oil, Aceite vegetal hidrogenado) y GTL (Gas-to-liquid, Gas a líquido)

Consulte las instrucciones para una correcta aplicación. Comuníquese con su distribuidor Cat o consulte las recomendaciones de fluidos para máquinas Caterpillar (SSBU6250) para obtener más detalles.

\*Los motores sin dispositivos de postratamiento pueden usar mezclas más altas de hasta un 20 % de biodiésel.

## SISTEMA DE AIRE ACONDICIONADO

El sistema de aire acondicionado en esta máquina contiene el refrigerante de gases fluorados de efecto invernadero R134a (potencial de calentamiento global = 1.430). El sistema contiene 0,8 kg (1,8 lb) de refrigerante, que tiene un equivalente de CO<sub>2</sub> de 1,144 toneladas métricas (1,261 ton EE.UU.).

## PINTURA

- En función de la mejor información disponible, la concentración máxima permitida, medida en partes por millón (ppm, parts per million), de los siguientes metales pesados en la pintura son:
  - Bario < 0,01 %
  - Cadmio < 0,01 %
  - Cromo < 0,01 %
  - Plomo < 0,01 %

## RENDIMIENTO ACÚSTICO

Con la velocidad del ventilador de enfriamiento en el valor máximo:

Nivel de potencia acústica exterior (ISO 6395:2008): 108 dB(A)

Con la velocidad del ventilador de enfriamiento al 70 % del valor máximo:

Nivel de presión acústica en los oídos del operador (ISO 6396:2008): 79 dB(A)

- Cuando la instalación y los procedimientos de mantenimiento se han efectuado correctamente, la cabina ofrecida por Caterpillar, probada con las puertas y las ventanas cerradas de acuerdo con la norma ANSI/SAE J1166 OCT98, cumple con los requisitos de la OSHA y la MSHA sobre los límites de exposición al ruido para el operador, vigentes en la fecha de fabricación.
- Es posible que se requiera protección para los oídos si se opera con una cabina y una estación del operador abiertas (cuando no se han realizado los procedimientos de mantenimiento correctamente o cuando se opera con las puertas y ventanas abiertas) durante períodos prolongados o en ambientes con altos niveles de ruido.

## ACEITES Y FLUIDOS

- En las fábricas de Caterpillar se usan refrigerantes de etilenglicol. El refrigerante/anticongelante para motor diésel Cat (DEAC, Diesel Engine Antifreeze/Coolant) y el refrigerante de larga duración (ELC, Extended Life Coolant) Cat se pueden reciclar. Consulte a su distribuidor Cat para obtener más información.
- Cat BIO HYDO Advanced es un aceite hidráulico biodegradable aprobado por la etiqueta ecológica de la Unión Europea.
- Es probable que haya fluidos adicionales. Consulte el Manual de Operación y Mantenimiento o la Guía de Aplicación e Instalación para conocer las recomendaciones completas de fluidos y los intervalos de mantenimiento.

## CARACTERÍSTICAS Y TECNOLOGÍAS

- Las siguientes características y tecnologías pueden contribuir al ahorro de combustible o la reducción de carbono. Las características pueden variar. Comuníquese con su distribuidor Cat para obtener más detalles.
  - La modalidad económica estándar limita las rpm del motor, lo que reduce el consumo total de combustible en comparación con la velocidad alta en vacío
  - El control de compactación optativo reduce las pasadas innecesarias, lo que contribuye a reducir el consumo total de combustible
  - Intervalos de mantenimiento ampliados que reducen el uso de líquidos y filtros
  - Parada en vacío automática que reduce las horas improductivas y el combustible quemado
  - Ventilador hidráulico proporcional a la demanda que cambia de velocidad con la temperatura



# Compactador de Suelos Vibratorio de Tambor Liso CS74B Cat®

---

Para obtener más información sobre los productos Cat, los servicios de los distribuidores y las soluciones de la industria, visite [www.cat.com](http://www.cat.com).

© 2022 Caterpillar  
Todos los derechos reservados.

Los materiales y las especificaciones están sujetos a cambios sin previo aviso. Las máquinas que se muestran en las fotografías pueden incluir equipos adicionales. Consulte con su distribuidor Cat para conocer las opciones disponibles.

CAT, CATERPILLAR, LET'S DO THE WORK, sus respectivos logotipos, el color "Caterpillar Corporate Yellow", la imagen comercial de "Power Edge" y Cat "Modern Hex", así como la identidad corporativa y de producto utilizadas en la presente, son marcas registradas de Caterpillar y no pueden utilizarse sin autorización.

QSHQ1562-07 (08-2022)  
Número de fabricación: 01A

