

# Capot insonorisé modulaire

24 – 220 kVA Range (CALG HD)



Par sa conception compacte et modulaire, la gamme des capotages CALG HD 24 – 220 kVA garantit des performances optimales dans les environnements les plus difficiles. Conçus selon des principes modulaires, leurs composants sont interchangeables afin de permettre les réparations sur site. Les portes à bascule et les panneaux d'accès offrent un dégagement optimal pour les interventions d'entretien et de maintenance.

Extrêmement durables et robustes, les capotages sont conçus pour résister à la corrosion et aux chocs de manutention et pour supporter la rudesse de manutention courante sur de nombreux sites de construction.

Grâce aux recherches et développements menés en continu par nos ingénieurs spécialistes, tous les capotages FG Wilson résistent aux intempéries et intègrent des silencieux d'échappement montés intérieurement.

Les capotages insonorisés CALG HD abaissent les niveaux sonores pour que le groupe électrogène soit conforme aux niveaux phase II de la directive européenne 2000/14/CE, en vigueur depuis le 3 janvier 2006.

### Accès aisé pour les interventions d'entretien et de maintenance

- » Portes battantes des deux côtés du capotage et ouvrant à 180°
- » Portes battantes dégondables à 90°
- » Panneaux d'accès avant et arrière démontables
- » Valves de tuyaux de vidange d'huile lubrifiante et de liquide de refroidissement

### Construction robuste et durable

- » Acier galvanisé protégé par une peinture en poudre
- » Verrous et charnières en acier inoxydable finition noire
- » Fixations en acier inoxydable plaqué zinc



### Transportabilité

- » Points de levage sur le châssis pour faciliter la manutention par les deux côtés

### Sécurité et sûreté

- » Observation du coffret de commande par un grand hublot intégré au toit verrouillable du capotage
- » Bouton-poussoir d'arrêt d'urgence monté à l'extérieur du capotage, sous le coffret de commande
- » Grille de protection du ventilateur de refroidissement et de l'alternateur de charge batterie
- » Le remplissage de carburant et les batteries ne sont accessibles que par des portes d'accès verrouillables
- » Système d'échappement silencieux totalement clos pour la sécurité de l'opérateur

## Niveaux de pression acoustique (dBA)

Modèle de groupe électrogène		50 Hz						60 Hz					
		15 m (50 ft)		7 m (23 ft)		1 m (3 ft)		15 m (50 ft)		7 m (23 ft)		1 m (3 ft)	
		Charge 75%	Charge 100%	Charge 75%	Charge 100%	Charge 75%	Charge 100%	Charge 75%	Charge 100%	Charge 75%	Charge 100%	Charge 75%	Charge 100%
<b>Modèles Monophasé</b>													
P26-3S	Continu	61	63	67	69	78	80	63	64	69	70	80	82
	Secours	62	64	68	70	79	81	63	65	69	71	81	82
P26-6S	Continu	61	62	67	68	78	79	-	-	-	-	-	-
	Secours	61	63	67	69	78	80	-	-	-	-	-	-
P40-3S	Continu	56	57	62	63	73	73	59	60	65	66	76	77
	Secours	56	58	62	64	73	74	59	61	65	67	76	78
P50-5S	Continu	57	58	63	64	73	75	60	62	66	68	77	79
	Secours	57	59	63	65	74	75	61	63	67	69	77	80
P55-6S	Continu	58	59	64	65	76	78	-	-	-	-	-	-
	Secours	59	60	65	66	77	78	-	-	-	-	-	-
P90-3S	Continu	65	66	71	72	82	82	66	67	72	73	82	82
	Secours	66	66	72	72	82	83	66	67	72	73	82	83
P90-6S	Continu	61	61	67	67	77	77	-	-	-	-	-	-
	Secours	61	61	67	67	77	77	-	-	-	-	-	-

## Dimensions et poids

Modèle de groupe électrogène	A: mm	B: mm	C: mm	D: mm	E*: mm	F*: mm	Poid: kg FGL	Poid: kg LS	Fuel Capacity: l
<b>Modèles Monophasé</b>									
P26-3S	2081	1019	1403	-	800	1000	956	956	125
P26-6S	2081	1019	1403	-	800	1000	956	956	125
P40-3S	2291	1026	1426	-	800	1000	994	994	145
P50-5S	2291	1026	1426	-	800	1000	1102	1102	145
P55-6S	2291	1026	1426	-	800	1000	1142	1142	145
P90-3S	2761	1126	1535	-	800	1000	1428	1398	212
P90-6S	2761	1126	1535	-	800	1000	1460	1430	212

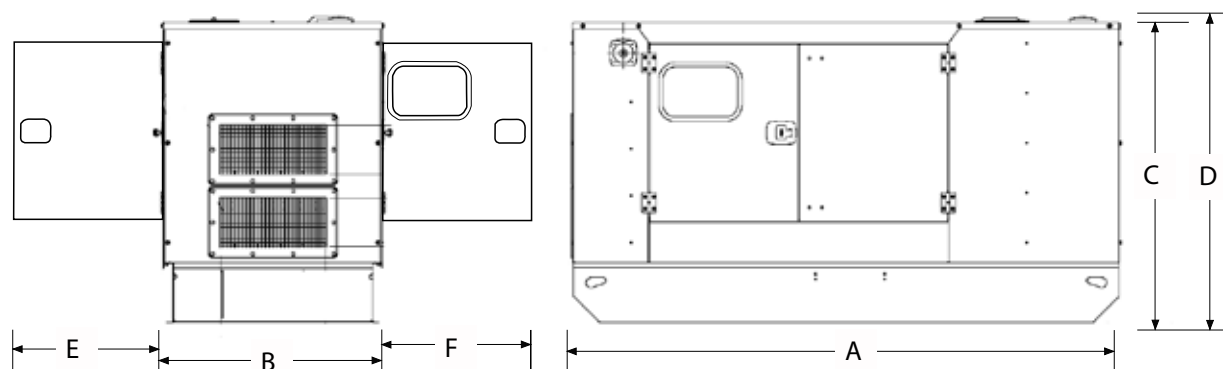

Poids avec huile, liquide de refroidissement, sans carburant.

## Niveaux de pression acoustique (dBA)

Modèle de groupe électrogène		50 Hz						60 Hz					
		15 m (50 ft)		7 m (23 ft)		1 m (3 ft)		15 m (50 ft)		7 m (23 ft)		1 m (3 ft)	
		Charge 75%	Charge 100%	Charge 75%	Charge 100%	Charge 75%	Charge 100%	Charge 75%	Charge 100%	Charge 75%	Charge 100%	Charge 75%	Charge 100%
<b>Modèles triphasés</b>													
P33-3	Continu	61	63	67	69	78	80	63	64	69	70	80	82
	Secours	62	64	68	70	79	81	63	65	69	71	81	82
P33-6	Continu	61	62	67	68	78	79	–	–	–	–	–	–
	Secours	61	63	67	69	78	80	–	–	–	–	–	–
P50-3	Continu	56	57	62	63	73	73	59	60	65	66	76	77
	Secours	56	58	62	64	73	74	59	61	65	67	76	78
P55-3	Continu	56	58	62	64	73	74	59	61	65	67	76	78
	Secours	57	58	63	64	73	75	60	62	66	68	77	79
P65-5	Continu	57	59	63	65	73	75	61	63	67	69	77	80
	Secours	57	59	63	65	74	76	61	64	67	70	78	81
P65-6	Continu	58	59	64	65	76	77	–	–	–	–	–	–
	Secours	58	60	64	66	76	78	–	–	–	–	–	–
P88-3	Continu	59	61	65	67	77	79	61	62	67	68	78	80
	Secours	60	62	66	68	78	80	61	63	67	69	79	81
P88-6	Continu	60	61	66	67	76	77	–	–	–	–	–	–
	Secours	60	61	66	67	77	77	–	–	–	–	–	–
P110-3	Continu	65	66	71	72	81	82	66	67	72	73	81	81
	Secours	66	66	72	72	81	82	66	67	72	73	81	82
P110-6	Continu	61	61	67	67	77	77	–	–	–	–	–	–
	Secours	61	61	67	67	77	77	–	–	–	–	–	–
P150-5	Continu	60	61	66	67	76	78	61	62	67	68	79	79
	Secours	60	61	66	67	77	78	61	62	67	68	79	79
P165-5	Continu	62	63	68	69	79	80	65	65	71	71	82	82
	Secours	62	63	68	69	79	80	65	65	71	71	82	82
P165-6	Continu	62	62	68	68	78	79	–	–	–	–	–	–
	Secours	62	63	68	69	78	79	–	–	–	–	–	–
P175-2	Continu	62	63	68	69	78	79	–	–	–	–	–	–
	Secours	63	63	69	69	79	79	–	–	–	–	–	–
P200-3	Continu	66	66	72	72	83	83	69	69	75	75	84	85
	Secours	66	66	72	72	83	83	69	69	75	75	84	85
P200-6	Continu	62	63	68	69	79	80	–	–	–	–	–	–
	Secours	62	63	68	69	79	80	–	–	–	–	–	–
P220-3	Continu	66	66	72	72	83	83	–	–	–	–	–	–
	Secours	66	67	72	73	83	83	–	–	–	–	–	–

Poids avec huile, liquide de refroidissement, sans carburant.

## Dimensions et poids

Modèle de groupe électrogène	A: mm	B: mm	C: mm	D: mm	E*: mm	F*: mm	Poid: kg FGL	Poid: kg LS	Fuel Capacity: l
<b>Modèles triphasés</b>									
P33-3	2081	1019	1403	–	880	–	956	956	125
P33-6	2081	1019	1403	–	880	–	956	956	125
P50-3	2291	1026	1426	–	800	1000	979	978	145
P55-3	2291	1026	1426	–	800	1000	984	983	145
P65-5	2291	1026	1426	–	800	1000	993	994	145
P65-6	2291	1026	1426	–	800	1000	1033	1034	145
P88-3	2291	1126	1527	–	1000	–	1144	1177	188
P88-6	2761	1126	1535	–	1000	–	1343	1361	212
P110-3	2761	1126	1535	–	1000	–	1296	1332	212
P110-6	2761	1126	1535	–	1000	–	1356	1402	212
P150-5	3515	1126	1681	–	1015	–	1667	1697	289
P165-5	3515	1126	1681	–	1015	–	1760	1975	289
P165-6	3515	1126	1681	–	1015	–	1805	1840	289
P175-2	3515	1126	1681	–	1015	–	1840	1978	289
P200-3	3515	1326	1681	–	1015	–	2058	2084	384
P200-6	3515	1326	1681	–	1015	–	2103	2113	384
P220-3	3515	1326	1681	–	1015	–	2043	2124	384

Poids avec huile, liquide de refroidissement, sans carburant.

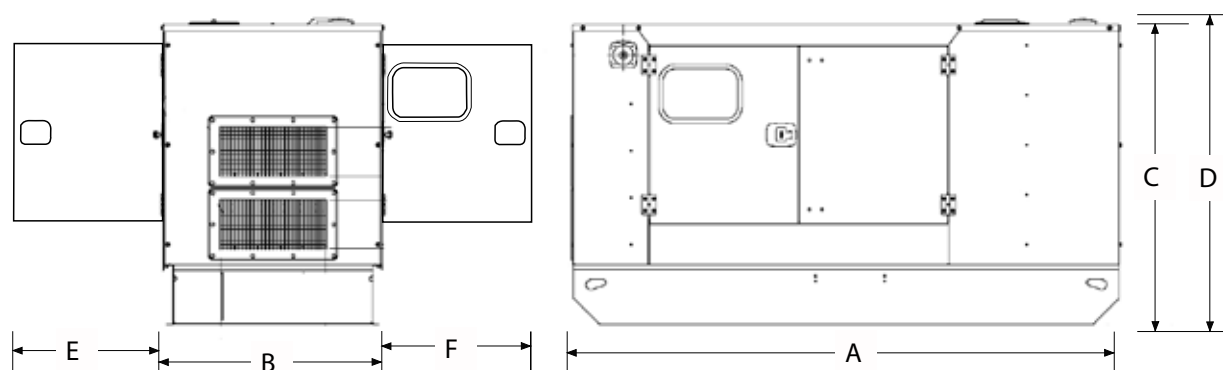

### FG Wilson dispose des unités de fabrication dans les pays suivants :

Irlande du Nord • Brésil • Chine • Inde

Ayant son siège en Irlande du Nord, FG Wilson dispose d'un réseau mondial de concessionnaires.

Pour contacter votre représentation locale, veuillez visiter le site [www.FGWilson.com](http://www.FGWilson.com).

FG Wilson est un nom commercial de Caterpillar (NI) Limited.

En conformité avec notre politique de développement continu de produit, nous nous réservons le droit de modifier des caractéristiques sans préavis.

24-220kVA-HD-Enclosure/0620/FR