



Garfios Orange Peel Cat®

Modelos GSH, GSM y GSV

Especificaciones técnicas

No todos los accesorios están disponibles en todas las regiones. Consulte a su concesionario Cat® sobre las configuraciones específicas disponibles en su región.

Índice

Especificaciones	2				
Dimensiones	4				
Especificaciones hidráulicas	10				
Compatibilidad	14				
311F 14	318D2 17	325F CR 33	336E 42	349F XE..... 50	M317D2 67
312D2 14	318E 17	325 33	336E H 43	349 50	M317F..... 68
312E 14	318F 18	326D2 34	336F 43	352F 51	M318F..... 69
312F 14	320D2 GC 18	326F 35	336F XE..... 44	352F XE..... 51	M318 72
313D2 14	320D2 19	326 36	336 GC 45	352 51	M320D2 80
313F GC 14	320E 20	329D2 37	336 45	352 UHD..... 52	M320F..... 82
313F 15	320E RR 22	329E 38	340D2 46	374D 52	M320 87
313 GC 15	320F 23	329F 39	340F 47	374F 52	M322D2 97
313 15	320 GC 23	330D2 39	340F UHD 47	374 52	M322D2 MH 104
314E CR 15	320 24	330F 39	340 48	M314F..... 53	M322F..... 105
314F 15	323D2 25	330 GC 40	340 UHD..... 48	M314..... 55	M324D2 MH 109
315F CR 16	323E 26	330 41	345 GC 49	M315D2 59	MH3022 110
315 16	323F 28	335F CR 41	349D2 49	M315F..... 60	MH3024 121
316E 16	323 30	336D2 GC 42	349E 49	M316F..... 62	MH3026 131
316F 16	324E 32	336D2 42	349F 50	M316..... 66	MH3040 135
Piezas para el montaje	136				
GSH420 136	GSH440 138	GSH520 139	GSH555 141	GSV520..... 143	GSM-50 145
GSH425 137	GSH455 138	GSH525 140	GSV520 GC 142	GSV525..... 144	GSM-60 145
Protector de cilindro opcional	146				

Especificaciones técnicas de los garfios Orange Peel

Especificaciones

Modelo (nomenclatura)	Tipo de garfio	Cantidad de dientes	Número de pieza	Capacidad		Capacidad máxima de levantamiento		Peso recomendado de la excavadora portadora		Peso recomendado la manipuladora de materiales portadora		Peso de operación	
				L	yd ³	kg	lb	Toneladas mín.	Toneladas máx.	Toneladas mín.	Toneladas máx.	kg	lb
GSH420	Semiabierto	4	490-6896	500	0,65	8000	17 637	14	21	20	30	1142	2518
	Semiabierto	4	490-6897	600	0,75	8000	17 637	14	21	20	30	1167	2573
	Semiabierto	4	490-6898	750	1,00	8000	17 637	14	21	20	30	1201	2648
GSH425	Semiabierto	4	466-8410	750	1,00	10 000	22 046	20	30	25	40	1570	3461
	Semiabierto	4	466-8411	950	1,25	10 000	22 046	20	30	25	40	1608	3545
	Semiabierto	4	466-8412	1150	1,50	10 000	22 046	20	30	25	40	1663	3666
GSH440	Semiabierto	4	456-2267	1150	1,50	10 000	22 046	25	35	40	55	2111	4654
	Semiabierto	4	469-1368	1550	2,00	10 000	22 046	25	35	40	55	2207	4866
GSH455	Semiabierto	4	549-3476	1000	1,50	15 000	33 069	22	50	35	60	2570	5666
	Semiabierto	4	549-3477	1500	2,00	15 000	33 069	22	50	35	60	2614	5763
	Semiabierto	4	549-3478	2000	2,50	15 000	33 069	22	50	35	60	2672	5891
GSH520	Semiabierto	5	490-6900	500	0,65	8000	17 637	14	21	20	30	1362	3003
	Cerrado	5	490-6904	500	0,65	8000	17 637	14	21	20	30	1493	3292
	Semiabierto	5	490-6901	600	0,75	8000	17 637	14	21	20	30	1394	3073
	Cerrado	5	490-6905	600	0,75	8000	17 637	14	21	20	30	1539	3393
	Semiabierto	5	490-6902	750	1,00	8000	17 637	14	21	20	30	1436	3166
	Cerrado	5	490-6906	750	1,00	8000	17 637	14	21	20	30	1601	3530
GSH525	Semiabierto	5	466-8408	750	1,00	10 000	22 046	20	30	25	40	1872	4127
	Cerrado	5	473-7062	750	1,00	10 000	22 046	20	30	25	40	2064	4550
	Semiabierto	5	462-3810	950	1,25	10 000	22 046	20	30	25	40	1920	4233
	Cerrado	5	473-7063	950	1,25	10 000	22 046	20	30	25	40	2142	4722
	Semiabierto	5	466-8409	1150	1,50	10 000	22 046	20	30	25	40	1988	4383
	Cerrado	5	473-7064	1150	1,50	10 000	22 046	20	30	25	40	2230	4916
GSH555	Semiabierto	5	549-3479	1000	1,50	15 000	33 069	22	50	35	60	3100	6834
	Semiabierto	5	549-3480	1500	2,00	15 000	33 069	22	50	35	60	3154	6953
GSM50	Abierto	5	319-2054	1250	1,63	20 000	44 092	30	45	40	65	3199	7053
	Semiabierto	5	333-3159	1250	1,63	20 000	44 092	30	45	40	65	3318	7315
	Cerrado	5	319-2055	1250	1,63	20 000	44 092	30	45	40	65	3614	7968
	Abierto	5	319-2056	1500	2,00	20 000	44 092	30	45	40	65	3286	7244
	Semiabierto	5	333-3160	1500	2,00	20 000	44 092	30	45	40	65	3425	7551
	Cerrado	5	319-2057	1500	2,00	20 000	44 092	30	45	40	65	3751	8270
	Abierto	5	319-2058	2000	2,50	20 000	44 092	30	45	40	65	3380	7452
	Semiabierto	5	319-2059	2000	2,50	20 000	44 092	30	45	40	65	3570	7871
	Cerrado	5	319-2060	2000	2,50	20 000	44 092	30	45	40	65	3979	8772

(continúa en la página siguiente)

Especificaciones técnicas de los garfios Orange Peel

Especificaciones (continuación)

Modelo (nomenclatura)	Tipo de garfio	Cantidad de dientes	Número de pieza	Capacidad		Capacidad máxima de levantamiento		Peso recomendado de la excavadora portadora		Peso recomendado la manipuladora de materiales portadora		Peso de operación	
				L	yd ³	kg	lb	Toneladas mín.	Toneladas máx.	Toneladas mín.	Toneladas máx.	kg	lb
GSM60	Abierto	5	333-3169	3750	4,90	20 000	44 092	40	65	65	90	5060	11 155
	Semiabierto	5	333-3170	3750	4,90	20 000	44 092	40	65	65	90	5420	11 949
GSV520 GC	Semiabierto	5	503-8098	400	0,50	5000	11 023	14	21	20	30	1140	2513
	Cerrado	5	527-4118	400	0,50	5000	11 023	14	21	20	30	1267	2793
	Semiabierto	5	503-8099	500	0,65	5000	11 023	14	21	20	30	1173	2586
	Cerrado	5	527-4119	500	0,65	5000	11 023	14	21	20	30	1312	2892
	Semiabierto	5	503-8100	600	0,75	5000	11 023	14	21	20	30	1205	2657
	Cerrado	5	527-4120	600	0,75	5000	11 023	14	21	20	30	1356	2989
	Semiabierto	5	527-4117	750	1,00	5000	11 023	14	21	20	30	1249	2754
	Cerrado	5	527-4121	750	1,00	5000	11 023	14	21	20	30	1420	3131
GSV520	Semiabierto	5	519-1253	400	0,50	8000	17 637	14	21	20	30	1214	2676
	Cerrado	5	490-1054	400	0,50	8000	17 637	14	21	20	30	1341	2956
	Semiabierto	5	490-1051	500	0,65	8000	17 637	14	21	20	30	1247	2749
	Cerrado	5	490-1055	500	0,65	8000	17 637	14	21	20	30	1386	3056
	Semiabierto	5	490-1052	600	0,75	8000	17 637	14	21	20	30	1279	2820
	Cerrado	5	490-1056	600	0,75	8000	17 637	14	21	20	30	1430	3153
	Semiabierto	5	490-1053	750	1,00	8000	17 637	14	21	20	30	1322	2915
	Cerrado	5	490-1057	750	1,00	8000	17 637	14	21	20	30	1495	3296
GSV525	Semiabierto	5	528-3846	600	0,75	10 000	22 046	20	30	25	40	1741	3838
	Cerrado	5	528-3847	600	0,75	10 000	22 046	20	30	25	40	1940	4277
	Semiabierto	5	467-0352	750	1,00	10 000	22 046	20	30	25	40	1790	3946
	Cerrado	5	473-7065	750	1,00	10 000	22 046	20	30	25	40	2008	4427
	Semiabierto	5	467-0353	950	1,25	10 000	22 046	20	30	25	40	1847	4072
	Cerrado	5	473-7067	950	1,25	10 000	22 046	20	30	25	40	2086	4599
	Semiabierto	5	458-0776	1150	1,50	10 000	22 046	20	30	25	40	1901	4191
	Cerrado	5	473-7068	1150	1,50	10 000	22 046	20	30	25	40	2159	4760

Especificaciones técnicas de los garfios Orange Peel

Dimensiones

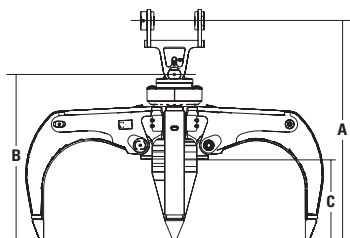

Garfios de 4 dientes

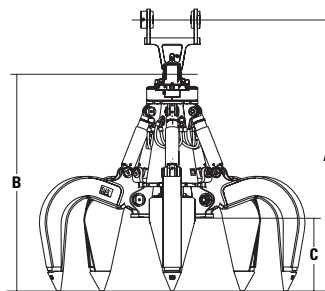

Garfios de 5 dientes

Modelo (nomenclatura)	Tipo de garfio	Cantidad de dientes	Número de pieza	(A) Altura, línea central del pasador a la base, abierto		(B) Altura, dientes abiertos		(C) Distancia sobre el suelo, dientes abiertos	
				mm	pulg	mm	pulg	mm	pulg
GSH420	Semiabierto	4	490-6896	1793	70,59	1293	50,91	566	22,28
	Semiabierto	4	490-6897	1833	72,17	1333	52,48	607	23,90
	Semiabierto	4	490-6898	1884	74,17	1384	54,49	658	25,91
GSH425	Semiabierto	4	466-8410	1980	77,95	1450	57,09	655	25,79
	Semiabierto	4	466-8411	2040	80,31	1510	59,45	715	28,15
	Semiabierto	4	466-8412	2100	82,68	1570	61,81	770	30,31
GSH440	Semiabierto	4	456-2267	2144	84,41	1614	63,54	728	28,66
	Semiabierto	4	469-1368	2245	88,39	1715	67,52	829	32,64
GSH455	Semiabierto	4	549-3476	2448,7	96,41	1839	72,40	910	35,83
	Semiabierto	4	549-3477	2495,7	98,26	1886	74,25	956	37,64
	Semiabierto	4	549-3478	2541,7	100,07	1932	76,06	1004	39,53
GSH520	Semiabierto	5	490-6900	1793	70,59	1293	50,91	566	22,28
	Cerrado	5	490-6904	1793	70,59	1293	50,91	566	22,28
	Semiabierto	5	490-6901	1833	72,17	1333	52,48	607	23,90
	Cerrado	5	490-6905	1833	72,17	1333	52,48	607	23,90
	Semiabierto	5	490-6902	1884	74,17	1384	54,49	658	25,91
	Cerrado	5	490-6906	1884	74,17	1384	54,49	658	25,91
GSH525	Semiabierto	5	466-8408	1980	77,95	1450	57,09	655	25,79
	Cerrado	5	473-7062	1980	77,95	1450	57,09	655	25,79
	Semiabierto	5	462-3810	2040	80,31	1510	59,45	715	28,15
	Cerrado	5	473-7063	2040	80,31	1510	59,45	715	28,15
	Semiabierto	5	466-8409	2100	82,68	1570	61,81	770	30,31
	Cerrado	5	473-7064	2100	82,68	1570	61,81	770	30,31
GSH555	Semiabierto	5	549-3479	2448,7	96,41	1839	72,40	910	35,83
	Semiabierto	5	549-3480	2495,7	98,26	1886	74,25	958	37,72
GSM50	Abierto	5	319-2054	3150	124,02	2300	90,55	640	25,20
	Semiabierto	5	333-3159	3150	124,02	2300	90,55	640	25,20
	Cerrado	5	319-2055	3150	124,02	2300	90,55	640	25,20
	Abierto	5	319-2056	3180	125,20	2330	91,73	700	27,56
	Semiabierto	5	333-3160	3180	125,20	2330	91,73	700	27,56
	Cerrado	5	319-2057	3180	125,20	2330	91,73	700	27,56
	Abierto	5	319-2058	3235	127,36	2385	93,90	730	28,74
	Semiabierto	5	319-2059	3235	127,36	2385	93,90	730	28,74
	Cerrado	5	319-2060	3235	127,36	2385	93,90	730	28,74

(continúa en la página siguiente)

Especificaciones técnicas de los garfios Orange Peel

Dimensiones (continuación)

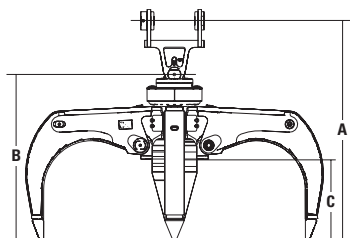

Garfios de 4 dientes

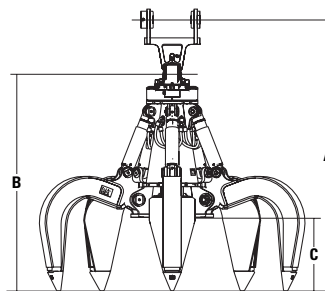

Garfios de 5 dientes

Modelo (nomenclatura)	Tipo de garfio	Cantidad de dientes	Número de pieza	(A) Altura, línea central del pasador a la base, abierto		(B) Altura, dientes abiertos		(C) Distancia sobre el suelo, dientes abiertos	
				mm	pulg	mm	pulg	mm	pulg
GSM60	Abierto	5	333-3169	3625	142,72	2725	107,28	845	33,27
	Semiabierto	5	333-3170	3625	142,72	2725	107,28	845	33,27
GSV520 GC	Semiabierto	5	503-8098	2247	88,46	1747	68,78	528	20,79
	Cerrado	5	527-4118	2247	88,46	1747	68,78	528	20,79
	Semiabierto	5	503-8099	2281	89,80	1781	70,12	562	22,13
	Cerrado	5	527-4119	2281	89,80	1781	70,12	562	22,13
	Semiabierto	5	503-8100	2313	91,06	1813	71,38	594	23,39
	Cerrado	5	527-4120	2313	91,06	1813	71,38	594	23,39
	Semiabierto	5	527-4117	2356	92,76	1856	73,07	637	25,08
	Cerrado	5	527-4121	2356	92,76	1856	73,07	637	25,08
GSV520	Semiabierto	5	519-1253	2324	91,50	1824	71,81	528	20,79
	Cerrado	5	490-1054	2324	91,50	1824	71,81	528	20,79
	Semiabierto	5	490-1051	2359	92,87	1859	73,19	562	22,13
	Cerrado	5	490-1055	2359	92,87	1859	73,19	562	22,13
	Semiabierto	5	490-1052	2391	94,13	1891	74,45	594	23,39
	Cerrado	5	490-1056	2391	94,13	1891	74,45	594	23,39
	Semiabierto	5	490-1053	2434	95,83	1934	76,14	637	25,08
	Cerrado	5	490-1057	2434	95,83	1934	76,14	637	25,08
GSV525	Semiabierto	5	528-3846	2515	99,02	1985	78,15	597	23,50
	Cerrado	5	528-3847	2515	99,02	1985	78,15	597	23,50
	Semiabierto	5	467-0352	2559	100,75	2029	79,88	641	25,24
	Cerrado	5	473-7065	2559	100,75	2029	79,88	641	25,24
	Semiabierto	5	467-0353	2608	102,68	2078	81,81	690	27,17
	Cerrado	5	473-7067	2608	102,68	2078	81,81	690	27,17
	Semiabierto	5	458-0776	2655	104,53	2125	83,66	736	28,98
	Cerrado	5	473-7068	2655	104,53	2125	83,66	736	28,98

(continúa en la página siguiente)

Especificaciones técnicas de los garfios Orange Peel

Dimensiones (continuación)

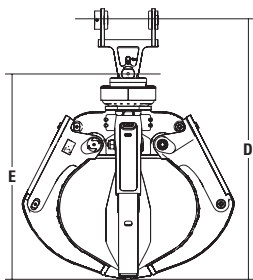

Garfios de 4 dientes

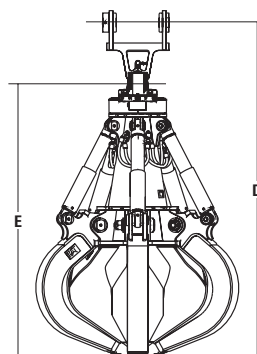

Garfios de 5 dientes

Modelo (nomenclatura)	Tipo de garfio	Cantidad de dientes	Número de pieza	(D) Altura, línea central del pasador a la base, cerrado		(E) Altura, dientes cerrados	
				mm	pulg	mm	pulg
GSH420	Semiabierto	4	490-6896	2070	81,50	1570	61,81
	Semiabierto	4	490-6897	2151	84,69	1651	65,00
	Semiabierto	4	490-6898	2252	88,66	1752	68,98
GSH425	Semiabierto	4	466-8410	2265	89,17	1735	68,31
	Semiabierto	4	466-8411	2385	93,90	1855	73,03
	Semiabierto	4	466-8412	2500	98,43	1970	77,56
GSH440	Semiabierto	4	456-2267	2478	97,56	1948	76,69
	Semiabierto	4	469-1368	2679	105,47	2149	84,61
GSH455	Semiabierto	4	549-3476	2795,7	110,07	2186	86,06
	Semiabierto	4	549-3477	2878,7	113,33	2269	89,33
	Semiabierto	4	549-3478	2959,7	116,52	2350	92,52
GSH520	Semiabierto	5	490-6900	2070	81,50	1570	61,81
	Cerrado	5	490-6904	2070	81,50	1570	61,81
	Semiabierto	5	490-6901	2151	84,69	1651	65,00
	Cerrado	5	490-6905	2151	84,69	1651	65,00
	Semiabierto	5	490-6902	2252	88,66	1752	68,98
	Cerrado	5	490-6906	2252	88,66	1752	68,98
GSH525	Semiabierto	5	466-8408	2265	89,17	1735	68,31
	Cerrado	5	473-7062	2265	89,17	1735	68,31
	Semiabierto	5	462-3810	2385	93,90	1855	73,03
	Cerrado	5	473-7063	2385	93,90	1855	73,03
	Semiabierto	5	466-8409	2500	98,43	1970	77,56
	Cerrado	5	473-7064	2500	98,43	1970	77,56
GSH555	Semiabierto	5	549-3479	2796,7	110,11	2187	86,10
	Semiabierto	5	549-3480	2879,7	113,37	2270	89,37
GSM50	Abierto	5	319-2054	3585	141,14	2735	107,68
	Semiabierto	5	333-3159	3585	141,14	2735	107,68
	Cerrado	5	319-2055	3585	141,14	2735	107,68
	Abierto	5	319-2056	3685	145,08	2835	111,61
	Semiabierto	5	333-3160	3685	145,08	2835	111,61
	Cerrado	5	319-2057	3685	145,08	2835	111,61
	Abierto	5	319-2058	3845	151,38	2995	117,91
	Semiabierto	5	319-2059	3845	151,38	2995	117,91
Cerrado	5	319-2060	3845	151,38	2995	117,91	

(continúa en la página siguiente)

Especificaciones técnicas de los garfios Orange Peel

Dimensiones (continuación)

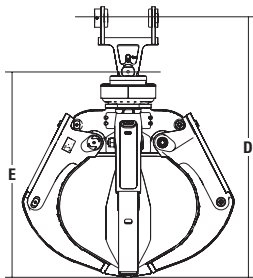

Garfios de 4 dientes

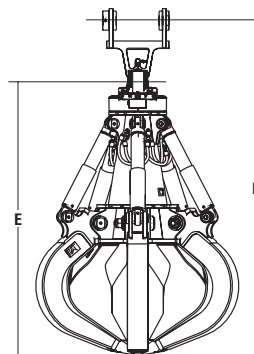

Garfios de 5 dientes

Modelo (nomenclatura)	Tipo de garfio	Cantidad de dientes	Número de pieza	(D) Altura, línea central del pasador a la base, cerrado		(E) Altura, dientes cerrados	
				mm	pulg	mm	pulg
GSM60	Abierto	5	333-3169	4350	171,26	3450	135,83
	Semiabierto	5	333-3170	4350	171,26	3450	135,83
GSV520 GC	Semiabierto	5	503-8098	2388	94,02	1888	74,33
	Cerrado	5	527-4118	2388	94,02	1888	74,33
	Semiabierto	5	503-8099	2459	96,81	1959	77,13
	Cerrado	5	527-4119	2459	96,81	1959	77,13
	Semiabierto	5	503-8100	2522	99,29	2022	79,61
	Cerrado	5	527-4120	2522	99,29	2022	79,61
	Semiabierto	5	527-4117	2607	102,64	2107	82,95
	Cerrado	5	527-4121	2607	102,64	2107	82,95
GSV520	Semiabierto	5	519-1253	2467	97,13	1967	77,44
	Cerrado	5	490-1054	2467	97,13	1967	77,44
	Semiabierto	5	490-1051	2536	99,84	2036	80,16
	Cerrado	5	490-1055	2536	99,84	2036	80,16
	Semiabierto	5	490-1052	2601	102,40	2101	82,72
	Cerrado	5	490-1056	2601	102,40	2101	82,72
	Semiabierto	5	490-1053	2686	105,75	2186	86,06
	Cerrado	5	490-1057	2686	105,75	2186	86,06
GSV525	Semiabierto	5	528-3846	2660	104,72	2130	83,86
	Cerrado	5	528-3847	2660	104,72	2130	83,86
	Semiabierto	5	467-0352	2756	108,50	2226	87,64
	Cerrado	5	473-7065	2756	108,50	2226	87,64
	Semiabierto	5	467-0353	2854	112,36	2324	91,50
	Cerrado	5	473-7067	2854	112,36	2324	91,50
	Semiabierto	5	458-0776	2946	115,98	2416	95,12
	Cerrado	5	473-7068	2946	115,98	2416	95,12

(continúa en la página siguiente)

Especificaciones técnicas de los garfios Orange Peel

Dimensiones (continuación)

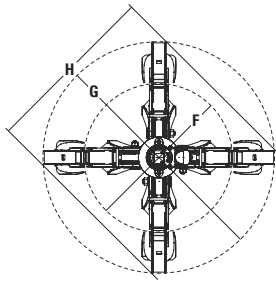

Garfios de 4 dientes

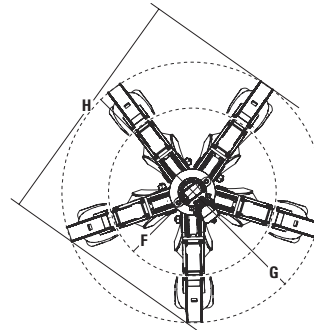

Garfios de 5 dientes

Modelo (nomenclatura)	Tipo de garfio	Cantidad de dientes	Número de pieza	(F) Diámetro, dientes cerrados		(G) Diámetro, dientes abiertos		Ancho total (H)		Diámetro del pasador		Ancho de la cabeza de montaje	
				mm	pulg	mm	pulg	mm	pulg	mm	pulg	mm	pulg
GSH420	Semiabierto	4	490-6896	1623	63,90	2160	85,04	1648	64,88	70	2,76	114	4,49
	Semiabierto	4	490-6897	1623	63,90	2300	90,55	1746	68,74	70	2,76	114	4,49
	Semiabierto	4	490-6898	1628	64,09	2476	97,48	1871	73,66	70	2,76	114	4,49
GSH425	Semiabierto	4	466-8410	1860	73,23	2415	95,08	1825	71,85	80	3,15	150	5,91
	Semiabierto	4	466-8411	1860	73,23	2610	102,76	1965	77,36	80	3,15	150	5,91
	Semiabierto	4	466-8412	1860	73,23	2820	111,02	2110	83,07	80	3,15	150	5,91
GSH440	Semiabierto	4	456-2267	1992	78,43	2755	108,46	2086	82,13	80	3,15	150	5,91
	Semiabierto	4	469-1368	2002	78,82	3092	121,73	2325	91,54	80	3,15	150	5,91
GSH455	Semiabierto	4	549-3476	2114	83,23	2934	115,51	2226	87,64	90	3,54	200	7,87
	Semiabierto	4	549-3477	2123	83,58	3062	120,55	2312	91,02	90	3,54	200	7,87
	Semiabierto	4	549-3478	2169	85,39	3209	126,34	2416	95,12	90	3,54	200	7,87
GSH520	Semiabierto	5	490-6900	1623	63,90	2160	85,04	2004	78,90	70	2,76	114	4,49
	Cerrado	5	490-6904	1623	63,90	2160	85,04	2004	78,90	70	2,76	114	4,49
	Semiabierto	5	490-6901	1623	63,90	2300	90,55	2130	83,86	70	2,76	114	4,49
	Cerrado	5	490-6905	1623	63,90	2300	90,55	2130	83,86	70	2,76	114	4,49
	Semiabierto	5	490-6902	1628	64,09	2476	97,48	2290	90,16	70	2,76	114	4,49
	Cerrado	5	490-6906	1628	64,09	2476	97,48	2297	90,43	70	2,76	114	4,49
GSH525	Semiabierto	5	466-8408	1860	73,23	2415	95,08	2230	87,80	80	3,15	150	5,91
	Cerrado	5	473-7062	1860	73,23	2415	95,08	2230	87,80	80	3,15	150	5,91
	Semiabierto	5	462-3810	1860	73,23	2610	102,76	2410	94,88	80	3,15	150	5,91
	Cerrado	5	473-7063	1860	73,23	2610	102,76	2410	94,88	80	3,15	150	5,91
	Semiabierto	5	466-8409	1860	73,23	2820	111,02	2595	102,17	80	3,15	150	5,91
	Cerrado	5	473-7064	1860	73,23	2820	111,02	2595	102,17	80	3,15	150	5,91
GSH555	Semiabierto	5	549-3479	2120	83,46	2941	115,79	2717	106,97	90	3,54	200	7,87
	Semiabierto	5	549-3480	2126	83,70	3060	120,47	2826	111,26	90	3,54	200	7,87
GSM50	Abierto	5	319-2054	2000	78,74	3200	125,98	2950	116,14	90	3,54	200	7,87
	Semiabierto	5	333-3159	2000	78,74	3200	125,98	2950	116,14	90	3,54	200	7,87
	Cerrado	5	319-2055	2000	78,74	3200	125,98	2950	116,14	90	3,54	200	7,87
	Abierto	5	319-2056	2110	83,07	3400	133,86	3130	123,23	90	3,54	200	7,87
	Semiabierto	5	333-3160	2110	83,07	3400	133,86	3130	123,23	90	3,54	200	7,87
	Cerrado	5	319-2057	2110	83,07	3400	133,86	3130	123,23	90	3,54	200	7,87
	Abierto	5	319-2058	2230	87,80	3320	130,71	3384	133,23	90	3,54	200	7,87
	Semiabierto	5	319-2059	2230	87,80	3320	130,71	3384	133,23	90	3,54	200	7,87
	Cerrado	5	319-2060	2230	87,80	3320	130,71	3384	133,23	90	3,54	200	7,87

(continúa en la página siguiente)

Especificaciones técnicas de los garfios Orange Peel

Dimensiones (continuación)

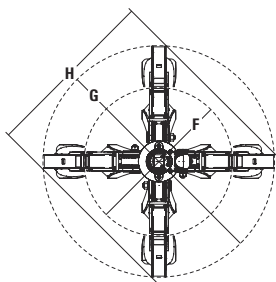

Garfios de 4 dientes

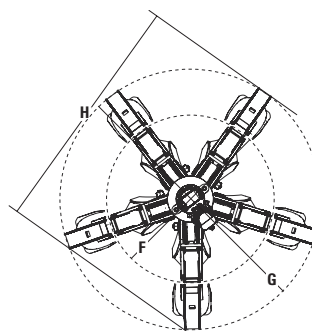

Garfios de 5 dientes

Modelo (nomenclatura)	Tipo de garfio	Cantidad de dientes	Número de pieza	(F) Diámetro, dientes cerrados		(G) Diámetro, dientes abiertos		Ancho total (H)		Diámetro del pasador	Ancho de la cabeza de montaje		
				mm	pulg	mm	pulg	mm	pulg		mm	pulg	
GSM60	Abierto	5	333-3169	2825	111,22	4270	168,11	3930	154,72	90	3,54	200	7,87
	Semiabierto	5	333-3170	2825	111,22	4270	168,11	3930	154,72	90	3,54	200	7,87
GSV520 GC	Semiabierto	5	503-8098	1483	58,39	2016	79,37	1874	73,78	70	2,76	114	4,49
	Cerrado	5	527-4118	1483	58,39	2016	79,37	1890	74,41	70	2,76	114	4,49
	Semiabierto	5	503-8099	1540	60,63	2140	84,25	1986	78,19	70	2,76	114	4,49
	Cerrado	5	527-4119	1540	60,63	2140	84,25	2010	79,13	70	2,76	114	4,49
	Semiabierto	5	503-8100	1597	62,87	2255	88,78	2091	82,32	70	2,76	114	4,49
	Cerrado	5	527-4120	1597	62,87	2255	88,78	2120	83,46	70	2,76	114	4,49
	Semiabierto	5	527-4117	1673	65,87	2412	94,96	2232	87,87	70	2,76	114	4,49
	Cerrado	5	527-4121	1673	65,87	2412	94,96	2269	89,33	70	2,76	114	4,49
GSV520	Semiabierto	5	519-1253	1483	58,39	2016	79,37	1874	73,78	70	2,76	114	4,49
	Cerrado	5	490-1054	1483	58,39	2016	79,37	1890	74,41	70	2,76	114	4,49
	Semiabierto	5	490-1051	1540	60,63	2140	84,25	1986	78,19	70	2,76	114	4,49
	Cerrado	5	490-1055	1540	60,63	2140	84,25	2010	79,13	70	2,76	114	4,49
	Semiabierto	5	490-1052	1597	62,87	2255	88,78	2091	82,32	70	2,76	114	4,49
	Cerrado	5	490-1056	1597	62,87	2255	88,78	2120	83,46	70	2,76	114	4,49
	Semiabierto	5	490-1053	1673	65,87	2412	94,96	2232	87,87	70	2,76	114	4,49
	Cerrado	5	490-1057	1673	65,87	2412	94,96	2269	89,33	70	2,76	114	4,49
GSV525	Semiabierto	5	528-3846	1620	63,78	2254	88,74	2082	81,97	80	3,15	150	5,91
	Cerrado	5	528-3847	1620	63,78	2254	88,74	2082	81,97	80	3,15	150	5,91
	Semiabierto	5	467-0352	1668	65,67	2411	94,92	2226	87,64	80	3,15	150	5,91
	Cerrado	5	473-7065	1668	65,67	2411	94,92	2226	87,64	80	3,15	150	5,91
	Semiabierto	5	467-0353	1734	68,27	2582	101,65	2381	93,74	80	3,15	150	5,91
	Cerrado	5	473-7067	1734	68,27	2582	101,65	2381	93,74	80	3,15	150	5,91
	Semiabierto	5	458-0776	1790	70,47	2742	107,95	2526	99,45	80	3,15	150	5,91
	Cerrado	5	473-7068	1790	70,47	2742	107,95	2526	99,45	80	3,15	150	5,91

Especificaciones técnicas de los garfios Orange Peel

Especificaciones hidráulicas

Modelo (nomenclatura)	Tipo de garfio	Cantidad de dientes	Número de pieza	Apertura/cierre del sistema hidráulico							
				Flujo de apertura/ cierre recomendado		Presión de cierre recomendada		Presión de apertura recomendada		Flujo de apertura/ cierre recomendado	
				bar	psi	bar	psi	bar	psi	L/min	gpm
GSH420	Semiabierto	4	490-6896	350	5076	350	5076	225	3263	80	21
	Semiabierto	4	490-6897	350	5076	350	5076	225	3263	80	21
	Semiabierto	4	490-6898	350	5076	350	5076	225	3263	80	21
GSH425	Semiabierto	4	466-8410	350	5076	350	5076	225	3263	150	40
	Semiabierto	4	466-8411	350	5076	350	5076	225	3263	150	40
	Semiabierto	4	466-8412	350	5076	350	5076	225	3263	150	40
GSH440	Semiabierto	4	456-2267	350	5076	350	5076	225	3263	200	53
	Semiabierto	4	469-1368	350	5076	350	5076	225	3263	200	53
GSH455	Semiabierto	4	549-3476	350	5076	350	5076	225	3263	200	53
	Semiabierto	4	549-3477	350	5076	350	5076	225	3263	200	53
	Semiabierto	4	549-3478	350	5076	350	5076	225	3263	200	53
GSH520	Semiabierto	5	490-6900	350	5076	350	5076	225	3263	100	26
	Cerrado	5	490-6904	350	5076	350	5076	225	3263	100	26
	Semiabierto	5	490-6901	350	5076	350	5076	225	3263	100	26
	Cerrado	5	490-6905	350	5076	350	5076	225	3263	100	26
	Semiabierto	5	490-6902	350	5076	350	5076	225	3263	100	26
	Cerrado	5	490-6906	350	5076	350	5076	225	3263	100	26
GSH525	Semiabierto	5	466-8408	350	5076	350	5076	225	3263	150	40
	Cerrado	5	473-7062	350	5076	350	5076	225	3263	150	40
	Semiabierto	5	462-3810	350	5076	350	5076	225	3263	150	40
	Cerrado	5	473-7063	350	5076	350	5076	225	3263	150	40
	Semiabierto	5	466-8409	350	5076	350	5076	225	3263	150	40
	Cerrado	5	473-7064	350	5076	350	5076	225	3263	150	40
GSH555	Semiabierto	5	549-3479	350	5076	350	5076	225	3263	200	53
	Semiabierto	5	549-3480	350	5076	350	5076	225	3263	200	53
GSM50	Abierto	5	319-2054	300	4351	300	4351	300	4351	180-240	48-63
	Semiabierto	5	333-3159	300	4351	300	4351	300	4351	180-240	48-63
	Cerrado	5	319-2055	300	4351	300	4351	300	4351	180-240	48-63
	Abierto	5	319-2056	300	4351	300	4351	300	4351	180-240	48-63
	Semiabierto	5	333-3160	300	4351	300	4351	300	4351	180-240	48-63
	Cerrado	5	319-2057	300	4351	300	4351	300	4351	180-240	48-63
	Abierto	5	319-2058	300	4351	300	4351	300	4351	180-240	48-63
	Semiabierto	5	319-2059	300	4351	300	4351	300	4351	180-240	48-63
Cerrado	5	319-2060	300	4351	300	4351	300	4351	180-240	48-63	

(continúa en la página siguiente)

Especificaciones técnicas de los garfios Orange Peel

Especificaciones hidráulicas (continuación)

Modelo (nomenclatura)	Tipo de garfio	Cantidad de dientes	Número de pieza	Apertura/cierre del sistema hidráulico							
				Flujo de apertura/ cierre recomendado		Presión de cierre recomendada		Presión de apertura recomendada		Flujo de apertura/ cierre recomendado	
				bar	psi	bar	psi	bar	psi	L/min	gpm
GSM60	Abierto	5	333-3169	300	4351	300	4351	300	4351	240-300	63-79
	Semiabierto	5	333-3170	300	4351	300	4351	300	4351	240-300	63-79
GSV520 GC	Semiabierto	5	503-8098	350	5076	350	5076	225	3263	115	30
	Cerrado	5	527-4118	350	5076	350	5076	225	3263	115	30
	Semiabierto	5	503-8099	350	5076	350	5076	225	3263	115	30
	Cerrado	5	527-4119	350	5076	350	5076	225	3263	115	30
	Semiabierto	5	503-8100	350	5076	350	5076	225	3263	115	30
	Cerrado	5	527-4120	350	5076	350	5076	225	3263	115	30
	Semiabierto	5	527-4117	350	5076	350	5076	225	3263	115	30
	Cerrado	5	527-4121	350	5076	350	5076	225	3263	115	30
GSV520	Semiabierto	5	519-1253	350	5076	350	5076	225	3263	115	30
	Cerrado	5	490-1054	350	5076	350	5076	225	3263	115	30
	Semiabierto	5	490-1051	350	5076	350	5076	225	3263	115	30
	Cerrado	5	490-1055	350	5076	350	5076	225	3263	115	30
	Semiabierto	5	490-1052	350	5076	350	5076	225	3263	115	30
	Cerrado	5	490-1056	350	5076	350	5076	225	3263	115	30
	Semiabierto	5	490-1053	350	5076	350	5076	225	3263	115	30
	Cerrado	5	490-1057	350	5076	350	5076	225	3263	115	30
GSV525	Semiabierto	5	528-3846	350	5076	350	5076	225	3263	170	45
	Cerrado	5	528-3847	350	5076	350	5076	225	3263	170	45
	Semiabierto	5	467-0352	350	5076	350	5076	225	3263	170	45
	Cerrado	5	473-7065	350	5076	350	5076	225	3263	170	45
	Semiabierto	5	467-0353	350	5076	350	5076	225	3263	170	45
	Cerrado	5	473-7067	350	5076	350	5076	225	3263	170	45
	Semiabierto	5	458-0776	350	5076	350	5076	225	3263	170	45
	Cerrado	5	473-7068	350	5076	350	5076	225	3263	170	45

(continúa en la página siguiente)

Especificaciones técnicas de los garfios Orange Peel

Especificaciones hidráulicas (continuación)

Modelo (nomenclatura)	Tipo de garfio	Cantidad de dientes	Número de pieza	Rotación hidráulica					
				Presión de rotación máxima		Presión de rotación recomendada		Flujo de rotación recomendado	
				bar	psi	bar	psi	L/min	gpm
GSH420	Semiabierto	4	490-6896	220	3191	140	2031	20	5
	Semiabierto	4	490-6897	220	3191	140	2031	20	5
	Semiabierto	4	490-6898	220	3191	140	2031	20	5
GSH425	Semiabierto	4	466-8410	220	3191	160	2321	20	5
	Semiabierto	4	466-8411	220	3191	160	2321	20	5
	Semiabierto	4	466-8412	220	3191	160	2321	20	5
GSH440	Semiabierto	4	456-2267	220	3191	160	2321	20	5
	Semiabierto	4	469-1368	220	3191	160	2321	20	5
GSH455	Semiabierto	4	549-3476	220	3191	160	2321	20	5
	Semiabierto	4	549-3477	220	3191	160	2321	20	5
	Semiabierto	4	549-3478	220	3191	160	2321	20	5
GSH520	Semiabierto	5	490-6900	220	3191	140	2031	20	5
	Cerrado	5	490-6904	220	3191	140	2031	20	5
	Semiabierto	5	490-6901	220	3191	140	2031	20	5
	Cerrado	5	490-6905	220	3191	140	2031	20	5
	Semiabierto	5	490-6902	220	3191	140	2031	20	5
	Cerrado	5	490-6906	220	3191	140	2031	20	5
GSH525	Semiabierto	5	466-8408	220	3191	160	2321	20	5
	Cerrado	5	473-7062	220	3191	160	2321	20	5
	Semiabierto	5	462-3810	220	3191	160	2321	20	5
	Cerrado	5	473-7063	220	3191	160	2321	20	5
	Semiabierto	5	466-8409	220	3191	160	2321	20	5
	Cerrado	5	473-7064	220	3191	160	2321	20	5
GSH555	Semiabierto	5	549-3479	220	3191	160	2321	20	5
	Semiabierto	5	549-3480	220	3191	160	2321	20	5
GSM50	Abierto	5	319-2054	180	2611	180	2611	40	11
	Semiabierto	5	333-3159	180	2611	180	2611	40	11
	Cerrado	5	319-2055	180	2611	180	2611	40	11
	Abierto	5	319-2056	180	2611	180	2611	40	11
	Semiabierto	5	333-3160	180	2611	180	2611	40	11
	Cerrado	5	319-2057	180	2611	180	2611	40	11
	Abierto	5	319-2058	180	2611	180	2611	40	11
	Semiabierto	5	319-2059	180	2611	180	2611	40	11
Cerrado	5	319-2060	180	2611	180	2611	40	11	

(continúa en la página siguiente)

Especificaciones técnicas de los garfios Orange Peel

Especificaciones hidráulicas (continuación)

Modelo (nomenclatura)	Tipo de garfio	Cantidad de dientes	Número de pieza	Rotación hidráulica					
				Presión de rotación máxima		Presión de rotación recomendada		Flujo de rotación recomendado	
				bar	psi	bar	psi	L/min	gpm
GSM60	Abierto	5	333-3169	180	2611	180	2611	40	11
	Semiabierto	5	333-3170	180	2611	180	2611	40	11
GSV520 GC	Semiabierto	5	503-8098	220	3191	190	2756	25	7
	Cerrado	5	527-4118	220	3191	190	2756	25	7
	Semiabierto	5	503-8099	220	3191	190	2756	25	7
	Cerrado	5	527-4119	220	3191	190	2756	25	7
	Semiabierto	5	503-8100	220	3191	190	2756	25	7
	Cerrado	5	527-4120	220	3191	190	2756	25	7
	Semiabierto	5	527-4117	220	3191	190	2756	25	7
	Cerrado	5	527-4121	220	3191	190	2756	25	7
	GSV520	Semiabierto	5	519-1253	220	3191	140	2031	20
Cerrado		5	490-1054	220	3191	140	2031	20	5
Semiabierto		5	490-1051	220	3191	140	2031	20	5
Cerrado		5	490-1055	220	3191	140	2031	20	5
Semiabierto		5	490-1052	220	3191	140	2031	20	5
Cerrado		5	490-1056	220	3191	140	2031	20	5
Semiabierto		5	490-1053	220	3191	140	2031	20	5
Cerrado		5	490-1057	220	3191	140	2031	20	5
GSV525	Semiabierto	5	528-3846	220	3191	160	2321	20	5
	Cerrado	5	528-3847	220	3191	160	2321	20	5
	Semiabierto	5	467-0352	220	3191	160	2321	20	5
	Cerrado	5	473-7065	220	3191	160	2321	20	5
	Semiabierto	5	467-0353	220	3191	160	2321	20	5
	Cerrado	5	473-7067	220	3191	160	2321	20	5
	Semiabierto	5	458-0776	220	3191	160	2321	20	5
	Cerrado	5	473-7068	220	3191	160	2321	20	5

Especificaciones técnicas de los garfios Orange Peel

Compatibilidad – excavadoras de cadenas

1800 kg/m³ (3000 lb/yd³)

1200 kg/m³ (2000 lb/yd³)

600 kg/m³ (1000 lb/yd³)

Sin compatibilidad

311F

Tren de rodaje	L
Tipo de pluma	Alcance
Longitud del brazo	2,25 m (7'5")
GSV520 GC	400 <input type="checkbox"/>

312D2

Tren de rodaje	L
Tipo de pluma	Alcance
Longitud del brazo	2,50 m (8'2")
GSV520 GC	400 <input type="checkbox"/>

312E

Tren de rodaje	L					
Tipo de pluma	Alcance				VA	
Longitud del brazo	2,10 m (6'11")	2,50 m (8'2")	2,80 m (9'2")	3,00 m (9'10")	2,10 m (6'11")	2,50 m (8'2")
400	<input checked="" type="checkbox"/>	<input type="checkbox"/>	<input type="checkbox"/>	<input type="checkbox"/>	<input checked="" type="checkbox"/>	<input type="checkbox"/>
GSV520 GC	500 <input type="checkbox"/>	<input type="checkbox"/>	<input type="checkbox"/>		<input type="checkbox"/>	<input type="checkbox"/>
	600 <input type="checkbox"/>				<input type="checkbox"/>	

312F

Tipo de pluma	Alcance			VA	
Longitud del brazo	2,10 m (6'11")	2,50 m (8'2")	2,80 m (9'2")	2,10 m (6'11")	2,50 m (8'2")
400	<input checked="" type="checkbox"/>	<input type="checkbox"/>	<input type="checkbox"/>	<input type="checkbox"/>	<input type="checkbox"/>
GSV520 GC	500 <input type="checkbox"/>				

313D2

Tren de rodaje	L
Tipo de pluma	Alcance HD
Longitud del brazo	2,50 m HD (8'2")
GSV520 GC	400 <input type="checkbox"/>

313 GC

Tren de rodaje	L	L con hoja	
Tipo de pluma	Alcance	Alcance	
Longitud del brazo	2,50 m (8'2")	2,50 m (8'2")	3,00 m (9'10")
400	<input type="checkbox"/>	<input checked="" type="checkbox"/>	<input type="checkbox"/>
GSV520 GC	500 <input type="checkbox"/>	<input type="checkbox"/>	

(continúa en la página siguiente)

Especificaciones técnicas de los garfios Orange Peel

Compatibilidad – excavadoras de cadenas (continuación)

1800 kg/m³ (3000 lb/yd³)
 1200 kg/m³ (2000 lb/yd³)
 600 kg/m³ (1000 lb/yd³)
 Sin compatibilidad

313F

Tren de rodaje		—			
Tipo de pluma		Alcance		VA	
Longitud del brazo		2,10 m (6'11")	2,25 m (7'5")	2,10 m (6'11")	2,25 m (7'5")
GSV520 GC	400	●	○	○	○
	500	○			
	600				

313F (continuación)

Tren de rodaje		L				
Tipo de pluma		Alcance			VA	
Longitud del brazo		2,10 m (6'11")	2,25 m (7'5")	3,00 m (9'10")	2,10 m (6'11")	2,25 m (7'5")
GSV520 GC	400	●	○	○	○	○
	500	○	○		○	
	600	○				

313 GC

Tren de rodaje	L
Contrapeso	2,4 tm
Tipo de pluma	Alcance
Longitud del brazo	2,50 m (8'2")
GSV520 GC	400 ○

313

Tren de rodaje	L
Contrapeso	2,4 tm
Tipo de pluma	Alcance
Longitud del brazo	2,50 m (8'2")
GSV520 GC	400 ○

314E CR

Tren de rodaje		L							
Contrapeso		3,06 tm			3,56 tm				
Tipo de pluma		Alcance			Alcance			VA	
Longitud del brazo		2,10 m (6'11")	2,50 m (8'2")	3,00 m (9'10")	2,10 m (6'11")	2,50 m (8'2")	3,00 m (9'10")	2,10 m (6'11")	2,50 m (8'2")
GSV520 GC	400	●	○	○	●	●	○	●	○
	500	○	○		●	○	○	○	○
	600	○			○	○		○	

314F

Tren de rodaje		L			
Tipo de pluma		Alcance			VA
Longitud del brazo		2,10 m (6'11")	2,50 m (8'2")	3,00 m (9'10")	2,50 m (8'2")
GSV520 GC	400	○	○	○	○
	500		○		○

(continúa en la página siguiente)

Especificaciones técnicas de los garfios Orange Peel

Compatibilidad – excavadoras de cadenas (continuación)

1800 kg/m³ (3000 lb/yd³)
 1200 kg/m³ (2000 lb/yd³)
 600 kg/m³ (1000 lb/yd³)
 Sin compatibilidad

315F CR

Tren de rodaje	L	
Tipo de pluma	Alcance	VA
Longitud del brazo	2,50 m (8'2")	2,10 m (6'11")
GSV520 GC	400	<input type="checkbox"/>
	500	<input type="checkbox"/>

315

Tren de rodaje	L				
Contrapeso	3,8 tm				
Tipo de pluma	Alcance			VA	
Longitud del brazo	2,20 m (7'3")	2,50 m (8'2")	3,00 m (9'10")	2,20 m (7'3")	2,50 m (8'2")
GSV520 GC	400	<input checked="" type="checkbox"/>	<input type="checkbox"/>	<input type="checkbox"/>	<input type="checkbox"/>
	500	<input type="checkbox"/>	<input type="checkbox"/>		

316E

Tren de rodaje	L					
Tipo de pluma	Alcance				VA	
Longitud del brazo	2,25 m (7'5")	2,60 m (8'6")	2,90 m (9'6")	3,10 m (10'2")	2,25 m (7'5")	2,60 m (8'6")
GSH420	500	<input checked="" type="checkbox"/>	<input checked="" type="checkbox"/>	<input type="checkbox"/>	<input type="checkbox"/>	<input checked="" type="checkbox"/>
	600	<input checked="" type="checkbox"/>	<input type="checkbox"/>	<input type="checkbox"/>	<input type="checkbox"/>	<input type="checkbox"/>
	750	<input type="checkbox"/>	<input type="checkbox"/>			
GSH520	500	<input checked="" type="checkbox"/>	<input type="checkbox"/>	<input type="checkbox"/>	<input type="checkbox"/>	
	600	<input type="checkbox"/>	<input type="checkbox"/>			
GSV520	400	<input checked="" type="checkbox"/>	<input checked="" type="checkbox"/>	<input checked="" type="checkbox"/>	<input type="checkbox"/>	<input checked="" type="checkbox"/>
	500	<input checked="" type="checkbox"/>	<input checked="" type="checkbox"/>	<input type="checkbox"/>	<input type="checkbox"/>	<input type="checkbox"/>
	600	<input type="checkbox"/>	<input type="checkbox"/>	<input type="checkbox"/>	<input type="checkbox"/>	
	750	<input type="checkbox"/>				
GSV520 GC	400	<input checked="" type="checkbox"/>	<input checked="" type="checkbox"/>	<input checked="" type="checkbox"/>	<input checked="" type="checkbox"/>	<input checked="" type="checkbox"/>
	500	<input checked="" type="checkbox"/>	<input checked="" type="checkbox"/>	<input type="checkbox"/>	<input type="checkbox"/>	<input type="checkbox"/>
	600	<input checked="" type="checkbox"/>	<input type="checkbox"/>	<input type="checkbox"/>	<input type="checkbox"/>	<input type="checkbox"/>
	750	<input type="checkbox"/>	<input type="checkbox"/>			

316F

Tren de rodaje	L					
Tipo de pluma	Alcance				VA	
Longitud del brazo	2,25 m (7'5")	2,60 m (8'6")	2,90 m (9'6")	3,10 m (10'2")	2,25 m (7'5")	2,60 m (8'6")
GSH420	500	<input checked="" type="checkbox"/>	<input checked="" type="checkbox"/>	<input type="checkbox"/>	<input type="checkbox"/>	<input type="checkbox"/>
	600	<input type="checkbox"/>	<input type="checkbox"/>	<input type="checkbox"/>	<input type="checkbox"/>	<input type="checkbox"/>
	750	<input type="checkbox"/>	<input type="checkbox"/>			
GSH520	500	<input type="checkbox"/>	<input type="checkbox"/>	<input type="checkbox"/>	<input type="checkbox"/>	
	600	<input type="checkbox"/>	<input type="checkbox"/>			
GSV520	400	<input checked="" type="checkbox"/>	<input checked="" type="checkbox"/>	<input checked="" type="checkbox"/>	<input checked="" type="checkbox"/>	<input type="checkbox"/>
	500	<input checked="" type="checkbox"/>	<input type="checkbox"/>	<input type="checkbox"/>	<input type="checkbox"/>	<input type="checkbox"/>
	600	<input type="checkbox"/>	<input type="checkbox"/>		<input type="checkbox"/>	
GSV520 GC	400	<input checked="" type="checkbox"/>	<input checked="" type="checkbox"/>	<input checked="" type="checkbox"/>	<input checked="" type="checkbox"/>	<input checked="" type="checkbox"/>
	500	<input checked="" type="checkbox"/>	<input type="checkbox"/>	<input type="checkbox"/>	<input type="checkbox"/>	<input type="checkbox"/>
	600	<input type="checkbox"/>	<input type="checkbox"/>	<input type="checkbox"/>	<input type="checkbox"/>	
	750	<input type="checkbox"/>	<input type="checkbox"/>			

(continúa en la página siguiente)

Especificaciones técnicas de los garfios Orange Peel

Compatibilidad – excavadoras de cadenas (continuación)

1800 kg/m³ (3000 lb/yd³)
 1200 kg/m³ (2000 lb/yd³)
 600 kg/m³ (1000 lb/yd³)
 Sin compatibilidad

318D2

Tren de rodaje	L	
Tipo de pluma	Alcance	
Longitud del brazo	2,60 m (8'6")	
GSH420	500	●
	600	○
	750	○
GSH520	500	○
	600	○
	400	●
GSV520	500	●
	600	○
	400	●
GSV520 GC	500	●
	600	○
	750	○

318E

Tren de rodaje	L						
Tipo de pluma	Alcance					VA	
Longitud del brazo	2,25 m (7'5")	2,50 m (8'2")	2,60 m (8'6")	2,90 m (9'6")	3,10 m (10'2")	2,25 m (7'5")	2,60 m (8'6")
GSH420	500	●	●	●	●	●	●
	600	●	○	●	●	●	●
	750	●	○	○	○	○	○
GSH520	500	●	○	●	●	○	●
	600	●	○	●	○	○	○
	750	○		○	○		
GSV520	400	●	●	●	●		●
	500	●	●	●	●		●
	600	●	○	●	○		○
GSV520 GC	750	○		○	○		○
	400	●	●	●	●		●
	500	●	●	●	●		●
GSV520 GC	600	●	○	●	●		●
	750	●	○	○	○		○

(continúa en la página siguiente)

Especificaciones técnicas de los garfios Orange Peel

Compatibilidad – excavadoras de cadenas (continuación)

1800 kg/m³ (3000 lb/yd³)
 1200 kg/m³ (2000 lb/yd³)
 600 kg/m³ (1000 lb/yd³)
 Sin compatibilidad

318F

Tren de rodaje		L					
Tipo de pluma		Alcance				VA	
Longitud del brazo		2,25 m (7'5")	2,60 m (8'6")	2,90 m (9'6")	3,10 m (10'2")	2,25 m (7'5")	2,60 m (8'6")
GSH420	500	●	●	●	●	●	●
	600	●	●	●	○	●	○
	750	○	○	○	○	○	○
GSH520	500	●	●	●	○	●	○
	600	●	○	○	○	○	○
	750	○		○		○	
GSV520	400	●	●	●	●	●	●
	500	●	●	●	○	●	●
	600	●	○	○	○	●	○
	750	○	○			○	
GSV520 GC	400	●	●	●	●	●	●
	500	●	●	●	○	●	●
	600	●	○	○	○	●	○
	750	○	○	○		○	○

320D2 GC

Tipo de pluma		Alcance	
Longitud del brazo		2,50 m (8'2")	2,92 m (9'7")
GSH420	500	●	●
	600	●	●
	750	○	○
GSH520	500	●	●
	600	●	○
	750	○	
GSV520	400	●	●
	500	●	●
	600	●	○
	750	○	○
GSV520 GC	400	●	●
	500	●	●
	600	●	●
	750	○	○

(continúa en la página siguiente)

Especificaciones técnicas de los garfios Orange Peel

Compatibilidad – excavadoras de cadenas (continuación)

1800 kg/m³ (3000 lb/yd³)
 1200 kg/m³ (2000 lb/yd³)
 600 kg/m³ (1000 lb/yd³)
 Sin compatibilidad

320D2

Tren de rodaje		L	
Tipo de pluma		Alcance HD	
Longitud del brazo		2,50 m HD (8'2")	2,92 m HD (9'7")
GSH420	500	●	●
	600	●	●
	750	●	●
GSH425	750	○	○
	950	○	
GSH520	500	●	●
	600	●	●
	750	○	○
GSV520	400	●	●
	500	●	●
	600	●	●
	750	●	○
GSV520 GC	400	●	●
	500	●	●
	600	●	●
	750	●	○
GSV525	600	○	○
	750	○	

(continúa en la página siguiente)

Especificaciones técnicas de los garfios Orange Peel

Compatibilidad – excavadoras de cadenas (continuación)

1800 kg/m³ (3000 lb/yd³)
 1200 kg/m³ (2000 lb/yd³)
 600 kg/m³ (1000 lb/yd³)
 Sin compatibilidad

320E

Tren de rodaje		L							
Tipo de pluma		Alcance		Alcance HD		Alcance ES		VA	
Longitud del brazo		2,50 m (8'2")	2,92 m (9'7")	2,92 m ES (9'7")	3,86 m HD (12'8")	2,92 m ES (9'7")	3,86 m HD (12'8")	2,50 m (8'2")	2,50 m HD (8'2")
GSH420	500	●	●	●	●	●	●	●	●
	600	●	●	●	●	●	●	●	●
	750	●	●	●	●	●	○	●	●
GSH425	750	●	○	●	○	○		●	○
	950	○	○	●				○	
	1150			○					
GSH520	500	●	●	●	●	●	●	●	●
	600	●	●	●	●	●	○	●	●
	750	●	●	●	○	○		●	○
GSH525	750	○	○	●				○	
	950			○					
	1150			○					
GSV520	400	●	●					●	●
	500	●	●					●	●
	600	●	●					●	●
	750	●	●					●	●
GSV520 GC	400	●	●					●	●
	500	●	●					●	●
	600	●	●					●	●
	750	●	●					●	●
GSV525	600	●	○					●	○
	750	○	○					○	

(continúa en la página siguiente)

Especificaciones técnicas de los garfios Orange Peel

Compatibilidad – excavadoras de cadenas (continuación)

1800 kg/m³ (3000 lb/yd³)
 1200 kg/m³ (2000 lb/yd³)
 600 kg/m³ (1000 lb/yd³)
 Sin compatibilidad

320E (continuación)

Tren de rodaje		LN		
		Alcance HD		VA
Tipo de pluma		1,90 m (6'3")	2,50 m HD (8'2")	2,50 m HD (8'2")
Longitud del brazo				
GSH420	500		●	●
	600		●	●
	750		●	○
GSH425	750	○	○	
	950	○		
	1150			
GSH520	500		●	●
	600		●	○
	750		○	
GSH525	750	○		
	950			
	1150			
GSV520	400		●	●
	500		●	●
	600		●	○
	750		○	○
GSV520 GC	400		●	●
	500		●	●
	600		●	●
	750		●	○
GSV525	600	●	○	
	750	○		

(continúa en la página siguiente)

Especificaciones técnicas de los garfios Orange Peel

Compatibilidad – excavadoras de cadenas (continuación)

1800 kg/m³ (3000 lb/yd³)
 1200 kg/m³ (2000 lb/yd³)
 600 kg/m³ (1000 lb/yd³)
 Sin compatibilidad

320E RR

Tren de rodaje		L					
Contrapeso		6,2 tm			6,9 tm		
Tipo de pluma		Alcance	Alcance HD	Alcance ES	Alcance	Alcance HD	Alcance ES
Longitud del brazo		2,92 m HD (9'7")	2,92 m HD (9'7")	2,92 m ES (9'7")	2,92 m HD (9'7")	2,92 m HD (9'7")	2,92 m ES (9'7")
GSH420	500	●	●	●	●	●	●
	600	●	●	●	●	●	●
	750	●	●	●	●	●	●
GSH425	750	●	●	●	●	●	●
	950	○	●	○	●	●	●
	1150	○	○	○	○	○	○
GSH520	500	●	●	●	●	●	●
	600	●	●	●	●	●	●
	750	●	●	●	●	●	●
GSH525	750	●	●	○	●	●	●
	950	○	○	○	○	○	○
	1150				○	○	
GSV520	400	●		●	●		●
	500	●		●	●		●
	600	●		●	●		●
	750	●		●	●		●
GSV520 GC	400	●		●	●		●
	500	●		●	●		●
	600	●		●	●		●
	750	●		●	●		●
GSV525	600	●		●	●		●
	750	●		○	●		●
	950	○			○		○
	1150				○		

(continúa en la página siguiente)

Especificaciones técnicas de los garfios Orange Peel

Compatibilidad – excavadoras de cadenas (continuación)

1800 kg/m³ (3000 lb/yd³)
 1200 kg/m³ (2000 lb/yd³)
 600 kg/m³ (1000 lb/yd³)
 Sin compatibilidad

320F

Tren de rodaje		—				L			
Tipo de pluma		Alcance		VA		Alcance		VA	
Longitud del brazo		2,92 m HD (9'7")	2,92 m HD (9'7")	2,50 m HD (8'2")	2,92 m HD (9'7")	2,50 m HD (8'2")	2,92 m HD (9'7")	2,50 m HD (8'2")	2,92 m HD (9'7")
GSH420	500	●	●	●	●	●	●	●	●
	600	●	●	●	●	●	●	●	●
	750	○	○	●	●	●	●	●	●
GSH425	750			○	○	○	○	○	○
	950			○					
GSH520	500	●	●	●	●	●	●	●	●
	600	○	○	●	●	●	●	●	●
	750	○		●	○	○	○	○	○
GSH525	750			○					
GSV520	400	●	●	●	●	●	●	●	●
	500	●	●	●	●	●	●	●	●
	600	●	○	●	●	●	●	●	●
	750	○	○	●	●	●	●	○	○
GSV520 GC	400	●	●	●	●	●	●	●	●
	500	●	●	●	●	●	●	●	●
	600	●	○	●	●	●	●	●	●
	750	○	○	●	●	●	●	○	○
GSV525	600			●	○	○	○	○	○
	750			○	○	○	○		

320 GC

Tren de rodaje		—				L	
Contrapeso		3,7 tm		4,2 tm		4,2 tm	
Tipo de pluma		Alcance		Alcance		Alcance	
Longitud del brazo		2,25 m (7'5")	2,92 m (9'7")	2,25 m (7'5")	2,92 m (9'7")	2,25 m (7'5")	2,92 m (9'7")
GSH420	500	●	●	●	●	●	●
	600	●	●	●	●	●	●
	750	○	○	●	●	●	●
GSH425	750			○	○	●	○
GSH520	500	●	●	●	●	●	●
	600	●	○	●	●	●	●
	750	○		○	○	●	●
GSV520 GC	400	●	●	●	●	●	●
	500	●	●	●	●	●	●
	600	●	●	●	●	●	●
	750	○	○	●	○	●	●
GSV520	600	●	○	●	●	●	●
	750	○	○	●	○	●	●
GSV525	600	○		○	○	●	●
	750			○	○	○	○

(continúa en la página siguiente)

Especificaciones técnicas de los garfios Orange Peel

Compatibilidad – excavadoras de cadenas (continuación)

1800 kg/m³ (3000 lb/yd³)
 1200 kg/m³ (2000 lb/yd³)
 600 kg/m³ (1000 lb/yd³)
 Sin compatibilidad

320		L							
Tren de rodaje									
Contrapeso		3,7 tm				4,2 tm			
Tipo de pluma		Alcance HD		Alcance		Alcance HD		VA	
Longitud del brazo		2,50 m HD (8'2")	2,92 m HD (9'7")	2,50 m (8'2")	2,92 m (9'7")	2,50 m HD (8'2")	2,92 m HD (9'7")	2,50 m (8'2")	2,92 m (9'7")
GSH420	500	●	●	●	●	●	●	●	●
	600	●	●	●	●	●	●	●	●
	750	●	●	●	●	●	●	●	○
GSH425	750	○	○	●	○	●	○	○	○
	950			○	○	○	○		
	1150			○					
GSH520	500	●	●	●	●	●	●	●	●
	600	●	●	●	●	●	●	●	●
	750	○	○	●	●	●	○	○	○
GSH525	750			○	○	○			
GSV520	400	●	●	●	●	●	●	●	●
	500	●	●	●	●	●	●	●	●
	600	●	●	●	●	●	●	●	●
	750	●	○	●	●	●	●	●	○
GSV520 GC	400	●	●	●	●	●	●	●	●
	500	●	●	●	●	●	●	●	●
	600	●	●	●	●	●	●	●	●
	750	●	○	●	●	●	●	●	○
GSV525	600	○	○	●	●	●	○	○	○
	750	○		○	○	○	○		
	950			○					

(continúa en la página siguiente)

Especificaciones técnicas de los garfios Orange Peel

Compatibilidad – excavadoras de cadenas (continuación)

1800 kg/m³ (3000 lb/yd³)
 1200 kg/m³ (2000 lb/yd³)
 600 kg/m³ (1000 lb/yd³)
 Sin compatibilidad

323D2

Tren de rodaje		L		
		Alcance HD		ME
Tipo de pluma		2,50 m HD (8'2")	2,92 m HD (9'7")	2,40 m (7'10")
Longitud del brazo				
GSH420	500	●	●	
	600	●	●	
	750	●	●	
GSH425	750	●	○	●
	950	○	○	●
	1150			○
GSH520	500	●	●	
	600	●	●	
	750	●	○	
GSH525	750	○		●
	950			●
	1150			○
GSV520	400	●	●	
	500	●	●	
	600	●	●	
	750	●	●	
GSV525	600	●	○	●
	750	○	○	●
	950			●
	1150			○

(continúa en la página siguiente)

Especificaciones técnicas de los garfios Orange Peel

Compatibilidad – excavadoras de cadenas (continuación)

1800 kg/m³ (3000 lb/yd³)
 1200 kg/m³ (2000 lb/yd³)
 600 kg/m³ (1000 lb/yd³)
 Sin compatibilidad

323E		L					LN		
Tren de rodaje		Alcance HD		Alcance ES	VA		Alcance HD		
Tipo de pluma		2,50 m ES (8'2")	2,92 m ES (9'7")	2,92 m ES (9'7")	2,50 m HD (8'2")	2,92 m ES (9'7")	1,90 m HD (6'3")	2,50 m ES (8'2")	2,92 m ES (9'7")
Longitud del brazo									
GSH420	500	●	●	●	●	●		●	●
	600	●	●	●	●	●		●	●
	750	●	●	●	●	●		●	●
GSH425	750	●	●	●	●	○	●	○	○
	950	●	○	○	○	○	○	○	
	1150	○	○		○		○		
GSH520	500	●	●	●	●	●		●	●
	600	●	●	●	●	●		●	●
	750	●	●	●	●	●		●	○
GSH525	750	●	○	○	○	○	○	○	
	950	○	○		○		○		
GSV520	400	●	●	●	●	●		●	●
	500	●	●	●	●	●		●	●
	600	●	●	●	●	●		●	●
	750	●	●	●	●	●		●	●
GSV520 GC	400	●	●	●	●	●		●	●
	500	●	●	●	●	●		●	●
	600	●	●	●	●	●		●	●
	750	●	●	●	●	●		●	●
GSV525	600	●	●	●	●	○	●	●	○
	750	●	○	○	○	○	●	○	○
	950	○	○	○	○		○		
	1150	○							

(continúa en la página siguiente)

Especificaciones técnicas de los garfios Orange Peel

Compatibilidad – excavadoras de cadenas (continuación)

1800 kg/m³ (3000 lb/yd³)
 1200 kg/m³ (2000 lb/yd³)
 600 kg/m³ (1000 lb/yd³)
 Sin compatibilidad

323E (continuación)

Tren de rodaje		LN		SA			
Tipo de pluma		VA		Alcance HD		Alcance ES	
Longitud del brazo		2,50 m ES (8'2")	2,50 m ES (8'2")	1,90 m HD (6'3")	2,50 m ES (8'2")	2,92 m ES (9'7")	2,50 m ES (8'2")
GSH420	500	●	●		●	●	●
	600	●	●		●	●	●
	750	●	●		●	●	●
GSH425	750	○	○	●	●	○	○
	950			○	○		○
	1150			○			
GSH520	500	●	●		●	●	●
	600	●	●		●	●	●
	750	○	○		●	●	○
GSH525	750			●	○		○
	950			○			
GSV520	400	●	●		●	●	●
	500	●	●		●	●	●
	600	●	●		●	●	●
	750	●	○		●	●	●
GSV520 GC	400	●	●		●	●	●
	500	●	●		●	●	●
	600	●	●		●	●	●
	750	●	●		●	●	●
GSV525	600	○	○	●	●	○	○
	750	○		●	○	○	
	950			○	○		
	1150			○			

(continúa en la página siguiente)

Especificaciones técnicas de los garfios Orange Peel

Compatibilidad – excavadoras de cadenas (continuación)

1800 kg/m³ (3000 lb/yd³)
 1200 kg/m³ (2000 lb/yd³)
 600 kg/m³ (1000 lb/yd³)
 Sin compatibilidad

323F		L							
Tren de rodaje		5,35 tm				—			
Contrapeso		Alcance		VA		Alcance		Alcance HD	
Tipo de pluma		2,50 m HD (8'2")	2,92 m HD (9'7")	2,50 m HD (8'2")	2,92 m HD (9'7")	2,50 m HD (8'2")	2,92 m HD (9'7")	2,92 m HD (9'7")	2,92 m HD-TR (9'7")
Longitud del brazo									
GSH420	500	●	●	●	●	●	●	●	●
	600	●	●	●	●	●	●	●	●
	750	●	●	●	●	●	●	●	●
GSH425	750	●	●	●	●	●	●	●	●
	950	●	●	●	●	○	○	●	●
	1150	●	○	○	○	○	○	○	○
GSH520	500	●	●	●	●	●	●	●	●
	600	●	●	●	●	●	●	●	●
	750	●	●	●	●	●	●	●	●
GSH525	750	●	●	●	●	●	○	●	●
	950	●	○	○	○	○	○	●	○
	1150	○	○	○				○	○
GSV520	400	●	●	●	●	●	●		
	500	●	●	●	●	●	●		
	600	●	●	●	●	●	●		
	750	●	●	●	●	●	●		
GSV525	600	●	●	●	●	●	●		
	750	●	●	●	●	●	○		
	950	●	●	●	○	○	○		
	1150	○	○	○	○	○			

(continúa en la página siguiente)

Especificaciones técnicas de los garfios Orange Peel

Compatibilidad – excavadoras de cadenas (continuación)

1800 kg/m³ (3000 lb/yd³)
 1200 kg/m³ (2000 lb/yd³)
 600 kg/m³ (1000 lb/yd³)
 Sin compatibilidad

323F (continuación)

Tren de rodaje		L			LN			
Contrapeso		—			—			
Tipo de pluma		Alcance HD	VA		Alcance		VA	
Longitud del brazo		3,86 m HD (12'8")	2,50 m HD (8'2")	2,92 m HD (9'7")	2,50 m HD (8'2")	2,92 m HD (9'7")	2,50 m HD (8'2")	2,92 m HD (9'7")
GSH420	500	●	●	●	●	●	●	●
	600	●	●	●	●	●	●	●
	750	●	●	●	●	●	○	○
GSH425	750	○	●	○	○	○		
	950		○	○	○			
	1150							
GSH520	500	●	●	●	●	●	●	●
	600	●	●	●	●	●	○	○
	750	○	●	●	●	○	○	
GSH525	750		○	○	○			
	950							
	1150							
GSV520	400		●	●	●	●	●	●
	500		●	●	●	●	●	●
	600		●	●	●	●	●	○
	750		●	●	●	○	○	○
GSV525	600		●	●	○	○		
	750		○	○	○			
	950		○					
	1150							

(continúa en la página siguiente)

Especificaciones técnicas de los garfios Orange Peel

Compatibilidad – excavadoras de cadenas (continuación)

1800 kg/m³ (3000 lb/yd³)
 1200 kg/m³ (2000 lb/yd³)
 600 kg/m³ (1000 lb/yd³)
 Sin compatibilidad

323

Tren de rodaje		L						
Contrapeso		4,2 tm						
Tipo de pluma		Alcance			Alcance HD		VA	
Longitud del brazo		2,50 m (8'2")	2,92 m (9'7")	3,86 m (12'8")	2,50 m HD (8'2")	2,92 m HD (9'7")	2,50 m (8'2")	2,92 m (9'7")
GSH420	500	●	●	●	●	●	●	●
	600	●	●	●	●	●	●	●
	750	●	●	○	●	●	●	●
GSH425	750	●	●		●	○	○	○
	950	○	○		○	○	○	
	1150	○			○			
GSH520	500	●	●	●	●	●	●	●
	600	●	●	○	●	●	●	●
	750	●	●	○	●	●	●	○
GSH525	750	○	○		○	○		
	950	○						
	1150							
GSV520	400	●	●		●	●	●	●
	500	●	●		●	●	●	●
	600	●	●		●	●	●	●
	750	●	●		●	●	●	○
GSV525	600	●	●		●	●	○	○
	750	●	○		○	○	○	
	950	○	○		○			
	1150							

(continúa en la página siguiente)

Especificaciones técnicas de los garfios Orange Peel

Compatibilidad – excavadoras de cadenas (continuación)

1800 kg/m³ (3000 lb/yd³)
 1200 kg/m³ (2000 lb/yd³)
 600 kg/m³ (1000 lb/yd³)
 Sin compatibilidad

323 (continuación)

Tren de rodaje		L					
Contrapeso		5,4 tm					
Tipo de pluma		Alcance			Alcance HD		
Longitud del brazo		2,50 m (8'2")	2,92 m (9'7")	3,86 m (12'8")	2,50 m HD (8'2")	2,92 m HD (9'7")	2,92 m TR (9'7")
GSH420	500	●	●	●	●	●	●
	600	●	●	●	●	●	●
	750	●	●	●	●	●	●
GSH425	750	●	●	○	●	●	●
	950	●	●		●	●	●
	1150	●	○		○	○	○
GSH520	500	●	●	●	●	●	●
	600	●	●	●	●	●	●
	750	●	●	○	●	●	●
GSH525	750	●	●		●	●	●
	950	●	○		○	○	○
	1150	○	○		○	○	
GSV520	400	●	●		●	●	
	500	●	●		●	●	
	600	●	●		●	●	
	750	●	●		●	●	
GSV525	600	●	●		●	●	
	750	●	●		●	●	
	950	●	○		●	○	
	1150	○	○		○	○	

(continúa en la página siguiente)

Especificaciones técnicas de los garfios Orange Peel

Compatibilidad – excavadoras de cadenas (continuación)

1800 kg/m³ (3000 lb/yd³)
 1200 kg/m³ (2000 lb/yd³)
 600 kg/m³ (1000 lb/yd³)
 Sin compatibilidad

324E

Tren de rodaje		L						
Tipo de pluma		Alcance HD		Alcance ES		ME	VA	
Longitud del brazo		2,50 m HD (8'2")	2,95 m HD (9'8")	2,50 m ES (8'2")	2,95 m ES (9'8")	2,50 m (8'2")	2,50 m HD (8'2")	2,95 m HD (9'8")
GSH425	750	●	●	●	●		●	●
	950	●	●	●	●		●	●
	1150	●	●	●	●		●	○
GSH440	1150	●	●	●	○	●	○	○
	1550	○	○	○		○		
GSH525	750	●	●	●	●		●	●
	950	●	●	●	●		●	●
	1150	●	●	●	○		○	○
GSV525	600	●	●	●	●		●	●
	750	●	●	●	●		●	●
	950	●	●	●	●		●	●
	1150	●	●	●	●		●	○

324E (continuación)

Tren de rodaje		LN						
Tipo de pluma		Alcance HD		Alcance ES		ME	VA	
Longitud del brazo		2,50 m HD (8'2")	2,95 m HD (9'8")	2,50 m ES (8'2")	2,95 m ES (9'8")	2,50 m (8'2")	2,50 m HD (8'2")	2,95 m HD (9'8")
GSH425	750	●	●	●	●		●	●
	950	●	●	●	●		●	●
	1150	●	○	●	○		○	○
GSH440	1150	○	○	○	○	●	○	
	1550					○		
GSH525	750	●	●	●	●		●	●
	950	●	●	●	○		○	○
	1150	○	○	○	○		○	○
GSV525	600	●	●	●	●		●	●
	750	●	●	●	●		●	●
	950	●	●	●	●		●	○
	1150	●	○	○	○		○	○

(continúa en la página siguiente)

Especificaciones técnicas de los garfios Orange Peel

Compatibilidad – excavadoras de cadenas (continuación)

1800 kg/m³ (3000 lb/yd³)
 1200 kg/m³ (2000 lb/yd³)
 600 kg/m³ (1000 lb/yd³)
 Sin compatibilidad

325F CR

Tren de rodaje		L	
Tipo de pluma		Alcance	VA
Longitud del brazo		2,92 m HD (9'7")	2,92 m HD (9'7")
GSH420	500	●	●
	600	●	●
	750	●	●
GSH425	750	○	○
	950	○	
GSH520	500	●	●
	600	●	●
	750	●	○
GSH525	750	○	
GSV520	400	●	●
	500	●	●
	600	●	●
	750	●	●
GSV525	600	●	○
	750	○	

325

Tren de rodaje		L					
Contrapeso		8,3 tm					
Tipo de pluma		Alcance			Alcance HD		VA
Longitud del brazo		2,92 m (9'7")	2,92 m HD (9'7")	2,92 m TR (9'7")	2,92 m (9'7")	2,92 m HD (9'7")	2,92 m (9'7")
GSH420	500	●	●	●	●	●	●
	600	●	●	●	●	●	●
	750	●	●	●	●	●	●
GSH425	750	●	●	●	●	●	●
	950	●	●	●	●	●	○
	1150	○	○	○	○	○	○
GSH520	500	●	●	●	●	●	●
	600	●	●	●	●	●	●
	750	●	●	●	●	●	●
GSH525	750	●	●	●	●	●	●
	950	○	○	○	○	○	○
	1150	○	○	○	○	○	
GSV520	400	●	●		●	●	●
	500	●	●		●	●	●
	600	●	●		●	●	●
	750	●	●		●	●	●
GSV525	600	●	●		●	●	●
	750	●	●		●	●	●
	950	●	○		○	○	○
	1150	○	○		○	○	

(continúa en la página siguiente)

Especificaciones técnicas de los garfios Orange Peel

Compatibilidad – excavadoras de cadenas (continuación)

1800 kg/m³ (3000 lb/yd³)
 1200 kg/m³ (2000 lb/yd³)
 600 kg/m³ (1000 lb/yd³)
 Sin compatibilidad

325 (continuación)

Tren de rodaje		L con hoja					
Contrapeso		4,9 tm					
Tipo de pluma		Alcance			Alcance HD		VA
Longitud del brazo		2,92 m (9'7")	2,92 m HD (9'7")	2,92 m TR (9'7")	2,92 m (9'7")	2,92 m HD (9'7")	2,92 m (9'7")
GSH420	500	●	●	●	●	●	●
	600	●	●	●	●	●	●
	750	●	●	●	●	●	○
GSH425	750	○	○	○	○	○	○
	950	○			○		
	1150						
GSH520	500	●	●	●	●	●	●
	600	●	●	●	●	●	●
	750	●	○	○	●	○	○
GSH525	750	○					
	950						
	1150						
GSV520	400	●	●		●	●	●
	500	●	●		●	●	●
	600	●	●		●	●	●
	750	●	●		●	●	○
GSV525	600	○	○		○	○	○
	750	○	○		○	○	
	950						
	1150						

326D2

Tren de rodaje		L	
Tipo de pluma		Alcance	Alcance HD
Longitud del brazo		2,50 m (8'2")	2,95 m HD (9'8")
GSH425	750	●	●
	950	●	●
	1150	●	○
GSH440	1150	○	○
GSH525	750	●	●
	950	●	○
	1150	○	○
GSV525	600	●	●
	750	●	●
	950	●	○
	1150	○	○

(continúa en la página siguiente)

Especificaciones técnicas de los garfios Orange Peel

Compatibilidad – excavadoras de cadenas (continuación)

1800 kg/m³ (3000 lb/yd³)
 1200 kg/m³ (2000 lb/yd³)
 600 kg/m³ (1000 lb/yd³)
 Sin compatibilidad

326F

Tren de rodaje		L				
Tipo de pluma		Alcance HD			VA	
Longitud del brazo		2,50 m HD (8'2")	2,95 m HD (9'8")	3,60 m HD (11'10")	2,50 m HD (8'2")	2,95 m HD (9'8")
GSH425	750	●	●	●	●	●
	950	●	●	○	●	●
	1150	●	○	○	○	○
GSH440	1150	○	○		○	
GSH525	750	●	●	○	●	●
	950	●	○	○	○	○
	1150	○	○		○	
GSV525	600	●	●		●	●
	750	●	●		●	●
	950	●	●		●	○
	1150	○	○		○	○

326F (continuación)

Tren de rodaje		LN			
Tipo de pluma		Alcance HD		VA	
Longitud del brazo		2,50 m HD (8'2")	2,95 m HD (9'8")	2,50 m HD (8'2")	2,95 m HD (9'8")
GSH425	750	●	●	●	●
	950	●	○	○	○
	1150	○	○	○	
GSH440	1150	○			
GSH525	750	●	●	●	○
	950	○	○	○	
	1150	○			
GSV525	600	●	●	●	●
	750	●	●	●	○
	950	●	○	○	○
	1150	○	○		

(continúa en la página siguiente)

Especificaciones técnicas de los garfios Orange Peel

Compatibilidad – excavadoras de cadenas (continuación)

1800 kg/m³ (3000 lb/yd³)
 1200 kg/m³ (2000 lb/yd³)
 600 kg/m³ (1000 lb/yd³)
 Sin compatibilidad

326

Tren de rodaje		L						
Contrapeso		4,6 tm						
Tipo de pluma		Alcance			Alcance HD		VA	
Longitud del brazo		2,25 m (7'5")	2,95 m (9'8")	3,60 m (11'10")	2,25 m (7'5")	2,95 m HD (9'8")	2,25 m (7'5")	2,95 m (9'8")
GSH425	750	●	●	●	●	●	●	●
	950	●	●	●	●	●	●	●
	1150	●	●	○	●	○	●	○
GSH440	1150	○	○		○	○	○	○
	1550	○						
GSH525	750	●	●	●	●	●	●	●
	950	●	●	○	●	●	●	○
	1150	●	○	○	○	○	○	○
GSV525	600	●	●		●	●	●	●
	750	●	●		●	●	●	●
	950	●	●		●	●	●	●
	1150	●	○		●	○	○	○

326 (continuación)

Tren de rodaje		LN				
Contrapeso		4,6 tm				
Tipo de pluma		Alcance		Alcance HD	VA	
Longitud del brazo		2,25 m (7'5")	2,95 m (9'8")	2,95 m HD (9'8")	2,25 m (7'5")	2,95 m (9'8")
GSH425	750	●	●	●	●	●
	950	●	●	●	●	○
	1150	○	○	○	○	○
GSH440	1150	○				
	1550					
GSH525	750	●	●	●	●	○
	950	●	○	○	○	○
	1150	○	○		○	
GSV525	600	●	●	●	●	●
	750	●	●	●	●	●
	950	●	○	○	○	○
	1150	○	○	○	○	

(continúa en la página siguiente)

Especificaciones técnicas de los garfios Orange Peel

Compatibilidad – excavadoras de cadenas (continuación)

1800 kg/m³ (3000 lb/yd³)
 1200 kg/m³ (2000 lb/yd³)
 600 kg/m³ (1000 lb/yd³)
 Sin compatibilidad

329D2

Tren de rodaje		—				
Tipo de pluma		Alcance		Alcance HD		ME
Longitud del brazo		2,65 m (8'8")	3,20 m (10'6")	2,65 m HD (8'8")	3,20 m HD (10'6")	2,50 m (8'2")
GSH425	750	●	●	●	●	●
	950	●	●	●	●	●
	1150	●	○	●	○	●
GSH455	1000	○		○		●
	1500					○
	2000					
GSH525	750	●	●	●	●	●
	950	●	○	●	○	●
	1150	○	○	○		●
GSH555	1000					○
	1500					
GSV525	750	●	●	●	●	●
	950	●	○	●	○	●
	1150	○	○	○	○	●

329D2 (continuación)

Tren de rodaje		L				
Tipo de pluma		Alcance		Alcance HD		ME
Longitud del brazo		2,65 m (8'8")	3,20 m (10'6")	2,65 m HD (8'8")	3,20 m HD (10'6")	2,50 m (8'2")
GSH425	750	●	●	●	●	●
	950	●	●	●	●	●
	1150	●	●	●	●	●
GSH455	1000	●	○	●	○	●
	1500	○		○		○
	2000					○
GSH525	750	●	●	●	●	●
	950	●	●	●	●	●
	1150	●	●	●	○	●
GSH555	1000	○		○		●
	1500					○
GSV525	750	●	●	●	●	●
	950	●	●	●	●	●
	1150	●	●	●	○	●

(continúa en la página siguiente)

Especificaciones técnicas de los garfios Orange Peel

Compatibilidad – excavadoras de cadenas (continuación)

1800 kg/m³ (3000 lb/yd³)
 1200 kg/m³ (2000 lb/yd³)
 600 kg/m³ (1000 lb/yd³)
 Sin compatibilidad

329E

Tren de rodaje		L					
Tipo de pluma		Alcance HD			Alcance ES		ME
Longitud del brazo		2,65 m HD (8'8")	3,20 m HD (10'6")	3,75 m HD (12'4")	2,65 m ES (8'8")	3,20 m ES (10'6")	2,50 m (8'2")
GSH425	750	●	●	●	●	●	
	950	●	●	●	●	●	
	1150	●	●	●	●	●	
GSH440	1150	●	●	○	●	●	●
	1550	○	○	○	○	○	●
GSH525	750	●	●	●	●	●	
	950	●	●	●	●	●	
	1150	●	●	●	●	●	
GSV525	600	●	●		●	●	
	750	●	●		●	●	
	950	●	●		●	●	
	1150	●	●		●	●	

329E (continuación)

Tren de rodaje		LN				
Tipo de pluma		Alcance HD		Alcance ES		ME
Longitud del brazo		2,65 m HD (8'8")	3,20 m HD (10'6")	2,65 m ES (8'8")	3,20 m ES (10'6")	2,50 m (8'2")
GSH425	750	●	●	●	●	
	950	●	●	●	●	
	1150	●	●	●	●	
GSH440	1150	●	○	●	○	●
	1550	○		○		●
GSH525	750	●	●	●	●	
	950	●	●	●	●	
	1150	●	○	●	○	
GSV525	600	●	●	●	●	
	750	●	●	●	●	
	950	●	●	●	●	
	1150	●	●	●	○	

(continúa en la página siguiente)

Especificaciones técnicas de los garfios Orange Peel

Compatibilidad – excavadoras de cadenas (continuación)

1800 kg/m³ (3000 lb/yd³)
 1200 kg/m³ (2000 lb/yd³)
 600 kg/m³ (1000 lb/yd³)
 Sin compatibilidad

329F

Tren de rodaje	L	
Tipo de pluma	Alcance HD	
Longitud del brazo	3,20 m HD (10'6")	3,75 m HD (12'4")
GSH425	750	●
	950	●
	1150	●
GSH455	1000	○
	1500	○
GSH555	1000	○

330D2

Tren de rodaje	L			
Tipo de pluma	Alcance	Alcance HD		ME
Longitud del brazo	2,65 m (8'8")	2,65 m HD (8'8")	3,20 m HD (10'6")	2,50 m (8'2")
GSH425	750	●	●	●
	950	●	●	●
	1150	●	●	○
GSH440	1150	○	○	○
	1550	○		○
GSH525	750	●	●	●
	950	●	●	○
	1150	●	○	○
GSV525	600	●	●	●
	750	●	●	●
	950	●	●	●
	1150	●	●	○

330F

Tren de rodaje	L			LN	
Tipo de pluma	Alcance HD			Alcance HD	
Longitud del brazo	2,65 m HD (8'8")	3,20 m HD (10'6")	3,75 m HD (12'4")	2,65 m HD (8'8")	3,20 m HD (10'6")
GSH425	750	●	●	●	●
	950	●	●	●	●
	1150	●	●	○	●
GSH440	1150	●	○	○	○
	1550	○			
GSH525	750	●	●	●	●
	950	●	●	○	●
	1150	●	○	○	○
GSV525	600	●	●	●	●
	750	●	●	●	●
	950	●	●	●	●
	1150	●	●	●	○

(continúa en la página siguiente)

Especificaciones técnicas de los garfios Orange Peel

Compatibilidad – excavadoras de cadenas (continuación)

1800 kg/m³ (3000 lb/yd³)
 1200 kg/m³ (2000 lb/yd³)
 600 kg/m³ (1000 lb/yd³)
 Sin compatibilidad

330 GC

Tren de rodaje		—					
Contrapeso		5,8 tm			6,7 tm		
Tipo de pluma		Alcance		ME	Alcance		ME
Longitud del brazo		2,65 m (8'8")	3,20 m (10'6")	2,25 m (7'5")	2,65 m (8'8")	3,20 m (10'6")	2,25 m (7'5")
GSH425	750	●	●		●	●	
	950	●	●		●	●	
	1150	●	○		●	●	
GSH440	1150	○		●	●	○	●
	1550			○	○		○
GSH525	750	●	●		●	●	
	950	●	○		●	●	
	1150	○	○		●	○	
GSV525	600	●	●		●	●	
	750	●	●		●	●	
	950	●	○		●	●	
	1150	○	○		●	○	

330 GC (continuación)

Tren de rodaje		L		LN	
Contrapeso		6,7 tm		6,7 tm	
Tipo de pluma		Alcance		Alcance	
Longitud del brazo		2,65 m (8'8")	3,20 m (10'6")	2,65 m (8'8")	3,20 m (10'6")
GSH425	750	●	●	●	●
	950	●	●	●	●
	1150	●	●	●	●
GSH440	1150	●	●	●	○
	1550	○	○	○	
GSH525	750	●	●	●	●
	950	●	●	●	●
	1150	●	●	●	○
GSV525	600	●	●	●	●
	750	●	●	●	●
	950	●	●	●	●
	1150	●	●	●	●

(continúa en la página siguiente)

Especificaciones técnicas de los garfios Orange Peel

Compatibilidad – excavadoras de cadenas (continuación)

1800 kg/m³ (3000 lb/yd³)
 1200 kg/m³ (2000 lb/yd³)
 600 kg/m³ (1000 lb/yd³)
 Sin compatibilidad

330

Tren de rodaje		L					LN		
Contrapeso		6,7 tm					6,7 tm		
Tipo de pluma		Alcance			Alcance HD		ME	Alcance	
Longitud del brazo		3,75 m (12'4")	2,65 m (8'8")	3,20 m (10'6")	2,65 m HD (8'8")	3,20 m HD (10'6")	2,25 m (7'5")	2,65 m (8'8")	3,20 m (10'6")
GSH425	750	●	●	●	●	●		●	●
	950	●	●	●	●	●		●	●
	1150	●	●	●	●	●		●	●
GSH440	1150	○	●	●	●	○	●	●	○
	1550		○	○	○	○	●	○	
GSH525	750	●	●	●	●	●		●	●
	950	●	●	●	●	●		●	●
	1150	○	●	●	●	●		●	○
GSV525	600		●	●	●	●		●	●
	750		●	●	●	●		●	●
	950		●	●	●	●		●	●
	1150		●	●	●	●		●	●

335F CR

Tren de rodaje		L		
Tipo de pluma		Alcance HD		
Longitud del brazo		2,65 m HD (8'8")	3,20 m HD (10'6")	3,75 m HD (12'4")
GSH425	750	●	●	●
	950	●	●	●
	1150	●	●	○
GSH440	1150	○	○	○
	1550	○	○	
GSH525	750	●	●	●
	950	●	●	●
	1150	●	●	○
GSV525	600	●	●	
	750	●	●	
	950	●	●	
	1150	●	●	

(continúa en la página siguiente)

Especificaciones técnicas de los garfios Orange Peel

Compatibilidad – excavadoras de cadenas (continuación)

1800 kg/m³ (3000 lb/yd³)
 1200 kg/m³ (2000 lb/yd³)
 600 kg/m³ (1000 lb/yd³)
 Sin compatibilidad

336D2 GC

Tipo de pluma	Alcance	
Longitud del brazo	2,80 m (9'2")	
GSH440	1150	<input type="checkbox"/>
	1550	<input type="checkbox"/>
GSH455	1000	<input type="checkbox"/>

336D2

Tren de rodaje	L			
Tipo de pluma	Alcance HD		ME	
Longitud del brazo	3,20 m HD (10'6")	3,90 m (12'10")	2,15 m (7'1")	2,55 m (8'4")
GSH440	1150	<input type="checkbox"/>	<input type="checkbox"/>	
	1550	<input type="checkbox"/>		
GSH455	1000	<input type="checkbox"/>	<input checked="" type="checkbox"/>	<input checked="" type="checkbox"/>
	1500		<input type="checkbox"/>	<input type="checkbox"/>
	2000		<input type="checkbox"/>	
GSH555	1000		<input checked="" type="checkbox"/>	<input type="checkbox"/>
	1500		<input type="checkbox"/>	
GSM-50	1250		<input type="checkbox"/>	<input type="checkbox"/>
	1500		<input type="checkbox"/>	

336E

Tren de rodaje	L					
Contrapeso	6,0 tm					
Tipo de pluma	Alcance HD			Alcance ES	ME	
Longitud del brazo	2,80 m HD (9'2")	3,20 m HD (10'6")	3,90 m HD (12'10")	3,20 m ES (10'6")	2,15 m (7'1")	2,55 m (8'4")
GSH440	1150	<input checked="" type="checkbox"/>	<input checked="" type="checkbox"/>	<input checked="" type="checkbox"/>	<input checked="" type="checkbox"/>	
	1550	<input checked="" type="checkbox"/>	<input checked="" type="checkbox"/>	<input type="checkbox"/>	<input type="checkbox"/>	
	1000	<input checked="" type="checkbox"/>	<input checked="" type="checkbox"/>	<input checked="" type="checkbox"/>	<input checked="" type="checkbox"/>	<input checked="" type="checkbox"/>
GSH455	1500	<input type="checkbox"/>	<input type="checkbox"/>	<input type="checkbox"/>	<input type="checkbox"/>	<input checked="" type="checkbox"/>
	2000	<input type="checkbox"/>			<input type="checkbox"/>	<input type="checkbox"/>
	1000	<input checked="" type="checkbox"/>	<input checked="" type="checkbox"/>	<input type="checkbox"/>	<input type="checkbox"/>	<input checked="" type="checkbox"/>
GSH555	1500	<input type="checkbox"/>	<input type="checkbox"/>		<input checked="" type="checkbox"/>	<input type="checkbox"/>
	1250	<input type="checkbox"/>			<input checked="" type="checkbox"/>	<input type="checkbox"/>
GSM-50	1500				<input type="checkbox"/>	<input type="checkbox"/>

(continúa en la página siguiente)

Especificaciones técnicas de los garfios Orange Peel

Compatibilidad – excavadoras de cadenas (continuación)

1800 kg/m³ (3000 lb/yard³)
 1200 kg/m³ (2000 lb/yard³)
 600 kg/m³ (1000 lb/yard³)
 Sin compatibilidad

336E (continuación)

Tren de rodaje		L			LN				
Contrapeso		7,0 tm			6,0 tm				
Tipo de pluma		Alcance ES		ME	Alcance HD		Alcance ES	ME	
Longitud del brazo		3,20 m ES (10'6")	3,90 m ES (12'10")	2,55 m (8'4")	2,80 m HD (9'2")	3,20 m HD (10'6")	3,20 m ES (10'6")	2,15 m (7'1")	2,55 m (8'4")
GSH440	1150	●	●		●	●	●		
	1550	●	○		○	○	○		
GSH455	1000	●	●	●	●	●	○	●	●
	1500	●	○	●	○			●	○
	2000	○		○				○	
GSH555	1000	●	○	●	○	○		●	●
	1500	○		●				○	○
GSM-50	1250							○	○
	1500							○	

336E H

Tren de rodaje		L		LN
Tipo de pluma		Alcance HD		Alcance HD
Longitud del brazo		3,20 m HD (10'6")	3,90 m HD (12'10")	3,20 m HD (10'6")
GSH455	1000	●	●	●
	1500	○	○	○
	2000	○		
GSH555	1000	●	○	○
	1500	○		

336F

Tren de rodaje		L							
Contrapeso		6,0 tm			7,0 tm				
Tipo de pluma		Alcance HD		Alcance HD			Alcance ES		ME
Longitud del brazo		3,20 m HD (10'6")	3,90 m HD (12'10")	2,80 m HD (9'2")	3,20 m HD (10'6")	3,90 m HD (12'10")	3,20 m ES (10'6")	3,90 m ES (12'10")	2,55 m (8'4")
GSH440	1150	●	●	●	●	●	●	●	
	1550	○	○	●	●	○	●	○	
GSH455	1000	●	○	●	●	●	●	●	●
	1500	○		○	○	○	○	○	●
	2000			○	○		○		○
GSH555	1000	○		●	●	○	●	○	●
	1500			○	○		○		○
GSM-50	1250			○	○				●
	1500			○					○

(continúa en la página siguiente)

Especificaciones técnicas de los garfios Orange Peel

Compatibilidad – excavadoras de cadenas (continuación)

1800 kg/m³ (3000 lb/yd³)
 1200 kg/m³ (2000 lb/yd³)
 600 kg/m³ (1000 lb/yd³)
 Sin compatibilidad

336F (continuación)

Tren de rodaje		L			LN				
Contrapeso		8,45 tm			7,0 tm			8,45 tm	
Tipo de pluma		Recto		Alcance HD			ME	Recto	
Longitud del brazo		3,20 m HD (10'6")	3,90 m HD (12'10")	2,80 m HD (9'2")	3,20 m HD (10'6")	3,90 m HD (12'10")	2,55 m (8'4")	3,20 m HD (10'6")	3,90 m HD (12'10")
GSH440	1150	●	●	●	●	○		●	●
	1550	●	●	○	○	○		○	○
GSH455	1000	●	●	●	●	○	●	●	○
	1500	●	○	○	○		○	○	
	2000	○	○				○		
GSH555	1000	●	●	○	○		●	○	
	1500	○	○				○		
GSM-50	1250	●	○	○			○		
	1500	○					○		

336F XE

Tren de rodaje		L							
Contrapeso		5,05 tm			6,05 tm				
Tipo de pluma		Alcance HD		Alcance HD			Alcance ES		ME
Longitud del brazo		3,20 m HD (10'6")	3,90 m HD (12'10")	2,80 m HD (9'2")	3,20 m HD (10'6")	3,90 m HD (12'10")	3,20 m ES (10'6")	3,90 m ES (12'10")	2,55 m (8'4")
GSH440	1150	●	●	●	●	●	●	●	
	1550	○	○	●	●	○	●	○	
GSH455	1000	●	○	●	●	●	●	●	●
	1500	○		○	○	○	○	○	●
	2000			○	○		○		○
GSH555	1000	○		●	●	○	●	○	●
	1500			○	○		○		○
GSM-50	1250			○	○				●
	1500			○					○

336F XE (continuación)

Tren de rodaje		LN			
Contrapeso		6,05 tm			
Tipo de pluma		Alcance HD			ME
Longitud del brazo		2,80 m HD (9'2")	3,20 m HD (10'6")	3,90 m HD (12'10")	2,55 m (8'4")
GSH440	1150	●	●	○	
	1550	○	○	○	
GSH455	1000	●	●	○	●
	1500	○	○		○
	2000				○
GSH555	1000	○	○		●
	1500				○
GSM-50	1250	○			○
	1500				○

(continúa en la página siguiente)

Especificaciones técnicas de los garfios Orange Peel

Compatibilidad – excavadoras de cadenas (continuación)

1800 kg/m³ (3000 lb/yd³)
 1200 kg/m³ (2000 lb/yd³)
 600 kg/m³ (1000 lb/yd³)
 Sin compatibilidad

336 GC

Tren de rodaje		—			
Contrapeso		6,8 tm			
Tipo de pluma		Alcance			ME
Longitud del brazo		2,80 m (9'2")	3,20 m (10'6")	3,90 m (12'10")	2,55 m (8'4")
GSH440	1150	●	●	○	
	1550	○	○		
GSH455	1000	●	●	○	●
	1500	○	○		○
	2000				
GSH555	1000	○	○		●
	1500				○
GSM-50	1250				○

336 GC (continuación)

Tren de rodaje		L				LN	
Contrapeso		6,8 tm				6,8 tm	
Tipo de pluma		Alcance			ME	Alcance	
Longitud del brazo		2,80 m (9'2")	3,20 m (10'6")	3,90 m (12'10")	2,55 m (8'4")	2,80 m (9'2")	3,20 m (10'6")
GSH440	1150	●	●	○		●	●
	1550	○	○	○		○	○
GSH455	1000	●	●	○	●	●	○
	1500	○	○		○	○	
	2000				○		
GSH555	1000	○	○		●	○	○
	1500				○		
GSM-50	1250	○			○		

336

Tren de rodaje		L			
Contrapeso		6,8 tm			
Tipo de pluma		Alcance		Alcance HD	ME
Longitud del brazo		3,20 m (10'6")	3,90 m (12'10")	3,20 m HD (10'6")	2,55 m (8'4")
GSH440	1150	●	●	●	
	1550	○	○	○	
	1000	●	○	●	●
GSH455	1500	○		○	○
	2000				○
GSH555	1000	○		○	●
	1500				○
GSM-50	1250				○
	1500				○

(continúa en la página siguiente)

Especificaciones técnicas de los garfios Orange Peel

Compatibilidad – excavadoras de cadenas (continuación)

1800 kg/m³ (3000 lb/yd³)
 1200 kg/m³ (2000 lb/yd³)
 600 kg/m³ (1000 lb/yd³)
 Sin compatibilidad

336 (continuación)

Tren de rodaje		L					
Contrapeso		7,5 tm					
Tipo de pluma		Alcance			Alcance HD		ME
Longitud del brazo		2,80 m (9'2")	3,20 m (10'6")	3,90 m (12'10")	3,20 m HD (10'6")	3,90 m HD (12'10")	2,55 m (8'4")
GSH440	1150	●	●	●	●	●	
	1550	●	●	○	○	○	
GSH455	1000	●	●	●	●	●	●
	1500	○	○	○	○		●
	2000	○					○
GSH555	1000	●	●	○	○	○	●
	1500	○	○				○
GSM-50	1250	○	○		○		●
	1500	○					○

336 (continuación)

Tren de rodaje		LN					
Contrapeso		7,5 tm					
Tipo de pluma		Alcance			Alcance HD		ME
Longitud del brazo		2,80 m (9'2")	3,20 m (10'6")	3,90 m (12'10")	3,20 m HD (10'6")	3,90 m HD (12'10")	2,55 m (8'4")
GSH440	1150	●	●	●	●	○	
	1550	●	○	○	○	○	
GSH455	1000	●	●	○	●	○	●
	1500	○	○		○		○
	2000						○
GSH555	1000	●	○		○		●
	1500	○					○
GSM-50	1250	○	○				○
	1500						○

340D2

Tren de rodaje		L					
Contrapeso		8,5 tm			—		
Tipo de pluma		Alcance HD	ME		Alcance HD	ME	
Longitud del brazo		3,20 m HD (10'6")	2,15 m (7'1")	2,55 m (8'4")	3,20 m HD (10'6")	2,15 m (7'1")	2,55 m (8'4")
GSH440	1150	●			●		
	1550	●			●		
GSH455	1000	●	●	●	●	●	●
	1500	●	●	●	○	●	●
	2000	○	●	●	○	●	○
GSH555	1000	●	●	●	●	●	●
	1500	●	●	●	○	●	●
GSM-50	1250	●	●	●	○	●	●
	1500	●	●	●	○	●	●
	2000	○	●	●		○	○

(continúa en la página siguiente)

Especificaciones técnicas de los garfios Orange Peel

Compatibilidad – excavadoras de cadenas (continuación)

1800 kg/m³ (3000 lb/yd³)
 1200 kg/m³ (2000 lb/yd³)
 600 kg/m³ (1000 lb/yd³)
 Sin compatibilidad

340F

Tren de rodaje		L		
Contrapeso		7,0 tm		
Tipo de pluma		Alcance HD	Alcance HD	ME
Longitud del brazo		2,80 m HD (9'2")	3,20 m HD (10'6")	2,55 m (8'4")
GSH455	1000	●	●	●
	1500	●	●	●
	2000	●	○	●
GSH555	1000	●	●	●
	1500	●	●	●
GSM-50	1250	●	●	●
	1500	●	○	●
	2000	○	○	○

340F UHD

Tren de rodaje		L-FIX					
Contrapeso		8,45 tm					
Tipo de pluma		Retroadaptación (S)			Retroadaptación (B)		
Longitud del brazo		2,80 m HD (9'2")	3,20 m HD (10'6")	3,90 m HD (12'10")	2,80 m HD (9'2")	3,20 m HD (10'6")	3,90 m HD (12'10")
GSH455	1000	●	○	○	●	●	●
	1500	○			●	○	○
	2000				○	○	
GSH555	1000	○			●	●	○
	1500				○	○	
GSM-50	1250				○	○	
	1500				○	○	
	2000						

340F UHD (continuación)

Tren de rodaje		L-VG					
Contrapeso		8,45 tm					
Tipo de pluma		Retroadaptación (S)			Retroadaptación (B)		
Longitud del brazo		2,80 m HD (9'2")	3,20 m HD (10'6")	3,90 m HD (12'10")	2,80 m HD (9'2")	3,20 m HD (10'6")	3,90 m HD (12'10")
GSH455	1000	●	●	●	●	●	●
	1500	●	●	○	●	●	●
	2000	○	○		●	●	○
GSH555	1000	●	●	○	●	●	●
	1500	○	○		●	●	○
GSM-50	1250	●	○	○	●	●	●
	1500	○	○		●	●	○
	2000				○	○	

(continúa en la página siguiente)

Especificaciones técnicas de los garfios Orange Peel

Compatibilidad – excavadoras de cadenas (continuación)

1800 kg/m³ (3000 lb/yd³)
 1200 kg/m³ (2000 lb/yd³)
 600 kg/m³ (1000 lb/yd³)
 Sin compatibilidad

340

Tren de rodaje		L		LN		HD alto ancho			
Contrapeso		9,0 tm		9,0 tm		7,5 tm			
Tipo de pluma		Recto		Recto		Alcance		ME	
Longitud del brazo		3,20 m (10'6")	3,90 m (12'10")	3,20 m (10'6")	3,90 m (12'10")	2,80 m (9'2")	3,20 m (10'6")	3,90 m (12'10")	2,55 m (8'4")
GSH440	1150	●	●	●	●	●	●	●	
	1550	●	○	○	○	●	●	●	
GSH455	1000	●	●	●	○	●	●	●	●
	1500	○	○	○		●	●	●	●
	2000	○				●	○	○	●
GSH555	1000	●	○	○		●	●	●	●
	1500	○				●	●	○	●
GSM-50	1250	○				●	●	○	●
	1500	○				●	●	○	●
	2000					○	○		○

340 UHD

Tren de rodaje		L					
Contrapeso		9,0 tm					
Tipo de pluma		Retroadaptación (B)			Retroadaptación (S)		
Longitud del brazo		2,80 m (9'2")	3,20 m (10'6")	3,90 m (12'10")	2,80 m (9'2")	3,20 m (10'6")	3,90 m (12'10")
GSH440	1150	●	●	●	●	●	○
	1550	●	●	○	○	○	
GSH455	1000	●	●	●	●	●	○
	1500	●	●	○	○		
	2000	○	○				
GSH555	1000	●	●	○	○	○	
	1500	○	○				
GSM-50	1250	●	○	○			
	1500	○	○				
	2000						

340 UHD (continuación)

Tren de rodaje		H-VG					
Contrapeso		9,0 tm					
Tipo de pluma		Retroadaptación (B)			Retroadaptación (S)		
Longitud del brazo		2,80 m (9'2")	3,20 m (10'6")	3,90 m (12'10")	2,80 m (9'2")	3,20 m (10'6")	3,90 m (12'10")
GSH440	1150	●	●	●	●	●	●
	1550	●	●	●	●	●	●
GSH455	1000	●	●	●	●	●	●
	1500	●	●	●	●	●	○
	2000	●	●	○	●	●	○
GSH555	1000	●	●	●	●	●	●
	1500	●	●	○	●	●	○
GSM-50	1250	●	●	●	●	●	○
	1500	●	●	○	●	●	○
	2000	●	●		●	○	

(continúa en la página siguiente)

Especificaciones técnicas de los garfios Orange Peel

Compatibilidad – excavadoras de cadenas (continuación)

1800 kg/m³ (3000 lb/yd³)
 1200 kg/m³ (2000 lb/yd³)
 600 kg/m³ (1000 lb/yd³)
 Sin compatibilidad

345 GC

Tren de rodaje	—	
Contrapeso	9,0 tm	
Tipo de pluma	Alcance HD	
Longitud del brazo	2,90 m HD (9'6")	3,35 m HD (11'0")
GSH455	1000	●
	1500	●
	2000	○
GSH555	1000	●
	1500	○
GSM-50	1250	●
	1500	○
	2000	○

349D2

Tren de rodaje	—				L-FIX			
Tipo de pluma	Alcance HD		ME		Alcance HD		ME	
Longitud del brazo	3,35 m HD (11'0")	3,90 m HD (12'10")	2,50 m (8'2")	3,00 m (9'10")	3,35 m HD (11'0")	3,90 m HD (12'10")	2,50 m (8'2")	3,00 m (9'10")
GSH455	1000	●			●	●		
	1500	●	●		●	●		
	2000	○	○		○	○		
GSH555	1000	●	●		●	●		
	1500	●	○		●	○		
GSM-50	1250	●	●		●	●		
	1500	●	○		●	○		
	2000	○			○			

349E

Tren de rodaje	L-FIX					
Tipo de pluma	Alcance HD			ME		Largo alcance
Longitud del brazo	2,90 m HD (9'6")	3,35 m HD (11'0")	3,90 m HD (12'10")	2,50 m (8'2")	3,00 m (9'10")	4,30 m HD (13'1")
GSH455	1000	●	●			●
	1500	●	●	●		○
	2000	●	●	●		○
GSH555	1000	●	●	●		●
	1500	●	●	●		○
GSM-50	1250	●	●			
	1500	●	●			
	2000	○	○			

(continúa en la página siguiente)

Especificaciones técnicas de los garfios Orange Peel

Compatibilidad – excavadoras de cadenas (continuación)

1800 kg/m³ (3000 lb/yd³)
 1200 kg/m³ (2000 lb/yd³)
 600 kg/m³ (1000 lb/yd³)
 Sin compatibilidad

349E (continuación)

Tren de rodaje		L-VG					
Tipo de pluma		Alcance HD			ME		Largo alcance
Longitud del brazo		2,90 m HD (9'6")	3,35 m HD (11'0")	3,90 m HD (12'10")	2,50 m (8'2")	3,00 m (9'10")	4,30 m HD (13'1")
GSH455	1000	●	●	●			●
	1500	●	●	●			●
	2000	●	●	●			○
GSH555	1000	●	●	●			●
	1500	●	●	●			●
GSM-50	1250	●	●				
	1500	●	●				
	2000	●	●				

349F

Tren de rodaje		L-FIX		
Tipo de pluma		Alcance HD		Largo alcance
Longitud del brazo		3,40 m HD (11'2")	3,90 m HD (12'10")	4,30 m HD (13'1")
GSH455	1000	●	●	●
	1500	●	●	○
	2000	●	○	○
GSH555	1000	●	●	●
	1500	●	●	○

349F XE

Tren de rodaje		L-FIX		
Tipo de pluma		Alcance HD		Largo alcance
Longitud del brazo		3,40 m HD (11'2")	3,90 m HD (12'10")	4,30 m HD (13'1")
GSH455	1000	●	●	●
	1500	●	●	○
	2000	●	○	○
GSH555	1000	●	●	●
	1500	●	●	○

349

Tren de rodaje		L			
Contrapeso		9,0 tm			
Tipo de pluma		Alcance HD			Largo alcance
Longitud del brazo		2,90 m HD (9'6")	3,35 m HD (11'0")	3,90 m HD (12'10")	4,30 m HD (14'1")
GSH455	1000	●	●	●	●
	1500	●	●	●	○
	2000	●	○	○	○
GSH555	1000	●	●	●	●
	1500	●	●	●	○
GSM-50	1250	●	●		
	1500	●	●		
	2000	○	○		

(continúa en la página siguiente)

Especificaciones técnicas de los garfios Orange Peel

Compatibilidad – excavadoras de cadenas (continuación)

1800 kg/m³ (3000 lb/yd³)
 1200 kg/m³ (2000 lb/yd³)
 600 kg/m³ (1000 lb/yd³)
 Sin compatibilidad

352F

Tren de rodaje		L-VG					
Tipo de pluma		Alcance HD			Largo alcance	ME	
Longitud del brazo		2,90 m HD (9'6")	3,40 m HD (11'2")	3,90 m HD (12'10")	4,30 m HD (13'1")	2,50 m (8'2")	3,00 m (9'10")
GSH455	1000	●	●	●	●		
	1500	●	●	●	●		
	2000	●	●	●	○		
GSH555	1000	●	●	●	●		
	1500	●	●	●	○		
GSM-50	1250	●	●				
	1500	●	●				
	2000	●	○				

352F XE

Tren de rodaje		L-VG					
Tipo de pluma		Alcance HD			ME	Largo alcance	
Longitud del brazo		2,90 m HD (9'6")	3,40 m HD (11'2")	3,90 m HD (12'10")	2,50 m (8'2")	3,00 m (9'10")	4,30 m HD (13'1")
GSH455	1000	●	●	●			●
	1500	●	●	●			●
	2000	●	●	●			○
GSH555	1000	●	●	●			●
	1500	●	●	●			○
GSM-50	1250	●	●				
	1500	●	●				
	2000	●	○				

352

Tren de rodaje		L-VG			
Contrapeso		9,0 tm			
Tipo de pluma		Alcance HD			Largo alcance
Longitud del brazo		2,90 m HD (9'6")	3,35 m HD (11'0")	3,90 m HD (12'10")	4,30 m HD (14'1")
GSH455	1000	●	●	●	●
	1500	●	●	●	●
	2000	●	●	●	○
GSH555	1000	●	●	●	●
	1500	●	●	●	○
GSM-50	1250	●	●		●
	1500	●	●		○
	2000	●	○		

(continúa en la página siguiente)

Especificaciones técnicas de los garfios Orange Peel

Compatibilidad – excavadoras de cadenas (continuación)

1800 kg/m³ (3000 lb/yd³)
 1200 kg/m³ (2000 lb/yd³)
 600 kg/m³ (1000 lb/yd³)
 Sin compatibilidad

352 UHD

Tren de rodaje		H-VG			
Contrapeso		12,0 tm			
Tipo de pluma		Retroadaptación (B)		Retroadaptación (S)	
Longitud del brazo		2,90 m HD (9'6")	3,35 m HD (11'0")	2,90 m HD (9'6")	3,35 m HD (11'0")
GSH455	1000	●	●	●	●
	1500	●	●	●	●
	2000	●	●	●	●
GSH555	1000	●	●	●	●
	1500	●	●	●	●
GSM-50	1250	●	●	●	●
	1500	●	●	●	●
	2000	●	●	●	●

374D

Tren de rodaje		L					
Tipo de pluma		Alcance			ME		
Longitud del brazo		2,84 m (9'4")	3,60 m (11'10")	4,15 m (13'7")	4,67 m HD (15'4")	2,57 m (8'5")	2,99 m (9'10")
GSM-60	3750	○	○			○	○

374F

Tren de rodaje		L			
Tipo de pluma		Alcance			
Longitud del brazo		2,84 m HD (9'4")	3,60 m HD (11'10")	4,15 m HD (13'7")	4,67 m HD (15'4")
GSM-60	3750	○			

374

Tren de rodaje		L-VG	
Contrapeso		11,0 tm	
Tipo de pluma		ME	
Longitud del brazo		2,57 m (8'5")	3,00 m (9'10")
GSM-60	3750	○	○

Especificaciones técnicas de los garfios Orange Peel

Compatibilidad – excavadoras de ruedas (continuación)

1800 kg/m³ (3000 lb/yd³)
 1200 kg/m³ (2000 lb/yd³)
 600 kg/m³ (1000 lb/yd³)
 Sin compatibilidad

M314F

Tren de rodaje		Estabilizadores delanteros y traseros							
Contrapeso		2,8 tm							
Tipo de pluma		1 PC				VA			
Longitud del brazo		2,00 m (6'7")	2,30 m (7'7")	2,60 m (8'6")	2,90 m (9'6")	2,00 m (6'7")	2,30 m (7'7")	2,60 m (8'6")	2,90 m (9'6")
GSH420	500	●	●	●	●	●	●	●	●
	600	●	●	○	●	●	●	○	●
	750	●	●	○	●	○	○	○	○
GSH520	500	●	●	○	●	●	●	○	●
	600	●	●	○	●	○	○	○	○
	750	●	○	○	●	○	○	○	○
GSV520 GC	400	●	●	●	●	●	●	●	●
	500	●	●	●	●	●	●	●	●
	600	●	●	○	●	●	●	○	●
	750	●	○	○	●	○	○	○	○
GSV520	400	●	●	●	●	●	●	●	●
	500	●	●	●	●	●	●	●	●
	600	●	●	○	●	●	●	○	●
	750	●	○	○	●	○	○	○	○

M314F (continuación)

Tren de rodaje		Estabilizadores delanteros y traseros							
Contrapeso		3,3 tm							
Tipo de pluma		1 PC				VA			
Longitud del brazo		2,00 m (6'7")	2,30 m (7'7")	2,60 m (8'6")	2,90 m (9'6")	2,00 m (6'7")	2,30 m (7'7")	2,60 m (8'6")	2,90 m (9'6")
GSH420	500	●	●	●	●	●	●	●	●
	600	●	●	○	●	●	●	●	●
	750	●	●	○	●	●	●	○	●
GSH520	500	●	●	○	●	●	●	●	●
	600	●	●	○	●	●	●	○	●
	750	●	○	○	○	○	○	○	○
GSV520 GC	400	●	●	●	●	●	●	●	●
	500	●	●	●	●	●	●	●	●
	600	●	●	○	●	●	●	●	●
	750	●	○	○	●	●	○	○	○
GSV520	400	●	●	●	●	●	●	●	●
	500	●	●	●	●	●	●	●	●
	600	●	●	○	●	●	●	○	●
	750	●	○	○	●	●	○	○	○

(continúa en la página siguiente)

Especificaciones técnicas de los garfios Orange Peel

Compatibilidad – excavadoras de ruedas (continuación)

1800 kg/m³ (3000 lb/yd³)
 1200 kg/m³ (2000 lb/yd³)
 600 kg/m³ (1000 lb/yd³)
 Sin compatibilidad

M314F (continuación)

Tren de rodaje		Hoja delantera; estabilizadores traseros							
Contrapeso		2,8 tm							
Tipo de pluma		1 PC				VA			
Longitud del brazo		2,00 m (6'7")	2,30 m (7'7")	2,60 m (8'6")	2,90 m (9'6")	2,00 m (6'7")	2,30 m (7'7")	2,60 m (8'6")	2,90 m (9'6")
GSH420	500	●	●	●	●	●	●	●	●
	600	●	●	○	●	●	●	●	●
	750	●	○	○	●	●	●	○	●
GSH520	500	●	●	○	●	●	●	●	●
	600	●	●	○	●	●	●	○	●
	750	○	○		○	●	○		●
GSV520 GC	400	●	●	●	●	●	●	●	●
	500	●	●	●	●	●	●	●	●
	600	●	●	○	●	●	●	●	●
	750	●	○	○	○	●	●	○	●
GSV520	400	●	●	●	●	●	●	●	●
	500	●	●	●	●	●	●	●	●
	600	●	●	○	●	●	●	○	●
	750	○	○		○	●	●	○	●

M314F (continuación)

Tren de rodaje		Hoja delantera; estabilizadores traseros							
Contrapeso		3,3 tm							
Tipo de pluma		1 PC				VA			
Longitud del brazo		2,00 m (6'7")	2,30 m (7'7")	2,60 m (8'6")	2,90 m (9'6")	2,00 m (6'7")	2,30 m (7'7")	2,60 m (8'6")	2,90 m (9'6")
GSH420	500	●	●	●	●	●	●	●	●
	600	●	●	○	●	●	●	●	●
	750	●	●	○	●	●	●	○	●
GSH520	500	●	●	○	●	●	●	●	●
	600	●	●	○	●	●	●	○	●
	750	●	○		●	●	○		●
GSV520 GC	400	●	●	●	●	●	●	●	●
	500	●	●	●	●	●	●	●	●
	600	●	●	○	●	●	●	●	●
	750	●	○	○	●	●	●	○	●
GSV520	400	●	●	●	●	●	●	●	●
	500	●	●	●	●	●	●	●	●
	600	●	●	○	●	●	●	○	●
	750	●	○		●	●	●	○	●

(continúa en la página siguiente)

Especificaciones técnicas de los garfios Orange Peel

Compatibilidad – excavadoras de ruedas (continuación)

1800 kg/m³ (3000 lb/yard³)
 1200 kg/m³ (2000 lb/yard³)
 600 kg/m³ (1000 lb/yard³)
 Sin compatibilidad

M314F (continuación)

Tren de rodaje		Hoja trasera					
Contrapeso		2,8 tm	3,3 tm				
Tipo de pluma		1 PC	1 PC		VA		
Longitud del brazo		2,90 m (9'6")	2,00 m (6'7")	2,30 m (7'7")	2,90 m (9'6")	2,00 m (6'7")	2,90 m (9'6")
GSH420	500		○		○		
	600						
	750						
GSH520	500						
	600						
	750						
GSV520 GC	400	○	○	○	○	○	○
	500		○		○		
	600						
	750						
GSV520	400		○	○	○		
	500						
	600						
	750						

M314

Tren de rodaje		Hoja delantera; estabilizadores traseros					
Contrapeso		2,6 tm					
Tipo de pluma		VA			1 PC		
Longitud del brazo		2,20 m (7'3")	2,25 m (7'5")	2,90 m (9'6")	2,20 m (7'3")	2,25 m (7'5")	2,90 m (9'6")
GSH420	500	●	●	●	●	●	●
	600	●	●	●	●	●	●
	750	○	○	○	●	○	●
GSH520	500	●	●	●	●	●	●
	600	○	○	○	●	○	●
	750	○		○	○	○	○
GSV520 GC	400	●	●	●	●	●	●
	500	●	●	●	●	●	●
	600	●	●	●	●	●	●
	750	○	○	○	●	○	●
GSV520	400	●	●	●	●	●	●
	500	●	●	●	●	●	●
	600	●	○	●	●	●	●
	750	○	○	○	●	○	○

(continúa en la página siguiente)

Especificaciones técnicas de los garfios Orange Peel

Compatibilidad – excavadoras de ruedas (continuación)

1800 kg/m³ (3000 lb/yd³)
 1200 kg/m³ (2000 lb/yd³)
 600 kg/m³ (1000 lb/yd³)
 Sin compatibilidad

M314 (continuación)

Tren de rodaje		Hoja delantera; estabilizadores traseros					
Contrapeso		3,1 tm					
Tipo de pluma		VA			1 PC		
Longitud del brazo		2,20 m (7'3")	2,25 m (7'5")	2,90 m (9'6")	2,20 m (7'3")	2,25 m (7'5")	2,90 m (9'6")
GSH420	500	●	●	●	●	●	●
	600	●	●	●	●	●	●
	750	●	○	●	●	○	●
GSH520	500	●	●	●	●	●	●
	600	●	○	●	●	○	●
	750	○	○	○	○	○	○
GSV520 GC	400	●	●	●	●	●	●
	500	●	●	●	●	●	●
	600	●	●	●	●	●	●
	750	●	○	○	●	○	●
GSV520	400	●	●	●	●	●	●
	500	●	●	●	●	●	●
	600	●	●	●	●	●	●
	750	○	○	○	●	○	○

M314 (continuación)

Tren de rodaje		Estabilizadores delanteros; hoja trasera					
Contrapeso		2,6 tm					
Tipo de pluma		VA			1 PC		
Longitud del brazo		2,20 m (7'3")	2,25 m (7'5")	2,90 m (9'6")	2,20 m (7'3")	2,25 m (7'5")	2,90 m (9'6")
GSH420	500	●	●	●	●	●	●
	600	●	○	●	●	●	●
	750	○	○	○	●	○	●
GSH520	500	●	○	●	●	●	●
	600	○	○	○	●	○	●
	750	○	○	○	○	○	○
GSV520 GC	400	●	●	●	●	●	●
	500	●	●	●	●	●	●
	600	●	○	●	●	●	●
	750	○	○	○	●	○	●
GSV520	400	●	●	●	●	●	●
	500	●	●	●	●	●	●
	600	○	○	○	●	●	●
	750	○	○	○	○	○	○

(continúa en la página siguiente)

Especificaciones técnicas de los garfios Orange Peel

Compatibilidad – excavadoras de ruedas (continuación)

1800 kg/m³ (3000 lb/yd³)
 1200 kg/m³ (2000 lb/yd³)
 600 kg/m³ (1000 lb/yd³)
 Sin compatibilidad

M314 (continuación)

Tren de rodaje		Estabilizadores delanteros; hoja trasera					
Contrapeso		3,1 tm					
Tipo de pluma		VA			1 PC		
Longitud del brazo		2,20 m (7'3")	2,25 m (7'5")	2,90 m (9'6")	2,20 m (7'3")	2,25 m (7'5")	2,90 m (9'6")
GSH420	500	●	●	●	●	●	●
	600	●	●	●	●	●	●
	750	○	○	○	●	○	●
GSH520	500	●	●	●	●	●	●
	600	●	○	●	●	○	●
	750	○	○	○	○	○	○
GSV520 GC	400	●	●	●	●	●	●
	500	●	●	●	●	●	●
	600	●	●	●	●	●	●
	750	○	○	○	●	○	●
GSV520	400	●	●	●	●	●	●
	500	●	●	●	●	●	●
	600	●	●	●	●	●	●
	750	○	○	○	●	○	○

M314 (continuación)

Tren de rodaje		Estabilizadores delanteros y traseros					
Contrapeso		2,6 tm					
Tipo de pluma		VA			1 PC		
Longitud del brazo		2,20 m (7'3")	2,25 m (7'5")	2,90 m (9'6")	2,20 m (7'3")	2,25 m (7'5")	2,90 m (9'6")
GSH420	500	●	●	●	●	●	●
	600	●	●	●	●	●	●
	750	●	○	●	●	○	●
GSH520	500	●	●	●	●	●	●
	600	●	○	●	●	○	●
	750	○	○	○	○	○	○
GSV520 GC	400	●	●	●	●	●	●
	500	●	●	●	●	●	●
	600	●	●	●	●	●	●
	750	●	○	○	●	○	●
GSV520	400	●	●	●	●	●	●
	500	●	●	●	●	●	●
	600	●	●	●	●	●	●
	750	●	○	○	●	○	○

(continúa en la página siguiente)

Especificaciones técnicas de los garfios Orange Peel

Compatibilidad – excavadoras de ruedas (continuación)

1800 kg/m³ (3000 lb/yd³)
 1200 kg/m³ (2000 lb/yd³)
 600 kg/m³ (1000 lb/yd³)
 Sin compatibilidad

M314 (continuación)

Tren de rodaje		Estabilizadores delanteros y traseros					
Contrapeso		3,1 tm					
Tipo de pluma		VA			1 PC		
Longitud del brazo		2,20 m (7'3")	2,25 m (7'5")	2,90 m (9'6")	2,20 m (7'3")	2,25 m (7'5")	2,90 m (9'6")
GSH420	500	●	●	●	●	●	●
	600	●	●	●	●	●	●
	750	●	○	●	●	○	●
GSH520	500	●	●	●	●	●	●
	600	●	○	●	●	○	●
	750	○	○	○	○	○	○
GSV520 GC	400	●	●	●	●	●	●
	500	●	●	●	●	●	●
	600	●	●	●	●	●	●
	750	●	○	○	●	○	●
GSV520	400	●	●	●	●	●	●
	500	●	●	●	●	●	●
	600	●	●	●	●	●	●
	750	●	○	○	●	○	○

M314 (continuación)

Tren de rodaje		Hoja trasera						
Contrapeso		2,6 tm		3,1 tm				
Tipo de pluma		1 PC		VA		1 PC		
Longitud del brazo		2,20 m (7'3")	2,90 m (9'6")	2,20 m (7'3")	2,90 m (9'6")	2,20 m (7'3")	2,25 m (7'5")	2,90 m (9'6")
GSH420	500		○			○	○	○
	600							○
	750							
GSH520	500							
	600							
	750							
GSV520 GC	400	○	○	○	○	●	○	●
	500					○	○	○
	600							
	750							
GSV520	400	○	○			○	○	○
	500					○		○
	600							
	750							

(continúa en la página siguiente)

Especificaciones técnicas de los garfios Orange Peel

Compatibilidad – excavadoras de ruedas (continuación)

1800 kg/m³ (3000 lb/yd³)
 1200 kg/m³ (2000 lb/yd³)
 600 kg/m³ (1000 lb/yd³)
 Sin compatibilidad

M315D2

Tren de rodaje		Estabilizadores delanteros; hoja trasera							
Contrapeso		2,9 tm						3,3 tm	
Tipo de pluma		1 PC		1 PC (corta)		VA		1 PC	
Longitud del brazo		2,00 m (6'7")	2,30 m (7'7")	2,00 m (6'7")	2,30 m (7'7")	2,00 m (6'7")	2,30 m (7'7")	2,00 m (6'7")	2,30 m (7'7")
GSH420	500	●	●	●	●	●	●	●	●
	600	●	●	●	●	●	●	●	●
	750	●	○	●	○	●	○	●	○
GSH520	500	●	●	●	●	●	●	●	●
	600	●	○	●	○	●	●	●	○
	750	○		○	○	○	○	○	
GSV520 GC	400	●	●	●	●	●	●	●	●
	500	●	●	●	●	●	●	●	●
	600	●	●	●	●	●	●	●	●
	750	●	○	●	○	●	○	●	○
GSV520	400	●	●	●	●	●	●	●	●
	500	●	●	●	●	●	●	●	●
	600	●	○	●	○	●	●	●	○
	750	●	○	●	○	○	○	●	○

M315D2 (continuación)

Tren de rodaje		Estabilizadores delanteros; hoja trasera				Hoja trasera			
Contrapeso		3,3 tm				2,9 tm			
Tipo de pluma		1 PC (corta)		VA		1 PC		1 PC (corta)	
Longitud del brazo		2,00 m (6'7")	2,30 m (7'7")	2,00 m (6'7")	2,30 m (7'7")	2,00 m (6'7")	2,30 m (7'7")	2,00 m (6'7")	2,30 m (7'7")
GSH420	500	●	●	●	●	○		○	○
	600	●	●	●	●			○	
	750	●	○	●	○				
GSH520	500	●	●	●	●				
	600	●	○	●	●				
	750	○	○	●	○				
GSV520 GC	400	●	●	●	●	○	○	●	○
	500	●	●	●	●	○		○	○
	600	●	●	●	●			○	
	750	●	○	●	○				
GSV520	400	●	●	●	●	○		●	○
	500	●	●	●	●			○	○
	600	●	○	●	●				
	750	●	○	●	○				

(continúa en la página siguiente)

Especificaciones técnicas de los garfios Orange Peel

Compatibilidad – excavadoras de ruedas (continuación)

1800 kg/m³ (3000 lb/yd³)
 1200 kg/m³ (2000 lb/yd³)
 600 kg/m³ (1000 lb/yd³)
 Sin compatibilidad

M315D2 (continuación)

Tren de rodaje		Hoja trasera						
Contrapeso		2,9 tm		3,3 tm				
Tipo de pluma		VA	1 PC		1 PC (corta)		VA	
Longitud del brazo		2,00 m (6'7")	2,00 m (6'7")	2,30 m (7'7")	2,00 m (6'7")	2,30 m (7'7")	2,00 m (6'7")	2,30 m (7'7")
GSH420	500		○	○	●	○	○	
	600		○		○	○		
	750				○			
GSH520	500				○	○		
	600				○			
	750							
GSV520 GC	400	○	●	○	●	●	○	○
	500		○	○	●	○	○	
	600		○		○	○		
	750							
GSV520	400		●	○	●	●	○	
	500		○		○	○		
	600				○	○		
	750							

M315F

Tren de rodaje		Hoja frontal (paralela); estabilizadores traseros				Estabilizadores frontales; hoja trasera (paralela)			
Contrapeso		3,75 tm				3,75 tm			
Tipo de pluma		VA		Descentrada		VA		Descentrada	
Longitud del brazo		2,30 m (7'7")	2,45 m (8'0")	2,30 m (7'7")	2,45 m (8'0")	2,30 m (7'7")	2,45 m (8'0")	2,30 m (7'7")	2,45 m (8'0")
GSH420	500	●	●	●	●	●	●	●	●
	600	●	●	●	●	●	●	●	●
	750	○	●	○	●	○	●	○	●
GSH520	500	●	●	●	●	●	●	●	●
	600	●	●	○	●	●	●	○	●
	750	○	○	○	○	○	○	○	○
GSV520 GC	400	●	●	●	●	●	●	●	●
	500	●	●	●	●	●	●	●	●
	600	●	●	●	●	●	●	●	●
	750	○	●	○	○	○	●	○	○
GSV520	400	●	●	●	●	●	●	●	●
	500	●	●	●	●	●	●	●	●
	600	●	●	●	●	●	●	●	●
	750	○	○	○	○	○	○	○	○

(continúa en la página siguiente)

Especificaciones técnicas de los garfios Orange Peel

Compatibilidad – excavadoras de ruedas (continuación)

1800 kg/m³ (3000 lb/yd³)
 1200 kg/m³ (2000 lb/yd³)
 600 kg/m³ (1000 lb/yd³)
 Sin compatibilidad

M315F (continuación)

Tren de rodaje	Estabilizadores frontales; hoja trasera (radial)				Hoja trasera (paralela)		
Contrapeso	3,75 tm				3,75 tm		
Tipo de pluma	VA		Descentrada		VA		Descentrada
Longitud del brazo	2,30 m (7'7")	2,45 m (8'0")	2,30 m (7'7")	2,45 m (8'0")	2,30 m (7'7")	2,45 m (8'0")	2,30 m (7'7")
GSH420	500	●	●	●	●	○	
	600	●	●	●	●		
	750	○	●	○	●		
GSH520	500	●	●	●	●		
	600	●	●	○	●		
	750	○	○	○	○		
GSV520 GC	400	●	●	●	●	○	○
	500	●	●	●	●		
	600	●	●	●	●		
	750	○	●	○	○		
GSV520	400	●	●	●	●	○	○
	500	●	●	●	●		
	600	●	●	●	●		
	750	○	○	○	○		

M315F (continuación)

Tren de rodaje	Hoja trasera (radial)	
Contrapeso	3,75 tm	
Tipo de pluma	VA	
Longitud del brazo	2,30 m (7'7")	2,45 m (8'0")
GSH420	500	
	600	
	750	
GSH520	500	
	600	
	750	
GSV520 GC	400	○
	500	
	600	
	750	
GSV520	400	○
	500	
	600	
	750	

(continúa en la página siguiente)

Especificaciones técnicas de los garfios Orange Peel

Compatibilidad – excavadoras de ruedas (continuación)

1800 kg/m³ (3000 lb/yd³)
 1200 kg/m³ (2000 lb/yd³)
 600 kg/m³ (1000 lb/yd³)
 Sin compatibilidad

M316F

Tren de rodaje		Hoja frontal (paralela); estabilizadores traseros							
Contrapeso		3,2 tm							
Tipo de pluma		1 PC				VA			
Longitud del brazo		2,10 m (6'11")	2,40 m (7'10")	2,60 m (8'6")	3,10 m (10'2")	2,10 m (6'11")	2,40 m (7'10")	2,60 m (8'6")	3,10 m (10'2")
GSH420	500	●	●	●	●	●	●	●	●
	600	●	●	●	●	●	●	●	●
	750	●	●	●	●	●	●	○	●
GSH520	500	●	●	●	●	●	●	●	●
	600	●	●	●	●	●	●	○	●
	750	●	○	○	○	○	○	○	○
GSV520 GC	400	●	●	●	●	●	●	●	●
	500	●	●	●	●	●	●	●	●
	600	●	●	●	●	●	●	●	●
	750	●	●	●	●	●	○	○	○
GSV520	400	●	●	●	●	●	●	●	●
	500	●	●	●	●	●	●	●	●
	600	●	●	●	●	●	●	●	●
	750	●	●	○	●	●	○	○	○

M316F (continuación)

Tren de rodaje		Hoja frontal (paralela); estabilizadores traseros							
Contrapeso		3,7 tm							
Tipo de pluma		1 PC				VA			
Longitud del brazo		2,10 m (6'11")	2,40 m (7'10")	2,60 m (8'6")	3,10 m (10'2")	2,10 m (6'11")	2,40 m (7'10")	2,60 m (8'6")	3,10 m (10'2")
GSH420	500	●	●	●	●	●	●	●	●
	600	●	●	●	●	●	●	●	●
	750	●	●	●	●	●	●	●	●
GSH520	500	●	●	●	●	●	●	●	●
	600	●	●	●	●	●	●	●	●
	750	●	●	●	●	●	○	○	○
GSV520 GC	400	●	●	●	●	●	●	●	●
	500	●	●	●	●	●	●	●	●
	600	●	●	●	●	●	●	●	●
	750	●	●	●	●	●	●	●	●
GSV520	400	●	●	●	●	●	●	●	●
	500	●	●	●	●	●	●	●	●
	600	●	●	●	●	●	●	●	●
	750	●	●	●	●	●	●	○	●

(continúa en la página siguiente)

Especificaciones técnicas de los garfios Orange Peel

Compatibilidad – excavadoras de ruedas (continuación)

1800 kg/m³ (3000 lb/yd³)
 1200 kg/m³ (2000 lb/yd³)
 600 kg/m³ (1000 lb/yd³)
 Sin compatibilidad

M316F (continuación)

Tren de rodaje		Estabilizadores delanteros y traseros							
Contrapeso		3,2 tm							
Tipo de pluma		1 PC				VA			
Longitud del brazo		2,10 m (6'11")	2,40 m (7'10")	2,60 m (8'6")	3,10 m (10'2")	2,10 m (6'11")	2,40 m (7'10")	2,60 m (8'6")	3,10 m (10'2")
GSH420	500	●	●	●	●	●	●	●	●
	600	●	●	●	●	●	●	●	●
	750	●	●	●	●	●	●	●	●
GSH520	500	●	●	●	●	●	●	●	●
	600	●	●	●	●	●	●	●	●
	750	●	●	●	●	●	●	●	●
GSV520 GC	400	●	●	●	●	●	●	●	●
	500	●	●	●	●	●	●	●	●
	600	●	●	●	●	●	●	●	●
GSV520	750	●	●	●	●	●	●	●	●
	400	●	●	●	●	●	●	●	●
	500	●	●	●	●	●	●	●	●
	600	●	●	●	●	●	●	●	●
	750	●	●	●	●	●	●	●	●

M316F (continuación)

Tren de rodaje		Estabilizadores delanteros y traseros							
Contrapeso		3,7 tm							
Tipo de pluma		1 PC				VA			
Longitud del brazo		2,10 m (6'11")	2,40 m (7'10")	2,60 m (8'6")	3,10 m (10'2")	2,10 m (6'11")	2,40 m (7'10")	2,60 m (8'6")	3,10 m (10'2")
GSH420	500	●	●	●	●	●	●	●	●
	600	●	●	●	●	●	●	●	●
	750	●	●	●	●	●	●	●	●
GSH520	500	●	●	●	●	●	●	●	●
	600	●	●	●	●	●	●	●	●
	750	●	●	●	●	●	●	●	●
GSV520 GC	400	●	●	●	●	●	●	●	●
	500	●	●	●	●	●	●	●	●
	600	●	●	●	●	●	●	●	●
GSV520	750	●	●	●	●	●	●	●	●
	400	●	●	●	●	●	●	●	●
	500	●	●	●	●	●	●	●	●
	600	●	●	●	●	●	●	●	●
	750	●	●	●	●	●	●	●	●

(continúa en la página siguiente)

Especificaciones técnicas de los garfios Orange Peel

Compatibilidad – excavadoras de ruedas (continuación)

1800 kg/m³ (3000 lb/yd³)
 1200 kg/m³ (2000 lb/yd³)
 600 kg/m³ (1000 lb/yd³)
 Sin compatibilidad

M316F (continuación)

Tren de rodaje		Hoja delantera; estabilizadores traseros							
Contrapeso		3,2 tm							
Tipo de pluma		1 PC				VA			
Longitud del brazo		2,10 m (6'11")	2,40 m (7'10")	2,60 m (8'6")	3,10 m (10'2")	2,10 m (6'11")	2,40 m (7'10")	2,60 m (8'6")	3,10 m (10'2")
GSH420	500	●	●	●	●	●	●	●	●
	600	●	●	●	●	●	●	●	●
	750	●	●	○	●	●	○	○	○
GSH520	500	●	●	●	●	●	●	●	●
	600	●	●	●	●	●	●	○	●
	750	○	○	○	○	○	○	○	○
GSV520 GC	400	●	●	●	●	●	●	●	●
	500	●	●	●	●	●	●	●	●
	600	●	●	●	●	●	●	●	●
	750	●	●	○	●	●	○	○	○
GSV520	400	●	●	●	●	●	●	●	●
	500	●	●	●	●	●	●	●	●
	600	●	●	●	●	●	●	●	●
	750	●	○	○	○	○	○	○	○

M316F (continuación)

Tren de rodaje		Hoja delantera; estabilizadores traseros							
Contrapeso		3,7 tm							
Tipo de pluma		1 PC				VA			
Longitud del brazo		2,10 m (6'11")	2,40 m (7'10")	2,60 m (8'6")	3,10 m (10'2")	2,10 m (6'11")	2,40 m (7'10")	2,60 m (8'6")	3,10 m (10'2")
GSH420	500	●	●	●	●	●	●	●	●
	600	●	●	●	●	●	●	●	●
	750	●	●	●	●	●	●	●	●
GSH520	500	●	●	●	●	●	●	●	●
	600	●	●	●	●	●	●	●	●
	750	●	●	○	●	●	○	○	○
GSV520 GC	400	●	●	●	●	●	●	●	●
	500	●	●	●	●	●	●	●	●
	600	●	●	●	●	●	●	●	●
	750	●	●	●	●	●	●	●	●
GSV520	400	●	●	●	●	●	●	●	●
	500	●	●	●	●	●	●	●	●
	600	●	●	●	●	●	●	●	●
	750	●	●	●	●	●	●	○	●

(continúa en la página siguiente)

Especificaciones técnicas de los garfios Orange Peel

Compatibilidad – excavadoras de ruedas (continuación)

1800 kg/m³ (3000 lb/yd³)
 1200 kg/m³ (2000 lb/yd³)
 600 kg/m³ (1000 lb/yd³)
 Sin compatibilidad

M316F (continuación)

Tren de rodaje		Hoja trasera (paralela)							
Contrapeso		3,2 tm				3,7 tm			
Tipo de pluma		1 PC			VA		1 PC		
Longitud del brazo		2,10 m (6'11")	2,40 m (7'10")	3,10 m (10'2")	2,10 m (6'11")	3,10 m (10'2")	2,10 m (6'11")	2,40 m (7'10")	2,60 m (8'6")
GSH420	500	<input type="checkbox"/>		<input type="checkbox"/>			<input type="checkbox"/>	<input type="checkbox"/>	<input type="checkbox"/>
	600						<input type="checkbox"/>		
	750								
GSH520	500						<input type="checkbox"/>		
	600								
	750								
GSV520 GC	400	<input type="checkbox"/>	<input type="checkbox"/>	<input type="checkbox"/>	<input type="checkbox"/>	<input type="checkbox"/>	<input checked="" type="checkbox"/>	<input checked="" type="checkbox"/>	<input type="checkbox"/>
	500	<input type="checkbox"/>					<input type="checkbox"/>	<input type="checkbox"/>	
	600						<input type="checkbox"/>		
	750								
GSV520	400	<input type="checkbox"/>	<input type="checkbox"/>	<input type="checkbox"/>			<input checked="" type="checkbox"/>	<input type="checkbox"/>	<input type="checkbox"/>
	500						<input type="checkbox"/>	<input type="checkbox"/>	
	600								
	750								

M316F (continuación)

Tren de rodaje		Hoja trasera (paralela)					Hoja trasera	
Contrapeso		3,7 tm					3,2 tm	
Tipo de pluma		1 PC	VA			1 PC		
Longitud del brazo		3,10 m (10'2")	2,10 m (6'11")	2,40 m (7'10")	2,60 m (8'6")	3,10 m (10'2")	2,10 m (6'11")	3,10 m (10'2")
GSH420	500	<input type="checkbox"/>	<input type="checkbox"/>			<input type="checkbox"/>		
	600	<input type="checkbox"/>						
	750							
GSH520	500	<input type="checkbox"/>						
	600							
	750							
GSV520 GC	400	<input checked="" type="checkbox"/>	<input checked="" type="checkbox"/>	<input type="checkbox"/>	<input type="checkbox"/>	<input type="checkbox"/>	<input type="checkbox"/>	<input type="checkbox"/>
	500	<input type="checkbox"/>	<input type="checkbox"/>			<input type="checkbox"/>		
	600	<input type="checkbox"/>						
	750							
GSV520	400	<input checked="" type="checkbox"/>	<input type="checkbox"/>	<input type="checkbox"/>		<input type="checkbox"/>	<input type="checkbox"/>	<input type="checkbox"/>
	500	<input type="checkbox"/>	<input type="checkbox"/>					
	600							
	750							

(continúa en la página siguiente)

Especificaciones técnicas de los garfios Orange Peel

Compatibilidad – excavadoras de ruedas (continuación)

1800 kg/m³ (3000 lb/yd³)
 1200 kg/m³ (2000 lb/yd³)
 600 kg/m³ (1000 lb/yd³)
 Sin compatibilidad

M316F (continuación)

Tren de rodaje		Hoja trasera						
Contrapeso		3,7 tm						
Tipo de pluma		1 PC			VA			
Longitud del brazo		2,10 m (6'11")	2,40 m (7'10")	2,60 m (8'6")	3,10 m (10'2")	2,10 m (6'11")	2,40 m (7'10")	3,10 m (10'2")
GSH420	500	○	○		○	○		○
	600	○			○			
	750							
GSH520	500							
	600							
	750							
GSV520 GC	400	●	○	○	●	○	○	○
	500	○	○		○			
	600							
	750							
GSV520	400	○	○	○	○	○		○
	500	○			○			
	600							
	750							

M316

Tren de rodaje		Estabilizadores delanteros y traseros			Hoja delantera; estabilizadores traseros		
Contrapeso		2,6 tm	3,3 tm		2,6 tm	3,3 tm	
Tipo de pluma		VA	VA		VA	VA	
Longitud del brazo		2,50 m (8'2")	2,20 m (7'3")	2,50 m (8'2")	2,50 m (8'2")	2,20 m (7'3")	2,50 m (8'2")
GSH420	500	●	●	●	●	●	●
	600	●	●	●	●	●	●
	750	●	●	●	○	●	●
GSH520	500	●	●	●	●	●	●
	600	●	●	●	○	●	●
	750	●	●	●	○	●	○
GSV520 GC	400		●	●		●	●
	500		●	●		●	●
	600		●	●		●	●
	750		●	●		●	●
GSV520	400		●	●		●	●
	500		●	●		●	●
	600		●	●		●	●
	750		●	●		●	●

(continúa en la página siguiente)

Especificaciones técnicas de los garfios Orange Peel

Compatibilidad – excavadoras de ruedas (continuación)

1800 kg/m³ (3000 lb/yd³)
 1200 kg/m³ (2000 lb/yd³)
 600 kg/m³ (1000 lb/yd³)
 Sin compatibilidad

M316 (continuación)

Tren de rodaje		Estabilizadores delanteros; hoja trasera			Hoja trasera	
Contrapeso		2,6 tm	3,3 tm		3,3 tm	
Tipo de pluma		VA	VA		VA	
Longitud del brazo		2,50 m (8'2")	2,20 m (7'3")	2,50 m (8'2")	2,20 m (7'3")	2,50 m (8'2")
GSH420	500	●	●	●	○	
	600	●	●	●		
	750	○	●	●		
GSH520	500	●	●	●		
	600	○	●	●		
	750	○	○	○		
GSV520 GC	400		●	●	○	○
	500		●	●	○	
	600		●	●		
	750		●	●		
GSV520	400		●	●	○	○
	500		●	●		
	600		●	●		
	750		●	○		

M317D2

Tren de rodaje		Estabilizadores delanteros; hoja trasera							
Contrapeso		3,5 tm				3,9 tm			
Tipo de pluma		1 PC		VA		1 PC		VA	
Longitud del brazo		2,40 m (7'10")	2,60 m (8'6")	2,40 m (7'10")	2,60 m (8'6")	2,40 m (7'10")	2,60 m (8'6")	2,40 m (7'10")	2,60 m (8'6")
GSH420	500	●	●	●	●	●	●	●	●
	600	●	●	●	●	●	●	●	●
	750	●	●	●	●	●	●	●	●
GSH520	500	●	●	●	●	●	●	●	●
	600	●	●	●	●	●	●	●	●
	750	●	○	○	○	●	○	●	○
GSV520 GC	400	●	●	●	●	●	●	●	●
	500	●	●	●	●	●	●	●	●
	600	●	●	●	●	●	●	●	●
	750	●	○	●	○	●	○	●	○
GSV520	400	●	●	●	●	●	●	●	●
	500	●	●	●	●	●	●	●	●
	600	●	●	●	●	●	●	●	●
	750	●	○	●	○	●	○	●	○

(continúa en la página siguiente)

Especificaciones técnicas de los garfios Orange Peel

Compatibilidad – excavadoras de ruedas (continuación)

1800 kg/m³ (3000 lb/yd³)
 1200 kg/m³ (2000 lb/yd³)
 600 kg/m³ (1000 lb/yd³)
 Sin compatibilidad

M317D2 (continuación)

Tren de rodaje		Hoja trasera						
Contrapeso		3,5 tm			3,9 tm			
Tipo de pluma		1 PC		VA	1 PC		VA	
Longitud del brazo		2,40 m (7'10")	2,60 m (8'6")	2,40 m (7'10")	2,40 m (7'10")	2,60 m (8'6")	2,40 m (7'10")	2,60 m (8'6")
GSH420	500	○	○		○	○	○	○
	600				○	○		
	750							
GSH520	500				○			
	600							
	750							
GSV520 GC	400	○	○	○	●	●	○	○
	500	○			○	○	○	
	600				○			
	750							
GSV520	400	○	○		●	○	○	○
	500				○	○		
	600							
	750							

M317F

Tren de rodaje		Hoja frontal (paralela); estabilizadores traseros			Estabilizadores frontales; hoja trasera (paralela)		
Contrapeso		4,3 tm			4,3 tm		
Tipo de pluma		Descentrada	VA		Descentrada	VA	
Longitud del brazo		2,45 m (8'0")	2,45 m (8'0")	2,60 m (8'6")	2,45 m (8'0")	2,45 m (8'0")	2,60 m (8'6")
GSH420	500	●	●	●	●	●	●
	600	●	●	●	●	●	●
	750	●	●	○	●	●	○
GSH520	500	●	●	●	●	●	●
	600	●	●	○	●	●	○
	750	○	●		○	●	
GSV520 GC	400	●	●	●	●	●	●
	500	●	●	●	●	●	●
	600	●	●	●	●	●	●
	750	●	●	○	●	●	○
GSV520	400	●	●	●	●	●	●
	500	●	●	●	●	●	●
	600	●	●	○	●	●	○
	750	●	●	○	●	●	○

(continúa en la página siguiente)

Especificaciones técnicas de los garfios Orange Peel

Compatibilidad – excavadoras de ruedas (continuación)

1800 kg/m³ (3000 lb/yd³)
 1200 kg/m³ (2000 lb/yd³)
 600 kg/m³ (1000 lb/yd³)
 Sin compatibilidad

M317F (continuación)

Tren de rodaje		Hoja trasera (paralela)			Eje ancho - Hoja trasera (paralela)		
Contrapeso		4,3 tm			4,3 tm		
Tipo de pluma		Descentrada	VA		Descentrada	VA	
Longitud del brazo		2,45 m (8'0")	2,45 m (8'0")	2,60 m (8'6")	2,45 m (8'0")	2,45 m (8'0")	2,60 m (8'6")
GSH420	500	○	○	○	○	●	●
	600		○		○	○	●
	750					○	○
GSH520	500				○	○	●
	600					○	○
	750						
GSV520 GC	400	○	●	○	●	●	●
	500		○	○	○	●	●
	600				○	○	●
	750						○
GSV520	400	○	○	○	●	●	●
	500		○		○	○	●
	600					○	○
	750						○

M318F

Tren de rodaje		Estabilizadores delanteros y traseros							
Contrapeso		3,4 tm							
Tipo de pluma		1 PC				VA			
Longitud del brazo		2,10 m (6'11")	2,40 m (7'10")	2,60 m (8'6")	3,10 m (10'2")	2,10 m (6'11")	2,40 m (7'10")	2,60 m (8'6")	3,10 m (10'2")
GSH420	500	●	●	●	●	●	●	●	●
	600	●	●	●	●	●	●	●	●
	750	●	●	●	●	●	●	●	●
GSH520	500	●	●	●	●	●	●	●	●
	600	●	●	●	●	●	●	●	●
	750	●	●	●	●	●	●	●	●
GSV520 GC	400	●	●	●	●	●	●	●	●
	500	●	●	●	●	●	●	●	●
	600	●	●	●	●	●	●	●	●
	750	●	●	●	●	●	●	●	●
GSV520	400	●	●	●	●	●	●	●	●
	500	●	●	●	●	●	●	●	●
	600	●	●	●	●	●	●	●	●
	750	●	●	●	●	●	●	●	●

(continúa en la página siguiente)

Especificaciones técnicas de los garfios Orange Peel

Compatibilidad – excavadoras de ruedas (continuación)

1800 kg/m³ (3000 lb/yd³)
 1200 kg/m³ (2000 lb/yd³)
 600 kg/m³ (1000 lb/yd³)
 Sin compatibilidad

M318F (continuación)

Tren de rodaje		Estabilizadores delanteros y traseros							
Contrapeso		3,9 tm							
Tipo de pluma		1 PC				VA			
Longitud del brazo		2,10 m (6'11")	2,40 m (7'10")	2,60 m (8'6")	3,10 m (10'2")	2,10 m (6'11")	2,40 m (7'10")	2,60 m (8'6")	3,10 m (10'2")
GSH420	500	●	●	●	●	●	●	●	●
	600	●	●	●	●	●	●	●	●
	750	●	●	●	●	●	●	●	●
GSH520	500	●	●	●	●	●	●	●	●
	600	●	●	●	●	●	●	●	●
	750	●	●	●	●	●	●	●	●
GSV520 GC	400	●	●	●	●	●	●	●	●
	500	●	●	●	●	●	●	●	●
	600	●	●	●	●	●	●	●	●
GSV520	750	●	●	●	●	●	●	●	●
	400	●	●	●	●	●	●	●	●
	500	●	●	●	●	●	●	●	●
GSV520	600	●	●	●	●	●	●	●	●
	750	●	●	●	●	●	●	●	●

M318F (continuación)

Tren de rodaje		Estabilizadores delanteros; hoja trasera							
Contrapeso		3,4 tm							
Tipo de pluma		1 PC				VA			
Longitud del brazo		2,10 m (6'11")	2,40 m (7'10")	2,60 m (8'6")	3,10 m (10'2")	2,10 m (6'11")	2,40 m (7'10")	2,60 m (8'6")	3,10 m (10'2")
GSH420	500	●	●	●	●	●	●	●	●
	600	●	●	●	●	●	●	●	●
	750	●	●	●	●	●	●	●	●
GSH520	500	●	●	●	●	●	●	●	●
	600	●	●	●	●	●	●	●	●
	750	●	●	○	●	●	○	○	○
GSV520 GC	400	●	●	●	●	●	●	●	●
	500	●	●	●	●	●	●	●	●
	600	●	●	●	●	●	●	●	●
GSV520	750	●	●	●	●	●	●	●	●
	400	●	●	●	●	●	●	●	●
	500	●	●	●	●	●	●	●	●
GSV520	600	●	●	●	●	●	●	●	●
	750	●	●	●	●	●	●	○	●

(continúa en la página siguiente)

Especificaciones técnicas de los garfios Orange Peel

Compatibilidad – excavadoras de ruedas (continuación)

1800 kg/m³ (3000 lb/yd³)
 1200 kg/m³ (2000 lb/yd³)
 600 kg/m³ (1000 lb/yd³)
 Sin compatibilidad

M318F (continuación)

Tren de rodaje		Estabilizadores delanteros; hoja trasera							
Contrapeso		3,9 tm							
Tipo de pluma		1 PC				VA			
Longitud del brazo		2,10 m (6'11")	2,40 m (7'10")	2,60 m (8'6")	3,10 m (10'2")	2,10 m (6'11")	2,40 m (7'10")	2,60 m (8'6")	3,10 m (10'2")
GSH420	500	●	●	●	●	●	●	●	●
	600	●	●	●	●	●	●	●	●
	750	●	●	●	●	●	●	●	●
GSH520	500	●	●	●	●	●	●	●	●
	600	●	●	●	●	●	●	●	●
	750	●	●	●	●	●	●	●	●
GSV520 GC	400	●	●	●	●	●	●	●	●
	500	●	●	●	●	●	●	●	●
	600	●	●	●	●	●	●	●	●
GSV520	750	●	●	●	●	●	●	●	●
	400	●	●	●	●	●	●	●	●
	500	●	●	●	●	●	●	●	●
GSV520	600	●	●	●	●	●	●	●	●
	750	●	●	●	●	●	●	●	●

M318F (continuación)

Tren de rodaje		Hoja trasera							
Contrapeso		3,4 tm							
Tipo de pluma		1 PC				VA			
Longitud del brazo		2,10 m (6'11")	2,40 m (7'10")	2,60 m (8'6")	3,10 m (10'2")	2,10 m (6'11")	2,40 m (7'10")	2,60 m (8'6")	3,10 m (10'2")
GSH420	500	○	○	○	○	○	○		○
	600	○			○				
	750								
GSH520	500	○			○				
	600								
	750								
GSV520 GC	400	●	●	○	●	●	○	○	●
	500	○	○	○	○	○			○
	600	○			○				
	750								
GSV520	400	●	○	○	●	○	○		○
	500	○	○		○	○			○
	600	○							
	750								

(continúa en la página siguiente)

Especificaciones técnicas de los garfios Orange Peel

Compatibilidad – excavadoras de ruedas (continuación)

1800 kg/m³ (3000 lb/yd³)
 1200 kg/m³ (2000 lb/yd³)
 600 kg/m³ (1000 lb/yd³)
 Sin compatibilidad

M318F (continuación)

Tren de rodaje		Hoja trasera							
Contrapeso		3,9 tm							
Tipo de pluma		1 PC				VA			
Longitud del brazo		2,10 m (6'11")	2,40 m (7'10")	2,60 m (8'6")	3,10 m (10'2")	2,10 m (6'11")	2,40 m (7'10")	2,60 m (8'6")	3,10 m (10'2")
GSH420	500	●	●	○	●	○	○	○	○
	600	○	○	○	○	○	○		○
	750	○			○				
GSH520	500	○	○	○	○	○			○
	600	○			○				
	750								
GSV520 GC	400	●	●	●	●	●	●	●	●
	500	●	○	○	●	○	○	○	○
	600	○	○	○	○	○			○
	750	○							
GSV520	400	●	●	●	●	●	○	○	●
	500	●	○	○	○	○	○	○	○
	600	○	○		○	○			○
	750								

M318

Tren de rodaje		Hoja delantera; estabilizadores traseros					
Contrapeso		3,7 tm					
Tipo de pluma		VA			1 PC		
Longitud del brazo		2,20 m (7'3")	2,25 m (7'5")	2,90 m (9'6")	2,20 m (7'3")	2,25 m (7'5")	2,90 m (9'6")
GSH420	500	●	●	●	●	●	●
	600	●	●	●	●	●	●
	750	●	●	○	●	●	○
GSH520	500	●	●	●	●	●	●
	600	●	●	○	●	●	○
	750	●	●		●	●	○
GSV520 GC	400	●	●	●	●	●	●
	500	●	●	●	●	●	●
	600	●	●	●	●	●	●
	750	●	●	○	●	●	○
GSV520	400	●	●	●	●	●	●
	500	●	●	●	●	●	●
	600	●	●	○	●	●	●
	750	●	●	○	●	●	○

(continúa en la página siguiente)

Especificaciones técnicas de los garfios Orange Peel

Compatibilidad – excavadoras de ruedas (continuación)

1800 kg/m³ (3000 lb/yd³)
 1200 kg/m³ (2000 lb/yd³)
 600 kg/m³ (1000 lb/yd³)
 Sin compatibilidad

M318 (continuación)

Tren de rodaje		Hoja delantera; estabilizadores traseros					
Contrapeso		4,2 tm					
Tipo de pluma		VA			1 PC		
Longitud del brazo		2,20 m (7'3")	2,25 m (7'5")	2,90 m (9'6")	2,20 m (7'3")	2,25 m (7'5")	2,90 m (9'6")
GSH420	500	●	●	●	●	●	●
	600	●	●	●	●	●	●
	750	●	●	○	●	●	○
GSH520	500	●	●	●	●	●	●
	600	●	●	○	●	●	○
	750	●	●	○	●	●	○
GSV520 GC	400	●	●	●	●	●	●
	500	●	●	●	●	●	●
	600	●	●	●	●	●	●
GSV520	750	●	●	○	●	●	○
	400	●	●	●	●	●	●
	500	●	●	●	●	●	●
GSV520	600	●	●	○	●	●	●
	750	●	●	○	●	●	○

M318 (continuación)

Tren de rodaje		Estabilizadores delanteros y traseros					
Contrapeso		3,7 tm					
Tipo de pluma		VA			1 PC		
Longitud del brazo		2,20 m (7'3")	2,25 m (7'5")	2,90 m (9'6")	2,20 m (7'3")	2,25 m (7'5")	2,90 m (9'6")
GSH420	500	●	●	●	●	●	●
	600	●	●	●	●	●	●
	750	●	●	○	●	●	○
GSH520	500	●	●	●	●	●	●
	600	●	●	○	●	●	○
	750	●	●	○	●	●	○
GSV520 GC	400	●	●	●	●	●	●
	500	●	●	●	●	●	●
	600	●	●	●	●	●	●
GSV520	750	●	●	○	●	●	○
	400	●	●	●	●	●	●
	500	●	●	●	●	●	●
GSV520	600	●	●	○	●	●	●
	750	●	●	○	●	●	○

(continúa en la página siguiente)

Especificaciones técnicas de los garfios Orange Peel

Compatibilidad – excavadoras de ruedas (continuación)

1800 kg/m³ (3000 lb/yd³)
 1200 kg/m³ (2000 lb/yd³)
 600 kg/m³ (1000 lb/yd³)
 Sin compatibilidad

M318 (continuación)

Tren de rodaje		Estabilizadores delanteros y traseros					
Contrapeso		4,2 tm					
Tipo de pluma		VA			1 PC		
Longitud del brazo		2,20 m (7'3")	2,25 m (7'5")	2,90 m (9'6")	2,20 m (7'3")	2,25 m (7'5")	2,90 m (9'6")
GSH420	500	●	●	●	●	●	●
	600	●	●	●	●	●	●
	750	●	●	○	●	●	○
GSH520	500	●	●	●	●	●	●
	600	●	●	○	●	●	○
	750	●	●	●	●	●	○
GSV520 GC	400	●	●	●	●	●	●
	500	●	●	●	●	●	●
	600	●	●	●	●	●	●
	750	●	●	○	●	●	○
GSV520	400	●	●	●	●	●	●
	500	●	●	●	●	●	●
	600	●	●	○	●	●	●
	750	●	●	○	●	●	○

M318 (continuación)

Tren de rodaje		Estabilizadores delanteros; hoja trasera (tren de rodaje ancho)					
Contrapeso		3,7 tm					
Tipo de pluma		VA			1 PC		
Longitud del brazo		2,20 m (7'3")	2,25 m (7'5")	2,90 m (9'6")	2,20 m (7'3")	2,25 m (7'5")	2,90 m (9'6")
GSH420	500	●	●	●	●	●	●
	600	●	●	●	●	●	●
	750	●	●	○	●	●	○
GSH520	500	●	●	●	●	●	●
	600	●	●	○	●	●	○
	750	●	●	●	●	●	○
GSV520 GC	400	●	●	●	●	●	●
	500	●	●	●	●	●	●
	600	●	●	●	●	●	●
	750	●	●	○	●	●	○
GSV520	400	●	●	●	●	●	●
	500	●	●	●	●	●	●
	600	●	●	○	●	●	●
	750	●	●	○	●	●	○

(continúa en la página siguiente)

Especificaciones técnicas de los garfios Orange Peel

Compatibilidad – excavadoras de ruedas (continuación)

1800 kg/m³ (3000 lb/yd³)
 1200 kg/m³ (2000 lb/yd³)
 600 kg/m³ (1000 lb/yd³)
 Sin compatibilidad

M318 (continuación)

Tren de rodaje		Estabilizadores delanteros; hoja trasera (tren de rodaje ancho)					
Contrapeso		4,2 tm					
Tipo de pluma		VA			1 PC		
Longitud del brazo		2,20 m (7'3")	2,25 m (7'5")	2,90 m (9'6")	2,20 m (7'3")	2,25 m (7'5")	2,90 m (9'6")
GSH420	500	●	●	●	●	●	●
	600	●	●	●	●	●	●
	750	●	●	○	●	●	○
GSH520	500	●	●	●	●	●	●
	600	●	●	○	●	●	○
	750	●	●		●	●	○
GSV520 GC	400	●	●	●	●	●	●
	500	●	●	●	●	●	●
	600	●	●	●	●	●	●
	750	●	●	○	●	●	○
GSV520	400	●	●	●	●	●	●
	500	●	●	●	●	●	●
	600	●	●	○	●	●	●
	750	●	●	○	●	●	○

M318 (continuación)

Tren de rodaje		Estabilizadores frontales; hoja trasera (paralela)					
Contrapeso		3,7 tm					
Tipo de pluma		VA			1 PC		
Longitud del brazo		2,20 m (7'3")	2,25 m (7'5")	2,90 m (9'6")	2,20 m (7'3")	2,25 m (7'5")	2,90 m (9'6")
GSH420	500	●	●	●	●	●	●
	600	●	●	●	●	●	●
	750	●	●	○	●	●	○
GSH520	500	●	●	●	●	●	●
	600	●	●	○	●	●	○
	750	●	●		●	●	○
GSV520 GC	400	●	●	●	●	●	●
	500	●	●	●	●	●	●
	600	●	●	●	●	●	●
	750	●	●	○	●	●	○
GSV520	400	●	●	●	●	●	●
	500	●	●	●	●	●	●
	600	●	●	○	●	●	●
	750	●	●	○	●	●	○

(continúa en la página siguiente)

Especificaciones técnicas de los garfios Orange Peel

Compatibilidad – excavadoras de ruedas (continuación)

1800 kg/m³ (3000 lb/yd³)
 1200 kg/m³ (2000 lb/yd³)
 600 kg/m³ (1000 lb/yd³)
 Sin compatibilidad

M318 (continuación)

Tren de rodaje		Estabilizadores frontales; hoja trasera (paralela)					
Contrapeso		4,2 tm					
Tipo de pluma		VA			1 PC		
Longitud del brazo		2,20 m (7'3")	2,25 m (7'5")	2,90 m (9'6")	2,20 m (7'3")	2,25 m (7'5")	2,90 m (9'6")
GSH420	500	●	●	●	●	●	●
	600	●	●	●	●	●	●
	750	●	●	○	●	●	○
GSH520	500	●	●	●	●	●	●
	600	●	●	○	●	●	○
	750	●	●		●	●	○
GSV520 GC	400	●	●	●	●	●	●
	500	●	●	●	●	●	●
	600	●	●	●	●	●	●
	750	●	●	○	●	●	○
GSV520	400	●	●	●	●	●	●
	500	●	●	●	●	●	●
	600	●	●	○	●	●	●
	750	●	●	○	●	●	○

M318 (continuación)

Tren de rodaje		Estabilizadores frontales; hoja trasera (radial)					
Contrapeso		3,7 tm					
Tipo de pluma		VA			1 PC		
Longitud del brazo		2,20 m (7'3")	2,25 m (7'5")	2,90 m (9'6")	2,20 m (7'3")	2,25 m (7'5")	2,90 m (9'6")
GSH420	500	●	●	●	●	●	●
	600	●	●	●	●	●	●
	750	●	●	○	●	●	○
GSH520	500	●	●	●	●	●	●
	600	●	●	○	●	●	○
	750	●	●		●	●	○
GSV520 GC	400	●	●	●	●	●	●
	500	●	●	●	●	●	●
	600	●	●	●	●	●	●
	750	●	●	○	●	●	○
GSV520	400	●	●	●	●	●	●
	500	●	●	●	●	●	●
	600	●	●	○	●	●	●
	750	●	●	○	●	●	○

(continúa en la página siguiente)

Especificaciones técnicas de los garfios Orange Peel

Compatibilidad – excavadoras de ruedas (continuación)

1800 kg/m³ (3000 lb/yd³)
 1200 kg/m³ (2000 lb/yd³)
 600 kg/m³ (1000 lb/yd³)
 Sin compatibilidad

M318 (continuación)

Tren de rodaje		Estabilizadores frontales; hoja trasera (radial)					
Contrapeso		4,2 tm					
Tipo de pluma		VA			1 PC		
Longitud del brazo		2,20 m (7'3")	2,25 m (7'5")	2,90 m (9'6")	2,20 m (7'3")	2,25 m (7'5")	2,90 m (9'6")
GSH420	500	●	●	●	●	●	●
	600	●	●	●	●	●	●
	750	●	●	○	●	●	○
GSH520	500	●	●	●	●	●	●
	600	●	●	○	●	●	○
	750	●	●		●	●	○
GSV520 GC	400	●	●	●	●	●	●
	500	●	●	●	●	●	●
	600	●	●	●	●	●	●
	750	●	●	○	●	●	○
GSV520	400	●	●	●	●	●	●
	500	●	●	●	●	●	●
	600	●	●	○	●	●	●
	750	●	●	○	●	●	○

M318 (continuación)

Tren de rodaje		Hoja trasera (paralela)					
Contrapeso		3,7 tm					
Tipo de pluma		VA			1 PC		
Longitud del brazo		2,20 m (7'3")	2,25 m (7'5")	2,90 m (9'6")	2,20 m (7'3")	2,25 m (7'5")	2,90 m (9'6")
GSH420	500	○	○	○	●	○	○
	600	○	○		○	○	
	750				○		
GSH520	500	○			○	○	
	600				○		
	750						
GSV520 GC	400	●	●	○	●	●	●
	500	○	○	○	●	○	○
	600	○	○		○	○	
	750						
GSV520	400	●	○	○	●	●	○
	500	○	○		○	○	○
	600	○			○	○	
	750						

(continúa en la página siguiente)

Especificaciones técnicas de los garfios Orange Peel

Compatibilidad – excavadoras de ruedas (continuación)

1800 kg/m³ (3000 lb/yd³)
 1200 kg/m³ (2000 lb/yd³)
 600 kg/m³ (1000 lb/yd³)
 Sin compatibilidad

M318 (continuación)

Tren de rodaje		Hoja trasera (paralela)					
Contrapeso		4,2 tm					
Tipo de pluma		VA			1 PC		
Longitud del brazo		2,20 m (7'3")	2,25 m (7'5")	2,90 m (9'6")	2,20 m (7'3")	2,25 m (7'5")	2,90 m (9'6")
GSH420	500	●	●	○	●	●	●
	600	○	○	○	●	○	○
	750	○			○	○	
GSH520	500	○	○		●	○	○
	600	○			○	○	
	750						
GSV520 GC	400	●	●	●	●	●	●
	500	●	●	○	●	●	○
	600	○	○	○	●	○	○
	750	○			○	○	
GSV520	400	●	●	●	●	●	●
	500	●	○	○	●	●	○
	600	○	○		○	○	○
	750				○		

M318 (continuación)

Tren de rodaje		Hoja trasera (radial)					
Contrapeso		3,7 tm					
Tipo de pluma		VA			1 PC		
Longitud del brazo		2,20 m (7'3")	2,25 m (7'5")	2,90 m (9'6")	2,20 m (7'3")	2,25 m (7'5")	2,90 m (9'6")
GSH420	500	○	○	○	●	○	○
	600	○	○		○	○	
	750				○		
GSH520	500	○			○	○	
	600				○		
	750						
GSV520 GC	400	●	●	○	●	●	●
	500	○	○	○	●	○	○
	600	○	○		○	○	
	750						
GSV520	400	●	●	○	●	●	○
	500	○	○		○	○	○
	600	○			○	○	
	750						

(continúa en la página siguiente)

Especificaciones técnicas de los garfios Orange Peel

Compatibilidad – excavadoras de ruedas (continuación)

1800 kg/m³ (3000 lb/yd³)
 1200 kg/m³ (2000 lb/yd³)
 600 kg/m³ (1000 lb/yd³)
 Sin compatibilidad

M318 (continuación)

Tren de rodaje		Hoja trasera (radial)					
Contrapeso		4,2 tm					
Tipo de pluma		VA			1 PC		
Longitud del brazo		2,20 m (7'3")	2,25 m (7'5")	2,90 m (9'6")	2,20 m (7'3")	2,25 m (7'5")	2,90 m (9'6")
GSH420	500	●	●	○	●	●	●
	600	○	○	○	●	○	○
	750	○	○		○	○	
GSH520	500	○	○		●	○	○
	600	○			○	○	
	750						
GSV520 GC	400	●	●	●	●	●	●
	500	●	●	○	●	●	○
	600	○	○	○	●	○	○
	750	○			○	○	
GSV520	400	●	●	●	●	●	●
	500	●	○	○	●	●	○
	600	○	○		○	○	○
	750				○		

M318 (continuación)

Tren de rodaje		Hoja trasera (tren de rodaje ancho)					
Contrapeso		3,7 tm					
Tipo de pluma		VA			1 PC		
Longitud del brazo		2,20 m (7'3")	2,25 m (7'5")	2,90 m (9'6")	2,20 m (7'3")	2,25 m (7'5")	2,90 m (9'6")
GSH420	500	●	●	○	●	●	●
	600	●	○	○	●	●	○
	750	○	○		○	○	
GSH520	500	○	○	○	●	○	○
	600	○	○		○	○	
	750				○		
GSV520 GC	400	●	●	●	●	●	●
	500	●	●	○	●	●	●
	600	○	○	○	●	○	○
	750	○			○	○	
GSV520	400	●	●	●	●	●	●
	500	●	●	○	●	●	○
	600	○	○		○	○	○
	750	○			○	○	

(continúa en la página siguiente)

Especificaciones técnicas de los garfios Orange Peel

Compatibilidad – excavadoras de ruedas (continuación)

1800 kg/m³ (3000 lb/yd³)
 1200 kg/m³ (2000 lb/yd³)
 600 kg/m³ (1000 lb/yd³)
 Sin compatibilidad

M318 (continuación)

Tren de rodaje		Hoja trasera (tren de rodaje ancho)					
Contrapeso		4,2 tm					
Tipo de pluma		VA			1 PC		
Longitud del brazo		2,20 m (7'3")	2,25 m (7'5")	2,90 m (9'6")	2,20 m (7'3")	2,25 m (7'5")	2,90 m (9'6")
GSH420	500	●	●	●	●	●	●
	600	●	●	○	●	●	●
	750	○	○	○	○	○	○
GSH520	500	●	●	○	●	●	○
	600	○	○	○	●	○	○
	750	○			○	○	
GSV520 GC	400	●	●	●	●	●	●
	500	●	●	●	●	●	●
	600	●	●	○	●	●	○
	750	○	○	○	○	○	○
GSV520	400	●	●	●	●	●	●
	500	●	●	●	●	●	●
	600	●	○	○	●	●	○
	750	○	○		○	○	○

M320D2

Tren de rodaje		Estabilizadores delanteros y traseros				Estabilizadores delanteros; hoja trasera			
Contrapeso		4,0 tm				4,0 tm			
Tipo de pluma		1 PC		VA		1 PC		VA	
Longitud del brazo		2,50 m (8'2")	2,80 m (9'2")	2,50 m (8'2")	2,80 m (9'2")	2,50 m (8'2")	2,80 m (9'2")	2,50 m (8'2")	2,80 m (9'2")
GSH420	500	●	●	●	●	●	●	●	●
	600	●	●	●	●	●	●	●	●
	750	●	●	●	●	●	●	●	●
GSH425	750	●	○	○	○	●	○	○	○
	950	○	○	○		○	○	○	
	1150	○				○			
GSH520	500	●	●	●	●	●	●	●	●
	600	●	●	●	●	●	●	●	●
	750	●	●	●	○	●	●	●	○
GSH525	750	○		○		○		○	
	950	○				○			
GSV520 GC	400	●	●	●	●	●	●	●	●
	500	●	●	●	●	●	●	●	●
	600	●	●	●	●	●	●	●	●
	750	●	●	●	○	●	●	●	○
GSV520	400	●	●	●	●	●	●	●	●
	500	●	●	●	●	●	●	●	●
	600	●	●	●	●	●	●	●	●
	750	●	●	●	○	●	●	●	○
GSV525	600	●	○	●	○	●	○	●	○
	750	●	○	○		●	○	○	
	950	○				○			
	1150								

(continúa en la página siguiente)

Especificaciones técnicas de los garfios Orange Peel

Compatibilidad – excavadoras de ruedas (continuación)

1800 kg/m³ (3000 lb/yd³)
 1200 kg/m³ (2000 lb/yd³)
 600 kg/m³ (1000 lb/yd³)
 Sin compatibilidad

M320D2 (continuación)

Tren de rodaje		Hoja trasera			
Contrapeso		4,0 tm			
Tipo de pluma		1 PC		VA	
Longitud del brazo		2,50 m (8'2")	2,80 m (9'2")	2,50 m (8'2")	2,80 m (9'2")
GSH420	500	●	○	●	○
	600	○	○	○	○
	750	○		○	
GSH425	750				
	950				
	1150				
GSH520	500	○	○	○	○
	600	○			
	750				
GSH525	750				
	950				
	400	●	●	●	●
GSV520 GC	500	●	○	●	○
	600	○	○	○	○
	750				
	400	●	●	●	●
GSV520	500	○	○	○	○
	600	○	○	○	○
	750				
	600				
GSV525	750				
	950				
	1150				

(continúa en la página siguiente)

Especificaciones técnicas de los garfios Orange Peel

Compatibilidad – excavadoras de ruedas (continuación)

1800 kg/m³ (3000 lb/yd³)
 1200 kg/m³ (2000 lb/yd³)
 600 kg/m³ (1000 lb/yd³)
 Sin compatibilidad

M320F

Tren de rodaje		Estabilizadores delanteros y traseros							
		3,7 tm			4,2 tm				
Contrapeso		1 PC			VA			1 PC	
Tipo de pluma		1 PC			VA			1 PC	
Longitud del brazo		2,50 m (8'2")	2,80 m (9'2")	3,30 m (10'10")	2,50 m (8'2")	2,80 m (9'2")	3,30 m (10'10")	2,50 m (8'2")	2,80 m (9'2")
GSH420	500	●	●	●	●	●	●	●	●
	600	●	●	●	●	●	●	●	●
	750	●	●	●	●	●	●	●	●
GSH425	750	●	●	●	●	○	●	●	●
	950	●	○	●	○	○	○	●	○
	1150	○	○	○	○		○	○	○
GSH520	500	●	●	●	●	●	●	●	●
	600	●	●	●	●	●	●	●	●
	750	●	●	●	●	●	●	●	●
GSH525	750	●	○	●	●	○	●	●	○
	950	○		○	○		○	○	
	1150	○		○				○	
GSV520 GC	400	●	●	●	●	●	●	●	●
	500	●	●	●	●	●	●	●	●
	600	●	●	●	●	●	●	●	●
	750	●	●	●	●	●	●	●	●
GSV520	400	●	●	●	●	●	●	●	●
	500	●	●	●	●	●	●	●	●
	600	●	●	●	●	●	●	●	●
	750	●	●	●	●	●	●	●	●
GSV525	600	●	●	●	●	○	●	●	●
	750	●	○	●	●	○	●	●	○
	950	●	○	○	○		○	●	○
	1150	○		○			○	○	

(continúa en la página siguiente)

Especificaciones técnicas de los garfios Orange Peel

Compatibilidad – excavadoras de ruedas (continuación)

1800 kg/m³ (3000 lb/yd³)
 1200 kg/m³ (2000 lb/yd³)
 600 kg/m³ (1000 lb/yd³)
 Sin compatibilidad

M320F (continuación)

Tren de rodaje	Estabilizadores delanteros y traseros				Estabilizadores delanteros; hoja trasera			
Contrapeso	4,2 tm				3,7 tm			
Tipo de pluma	1 PC	VA			1 PC			VA
Longitud del brazo	3,30 m (10'10")	2,50 m (8'2")	2,80 m (9'2")	3,30 m (10'10")	2,50 m (8'2")	2,80 m (9'2")	3,30 m (10'10")	2,50 m (8'2")
GSH420	500	●	●	●	●	●	●	●
	600	●	●	●	●	●	●	●
	750	●	●	●	●	●	●	●
GSH425	750	●	●	○	●	○	○	○
	950	●	○	○	○	○	○	○
	1150	○	○		○			
GSH520	500	●	●	●	●	●	●	●
	600	●	●	●	●	●	●	●
	750	●	●	●	●	●	○	●
GSH525	750	●	●	○	●	○	○	○
	950	○	○		○			
	1150	○						
GSV520 GC	400	●	●	●	●	●	●	●
	500	●	●	●	●	●	●	●
	600	●	●	●	●	●	●	●
	750	●	●	●	●	●	●	●
GSV520	400	●	●	●	●	●	●	●
	500	●	●	●	●	●	●	●
	600	●	●	●	●	●	●	●
	750	●	●	●	●	●	●	●
GSV525	600	●	●	○	●	●	○	●
	750	●	●	○	●	○	○	○
	950	○	○		○			
	1150	○			○			

(continúa en la página siguiente)

Especificaciones técnicas de los garfios Orange Peel

Compatibilidad – excavadoras de ruedas (continuación)

1800 kg/m³ (3000 lb/yd³)
 1200 kg/m³ (2000 lb/yd³)
 600 kg/m³ (1000 lb/yd³)
 Sin compatibilidad

M320F (continuación)

Tren de rodaje	Estabilizadores delanteros; hoja trasera							
Contrapeso	3,7 tm				4,2 tm			
Tipo de pluma	VA		1 PC			VA		
Longitud del brazo	2,80 m (9'2")	3,30 m (10'10")	2,50 m (8'2")	2,80 m (9'2")	3,30 m (10'10")	2,50 m (8'2")	2,80 m (9'2")	3,30 m (10'10")
GSH420	500	●	●	●	●	●	●	●
	600	●	●	●	●	●	●	●
	750	●	●	●	●	●	●	●
GSH425	750	○	●	●	●	●	●	○
	950		○	○	○	○	○	○
	1150			○		○	○	○
GSH520	500	●	●	●	●	●	●	●
	600	●	●	●	●	●	●	●
	750	○	●	●	●	●	●	●
GSH525	750		○	○	○	○	○	○
	950			○		○		○
	1150							
GSV520 GC	400	●	●	●	●	●	●	●
	500	●	●	●	●	●	●	●
	600	●	●	●	●	●	●	●
	750	●	●	●	●	●	●	●
GSV520	400	●	●	●	●	●	●	●
	500	●	●	●	●	●	●	●
	600	●	●	●	●	●	●	●
	750	●	●	●	●	●	●	●
GSV525	600	○	●	●	●	●	●	○
	750	○	○	○	○	●	○	●
	950			○		○	○	○
	1150							

(continúa en la página siguiente)

Especificaciones técnicas de los garfios Orange Peel

Compatibilidad – excavadoras de ruedas (continuación)

1800 kg/m³ (3000 lb/yd³)
 1200 kg/m³ (2000 lb/yd³)
 600 kg/m³ (1000 lb/yd³)
 Sin compatibilidad

M320F (continuación)

Tren de rodaje		Hoja trasera					
Contrapeso		3,7 tm					
Tipo de pluma		1 PC			VA		
Longitud del brazo		2,50 m (8'2")	2,80 m (9'2")	3,30 m (10'10")	2,50 m (8'2")	2,80 m (9'2")	3,30 m (10'10")
GSH420	500	○	○	●	○	○	●
	600	○		○	○		○
	750						
GSH425	750						
	950						
	1150						
GSH520	500			○			○
	600						
	750						
GSH525	750						
	950						
	1150						
GSV520 GC	400	●	○	●	●	○	●
	500	○	○	○	○	○	○
	600			○			○
	750						
GSV520	400	○	○	●	○	○	●
	500	○		○	○		○
	600			○			○
	750						
GSV525	600						
	750						
	950						
	1150						

(continúa en la página siguiente)

Especificaciones técnicas de los garfios Orange Peel

Compatibilidad – excavadoras de ruedas (continuación)

1800 kg/m³ (3000 lb/yd³)
 1200 kg/m³ (2000 lb/yd³)
 600 kg/m³ (1000 lb/yd³)
 Sin compatibilidad

M320F (continuación)

Tren de rodaje		Hoja trasera					
Contrapeso		4,2 tm					
Tipo de pluma		1 PC			VA		
Longitud del brazo		2,50 m (8'2")	2,80 m (9'2")	3,30 m (10'10")	2,50 m (8'2")	2,80 m (9'2")	3,30 m (10'10")
GSH420	500	●	○	●	●	○	●
	600	○	○	●	○	○	○
	750	○		○	○		○
GSH425	750						
	950						
	1150						
GSH520	500	○	○	●	○	○	○
	600	○		○	○		○
	750						
GSH525	750						
	950						
	1150						
GSV520 GC	400	●	●	●	●	●	●
	500	●	○	●	●	○	●
	600	○	○	○	○	○	○
	750			○			○
GSV520	400	●	●	●	●	●	●
	500	○	○	●	○	○	●
	600	○	○	○	○		○
	750			○			
GSV525	600						
	750						
	950						
	1150						

(continúa en la página siguiente)

Especificaciones técnicas de los garfios Orange Peel

Compatibilidad – excavadoras de ruedas (continuación)

1800 kg/m³ (3000 lb/yd³)
 1200 kg/m³ (2000 lb/yd³)
 600 kg/m³ (1000 lb/yd³)
 Sin compatibilidad

M320

Tren de rodaje		Estabilizadores delanteros y traseros							
		3,6 tm				4,2 tm			
Contrapeso		1 PC		VA		1 PC		VA	
Tipo de pluma		2,50 m (8'2")		2,90 m (9'6")		2,50 m (8'2")		2,90 m (9'6")	
Longitud del brazo		2,50 m (8'2")	2,90 m (9'6")	2,50 m (8'2")	2,90 m (9'6")	2,50 m (8'2")	2,90 m (9'6")	2,50 m (8'2")	2,90 m (9'6")
GSH420	500	●	●	●	●	●	●	●	●
	600	●	●	●	●	●	●	●	●
	750	●	●	●	○	●	●	●	○
GSH425	750	●	●	●	○	●	●	●	○
	950	●	○	○		●	○	○	
	1150	○				○			
GSH520	500	●	●	●	●	●	●	●	●
	600	●	●	●	●	●	●	●	●
	750	●	●	●	○	●	●	●	○
GSH525	750								
	950	○				○			
	1150	○				○			
GSV520 GC	400	●	●	●	●	●	●	●	●
	500	●	●	●	●	●	●	●	●
	600	●	●	●	●	●	●	●	●
	750	●	●	●	○	●	●	●	○
GSV520	400	●	●	●	●	●	●	●	●
	500	●	●	●	●	●	●	●	●
	600	●	●	●	●	●	●	●	●
	750	●	●	●	○	●	●	●	○
GSV525	600	●	●	●	○	●	●	●	○
	750	●	○	○		●	○	○	
	950	○	○	○		●	○	○	
	1150	○				○			

(continúa en la página siguiente)

Especificaciones técnicas de los garfios Orange Peel

Compatibilidad – excavadoras de ruedas (continuación)

1800 kg/m³ (3000 lb/yd³)
 1200 kg/m³ (2000 lb/yd³)
 600 kg/m³ (1000 lb/yd³)
 Sin compatibilidad

M320 (continuación)

Tren de rodaje	Estabilizadores delanteros y traseros				Hoja delantera; estabilizadores traseros			
Contrapeso	4,8 tm		3,6 tm		3,6 tm		4,2 tm	
Tipo de pluma	1 PC		1 PC		VA		1 PC	
Longitud del brazo	2,50 m (8'2")	2,90 m (9'6")	2,50 m (8'2")	2,90 m (9'6")	2,50 m (8'2")	2,90 m (9'6")	2,50 m (8'2")	2,90 m (9'6")
GSH420	500	●	●	●	●	●	●	●
	600	●	●	●	●	●	●	●
	750	●	●	●	●	●	○	●
GSH425	750	●	●	○	○	●	○	○
	950	●	○	○		○		○
	1150	○						○
GSH520	500	●	●	●	●	●	●	●
	600	●	●	●	●	●	●	●
	750	●	●	●	○	●	○	●
GSH525	750							
	950	○						○
	1150	○						
GSV520 GC	400	●	●	●	●	●	●	●
	500	●	●	●	●	●	●	●
	600	●	●	●	●	●	●	●
	750	●	●	●	●	●	○	●
GSV520	400	●	●	●	●	●	●	●
	500	●	●	●	●	●	●	●
	600	●	●	●	●	●	●	●
	750	●	●	●	○	●	○	●
GSV525	600	●	●	●	○	●	○	●
	750	●	○	○		○		○
	950	●	○			○		○
	1150	○						

(continúa en la página siguiente)

Especificaciones técnicas de los garfios Orange Peel

Compatibilidad – excavadoras de ruedas (continuación)

1800 kg/m³ (3000 lb/yd³)
 1200 kg/m³ (2000 lb/yd³)
 600 kg/m³ (1000 lb/yd³)
 Sin compatibilidad

M320 (continuación)

Tren de rodaje	Hoja delantera; estabilizadores traseros				Estabilizadores delanteros; hoja trasera (tren de rodaje ancho)			
Contrapeso	4,2 tm		4,8 tm		3,6 tm			
Tipo de pluma	VA		1 PC		1 PC		VA	
Longitud del brazo	2,50 m (8'2")	2,90 m (9'6")	2,50 m (8'2")	2,90 m (9'6")	2,50 m (8'2")	2,90 m (9'6")	2,50 m (8'2")	2,90 m (9'6")
GSH420	500	●	●	●	●	●	●	●
	600	●	●	●	●	●	●	●
	750	●	○	●	●	●	●	○
GSH425	750	●	○	●	●	○	○	○
	950	○		●	○	○		○
	1150			○				
GSH520	500	●	●	●	●	●	●	●
	600	●	●	●	●	●	●	●
	750	●	○	●	●	●	○	○
GSH525	750							
	950			○				
	1150							
GSV520 GC	400	●	●	●	●	●	●	●
	500	●	●	●	●	●	●	●
	600	●	●	●	●	●	●	●
	750	●	○	●	●	●	●	○
GSV520	400	●	●	●	●	●	●	●
	500	●	●	●	●	●	●	●
	600	●	●	●	●	●	●	●
	750	●	○	●	●	●	●	○
GSV525	600	●	○	●	●	●	○	○
	750	○		●	○	○	○	
	950	○		○	○			○
	1150			○				

(continúa en la página siguiente)

Especificaciones técnicas de los garfios Orange Peel

Compatibilidad – excavadoras de ruedas (continuación)

1800 kg/m³ (3000 lb/yd³)
 1200 kg/m³ (2000 lb/yd³)
 600 kg/m³ (1000 lb/yd³)
 Sin compatibilidad

M320 (continuación)

Tren de rodaje	Estabilizadores delanteros; hoja trasera (tren de rodaje ancho)						Estabilizadores delanteros; hoja trasera (paralela)	
	4,2 tm				4,8 tm		3,6 tm	
	1 PC		VA		1 PC		1 PC	
Longitud del brazo	2,50 m (8'2")	2,90 m (9'6")	2,50 m (8'2")	2,90 m (9'6")	2,50 m (8'2")	2,90 m (9'6")	2,50 m (8'2")	2,90 m (9'6")
GSH420	500	●	●	●	●	●	●	●
	600	●	●	●	●	●	●	●
	750	●	●	●	○	●	●	●
GSH425	750	●	●	●	○	●	●	○
	950	○	○	○		●	○	○
	1150	○				○		
GSH520	500	●	●	●	●	●	●	●
	600	●	●	●	●	●	●	●
	750	●	●	●	○	●	●	○
GSH525	750							
	950	○				○		
	1150					○		
GSV520 GC	400	●	●	●	●	●	●	●
	500	●	●	●	●	●	●	●
	600	●	●	●	●	●	●	●
	750	●	●	●	○	●	●	○
GSV520	400	●	●	●	●	●	●	●
	500	●	●	●	●	●	●	●
	600	●	●	●	●	●	●	●
	750	●	●	●	○	●	●	○
GSV525	600	●	●	●	○	●	●	○
	750	●	○	○		●	○	○
	950	○		○		○	○	
	1150					○		

(continúa en la página siguiente)

Especificaciones técnicas de los garfios Orange Peel

Compatibilidad – excavadoras de ruedas (continuación)

1800 kg/m³ (3000 lb/yd³)
 1200 kg/m³ (2000 lb/yd³)
 600 kg/m³ (1000 lb/yd³)
 Sin compatibilidad

M320 (continuación)

Tren de rodaje		Estabilizadores frontales; hoja trasera (paralela)							
		3,6 tm		4,2 tm				4,8 tm	
Contrapeso		VA		1 PC		VA		1 PC	
Tipo de pluma		VA		1 PC		VA		1 PC	
Longitud del brazo		2,50 m (8'2")	2,90 m (9'6")	2,50 m (8'2")	2,90 m (9'6")	2,50 m (8'2")	2,90 m (9'6")	2,50 m (8'2")	2,90 m (9'6")
GSH420	500	●	●	●	●	●	●	●	●
	600	●	●	●	●	●	●	●	●
	750	●	○	●	●	●	○	●	●
GSH425	750	●	○	●	○	●	○	●	●
	950	○		○	○	○		○	○
	1150							○	
GSH520	500	●	●	●	●	●	●	●	●
	600	●	●	●	●	●	●	●	●
	750	●	○	●	●	●	○	●	●
GSH525	750								
	950							○	
	1150								
GSV520 GC	400	●	●	●	●	●	●	●	●
	500	●	●	●	●	●	●	●	●
	600	●	●	●	●	●	●	●	●
	750	●	○	●	●	●	○	●	●
GSV520	400	●	●	●	●	●	●	●	●
	500	●	●	●	●	●	●	●	●
	600	●	●	●	●	●	●	●	●
	750	●	○	●	●	●	○	●	●
GSV525	600	●	○	●	○	●	○	●	●
	750	○		○	○	○		●	○
	950	○		○		○		○	○
	1150								

(continúa en la página siguiente)

Especificaciones técnicas de los garfios Orange Peel

Compatibilidad – excavadoras de ruedas (continuación)

1800 kg/m³ (3000 lb/yd³)
 1200 kg/m³ (2000 lb/yd³)
 600 kg/m³ (1000 lb/yd³)
 Sin compatibilidad

M320 (continuación)

Tren de rodaje		Estabilizadores frontales; hoja trasera (radial)							
Contrapeso		3,6 tm				4,2 tm			
Tipo de pluma		1 PC		VA		1 PC		VA	
Longitud del brazo		2,50 m (8'2")	2,90 m (9'6")	2,50 m (8'2")	2,90 m (9'6")	2,50 m (8'2")	2,90 m (9'6")	2,50 m (8'2")	2,90 m (9'6")
GSH420	500	●	●	●	●	●	●	●	●
	600	●	●	●	●	●	●	●	●
	750	●	●	●	○	●	●	●	○
GSH425	750	○	○	●	○	●	○	●	○
	950	○		○		○	○	○	
	1150								
GSH520	500	●	●	●	●	●	●	●	●
	600	●	●	●	●	●	●	●	●
	750	○	○	●	○	●	●	●	○
GSH525	750								
	950								
	1150								
GSV520 GC	400	●	●	●	●	●	●	●	●
	500	●	●	●	●	●	●	●	●
	600	●	●	●	●	●	●	●	●
	750	●	○	●	○	●	●	●	○
GSV520	400	●	●	●	●	●	●	●	●
	500	●	●	●	●	●	●	●	●
	600	●	●	●	●	●	●	●	●
	750	●	○	●	○	●	●	●	○
GSV525	600	○	○	●	○	●	○	●	○
	750	○		○		○	○	○	
	950			○		○		○	
	1150								

(continúa en la página siguiente)

Especificaciones técnicas de los garfios Orange Peel

Compatibilidad – excavadoras de ruedas (continuación)

1800 kg/m³ (3000 lb/yd³)
 1200 kg/m³ (2000 lb/yd³)
 600 kg/m³ (1000 lb/yd³)
 Sin compatibilidad

M320 (continuación)

Tren de rodaje	Estabilizadores frontales; hoja trasera (radial)		Hoja trasera (paralela)						
	4,8 tm		3,6 tm				4,2 tm		
Contrapeso	1 PC		1 PC		VA		1 PC		
Tipo de pluma	1 PC		1 PC		VA		1 PC		
Longitud del brazo	2,50 m (8'2")	2,90 m (9'6")	2,50 m (8'2")	2,90 m (9'6")	2,50 m (8'2")	2,90 m (9'6")	2,50 m (8'2")	2,90 m (9'6")	
GSH420	500	●	●	○		○	○	○	○
	600	●	●			○		○	
	750	●	●						
GSH425	750	●	●						
	950	○	○						
	1150	○							
GSH520	500	●	●			○		○	
	600	●	●						
	750	●	●						
GSH525	750								
	950	○							
	1150								
GSV520 GC	400	●	●	○	○	●	○	●	●
	500	●	●	○		○	○	○	○
	600	●	●			○		○	
	750	●	●						
GSV520	400	●	●	○		●	○	●	○
	500	●	●			○		○	○
	600	●	●					○	
	750	●	●						
GSV525	600	●	●						
	750	●	○						
	950	○	○						
	1150								

(continúa en la página siguiente)

Especificaciones técnicas de los garfios Orange Peel

Compatibilidad – excavadoras de ruedas (continuación)

1800 kg/m³ (3000 lb/yd³)
 1200 kg/m³ (2000 lb/yd³)
 600 kg/m³ (1000 lb/yd³)
 Sin compatibilidad

M320 (continuación)

Tren de rodaje	Hoja trasera (paralela)				Hoja trasera (radial)			
	4,2 tm		4,8 tm		3,6 tm			
	VA		1 PC		1 PC		VA	
Longitud del brazo	2,50 m (8'2")	2,90 m (9'6")	2,50 m (8'2")	2,90 m (9'6")	2,50 m (8'2")	2,90 m (9'6")	2,50 m (8'2")	2,90 m (9'6")
GSH420	500	●	○	●	●	○	○	○
	600	○	○	○	○		○	
	750	○		○				
GSH425	750							
	950							
	1150							
GSH520	500	○	○	○	○		○	
	600	○		○				
	750							
GSH525	750							
	950							
	1150							
GSV520 GC	400	●	●	●	●	○	○	●
	500	●	○	●	●	○		○
	600	○	○	○	○			○
	750	○		○				
GSV520	400	●	●	●	●	○		●
	500	●	○	●	○			○
	600	○	○	○	○			
	750			○				
GSV525	600							
	750							
	950							
	1150							

(continúa en la página siguiente)

Especificaciones técnicas de los garfios Orange Peel

Compatibilidad – excavadoras de ruedas (continuación)

1800 kg/m³ (3000 lb/yd³)
 1200 kg/m³ (2000 lb/yd³)
 600 kg/m³ (1000 lb/yd³)
 Sin compatibilidad

M320 (continuación)

Tren de rodaje	Hoja trasera (paralela)						Hoja trasera (tren de rodaje ancho)		
Contrapeso	4,2 tm				4,8 tm		3,6 tm		
Tipo de pluma	1 PC		VA		1 PC		1 PC		
Longitud del brazo	2,50 m (8'2")	2,90 m (9'6")	2,50 m (8'2")	2,90 m (9'6")	2,50 m (8'2")	2,90 m (9'6")	2,50 m (8'2")	2,90 m (9'6")	
GSH420	500	○	○	●	○	●	●	○	○
	600	○		○	○	○	○	○	
	750			○		○			
GSH425	750								
	950								
	1150								
GSH520	500	○		○	○	○	○	○	
	600			○		○			
	750								
GSH525	750								
	950								
	1150								
GSV520 GC	400	●	●	●	●	●	●	●	●
	500	○	○	●	○	●	●	○	○
	600	○		○	○	○	○	○	
	750			○		○			
GSV520	400	●	○	●	●	●	●	●	○
	500	○	○	●	○	●	○	○	○
	600	○		○	○	○	○	○	
	750					○			
GSV525	600								
	750								
	950								
	1150								

(continúa en la página siguiente)

Especificaciones técnicas de los garfios Orange Peel

Compatibilidad – excavadoras de ruedas (continuación)

1800 kg/m³ (3000 lb/yd³)
 1200 kg/m³ (2000 lb/yd³)
 600 kg/m³ (1000 lb/yd³)
 Sin compatibilidad

M320 (continuación)

Tren de rodaje		Hoja trasera (tren de rodaje ancho)							
Contrapeso		3,6 tm		4,2 tm				4,8 tm	
Tipo de pluma		VA		1 PC		VA		1 PC	
Longitud del brazo		2,50 m (8'2")	2,90 m (9'6")	2,50 m (8'2")	2,90 m (9'6")	2,50 m (8'2")	2,90 m (9'6")	2,50 m (8'2")	2,90 m (9'6")
GSH420	500	●	●	●	●	●	●	●	●
	600	○	○	●	○	●	●	●	●
	750	○		○		○	○	○	○
GSH425	750								
	950								
	1150								
GSH520	500	○	○	○	○		○		
	600	○		○		○	○	○	○
	750					○		○	
GSH525	750								
	950								
	1150								
GSV520 GC	400	●	●	●	●	●	●	●	●
	500	●	○	●	●	●	●	●	●
	600	○	○	○	○	●	○	●	●
	750	○		○		○	○	○	○
GSV520	400	●	●	●	●	●	●	●	●
	500	●	○	●	○	●	●	●	●
	600	○	○	○	○	●	○	●	○
	750			○		○	○	○	○
GSV525	600								
	750								
	950								
	1150								

(continúa en la página siguiente)

Especificaciones técnicas de los garfios Orange Peel

Compatibilidad – excavadoras de ruedas (continuación)

1800 kg/m³ (3000 lb/yd³)
 1200 kg/m³ (2000 lb/yd³)
 600 kg/m³ (1000 lb/yd³)
 Sin compatibilidad

M322D2

Tren de rodaje		Estabilizadores delanteros y traseros							
		3,9 tm			4,4 tm				
Contrapeso		1 PC			VA			1 PC	
Tipo de pluma		1 PC			VA			1 PC	
Longitud del brazo		2,20 m (7'3")	2,50 m (8'2")	2,90 m (9'6")	2,20 m (7'3")	2,50 m (8'2")	2,90 m (9'6")	2,20 m (7'3")	2,50 m (8'2")
GSH420	500	●	●	●	●	●	●	●	●
	600	●	●	●	●	●	●	●	●
	750	●	●	○	●	●	○	●	●
GSH425	750	●	○		●	○		●	○
	950	●	○		○	○		●	○
	1150	○			○			○	
GSH520	500	●	●	●	●	●	●	●	●
	600	●	●	○	●	●	○	●	●
	750	●	●	○	●	●		●	●
GSH525	750	●	○		●	○		●	○
	950	○			○			○	
	1150								
GSV520 GC	400	●	●	●	●	●	●	●	●
	500	●	●	●	●	●	●	●	●
	600	●	●	●	●	●	●	●	●
	750	●	●	○	●	●	○	●	●
GSV520	400	●	●	●	●	●	●	●	●
	500	●	●	●	●	●	●	●	●
	600	●	●	●	●	●	○	●	●
	750	●	●	○	●	●	○	●	●
GSV525	600	●	●		●	●		●	●
	750	●	○		●	○		●	○
	950	○			○			○	
	1150	○						○	

(continúa en la página siguiente)

Especificaciones técnicas de los garfios Orange Peel

Compatibilidad – excavadoras de ruedas (continuación)

1800 kg/m³ (3000 lb/yd³)
 1200 kg/m³ (2000 lb/yd³)
 600 kg/m³ (1000 lb/yd³)
 Sin compatibilidad

M322D2 (continuación)

Tren de rodaje		Estabilizadores delanteros y traseros						
Contrapeso		4,4 tm				5,4 tm		
Tipo de pluma		1 PC	VA		1 PC	VA		
Longitud del brazo		2,90 m (9'6")	2,20 m (7'3")	2,50 m (8'2")	2,90 m (9'6")	2,20 m (7'3")	2,90 m (9'6")	2,20 m (7'3")
GSH420	500	●	●	●	●	●	●	●
	600	●	●	●	●	●	●	●
	750	○	●	●	○	●	○	●
GSH425	750		●	○		●	○	●
	950		○	○		●	○	○
	1150		○			○		○
GSH520	500	●	●	●	●	●	●	●
	600	○	●	●	○	●	○	●
	750	○	●	●		●	○	●
GSH525	750		●	○		●	○	●
	950		○			○		○
	1150							
GSV520 GC	400	●	●	●	●	●	●	●
	500	●	●	●	●	●	●	●
	600	●	●	●	●	●	●	●
	750	○	●	●	○	●	○	●
GSV520	400	●	●	●	●	●	●	●
	500	●	●	●	●	●	●	●
	600	●	●	●	○	●	●	●
	750	○	●	●	○	●	○	●
GSV525	600		●	●		●	●	●
	750		●	○		●	○	●
	950		○			○		○
	1150					○		

(continúa en la página siguiente)

Especificaciones técnicas de los garfios Orange Peel

Compatibilidad – excavadoras de ruedas (continuación)

1800 kg/m³ (3000 lb/yard³)
 1200 kg/m³ (2000 lb/yard³)
 600 kg/m³ (1000 lb/yard³)
 Sin compatibilidad

M322D2 (continuación)

Tren de rodaje	Estabilizadores delanteros y traseros			Estabilizadores delanteros; hoja trasera				
Contrapeso	5,4 tm			3,9 tm				
Tipo de pluma	VA			1 PC		VA		
Longitud del brazo	2,50 m (8'2")	2,90 m (9'6")	2,20 m (7'3")	2,50 m (8'2")	2,90 m (9'6")	2,20 m (7'3")	2,50 m (8'2")	2,90 m (9'6")
GSH420	500	●	●	●	●	●	●	●
	600	●	●	●	●	●	●	●
	750	●	○	●	●	○	●	○
GSH425	750	○		●	○		●	○
	950	○		●	○		○	○
	1150			○			○	
GSH520	500	●	●	●	●	●	●	●
	600	●	○	●	●	○	●	○
	750	●		●	●	○	●	●
GSH525	750	○		●	○		●	○
	950			○			○	
	1150							
GSV520 GC	400	●	●	●	●	●	●	●
	500	●	●	●	●	●	●	●
	600	●	●	●	●	●	●	●
	750	●	○	●	●	○	●	○
GSV520	400	●	●	●	●	●	●	●
	500	●	●	●	●	●	●	●
	600	●	○	●	●	●	●	○
	750	●	○	●	●	○	●	○
GSV525	600	●		●	●		●	●
	750	○		●	○		●	○
	950			○			○	
	1150			○				

(continúa en la página siguiente)

Especificaciones técnicas de los garfios Orange Peel

Compatibilidad – excavadoras de ruedas (continuación)

1800 kg/m³ (3000 lb/yd³)
 1200 kg/m³ (2000 lb/yd³)
 600 kg/m³ (1000 lb/yd³)
 Sin compatibilidad

M322D2 (continuación)

Tren de rodaje		Estabilizadores delanteros; hoja trasera							
Contrapeso		4,4 tm					5,4 tm		
Tipo de pluma		1 PC			VA			1 PC	
Longitud del brazo		2,20 m (7'3")	2,50 m (8'2")	2,90 m (9'6")	2,20 m (7'3")	2,50 m (8'2")	2,90 m (9'6")	2,20 m (7'3")	2,50 m (8'2")
GSH420	500	●	●	●	●	●	●	●	●
	600	●	●	●	●	●	●	●	●
	750	●	●	○	●	●	○	●	●
GSH425	750	●	○		●	○		●	○
	950	●	○		○	○		●	○
	1150	○			○			○	
GSH520	500	●	●	●	●	●	●	●	●
	600	●	●	○	●	●	○	●	●
	750	●	●	○	●	●		●	●
GSH525	750	●	○		●	○		●	○
	950	○			○			○	
	1150								
GSV520 GC	400	●	●	●	●	●	●	●	●
	500	●	●	●	●	●	●	●	●
	600	●	●	●	●	●	●	●	●
	750	●	●	○	●	●	○	●	●
GSV520	400	●	●	●	●	●	●	●	●
	500	●	●	●	●	●	●	●	●
	600	●	●	●	●	●	○	●	●
	750	●	●	○	●	●	○	●	●
GSV525	600	●	●		●	●		●	●
	750	●	○		●	○		●	○
	950	○			○			○	
	1150	○						○	

(continúa en la página siguiente)

Especificaciones técnicas de los garfios Orange Peel

Compatibilidad – excavadoras de ruedas (continuación)

1800 kg/m³ (3000 lb/yd³)
 1200 kg/m³ (2000 lb/yd³)
 600 kg/m³ (1000 lb/yd³)
 Sin compatibilidad

M322D2 (continuación)

Tren de rodaje	Estabilizadores delanteros; hoja trasera				Hoja trasera			
Contrapeso	5,4 tm				3,9 tm			
Tipo de pluma	1 PC	VA			1 PC			VA
Longitud del brazo	2,90 m (9'6")	2,20 m (7'3")	2,50 m (8'2")	2,90 m (9'6")	2,20 m (7'3")	2,50 m (8'2")	2,90 m (9'6")	2,20 m (7'3")
GSH420	500	●	●	●	●	●	●	●
	600	●	●	●	●	●	●	○
	750	○	●	●	○	●	●	○
GSH425	750		●	○		●	○	
	950		○	○		●	○	
	1150		○			○		
GSH520	500	●	●	●	●	●	●	○
	600	○	●	●	○	●	●	○
	750	○	●	●		●	●	○
GSH525	750		●	○		●	○	
	950		○			○		
	1150					○		
GSV520 GC	400	●	●	●	●	●	●	●
	500	●	●	●	●	●	●	●
	600	●	●	●	●	●	●	○
	750	○	●	●	○	●	●	○
GSV520	400	●	●	●	●	●	●	●
	500	●	●	●	●	●	●	●
	600	●	●	●	○	●	●	○
	750	○	●	●	○	●	●	○
GSV525	600		●	●		●	●	
	750		●	○		●	○	
	950		○			○		
	1150					○		

(continúa en la página siguiente)

Especificaciones técnicas de los garfios Orange Peel

Compatibilidad – excavadoras de ruedas (continuación)

1800 kg/m³ (3000 lb/yd³)
 1200 kg/m³ (2000 lb/yd³)
 600 kg/m³ (1000 lb/yd³)
 Sin compatibilidad

M322D2 (continuación)

Tren de rodaje		Hoja trasera							
Contrapeso		3,9 tm			4,4 tm				
Tipo de pluma		VA		1 PC			VA		
Longitud del brazo		2,50 m (8'2")	2,90 m (9'6")	2,20 m (7'3")	2,50 m (8'2")	2,90 m (9'6")	2,20 m (7'3")	2,50 m (8'2")	2,90 m (9'6")
GSH420	500	●	○	●	●	○	●	●	●
	600	○		●	○	○	●	●	○
	750			○	○		○	○	
GSH425	750								
	950								
	1150								
GSH520	500	○		●	○	○	●	○	○
	600			○	○		○	○	
	750			○			○		
GSH525	750								
	950								
	1150								
GSV520 GC	400	●	○	●	●	●	●	●	●
	500	○	○	●	●	○	●	●	○
	600	○		●	○	○	●	○	○
	750			○	○		○	○	
GSV520	400	●	○	●	●	●	●	●	●
	500	○	○	●	●	○	●	●	○
	600	○		●	○	○	●	○	○
	750			○	○		○	○	
GSV525	600								
	750								
	950								
	1150								

(continúa en la página siguiente)

Especificaciones técnicas de los garfios Orange Peel

Compatibilidad – excavadoras de ruedas (continuación)

1800 kg/m³ (3000 lb/yd³)
 1200 kg/m³ (2000 lb/yd³)
 600 kg/m³ (1000 lb/yd³)
 Sin compatibilidad

M322D2 (continuación)

Tren de rodaje		Hoja trasera					
Contrapeso		5,4 tm					
Tipo de pluma		1 PC			VA		
Longitud del brazo		2,20 m (7'3")	2,50 m (8'2")	2,90 m (9'6")	2,20 m (7'3")	2,50 m (8'2")	2,90 m (9'6")
GSH420	500	●	●	●	●	●	●
	600	●	●	●	●	●	●
	750	●	●	○	●	●	○
GSH425	750	○	○		○	○	
	950				○		
	1150						
GSH520	500	●	●	●	●	●	●
	600	●	●	○	●	●	○
	750	○	○	○	●	○	
GSH525	750						
	950						
	1150						
GSV520 GC	400	●	●	●	●	●	●
	500	●	●	●	●	●	●
	600	●	●	●	●	●	●
	750	●	●	○	●	●	○
GSV520	400	●	●	●	●	●	●
	500	●	●	●	●	●	●
	600	●	●	●	●	●	○
	750	●	○	○	●	○	○
GSV525	600	○	○		○	○	
	750	○			○		
	950						
	1150						

(continúa en la página siguiente)

Especificaciones técnicas de los garfios Orange Peel

Compatibilidad – excavadoras de ruedas (continuación)

1800 kg/m³ (3000 lb/yd³)
 1200 kg/m³ (2000 lb/yd³)
 600 kg/m³ (1000 lb/yd³)
 Sin compatibilidad

M322D2 MH

Tren de rodaje	Estabilizadores delanteros; hoja trasera				MH (2 sets de estabilizadores)				
Contrapeso	4,0 tm				4,0 tm				
Tipo de pluma	1 PC		MH		1 PC		MH		
Longitud del brazo	2,50 m (8'2")	2,80 m (9'2")	4,90 m (16'1")	4,20 m (13'9")	2,50 m (8'2")	2,80 m (9'2")	4,90 m (16'1")	4,20 m (13'9")	
GSH420	500	●	●	○	○	●	●	●	●
	600	●	●	○		●	●	●	●
	750	●	●			●	●	●	●
GSH425	750	●	○			●	○		
	950	○	○			○	○		
	1150	○				○			
GSH520	500	●	●	○		●	●	●	●
	600	●	●			●	●	●	●
	750	●	●			●	●	●	●
GSH525	750	●	○			●	○		
	950	○				○			
	400	●	●	●	○	●	●	●	●
GSV520 GC	500	●	●	○	○	●	●	●	●
	600	●	●	○		●	●	●	●
	750	●	●			●	●	●	●
	400	●	●	●	○	●	●	●	●
GSV520	500	●	●	○		●	●	●	●
	600	●	●			●	●	●	●
	750	●	●			●	●	●	●
	600	●	●			●	●		
GSV525	750	●	○			●	○		
	950	○				○			

(continúa en la página siguiente)

Especificaciones técnicas de los garfios Orange Peel

Compatibilidad – excavadoras de ruedas (continuación)

1800 kg/m³ (3000 lb/yard³)
 1200 kg/m³ (2000 lb/yard³)
 600 kg/m³ (1000 lb/yard³)
 Sin compatibilidad

M322F

Tren de rodaje		Estabilizadores delanteros y traseros							
		3,5 tm				4,7 tm			
Contrapeso		1 PC		VA		1 PC		VA	
Tipo de pluma		2,50 m (8'2")		2,90 m (9'6")		2,50 m (8'2")		2,90 m (9'6")	
Longitud del brazo		2,50 m (8'2")	2,90 m (9'6")	2,50 m (8'2")	2,90 m (9'6")	2,50 m (8'2")	2,90 m (9'6")	2,50 m (8'2")	2,90 m (9'6")
GSH420	500	●	●	●	●	●	●	●	●
	600	●	●	●	●	●	●	●	●
	750	●	●	●	●	●	●	●	●
GSH425	750	●	○	●	○	●	○	●	○
	950	○		○		○		○	
	1150	○		○		○		○	
GSH520	500	●	●	●	●	●	●	●	●
	600	●	●	●	●	●	●	●	●
	750	●	○	●	○	●	○	●	○
GSH525	750	○		○		○		○	
	950	○		○		○		○	
GSV520 GC	400	●	●	●	●	●	●	●	●
	500	●	●	●	●	●	●	●	●
	600	●	●	●	●	●	●	●	●
	750	●	●	●	○	●	●	●	○
GSV520	400	●	●	●	●	●	●	●	●
	500	●	●	●	●	●	●	●	●
	600	●	●	●	●	●	●	●	●
	750	●	●	●	○	●	●	●	○
GSV525	600	●	○	●	○	●	○	●	○
	750	●	○	●		●	○	●	
	950	○		○		○		○	

(continúa en la página siguiente)

Especificaciones técnicas de los garfios Orange Peel

Compatibilidad – excavadoras de ruedas (continuación)

1800 kg/m³ (3000 lb/yd³)
 1200 kg/m³ (2000 lb/yd³)
 600 kg/m³ (1000 lb/yd³)
 Sin compatibilidad

M322F (continuación)

Tren de rodaje		Hoja delantera; estabilizadores traseros							
Contrapeso		3,5 tm				4,7 tm			
Tipo de pluma		1 PC		VA		1 PC		VA	
Longitud del brazo		2,50 m (8'2")	2,90 m (9'6")	2,50 m (8'2")	2,90 m (9'6")	2,50 m (8'2")	2,90 m (9'6")	2,50 m (8'2")	2,90 m (9'6")
GSH420	500	●	●	●	●	●	●	●	●
	600	●	●	●	●	●	●	●	●
	750	●	●	●	●	●	●	●	●
GSH425	750	●	○	●	○	●	○	●	○
	950	○		○		○		○	
	1150	○		○		○		○	
GSH520	500	●	●	●	●	●	●	●	●
	600	●	●	●	●	●	●	●	●
	750	●	○	●	○	●	○	●	○
GSH525	750	○		○		○		○	
	950	○		○		○		○	
GSV520 GC	400	●	●	●	●	●	●	●	●
	500	●	●	●	●	●	●	●	●
	600	●	●	●	●	●	●	●	●
	750	●	●	●	○	●	●	●	○
GSV520	400	●	●	●	●	●	●	●	●
	500	●	●	●	●	●	●	●	●
	600	●	●	●	●	●	●	●	●
	750	●	●	●	○	●	●	●	○
GSV525	600	●	○	●	○	●	○	●	○
	750	●	○	●		●	○	●	
	950	○		○		○		○	

(continúa en la página siguiente)

Especificaciones técnicas de los garfios Orange Peel

Compatibilidad – excavadoras de ruedas (continuación)

1800 kg/m³ (3000 lb/yd³)
 1200 kg/m³ (2000 lb/yd³)
 600 kg/m³ (1000 lb/yd³)
 Sin compatibilidad

M322F (continuación)

Tren de rodaje	Estabilizadores delanteros; hoja trasera							
Contrapeso	3,5 tm				4,7 tm			
Tipo de pluma	1 PC		VA		1 PC		VA	
Longitud del brazo	2,50 m (8'2")	2,90 m (9'6")	2,50 m (8'2")	2,90 m (9'6")	2,50 m (8'2")	2,90 m (9'6")	2,50 m (8'2")	2,90 m (9'6")
GSH420	500	●	●	●	●	●	●	●
	600	●	●	●	●	●	●	●
	750	●	●	●	●	●	●	●
GSH425	750	●	○	●	○	●	○	●
	950	○		○		○		○
	1150	○		○		○		○
GSH520	500	●	●	●	●	●	●	●
	600	●	●	●	●	●	●	●
	750	●	○	●	○	●	○	●
GSH525	750	○		○		○		○
	950	○		○		○		○
GSV520 GC	400	●	●	●	●	●	●	●
	500	●	●	●	●	●	●	●
	600	●	●	●	●	●	●	●
	750	●	●	●	○	●	●	○
GSV520	400	●	●	●	●	●	●	●
	500	●	●	●	●	●	●	●
	600	●	●	●	●	●	●	●
	750	●	●	●	○	●	●	○
GSV525	600	●	○	●	○	●	○	●
	750	●	○	●		●	○	●
	950	○		○		○		○

(continúa en la página siguiente)

Especificaciones técnicas de los garfios Orange Peel

Compatibilidad – excavadoras de ruedas (continuación)

1800 kg/m³ (3000 lb/yd³)
 1200 kg/m³ (2000 lb/yd³)
 600 kg/m³ (1000 lb/yd³)
 Sin compatibilidad

M322F (continuación)

Tren de rodaje		Hoja trasera							
Contrapeso		3,5 tm				4,7 tm			
Tipo de pluma		1 PC		VA		1 PC		VA	
Longitud del brazo		2,50 m (8'2")	2,90 m (9'6")	2,50 m (8'2")	2,90 m (9'6")	2,50 m (8'2")	2,90 m (9'6")	2,50 m (8'2")	2,90 m (9'6")
GSH420	500	○	○	○	○	●	●	●	●
	600	○		○		●	●	●	●
	750					○	○	○	○
GSH425	750								
	950								
	1150								
GSH520	500	○		○		●	●	●	●
	600					○	○	○	○
	750					○		○	
GSH525	750								
	950								
	400	●	○	●	●	●	●	●	●
GSV520 GC	500	○	○	○	○	●	●	●	●
	600	○		○		●	○	●	○
	750					○	○	○	○
	400	●	○	●	○	●	●	●	●
GSV520	500	○		○	○	●	●	●	●
	600	○		○		●	○	●	○
	750					○	○	○	○
	600								
GSV525	750								
	950								

(continúa en la página siguiente)

Especificaciones técnicas de los garfios Orange Peel

Compatibilidad – excavadoras de ruedas (continuación)

1800 kg/m³ (3000 lb/yd³)
 1200 kg/m³ (2000 lb/yd³)
 600 kg/m³ (1000 lb/yd³)
 Sin compatibilidad

M324D2 MH

Tren de rodaje	Estabilizadores delanteros; hoja trasera				MH (2 sets de estabilizadores)			
Contrapeso	5,4 tm				5,4 tm			
Tipo de pluma	1 PC	MH			1 PC	MH		
Longitud del brazo	2,50 m (8'2")	4,90 m (16'1")	5,90 m (19'4")	4,80 m (15'9")	2,50 m (8'2")	4,90 m (16'1")	5,90 m (19'4")	4,80 m (15'9")
GSH420	500	●	●	●		●	●	●
	600	●	○	○		●	●	●
	750	●	○	○		●	●	●
GSH425	750	○	○		○	●	●	●
	950	○			○	●	○	●
	1150					●	○	○
GSH520	500	●	○	○		●	●	●
	600	●	○	○		●	●	●
	750	○				●	●	●
GSH525	750	○			○	●	●	●
	950					●	○	○
	1150					○		○
GSV520 GC	400	●	●	●		●	●	●
	500	●	●	●		●	●	●
	600	●	○	○		●	●	●
	750	○	○	○		●	●	●
GSV520	400	●	●	●		●	●	●
	500	●	●	●		●	●	●
	600	●	○	○		●	●	●
	750	○		○		●	●	●
GSV525	600	●	○		●	●	●	●
	750	○			○	●	●	●
	950					●	○	○
						○		○
	1150					○		○

Especificaciones técnicas de los garfios Orange Peel

Compatibilidad – Manipuladores de materiales

1800 kg/m³ (3000 lb/yd³)
 1200 kg/m³ (2000 lb/yd³)
 600 kg/m³ (1000 lb/yd³)
 Sin compatibilidad

MH3022

Tren de rodaje		Estabilizadores delanteros y traseros							
Contrapeso		3,7 tm							
Tipo de pluma		1 PC			VA			MH (5,35 m)	
Longitud del brazo		2,50 m (8'2")	2,80 m (9'2")	3,30 m (10'10")	2,50 m (8'2")	2,80 m (9'2")	3,30 m (10'10")	4,20 m (13'9")	4,90 m (16'1")
GSH420	500	●	●	●	●	●	●	●	●
	600	●	●	●	●	●	●	●	●
	750	●	●	●	●	●	●	●	●
GSH425	750	●	●	●	●	○	●		
	950	●	○	●	○	○	○		
	1150	○	○	○	○		○		
GSH520	500	●	●	●	●	●	●	●	●
	600	●	●	●	●	●	●	●	●
	750	●	●	●	●	●	●	●	●
GSH525	750	●	○	●	●	○	●		
	950	○		○	○		○		
	1150	○		○					
GSV520 GC	400	●	●	●	●	●	●	●	●
	500	●	●	●	●	●	●	●	●
	600	●	●	●	●	●	●	●	●
	750	●	●	●	●	●	●	●	●
GSV520	400	●	●	●	●	●	●	●	●
	500	●	●	●	●	●	●	●	●
	600	●	●	●	●	●	●	●	●
	750	●	●	●	●	●	●	●	●
GSV525	600	●	●	●	●	○	●		
	750	●	○	●	●	○	●		
	950	●	○	○	○		○		
	1150	○		○			○		

(continúa en la página siguiente)

Especificaciones técnicas de los garfios Orange Peel

Compatibilidad – Manipuladores de materiales (continuación)

1800 kg/m³ (3000 lb/yd³)
 1200 kg/m³ (2000 lb/yd³)
 600 kg/m³ (1000 lb/yd³)
 Sin compatibilidad

MH3022 (continuación)

Tren de rodaje		Estabilizadores delanteros y traseros							
Contrapeso		3,7 tm			4,2 tm				
Tipo de pluma		MH (6,4 m)		1 PC			VA		
Longitud del brazo		4,20 m (13'9")	4,90 m (16'1")	2,50 m (8'2")	2,80 m (9'2")	3,30 m (10'10")	2,50 m (8'2")	2,80 m (9'2")	3,30 m (10'10")
GSH420	500	●	●	●	●	●	●	●	●
	600	●	●	●	●	●	●	●	●
	750	●	●	●	●	●	●	●	●
GSH425	750			●	●	●	●	○	●
	950			●	○	●	○	○	○
	1150			○	○	○	○		○
GSH520	500	●	●	●	●	●	●	●	●
	600	●	●	●	●	●	●	●	●
	750	○	○	●	●	●	●	●	●
GSH525	750			●	○	●	●	○	●
	950			○		○	○		○
	1150			○		○			
GSV520 GC	400	●	●	●	●	●	●	●	●
	500	●	●	●	●	●	●	●	●
	600	●	●	●	●	●	●	●	●
	750	●	●	●	●	●	●	●	●
GSV520	400	●	●	●	●	●	●	●	●
	500	●	●	●	●	●	●	●	●
	600	●	●	●	●	●	●	●	●
	750	●	●	●	●	●	●	●	●
GSV525	600			●	●	●	●	○	●
	750			●	○	●	●	○	●
	950			●	○	○	○		○
	1150			○		○			○

(continúa en la página siguiente)

Especificaciones técnicas de los garfios Orange Peel

Compatibilidad – Manipuladores de materiales (continuación)

1800 kg/m³ (3000 lb/yd³)
 1200 kg/m³ (2000 lb/yd³)
 600 kg/m³ (1000 lb/yd³)
 Sin compatibilidad

MH3022 (continuación)

Tren de rodaje	Estabilizadores delanteros y traseros				Estabilizadores delanteros; hoja trasera			
Contrapeso	4,2 tm				3,7 tm			
Tipo de pluma	MH (5,35 m)		MH (6,4 m)		1 PC			VA
Longitud del brazo	4,20 m (13'9")	4,90 m (16'1")	4,20 m (13'9")	4,90 m (16'1")	2,50 m (8'2")	2,80 m (9'2")	3,30 m (10'10")	2,50 m (8'2")
GSH420	500	●	●	●	●	●	●	●
	600	●	●	●	●	●	●	●
	750	●	●	●	●	●	●	●
GSH425	750				●	●	●	●
	950				●	○	●	○
	1150				○	○	○	○
GSH520	500	●	●	●	●	●	●	●
	600	●	●	●	●	●	●	●
	750	●	●	●	●	●	●	●
GSH525	750				●	○	●	●
	950				○		○	○
	1150				○		○	
GSV520 GC	400	●	●	●	●	●	●	●
	500	●	●	●	●	●	●	●
	600	●	●	●	●	●	●	●
	750	●	●	●	●	●	●	●
GSV520	400	●	●	●	●	●	●	●
	500	●	●	●	●	●	●	●
	600	●	●	●	●	●	●	●
	750	●	●	●	●	●	●	●
GSV525	600				●	●	●	●
	750				●	○	●	●
	950				●	○	○	○
	1150				○		○	

(continúa en la página siguiente)

Especificaciones técnicas de los garfios Orange Peel

Compatibilidad – Manipuladores de materiales (continuación)

1800 kg/m³ (3000 lb/yd³)
 1200 kg/m³ (2000 lb/yd³)
 600 kg/m³ (1000 lb/yd³)
 Sin compatibilidad

MH3022 (continuación)

Tren de rodaje		Estabilizadores delanteros; hoja trasera							
		3,7 tm				4,2 tm			
Contrapeso		VA		MH (5,35 m)		MH (6,4 m)		1 PC	
Tipo de pluma		VA		MH (5,35 m)		MH (6,4 m)		1 PC	
Longitud del brazo		2,80 m (9'2")	3,30 m (10'10")	4,20 m (13'9")	4,90 m (16'1")	4,20 m (13'9")	4,90 m (16'1")	2,50 m (8'2")	2,80 m (9'2")
GSH420	500	●	●	●	●	●	●	●	●
	600	●	●	●	●	●	●	●	●
	750	●	●	●	●	○	○	●	●
GSH425	750	○	●					●	●
	950	○	○					●	○
	1150		○					○	○
GSH520	500	●	●	●	●	●	●	●	●
	600	●	●	●	●	○	○	●	●
	750	●	●	○	●			●	●
GSH525	750	○	●					●	○
	950		○					○	
	1150							○	
GSV520 GC	400	●	●	●	●	●	●	●	●
	500	●	●	●	●	●	●	●	●
	600	●	●	●	●	○	●	●	●
	750	●	●	●	●	○	○	●	●
GSV520	400	●	●	●	●	●	●	●	●
	500	●	●	●	●	●	●	●	●
	600	●	●	●	●	○	○	●	●
	750	●	●	●	●	○	○	●	●
GSV525	600	○	●					●	●
	750	○	●					●	○
	950		○					●	○
	1150		○					○	

(continúa en la página siguiente)

Especificaciones técnicas de los garfios Orange Peel

Compatibilidad – Manipuladores de materiales (continuación)

1800 kg/m³ (3000 lb/yd³)
 1200 kg/m³ (2000 lb/yd³)
 600 kg/m³ (1000 lb/yd³)
 Sin compatibilidad

MH3022 (continuación)

Tren de rodaje		Estabilizadores delanteros; hoja trasera							
Contrapeso		4,2 tm							
Tipo de pluma		1 PC	VA			MH (5,35 m)		MH (6,4 m)	
Longitud del brazo		3,30 m (10'10")	2,50 m (8'2")	2,80 m (9'2")	3,30 m (10'10")	4,20 m (13'9")	4,90 m (16'1")	4,20 m (13'9")	4,90 m (16'1")
GSH420	500	●	●	●	●	●	●	●	●
	600	●	●	●	●	●	●	●	●
	750	●	●	●	●	●	●	○	○
GSH425	750	●	●	○	●				
	950	●	○	○	○				
	1150	○	○		○				
GSH520	500	●	●	●	●	●	●	●	●
	600	●	●	●	●	●	●	○	○
	750	●	●	●	●	●	●	○	○
GSH525	750	●	●	○	●				
	950	○	○		○				
	1150	○							
GSV520 GC	400	●	●	●	●	●	●	●	●
	500	●	●	●	●	●	●	●	●
	600	●	●	●	●	●	●	●	●
	750	●	●	●	●	●	●	○	○
GSV520	400	●	●	●	●	●	●	●	●
	500	●	●	●	●	●	●	●	●
	600	●	●	●	●	●	●	●	●
	750	●	●	●	●	●	●	○	○
GSV525	600	●	●	○	●				
	750	●	●	○	●				
	950	○	○		○				
	1150	○			○				

(continúa en la página siguiente)

Especificaciones técnicas de los garfios Orange Peel

Compatibilidad – Manipuladores de materiales (continuación)

1800 kg/m³ (3000 lb/yard³)
 1200 kg/m³ (2000 lb/yard³)
 600 kg/m³ (1000 lb/yard³)
 Sin compatibilidad

MH3022 (continuación)

Tren de rodaje		MH (2,55 m)							
Contrapeso		3,7 tm							
Tipo de pluma		1 PC			VA			MH (5,35 m)	
Longitud del brazo		2,50 m (8'2")	2,80 m (9'2")	3,30 m (10'10")	2,50 m (8'2")	2,80 m (9'2")	3,30 m (10'10")	4,20 m (13'9")	4,50 m (14'9")
GSH420	500	●	●	●	●	●	●	●	●
	600	●	●	●	●	●	●	●	●
	750	●	●	●	●	●	●	●	●
GSH425	750	●	●	●	●	○	●		
	950	●	○	●	○	○	○		
	1150	○		○	○		○		
GSH520	500	●	●	●	●	●	●	●	●
	600	●	●	●	●	●	●	●	●
	750	●	●	●	●	●	●	●	●
GSH525	750	●	○	●	●	○	●		
	950	○		○	○		○		
	1150	○		○					
GSV520 GC	400	●	●	●	●	●	●	●	●
	500	●	●	●	●	●	●	●	●
	600	●	●	●	●	●	●	●	●
	750	●	●	●	●	●	●	●	●
GSV520	400	●	●	●	●	●	●	●	●
	500	●	●	●	●	●	●	●	●
	600	●	●	●	●	●	●	●	●
	750	●	●	●	●	●	●	●	●
GSV525	600	●	●	●	●	○	●		
	750	●	○	●	●	○	●		
	950	●	○	○	○		○		
	1150	○		○			○		

(continúa en la página siguiente)

Especificaciones técnicas de los garfios Orange Peel

Compatibilidad – Manipuladores de materiales (continuación)

1800 kg/m³ (3000 lb/yd³)
 1200 kg/m³ (2000 lb/yd³)
 600 kg/m³ (1000 lb/yd³)
 Sin compatibilidad

MH3022 (continuación)

Tren de rodaje		MH (2,55 m)							
Contrapeso		3,7 tm				4,2 tm			
Tipo de pluma		MH (5,35 m)	MH (6,4 m)			1 PC		VA	
Longitud del brazo		4,90 m (16'1")	4,20 m (13'9")	4,50 m (14'9")	4,90 m (16'1")	2,50 m (8'2")	2,80 m (9'2")	3,30 m (10'10")	2,50 m (8'2")
GSH420	500	●	●	●	●	●	●	●	●
	600	●	●	●	●	●	●	●	●
	750	●	○	●	○	●	●	●	●
GSH425	750					●	●	●	●
	950					●	○	●	○
	1150					○		○	○
GSH520	500	●	●	●	●	●	●	●	●
	600	●	○	●	○	●	●	●	●
	750	●	○	○	○	●	●	●	●
GSH525	750					●	○	●	●
	950					○		○	○
	1150					○		○	
GSV520 GC	400	●	●	●	●	●	●	●	●
	500	●	●	●	●	●	●	●	●
	600	●	●	●	●	●	●	●	●
	750	●	○	○	○	●	●	●	●
GSV520	400	●	●	●	●	●	●	●	●
	500	●	●	●	●	●	●	●	●
	600	●	●	●	●	●	●	●	●
	750	●	○	○	○	●	●	●	●
GSV525	600					●	●	●	●
	750					●	○	●	●
	950					●	○	○	○
	1150					○		○	

(continúa en la página siguiente)

Especificaciones técnicas de los garfios Orange Peel

Compatibilidad – Manipuladores de materiales (continuación)

1800 kg/m³ (3000 lb/yd³)
 1200 kg/m³ (2000 lb/yd³)
 600 kg/m³ (1000 lb/yd³)
 Sin compatibilidad

MH3022 (continuación)

Tren de rodaje		MH (2,55 m)							
Contrapeso		4,2 tm							
Tipo de pluma		VA		MH (5,35 m)			MH (6,4 m)		
Longitud del brazo		2,80 m (9'2")	3,30 m (10'10")	4,20 m (13'9")	4,50 m (14'9")	4,90 m (16'1")	4,20 m (13'9")	4,50 m (14'9")	4,90 m (16'1")
GSH420	500	●	●	●	●	●	●	●	●
	600	●	●	●	●	●	●	●	●
	750	●	●	●	●	●	●	●	●
GSH425	750	○	●						
	950	○	○						
	1150		○						
GSH520	500	●	●	●	●	●	●	●	●
	600	●	●	●	●	●	●	●	●
	750	●	●	●	●	●	○	○	○
GSH525	750	○	●						
	950		○						
	1150								
GSV520 GC	400	●	●	●	●	●	●	●	●
	500	●	●	●	●	●	●	●	●
	600	●	●	●	●	●	●	●	●
	750	●	●	●	●	●	○	●	●
GSV520	400	●	●	●	●	●	●	●	●
	500	●	●	●	●	●	●	●	●
	600	●	●	●	●	●	●	●	●
	750	●	●	●	●	●	○	●	○
GSV525	600	○	●						
	750	○	●						
	950		○						
	1150		○						

(continúa en la página siguiente)

Especificaciones técnicas de los garfios Orange Peel

Compatibilidad – Manipuladores de materiales (continuación)

1800 kg/m³ (3000 lb/yd³)
 1200 kg/m³ (2000 lb/yd³)
 600 kg/m³ (1000 lb/yd³)
 Sin compatibilidad

MH3022 (continuación)

Tren de rodaje		MH (2,99 m)							
Contrapeso		3,7 tm							
Tipo de pluma		1 PC			VA			MH (5,35 m)	
Longitud del brazo		2,50 m (8'2")	2,80 m (9'2")	3,30 m (10'10")	2,50 m (8'2")	2,80 m (9'2")	3,30 m (10'10")	4,20 m (13'9")	4,90 m (16'1")
GSH420	500	●	●	●	●	●	●	●	●
	600	●	●	●	●	●	●	●	●
	750	●	●	●	●	●	●	●	●
GSH425	750	●	●	●	●	○	●		
	950	●	○	●	○	○	○		
	1150	○	○	○	○		○		
GSH520	500	●	●	●	●	●	●	●	●
	600	●	●	●	●	●	●	●	●
	750	●	●	●	●	●	●	●	●
GSH525	750	●	○	●	●	○	●		
	950	○		○	○		○		
	1150	○		○					
GSV520 GC	400	●	●	●	●	●	●	●	●
	500	●	●	●	●	●	●	●	●
	600	●	●	●	●	●	●	●	●
	750	●	●	●	●	●	●	●	●
GSV520	400	●	●	●	●	●	●	●	●
	500	●	●	●	●	●	●	●	●
	600	●	●	●	●	●	●	●	●
	750	●	●	●	●	●	●	●	●
GSV525	600	●	●	●	●	○	●		
	750	●	○	●	●	○	●		
	950	●	○	○	○		○		
	1150	○		○			○		

(continúa en la página siguiente)

Especificaciones técnicas de los garfios Orange Peel

Compatibilidad – Manipuladores de materiales (continuación)

1800 kg/m³ (3000 lb/yd³)
 1200 kg/m³ (2000 lb/yd³)
 600 kg/m³ (1000 lb/yd³)
 Sin compatibilidad

MH3022 (continuación)

Tren de rodaje		MH (2,99 m)							
Contrapeso		3,7 tm			4,2 tm				
Tipo de pluma		MH (6,4 m)		1 PC			VA		
Longitud del brazo		4,20 m (13'9")	4,90 m (16'1")	2,50 m (8'2")	2,80 m (9'2")	3,30 m (10'10")	2,50 m (8'2")	2,80 m (9'2")	3,30 m (10'10")
GSH420	500	●	●	●	●	●	●	●	●
	600	●	●	●	●	●	●	●	●
	750	●	●	●	●	●	●	●	●
GSH425	750			●	●	●	●	○	●
	950			●	○	●	○	○	○
	1150			○	○	○	○		○
GSH520	500	●	●	●	●	●	●	●	●
	600	●	●	●	●	●	●	●	●
	750	●	●	●	●	●	●	●	●
GSH525	750			●	○	●	●	○	●
	950			○		○	○		○
	1150			○		○			
GSV520 GC	400	●	●	●	●	●	●	●	●
	500	●	●	●	●	●	●	●	●
	600	●	●	●	●	●	●	●	●
	750	●	●	●	●	●	●	●	●
GSV520	400	●	●	●	●	●	●	●	●
	500	●	●	●	●	●	●	●	●
	600	●	●	●	●	●	●	●	●
	750	●	●	●	●	●	●	●	●
GSV525	600			●	●	●	●	○	●
	750			●	○	●	●	○	●
	950			●	○	○	○		○
	1150			○		○			○

(continúa en la página siguiente)

Especificaciones técnicas de los garfios Orange Peel

Compatibilidad – Manipuladores de materiales *(continuación)*

1800 kg/m³ (3000 lb/yd³)
 1200 kg/m³ (2000 lb/yd³)
 600 kg/m³ (1000 lb/yd³)
 Sin compatibilidad

MH3022 *(continuación)*

Tren de rodaje		MH (2,99 m)			
Contrapeso		4,2 tm			
Tipo de pluma		MH (5,35 m)		MH (6,4 m)	
Longitud del brazo		4,20 m (13'9")	4,90 m (16'1")	4,20 m (13'9")	4,90 m (16'1")
GSH420	500	●	●	●	●
	600	●	●	●	●
	750	●	●	●	●
GSH425	750				
	950				
	1150				
GSH520	500	●	●	●	●
	600	●	●	●	●
	750	●	●	●	●
GSH525	750				
	950				
	1150				
GSV520 GC	400	●	●	●	●
	500	●	●	●	●
	600	●	●	●	●
	750	●	●	●	●
GSV520	400	●	●	●	●
	500	●	●	●	●
	600	●	●	●	●
	750	●	●	●	●
GSV525	600				
	750				
	950				
	1150				

(continúa en la página siguiente)

Especificaciones técnicas de los garfios Orange Peel

Compatibilidad – Manipuladores de materiales (continuación)

1800 kg/m³ (3000 lb/yd³)
 1200 kg/m³ (2000 lb/yd³)
 600 kg/m³ (1000 lb/yd³)
 Sin compatibilidad

MH3024

Tren de rodaje		Estabilizadores delanteros y traseros						
Contrapeso		4,1 tm						
Tipo de pluma		1 PC		VA		MH (6,8 m)		
Longitud del brazo		2,50 m (8'2")	2,90 m (9'6")	2,50 m (8'2")	2,90 m (9'6")	4,80 m (15'9")	4,90 m (16'1")	5,90 m (19'4")
GSH420	500					●	●	●
	600					●	●	●
	750					○	●	○
GSH425	750	●	○	●	○		○	
	950	○		○				
	1150	○		○				
GSH520	500					●	●	●
	600					○	●	○
	750					○	○	
GSH525	750	○		○				
	950	○		○				
	1150							
GSV520 GC	400					●	●	●
	500					●	●	●
	600					●	●	●
	750					○	●	○
GSV520	400					●	●	●
	500					●	●	●
	600					●	●	○
	750					○	○	○
GSV525	600	●	○	●	○		○	
	750	●	○	●				
	950	○		○				
	1150							

(continúa en la página siguiente)

Especificaciones técnicas de los garfios Orange Peel

Compatibilidad – Manipuladores de materiales (continuación)

1800 kg/m³ (3000 lb/yd³)
 1200 kg/m³ (2000 lb/yd³)
 600 kg/m³ (1000 lb/yd³)
 Sin compatibilidad

MH3024 (continuación)

Tren de rodaje		Estabilizadores delanteros y traseros						
Contrapeso		5,2 tm						
Tipo de pluma		1 PC		VA		MH (6,8 m)		
Longitud del brazo		2,50 m (8'2")	2,90 m (9'6")	2,50 m (8'2")	2,90 m (9'6")	4,80 m (15'9")	4,90 m (16'1")	5,90 m (19'4")
GSH420	500					●	●	●
	600					●	●	●
	750					●	●	●
GSH425	750	●	○	●	○	○	●	○
	950	○		○			○	
	1150	○		○				
GSH520	500					●	●	●
	600					●	●	●
	750					○	●	○
GSH525	750	○		○			○	
	950	○		○				
	1150							
GSV520 GC	400					●	●	●
	500					●	●	●
	600					●	●	●
	750					●	●	●
GSV520	400					●	●	●
	500					●	●	●
	600					●	●	●
	750					●	●	○
GSV525	600	●	○	●	○	○	●	○
	750	●	○	●			○	
	950	○		○			○	
	1150							

(continúa en la página siguiente)

Especificaciones técnicas de los garfios Orange Peel

Compatibilidad – Manipuladores de materiales (continuación)

1800 kg/m³ (3000 lb/yd³)
 1200 kg/m³ (2000 lb/yd³)
 600 kg/m³ (1000 lb/yd³)
 Sin compatibilidad

MH3024 (continuación)

Tren de rodaje		Hoja delantera; estabilizadores traseros							
Contrapeso		4,2 tm							
Tipo de pluma		1 PC			VA			MH (6,4 m)	
Longitud del brazo		2,50 m (8'2")	2,80 m (9'2")	3,30 m (10'10")	2,50 m (8'2")	2,80 m (9'2")	3,30 m (10'10")	4,20 m (13'9")	4,90 m (16'1")
GSH420	500	●	●	●	●	●	●	●	●
	600	●	●	●	●	●	●	●	●
	750	●	●	●	●	●	●	○	○
GSH425	750	●	●	●	●	○	●		
	950	●	○	●	○	○	○		
	1150	○		○	○		○		
GSH520	500	●	●	●	●	●	●	●	●
	600	●	●	●	●	●	●	○	○
	750	●	●	●	●	●	●	○	○
GSH525	750	●	○	●	●	○	●		
	950	○		○	○		○		
	1150	○		○					
GSV520 GC	400	●	●	●	●	●	●	●	●
	500	●	●	●	●	●	●	●	●
	600	●	●	●	●	●	●	●	●
	750	●	●	●	●	●	●	○	○
GSV520	400	●	●	●	●	●	●	●	●
	500	●	●	●	●	●	●	●	●
	600	●	●	●	●	●	●	●	●
	750	●	●	●	●	●	●	○	○
GSV525	600	●	●	●	●	○	●		
	750	●	○	●	●	○	●		
	950	●	○	○	○		○		
	1150	○		○			○		

(continúa en la página siguiente)

Especificaciones técnicas de los garfios Orange Peel

Compatibilidad – Manipuladores de materiales (continuación)

1800 kg/m³ (3000 lb/yd³)
 1200 kg/m³ (2000 lb/yd³)
 600 kg/m³ (1000 lb/yd³)
 Sin compatibilidad

MH3024 (continuación)

Tren de rodaje	Estabilizadores delanteros; hoja trasera						
Contrapeso	4,1 tm						
Tipo de pluma	1 PC		VA		MH (6,8 m)		
Longitud del brazo	2,50 m (8'2")	2,90 m (9'6")	2,50 m (8'2")	2,90 m (9'6")	4,80 m (15'9")	4,90 m (16'1")	5,90 m (19'4")
GSH420	500				○	●	○
	600				○	○	○
	750					○	
GSH425	750	●	○	●	○		
	950	○		○			
	1150	○		○			
GSH520	500					○	
	600					○	
	750						
GSH525	750	○		○			
	950	○		○			
	1150						
GSV520 GC	400				●	●	●
	500				○	●	○
	600					○	
	750					○	
GSV520	400				○	●	○
	500				○	●	○
	600					○	
	750						
GSV525	600	●	○	●	○		
	750	●	○	●			
	950	○		○			
	1150						

(continúa en la página siguiente)

Especificaciones técnicas de los garfios Orange Peel

Compatibilidad – Manipuladores de materiales (continuación)

1800 kg/m³ (3000 lb/yd³)
 1200 kg/m³ (2000 lb/yd³)
 600 kg/m³ (1000 lb/yd³)
 Sin compatibilidad

MH3024 (continuación)

Tren de rodaje	Estabilizadores delanteros; hoja trasera							
Contrapeso	4,2 tm							
Tipo de pluma	1 PC			VA			MH (6,4 m)	
Longitud del brazo	2,50 m (8'2")	2,80 m (9'2")	3,30 m (10'10")	2,50 m (8'2")	2,80 m (9'2")	3,30 m (10'10")	4,20 m (13'9")	4,90 m (16'1")
GSH420	500	●	●	●	●	●	●	●
	600	●	●	●	●	●	●	●
	750	●	●	●	●	●	○	○
GSH425	750	●	●	●	●	○	●	
	950	●	○	●	○	○	○	
	1150	○		○	○		○	
GSH520	500	●	●	●	●	●	●	●
	600	●	●	●	●	●	○	○
	750	●	●	●	●	●	●	○
GSH525	750	●	○	●	●	○	●	
	950	○		○	○		○	
	1150	○		○				
GSV520 GC	400	●	●	●	●	●	●	●
	500	●	●	●	●	●	●	●
	600	●	●	●	●	●	○	●
	750	●	●	●	●	●	○	○
GSV520	400	●	●	●	●	●	●	●
	500	●	●	●	●	●	●	●
	600	●	●	●	●	●	○	●
	750	●	●	●	●	●	○	○
GSV525	600	●	●	●	●	○	●	
	750	●	○	●	●	○	●	
	950	●	○	○	○		○	
	1150	○		○			○	

(continúa en la página siguiente)

Especificaciones técnicas de los garfios Orange Peel

Compatibilidad – Manipuladores de materiales (continuación)

1800 kg/m³ (3000 lb/yd³)
 1200 kg/m³ (2000 lb/yd³)
 600 kg/m³ (1000 lb/yd³)
 Sin compatibilidad

MH3024 (continuación)

Tren de rodaje	Estabilizadores delanteros; hoja trasera						
Contrapeso	5,2 tm						
Tipo de pluma	1 PC		VA		MH (6,8 m)		
Longitud del brazo	2,50 m (8'2")	2,90 m (9'6")	2,50 m (8'2")	2,90 m (9'6")	4,80 m (15'9")	4,90 m (16'1")	5,90 m (19'4")
GSH420	500				●	●	●
	600				○	●	○
	750				○	●	○
GSH425	750	●	○	●	○	○	
	950	○		○			
	1150	○		○			
GSH520	500				○	●	○
	600				○	●	○
	750					○	
GSH525	750	○		○			
	950	○		○			
	1150						
GSV520 GC	400				●	●	●
	500				●	●	●
	600				○	●	○
	750				○	○	○
GSV520	400				●	●	●
	500				●	●	●
	600				○	●	○
	750					○	
GSV525	600	●	○	●	○	○	
	750	●	○	●			
	950	○		○			
	1150						

(continúa en la página siguiente)

Especificaciones técnicas de los garfios Orange Peel

Compatibilidad – Manipuladores de materiales (continuación)

1800 kg/m³ (3000 lb/yd³)
 1200 kg/m³ (2000 lb/yd³)
 600 kg/m³ (1000 lb/yd³)
 Sin compatibilidad

MH3024 (continuación)

Tren de rodaje		MH (2,75 m)							
Contrapeso		4,2 tm							
Tipo de pluma		1 PC			VA			MH (6,4 m)	
Longitud del brazo		2,50 m (8'2")	2,80 m (9'2")	3,30 m (10'10")	2,50 m (8'2")	2,80 m (9'2")	3,30 m (10'10")	4,20 m (13'9")	4,90 m (16'1")
GSH420	500	●	●	●	●	●	●	●	●
	600	●	●	●	●	●	●	●	●
	750	●	●	●	●	●	●	●	●
GSH425	750	●	●	●	●	○	●		
	950	●	○	●	○	○	○		
	1150	○		○	○		○		
GSH520	500	●	●	●	●	●	●	●	●
	600	●	●	●	●	●	●	●	●
	750	●	●	●	●	●	●	●	●
GSH525	750	●	○	●	●	○	●		
	950	○		○	○		○		
	1150	○		○					
GSV520 GC	400	●	●	●	●	●	●	●	●
	500	●	●	●	●	●	●	●	●
	600	●	●	●	●	●	●	●	●
	750	●	●	●	●	●	●	●	●
GSV520	400	●	●	●	●	●	●	●	●
	500	●	●	●	●	●	●	●	●
	600	●	●	●	●	●	●	●	●
	750	●	●	●	●	●	●	●	●
GSV525	600	●	●	●	●	○	●		
	750	●	○	●	●	○	●		
	950	●	○	○	○		○		
	1150	○		○			○		

(continúa en la página siguiente)

Especificaciones técnicas de los garfios Orange Peel

Compatibilidad – Manipuladores de materiales (continuación)

1800 kg/m³ (3000 lb/yd³)
 1200 kg/m³ (2000 lb/yd³)
 600 kg/m³ (1000 lb/yd³)
 Sin compatibilidad

MH3024 (continuación)

Tren de rodaje		MH (2,99 m)						
Contrapeso		4,1 tm						
Tipo de pluma		1 PC		VA		MH (6,8 m)		
Longitud del brazo		2,50 m (8'2")	2,90 m (9'6")	2,50 m (8'2")	2,90 m (9'6")	4,80 m (15'9")	4,90 m (16'1")	5,90 m (19'4")
GSH420	500					●	●	●
	600					●	●	●
	750					●	●	●
GSH425	750	●	○	●	○	○	●	○
	950	○		○		○	○	○
	1150	○		○			○	
GSH520	500					●	●	●
	600					●	●	●
	750					●	●	●
GSH525	750	○		○		○	○	
	950	○		○			○	
	1150							
GSV520 GC	400					●	●	●
	500					●	●	●
	600					●	●	●
	750					●	●	●
GSV520	400					●	●	●
	500					●	●	●
	600					●	●	●
	750					●	●	●
GSV525	600	●	○	●	○	●	●	○
	750	●	○	●		○	●	○
	950	○		○			○	
	1150							

(continúa en la página siguiente)

Especificaciones técnicas de los garfios Orange Peel

Compatibilidad – Manipuladores de materiales (continuación)

1800 kg/m³ (3000 lb/yd³)
 1200 kg/m³ (2000 lb/yd³)
 600 kg/m³ (1000 lb/yd³)
 Sin compatibilidad

MH3024 (continuación)

Tren de rodaje		MH (2,99 m)							
Contrapeso		4,2 tm							
Tipo de pluma		1 PC			VA			MH (6,4 m)	
Longitud del brazo		2,50 m (8'2")	2,80 m (9'2")	3,30 m (10'10")	2,50 m (8'2")	2,80 m (9'2")	3,30 m (10'10")	4,20 m (13'9")	4,90 m (16'1")
GSH420	500	●	●	●	●	●	●	●	●
	600	●	●	●	●	●	●	●	●
	750	●	●	●	●	●	●	●	●
GSH425	750	●	●	●	●	○	●		
	950	●	○	●	○	○	○		
	1150	○		○	○		○		
GSH520	500	●	●	●	●	●	●	●	●
	600	●	●	●	●	●	●	●	●
	750	●	●	●	●	●	●	●	●
GSH525	750	●	○	●	●	○	●		
	950	○		○	○		○		
	1150	○		○					
GSV520 GC	400	●	●	●	●	●	●	●	●
	500	●	●	●	●	●	●	●	●
	600	●	●	●	●	●	●	●	●
	750	●	●	●	●	●	●	●	●
GSV520	400	●	●	●	●	●	●	●	●
	500	●	●	●	●	●	●	●	●
	600	●	●	●	●	●	●	●	●
	750	●	●	●	●	●	●	●	●
GSV525	600	●	●	●	●	○	●		
	750	●	○	●	●	○	●		
	950	●	○	○	○		○		
	1150	○		○			○		

(continúa en la página siguiente)

Especificaciones técnicas de los garfios Orange Peel

Compatibilidad – Manipuladores de materiales (continuación)

1800 kg/m³ (3000 lb/yd³)
 1200 kg/m³ (2000 lb/yd³)
 600 kg/m³ (1000 lb/yd³)
 Sin compatibilidad

MH3024 (continuación)

Tren de rodaje		MH (2,99 m)						
Contrapeso		5,2 tm						
Tipo de pluma		1 PC		VA		MH (6,8 m)		
Longitud del brazo		2,50 m (8'2")	2,90 m (9'6")	2,50 m (8'2")	2,90 m (9'6")	4,80 m (15'9")	4,90 m (16'1")	5,90 m (19'4")
GSH420	500					●	●	●
	600					●	●	●
	750					●	●	●
GSH425	750	●	○	●	○	●	●	●
	950	○		○		○	●	○
	1150	○		○		○	○	○
GSH520	500					●	●	●
	600					●	●	●
	750					●	●	●
GSH525	750	○		○		●	●	○
	950	○		○		○	○	○
	1150						○	
GSV520 GC	400					●	●	●
	500					●	●	●
	600					●	●	●
	750					●	●	●
GSV520	400					●	●	●
	500					●	●	●
	600					●	●	●
	750					●	●	●
GSV525	600	●	○	●	○	●	●	●
	750	●	○	●		●	●	○
	950	○		○		○	●	○
	1150					○	○	

(continúa en la página siguiente)

Especificaciones técnicas de los garfios Orange Peel

Compatibilidad – Manipuladores de materiales (continuación)

1800 kg/m³ (3000 lb/yd³)
 1200 kg/m³ (2000 lb/yd³)
 600 kg/m³ (1000 lb/yd³)
 Sin compatibilidad

MH3026

Tren de rodaje	Hoja delantera; estabilizadores traseros							
Contrapeso	5,2 tm							
Tipo de pluma	1 PC		VA		MH (6,8 m)			
Longitud del brazo	2,50 m (8'2")	2,90 m (9'6")	2,50 m (8'2")	2,90 m (9'6")	4,80 m (15'9")	4,90 m (16'1")	5,50 m (18'1")	5,90 m (19'4")
GSH420	500				●	●	●	●
	600				●	●	●	○
	750				○	●	○	○
GSH425	750	●	○	●	○	○		
	950	○		○				
	1150	○		○				
GSH520	500				●	●	●	○
	600				○	●	○	○
	750					○	○	
GSH525	750	●		○				
	950	○		○				
	1150							
GSV520 GC	400				●	●	●	●
	500				●	●	●	●
	600				○	●	●	○
	750				○	○	○	○
GSV520	400				●	●	●	●
	500				●	●	●	●
	600				○	●	●	○
	750				○	○	○	
GSV525	600	●	○	●	○	○		
	750	●	○	●				
	950	○		○				
	1150							

(continúa en la página siguiente)

Especificaciones técnicas de los garfios Orange Peel

Compatibilidad – Manipuladores de materiales (continuación)

1800 kg/m³ (3000 lb/yd³)
 1200 kg/m³ (2000 lb/yd³)
 600 kg/m³ (1000 lb/yd³)
 Sin compatibilidad

MH3026 (continuación)

Tren de rodaje		Estabilizadores delanteros; hoja trasera							
Contrapeso		5,2 tm							
Tipo de pluma		1 PC		VA		MH (6,8 m)			
Longitud del brazo		2,50 m (8'2")	2,90 m (9'6")	2,50 m (8'2")	2,90 m (9'6")	4,80 m (15'9")	4,90 m (16'1")	5,50 m (18'1")	5,90 m (19'4")
GSH420	500					●	●	●	●
	600					○	●	●	○
	750					○	○	○	○
GSH425	750	●	○	●	○		○		
	950	○		○					
	1150	○		○					
GSH520	500					○	●	●	○
	600					○	●	○	○
	750						○	○	
GSH525	750	●		○					
	950	○		○					
	1150								
GSV520 GC	400					●	●	●	●
	500					●	●	●	●
	600					○	●	●	○
	750					○	○	○	○
GSV520	400					●	●	●	●
	500					●	●	●	●
	600					○	●	●	○
	750						○	○	
GSV525	600	●	○	●	○		○		
	750	●	○	●					
	950	○		○					
	1150								

(continúa en la página siguiente)

Especificaciones técnicas de los garfios Orange Peel

Compatibilidad – Manipuladores de materiales (continuación)

1800 kg/m³ (3000 lb/yd³)
 1200 kg/m³ (2000 lb/yd³)
 600 kg/m³ (1000 lb/yd³)
 Sin compatibilidad

MH3026 (continuación)

Tren de rodaje		MH (2,75 m)							
Contrapeso		5,2 tm							
Tipo de pluma		1 PC		VA		MH (6,8 m)			
Longitud del brazo		2,50 m (8'2")	2,90 m (9'6")	2,50 m (8'2")	2,90 m (9'6")	4,80 m (15'9")	4,90 m (16'1")	5,50 m (18'1")	5,90 m (19'4")
GSH420	500					●	●	●	●
	600					●	●	●	●
	750					●	●	●	●
GSH425	750	●	○	●	○	●	●	●	○
	950	○		○		○	○	○	○
	1150	○		○			○	○	
GSH520	500					●	●	●	●
	600					●	●	●	●
	750					●	●	●	●
GSH525	750	●		○		○	●	○	○
	950	○		○			○	○	
	1150								
GSV520 GC	400					●	●	●	●
	500					●	●	●	●
	600					●	●	●	●
	750					●	●	●	●
GSV520	400					●	●	●	●
	500					●	●	●	●
	600					●	●	●	●
	750					●	●	●	●
GSV525	600	●	○	●	○	●	●	●	●
	750	●	○	●		○	●	○	○
	950	○		○		○	○	○	
	1150						○		

(continúa en la página siguiente)

Especificaciones técnicas de los garfios Orange Peel

Compatibilidad – Manipuladores de materiales (continuación)

1800 kg/m³ (3000 lb/yd³)
 1200 kg/m³ (2000 lb/yd³)
 600 kg/m³ (1000 lb/yd³)
 Sin compatibilidad

MH3026 (continuación)

Tren de rodaje		MH (2,99 m)							
Contrapeso		5,2 tm							
Tipo de pluma		1 PC		VA		MH (6,8 m)			
Longitud del brazo		2,50 m (8'2")	2,90 m (9'6")	2,50 m (8'2")	2,90 m (9'6")	5,50 m (18'1")	5,90 m (19'4")	4,80 m (15'9")	4,90 m (16'1")
GSH420	500					●	●	●	●
	600					●	●	●	●
	750					●	●	●	●
GSH425	750	●	○	●	○	●	●	●	●
	950	○		○		●	○	○	●
	1150	○		○		○	○	○	○
GSH520	500					●	●	●	●
	600					●	●	●	●
	750					●	●	●	●
GSH525	750	●		○		●	○	●	●
	950	○		○		○	○	○	○
	1150					○			○
GSV520 GC	400					●	●	●	●
	500					●	●	●	●
	600					●	●	●	●
	750					●	●	●	●
GSV520	400					●	●	●	●
	500					●	●	●	●
	600					●	●	●	●
	750					●	●	●	●
GSV525	600	●	○	●	○	●	●	●	●
	750	●	○	●		●	●	●	●
	950	○		○		○	○	○	●
	1150					○		○	○

(continúa en la página siguiente)

Especificaciones técnicas de los garfios Orange Peel

Compatibilidad – Manipuladores de materiales (continuación)

1800 kg/m³ (3000 lb/yd³)
 1200 kg/m³ (2000 lb/yd³)
 600 kg/m³ (1000 lb/yd³)
 Sin compatibilidad

MH3040

Tren de rodaje	MH (neumático macizo)		MH	
Contrapeso	7,7 tm		7,7 tm	
Tipo de pluma	MH		MH	
Longitud del brazo	5,70 m (18'8")	7,10 m (23'4")	5,70 m (18'8")	7,10 m (23'4")
GSH425	750	●	●	●
	950	●	●	●
	1150	●	●	●
GSH440	1150	●	●	●
	1550	○	○	○
GSH525	750	●	●	●
	950	●	●	●
	1150	●	●	●

Especificaciones técnicas de los garfios Orange Peel

Piezas para el montaje

HPL & MPL	Escoja el número de pieza 244-3148 (CVC) o 244-3149 (CVV)
MPL	Escoja el número de pieza 244-3146 (CVC) o 244-3147 (CVV)
	No requerido

†Consulte la disponibilidad con su distribuidor.

GSH420

Modelo de la máquina	316E	316F	318D2	318E	318F	320D2	320D2 GC	320E	320E RR	320F
Varillaje	—	—	—	—	—	B	B	B	B	B
Requerido										
Cruceta	509-6501	509-6501	509-6501	509-6501	509-6501	509-6502	509-6502	509-6502	509-6502	509-6502
Pasador del brazo										
Líneas de conexión	549-1075	549-1075	549-1075	549-1075	549-1075	548-8395	548-8395	548-8395	548-8395	548-8395
Desacopladores rápidos										
Opcional										
Funda del imán	233-9905	233-9905	233-9905	233-9905	233-9905	233-9905	233-9905	233-9905	233-9905	233-9905

GSH420 (continuación)

Modelo de la máquina	320	323D2	323E	323F	323	325F CR	M314F		M315D2	M315F
Varillaje	B	B	B	B	B	B	—	N/A	—	—
Requerido										
Cruceta	509-6502	509-6502	509-6502	509-6502	509-6502	509-6502	509-6501	509-6501	509-6501	509-6501
Pasador del brazo										
Líneas de conexión	548-8395	548-8395	548-8395	548-8395	548-8395	548-8395	550-2045	540-6704	550-2045	550-2045
Desacopladores rápidos							HPL & MPL	MPL	MPL	MPL
Opcional										
Funda del imán	233-9905	233-9905	233-9905	233-9905	233-9905	233-9905	233-9905	233-9905	233-9905	233-9905

GSH420 (continuación)

Modelo de la máquina	M316F		M317D2	M317F	M318F		M320D2	M320F		M322D2
Varillaje	—	N/A	—	—	—	N/A	—	—	N/A	—
Requerido										
Cruceta	509-6501	509-6501	509-6501	509-6501	509-6501	509-6501	509-6501	509-6501	509-6502	509-6502
Pasador del brazo										
Líneas de conexión	550-2045	540-6704	550-2045	550-2045	550-2045	540-6704	550-2045	550-2045	540-6704	550-2045
Desacopladores rápidos	MPL	HPL & MPL	MPL	MPL	MPL	HPL & MPL	MPL	MPL	HPL & MPL	MPL
Opcional										
Funda del imán	233-9905	233-9905	233-9905	233-9905	233-9905	233-9905	233-9905	233-9905	233-9905	233-9905

GSH420 (continuación)

Modelo de la máquina	M322D2 MH		M322F	M324D2 MH	MH3022		MH3024	MH3026		
Varillaje	—	N/A	—	MH	B	MH	B	MH	MH	
Requerido										
Cruceta	509-6502	509-6502	509-6502	509-6502	509-6502	509-6502	509-6502	509-6502	509-6502	
Pasador del brazo										
Líneas de conexión	550-2045	540-6704	550-2045	540-6704	540-6704	540-6704	540-6704	540-6704	540-6704	
Desacopladores rápidos	MPL	HPL & MPL	MPL	HPL & MPL						
Opcional										
Funda del imán	233-9905	233-9905	233-9905	233-9905	305-7344	305-7344	305-7344	305-7344	305-7344	

(continúa en la página siguiente)

Especificaciones técnicas de los garfios Orange Peel

Piezas para el montaje (continuación)

HPL & MPL	Escoja el número de pieza 244-3148 (CVC) o 244-3149 (CVV)
MPL	Escoja el número de pieza 244-3146 (CVC) o 244-3147 (CVV)
	No requerido

†Consulte la disponibilidad con su distribuidor.

GSH425

Modelo de la máquina	320D2	320E		320E RR	320F	320	323D2		323E	
Varillaje	B	B	CB	B	B	B	B	CB	B	CB
Requerido										
Cruceta	469-3644	469-3644	471-6951	469-3644	469-3644	469-3644	469-3644	471-6951	469-3644	471-6951
Pasador del brazo										
Líneas de conexión	548-8395	548-8395	548-8395	548-8395	548-8395	548-8395	297-7874	297-7874	297-7874	297-7874
Desacopladores rápidos										
Opcional										
Funda del imán	305-7343	305-7343	305-7343	305-7343	305-7343	305-7343	305-7343	305-7343	305-7343	305-7343

GSH425 (continuación)

Modelo de la máquina	323F	323	324E	325F CR	326D2	326F	329D2		329E	329F
Varillaje	B	B	CB	B	CB	CB	CB	DB	CB	CB
Requerido										
Cruceta	469-3644	469-3644	471-6951	469-3644	471-6951	471-6951	471-6951	471-6953	471-6951	471-6951
Pasador del brazo										
Líneas de conexión	548-8395	548-8395	297-7874	548-8395	297-7874	548-8395	548-8395	297-7874	548-8395	297-7874
Desacopladores rápidos										
Opcional										
Funda del imán	305-7343	305-7343	305-7343	305-7343	305-7343	305-7343	305-7343	305-7343	305-7343	305-7343

GSH425 (continuación)

Modelo de la máquina	330D2	330F	335F CR	M320D2	M320F	M322D2	M322D2 MH	M322F	M324D2 MH	MH3022
Varillaje	CB	CB	CB	B	B	B	MH	B	MH	B
Requerido										
Cruceta	471-6951	471-6951	471-6951	469-3644	469-3644	469-3644	469-3644	469-3644	469-3644	469-3644
Pasador del brazo										
Líneas de conexión	548-8395	548-8395	548-8395	550-2045	550-2045	550-2045	540-6704	550-2045	540-6704	550-2045
Desacopladores rápidos				MPL	MPL	MPL	HPL & MPL	MPL	HPL & MPL	MPL
Opcional										
Funda del imán	305-7343	305-7343	305-7343	305-7343	305-7343	305-7343	305-7343	305-7343	305-7343	305-7343

GSH425 (continuación)

Modelo de la máquina	MH3022	MH3024		MH3026	
Varillaje	MH	B	MH	—	MH
Requerido					
Cruceta	469-3644	469-3644	469-3644	469-3644	469-3644
Pasador del brazo					
Líneas de conexión	540-6704	550-2045	540-6704	550-2045	540-6704
Desacopladores rápidos	HPL & MPL	MPL	HPL & MPL	MPL	HPL & MPL
Opcional					
Funda del imán	305-7343	305-7343	305-7343	305-7343	305-7343

(continúa en la página siguiente)

Especificaciones técnicas de los garfios Orange Peel

Piezas para el montaje *(continuación)*

HPL & MPL	Escoja el número de pieza 244-3148 (CVC) o 244-3149 (CVV)
MPL	Escoja el número de pieza 244-3146 (CVC) o 244-3147 (CVV)
	No requerido

†Consulte la disponibilidad con su distribuidor.

GSH440

Modelo de la máquina	324E		326D2	326F	329E		330D2		330F	335F CR
Varillaje	CB	DB	CB	CB	CB	DB	CB	DB	CB	CB
Requerido										
Cruceta	471-6951	471-6953	471-6951	471-6951	471-6951	471-6953	471-6951	471-6953	471-6951	471-6951
Pasador del brazo										
Líneas de conexión	548-8395	548-8395	548-8395	548-8395	548-8395	548-8395	548-8395	548-8395	548-8395	548-8395
Desacopladores rápidos										
Opcional										
Funda del imán	305-7343	305-7343	305-7343	305-7343	305-7343	305-7343	305-7343	305-7343	305-7343	305-7343

GSH440 *(continuación)*

Modelo de la máquina	336D2	336D2 GC	336E	336F	336F XE	336 GC	336	340D2
Varillaje	DB	DB	DB	DB	DB	DB	DB	DB
Requerido								
Cruceta	471-6953	471-6953	471-6953	471-6953	471-6953	471-6953	471-6953	471-6953
Pasador del brazo								
Líneas de conexión	548-8395	548-8395	548-8395	548-8395	548-8395	548-8395	548-8395	548-8395
Desacopladores rápidos								
Opcional								
Funda del imán	305-7343	305-7343	305-7343	305-7343	305-7343	305-7343	305-7343	305-7343

GSH455

Modelo de la máquina	329D2		329F	336D2		336D2 GC	336E		336E H	336F
Varillaje	CB	DB	CB	DB	TB	DB	DB	TB	DB	DB
Requerido										
Cruceta	298-2403	298-5171	298-2403	298-5171	298-3610	298-5171	298-5171	298-3610	298-5171	298-5171
Pasador del brazo										
Líneas de conexión	297-7874	297-7874	297-7874	548-8395	548-8395	548-8395	548-8395	548-8395	548-8395	548-8395
Desacopladores rápidos										
Opcional										
Funda del imán	305-7344	305-7344	305-7344	305-7344	305-7344	305-7344	305-7344	305-7344	305-7344	305-7344

GSH455 *(continuación)*

Modelo de la máquina	336F	336F XE		336 GC	336		340D2		340F	
Varillaje	TB	DB	TB	DB	DB	TB	DB	TB	DB	TB
Requerido										
Cruceta	298-3610	298-5171	298-3610	298-5171	298-5171	298-3610	298-5171	298-3610	298-5171	298-3610
Pasador del brazo										
Líneas de conexión	548-8395	548-8395	548-8395	548-8395	548-8395	548-8395	548-8395	548-8395	548-8395	548-8395
Desacopladores rápidos										
Opcional										
Funda del imán	305-7344	305-7344	305-7344	305-7344	305-7344	305-7344	305-7344	305-7344	305-7344	305-7344

(continúa en la página siguiente)

Especificaciones técnicas de los garfios Orange Peel

Piezas para el montaje (continuación)

HPL & MPL	Escoja el número de pieza 244-3148 (CVC) o 244-3149 (CVV)
MPL	Escoja el número de pieza 244-3146 (CVC) o 244-3147 (CVV)
	No requerido

†Consulte la disponibilidad con su distribuidor.

GSH455 (continuación)

Modelo de la máquina	340F UHD	349D2	349E	349F	349F XE	352F	352F XE
Varillaje	DB	TB	TB	TB	TB	TB	TB
Requerido							
Cruceta	†	298-3610	298-3610	298-3610	298-3610	298-3610	298-3610
Pasador del brazo							
Líneas de conexión	†	†	†	†	†	†	†
Desacopladores rápidos							
Opcional							
Funda del imán	305-7344	305-7344	305-7344	305-7344	305-7344	305-7344	305-7344

GSH520

Modelo de la máquina	316E	316F	318D2	318E	318F	320D2	320D2 GC	320E	320E RR	320F
Varillaje	—	—	—	—	—	B	B	B	B	B
Requerido										
Cruceta	509-6501	509-6501	509-6501	509-6501	509-6501	509-6502	509-6502	509-6502	509-6502	509-6502
Pasador del brazo										
Líneas de conexión	549-1075	549-1075	549-1075	549-1075	549-1075	548-8395	548-8395	548-8395	548-8395	548-8395
Desacopladores rápidos										
Opcional										
Funda del imán	233-9905	233-9905	233-9905	233-9905	233-9905	233-9905	233-9905	233-9905	233-9905	233-9905

GSH520 (continuación)

Modelo de la máquina	320	323D2	323E	323F	323	325F CR	M314F		M315D2	M315F
Varillaje	B	B	B	B	B	B	—	N/A	—	—
Requerido										
Cruceta	509-6502	509-6502	509-6502	509-6502	509-6502	509-6502	509-6501	509-6501	509-6501	509-6501
Pasador del brazo										
Líneas de conexión	548-8395	548-8395	548-8395	548-8395	548-8395	548-8395	550-2045	540-6704	550-2045	550-2045
Desacopladores rápidos							MPL	HPL & MPL	MPL	MPL
Opcional										
Funda del imán	233-9905	233-9905	233-9905	233-9905	233-9905	233-9905	233-9905	233-9905	233-9905	233-9905

GSH520 (continuación)

Modelo de la máquina	M316F		M317D2	M317F	M318F		M320D2	M320F		M322D2
Varillaje	—	N/A	—	—	—	N/A	—	—	N/A	—
Requerido										
Cruceta	509-6501	509-6501	509-6501	509-6501	509-6501	509-6501	509-6502	509-6502	509-6502	509-6502
Pasador del brazo										
Líneas de conexión	550-2045	540-6704	550-2045	550-2045	550-2045	540-6704	550-2045	550-2045	540-6704	550-2045
Desacopladores rápidos	MPL	HPL & MPL	MPL	MPL	MPL	HPL & MPL	MPL	MPL	HPL & MPL	MPL
Opcional										
Funda del imán	233-9905	233-9905	233-9905	233-9905	233-9905	233-9905	233-9905	233-9905	233-9905	233-9905

(continúa en la página siguiente)

Especificaciones técnicas de los garfios Orange Peel

Piezas para el montaje (continuación)

HPL & MPL	Escoja el número de pieza 244-3148 (CVC) o 244-3149 (CVV)
MPL	Escoja el número de pieza 244-3146 (CVC) o 244-3147 (CVV)
	No requerido

†Consulte la disponibilidad con su distribuidor.

GSH520 (continuación)

Modelo de la máquina	M322D2 MH		M322F	M324D2 MH	MH3022		MH3024		MH3026
Varillaje	—	N/A	—	MH	B	MH	B	MH	MH
Requerido									
Cruceta	509-6502	509-6502	509-6502	509-6502	509-6502	509-6502	509-6502	509-6502	509-6502
Pasador del brazo									
Líneas de conexión	550-2045	540-6704	550-2045	540-6704	550-2045	540-6704	550-2045	540-6704	540-6704
Desacopladores rápidos	MPL	HPL & MPL	MPL	HPL & MPL	MPL	HPL & MPL	MPL	HPL & MPL	HPL & MPL
Opcional									
Funda del imán	233-9905	233-9905	233-9905	233-9905	305-7344	305-7344	305-7344	305-7344	305-7344

GSH525

Modelo de la máquina	320E		320E RR	320F	320	323D2		323E		323F
Varillaje	B	CB	B	B	B	B	CB	B	CB	B
Requerido										
Cruceta	469-3644	471-6951	469-3644	469-3644	469-3644	469-3644	471-6951	469-3644	471-6951	469-3644
Pasador del brazo										
Líneas de conexión	548-8395	548-8395	548-8395	548-8395	548-8395	548-8395	548-8395	548-8395	548-8395	548-8395
Desacopladores rápidos										
Opcional										
Funda del imán	305-7343	305-7343	305-7343	305-7343	305-7343	305-7343	305-7343	305-7343	305-7343	305-7343

GSH525 (continuación)

Modelo de la máquina	323	324E	325F CR	326D2	326F	329D2	329E	330D2	330F	335F CR
Varillaje	B	CB	B	CB	CB	CB	CB	CB	CB	CB
Requerido										
Cruceta	469-3644	471-6951	469-3644	471-6951	471-6951	471-6951	471-6951	471-6951	471-6951	471-6951
Pasador del brazo										
Líneas de conexión	548-8395	548-8395	548-8395	548-8395	548-8395	548-8395	548-8395	548-8395	548-8395	548-8395
Desacopladores rápidos										
Opcional										
Funda del imán	305-7343	305-7343	305-7343	305-7343	305-7343	305-7343	305-7343	305-7343	305-7343	305-7343

GSH525 (continuación)

Modelo de la máquina	M320D2	M320F	M322D2	M322D2 MH	M322F	M324D2 MH	MH3022		MH3024	
Varillaje	B	B	B	MH	B	MH	B	MH	B	MH
Requerido										
Cruceta	469-3644	469-3644	469-3644	469-3644	469-3644	469-3644	469-3644	469-3644	469-3644	469-3644
Pasador del brazo										
Líneas de conexión	550-2045	550-2045	550-2045	540-6704	550-2045	540-6704	550-2045	540-6704	550-2045	540-6704
Desacopladores rápidos	MPL	MPL	MPL	HPL & MPL	MPL	HPL & MPL	MPL	HPL & MPL	MPL	HPL & MPL
Opcional										
Funda del imán	305-7343	305-7343	305-7343	305-7343	305-7343	305-7343	305-7343	305-7343	305-7343	305-7343

(continúa en la página siguiente)

Especificaciones técnicas de los garfios Orange Peel

Piezas para el montaje (continuación)

HPL & MPL	Escoja el número de pieza 244-3148 (CVC) o 244-3149 (CVV)
MPL	Escoja el número de pieza 244-3146 (CVC) o 244-3147 (CVV)
	No requerido

†Consulte la disponibilidad con su distribuidor.

GSH525 (continuación)

Modelo de la máquina	MH3026
Varillaje	MH
Requerido	
Cruceta	469-3644
Pasador del brazo	
Líneas de conexión	550-2045
Desacopladores rápidos	MPL
Opcional	
Funda del imán	305-7343

GSH555

Modelo de la máquina	329D2		329F	336D2		336D2 GC	336E		336E H	336F
Varillaje	CB	DB	CB	DB	TB	DB	DB	TB	DB	DB
Requerido										
Cruceta	298-2403	298-5171	298-2403	298-5171	298-3610	298-5171	298-5171	298-3610	298-5171	298-5171
Pasador del brazo										
Líneas de conexión	297-7874	297-7874	297-7874	548-8395	548-8395	548-8395	548-8395	548-8395	548-8395	548-8395
Desacopladores rápidos										
Opcional										
Funda del imán	305-7344	305-7344	305-7344	305-7344	305-7344	305-7344	305-7344	305-7344	305-7344	305-7344

GSH555 (continuación)

Modelo de la máquina	336F	336F XE		336 GC	336		340D2		340F	
Varillaje	TB	DB	TB	DB	DB	TB	DB	TB	DB	TB
Requerido										
Cruceta	298-3610	298-5171	298-3610	298-5171	298-5171	298-3610	298-5171	298-3610	298-5171	298-3610
Pasador del brazo										
Líneas de conexión	548-8395	548-8395	548-8395	548-8395	548-8395	548-8395	548-8395	548-8395	548-8395	548-8395
Desacopladores rápidos										
Opcional										
Funda del imán	305-7344	305-7344	305-7344	305-7344	305-7344	305-7344	305-7344	305-7344	305-7344	305-7344

GSH555 (continuación)

Modelo de la máquina	340F UHD	349D2	349E	349F	349F XE	352F	352F XE
Varillaje	DB	TB	TB	TB	TB	TB	TB
Requerido							
Cruceta	†	298-3610	298-3610	298-3610	298-3610	298-3610	298-3610
Pasador del brazo							
Líneas de conexión	†	†	†	†	†	†	†
Desacopladores rápidos							
Opcional							
Funda del imán	305-7344	305-7344	305-7344	305-7344	305-7344	305-7344	305-7344

(continúa en la página siguiente)

Especificaciones técnicas de los garfios Orange Peel

Piezas para el montaje (continuación)

HPL & MPL	Escoja el número de pieza 244-3148 (CVC) o 244-3149 (CVV)
MPL	Escoja el número de pieza 244-3146 (CVC) o 244-3147 (CVV)
	No requerido

†Consulte la disponibilidad con su distribuidor.

GSV520 GC

Modelo de la máquina	311F	312D2	312E	312F	313D2	313 GC	314E CR	314F	315F CR	316E
Varillaje	—	—	—	—	—	—	—	—	—	—
Requerido										
Cruceta	549-0280	549-0280	549-0280	549-0280	549-0280	549-0280	549-0280	549-0280	549-0280	509-6501
Pasador del brazo										
Líneas de conexión	485-3345	485-3345	485-3345	485-3345	485-3345	485-3345	485-3345	485-3345	485-3345	485-3345
Desacopladores rápidos										
Opcional										
Funda del imán	233-9905	233-9905	233-9905	233-9905	233-9905	233-9905	233-9905	233-9905	233-9905	233-9905

GSV520 GC (continuación)

Modelo de la máquina	316F	318D2	318E	318F	320D2	320D2 GC	320E	320E RR	320F	320
Varillaje	—	—	—	—	B	B	B	B	B	B
Requerido										
Cruceta	509-6501	509-6501	509-6501	509-6501	509-6502	509-6502	509-6502	509-6502	509-6502	509-6502
Pasador del brazo										
Líneas de conexión	485-3345	485-3345	485-3345	485-3345	543-4842	543-4842	543-4842	543-4842	543-4842	543-4842
Desacopladores rápidos										
Opcional										
Funda del imán	233-9905	233-9905	233-9905	233-9905	233-9905	233-9905	233-9905	233-9905	233-9905	233-9905

GSV520 GC (continuación)

Modelo de la máquina	323E	M314F		M315D2	M315F	M316F		M317D2	M317F	M318F
Varillaje	B	—	N/A	—	—	—	N/A	—	—	—
Requerido										
Cruceta	509-6502	509-6501	509-6501	509-6501	509-6501	509-6501	509-6501	509-6501	509-6501	509-6501
Pasador del brazo										
Líneas de conexión	543-4842	549-8205	541-0774	549-8205	549-8205	549-8205	541-0774	549-8205	549-8205	549-8205
Desacopladores rápidos		MPL	HPL & MPL	MPL	MPL	MPL	HPL & MPL	MPL	MPL	MPL
Opcional										
Funda del imán	233-9905	233-9905	233-9905	233-9905	233-9905	233-9905	233-9905	233-9905	233-9905	233-9905

GSV520 GC (continuación)

Modelo de la máquina	M318F	M320D2	M320F		M322D2	M322D2 MH		M322F	M324D2 MH	
Varillaje	N/A	—	—	N/A	—	—	N/A	—	—	N/A
Requerido										
Cruceta	509-6501	509-6502	509-6502	509-6502	509-6502	509-6502	509-6502	509-6502	509-6502	509-6502
Pasador del brazo										
Líneas de conexión	541-0774	549-8205	549-8205	541-0774	549-8205	549-8205	541-0774	549-8205	549-8205	541-0774
Desacopladores rápidos	HPL & MPL	MPL	MPL	HPL & MPL	MPL	MPL	HPL & MPL	MPL	MPL	HPL & MPL
Opcional										
Funda del imán	233-9905	233-9905	233-9905	233-9905	233-9905	233-9905	233-9905	233-9905	233-9905	233-9905

(continúa en la página siguiente)

Especificaciones técnicas de los garfios Orange Peel

Piezas para el montaje (continuación)

HPL & MPL	Escoja el número de pieza 244-3148 (CVC) o 244-3149 (CVV)
MPL	Escoja el número de pieza 244-3146 (CVC) o 244-3147 (CVV)
	No requerido

†Consulte la disponibilidad con su distribuidor.

GSV520 GC (continuación)

Modelo de la máquina	MH3022		MH3024		MH3026	
Varillaje	—	N/A	—	N/A	—	N/A
Requerido						
Cruceta	509-6502	509-6502	509-6502	509-6502	509-6502	509-6502
Pasador del brazo						
Líneas de conexión	549-8205	541-0774	549-8205	541-0774	549-8205	541-0774
Desacopladores rápidos	MPL	HPL & MPL	MPL	HPL & MPL	MPL	HPL & MPL
Opcional						
Funda del imán	233-9905	233-9905	233-9905	233-9905	233-9905	233-9905

GSV520

Modelo de la máquina	316E	316F	318D2	318E	318F	320D2	320D2 GC	320E	320E RR	320F	320
Varillaje	—	—	—	—	—	B	B	B	B	B	B
Requerido											
Cruceta	509-6501	509-6501	509-6501	509-6501	509-6501	509-6502	509-6502	509-6502	509-6502	509-6502	509-6502
Pasador del brazo											
Líneas de conexión	549-1075	549-1075	549-1075	549-1075	549-1075	548-8395	548-8395	548-8395	548-8395	548-8395	548-8395
Desacopladores rápidos											
Opcional											
Funda del imán	233-9905	233-9905	233-9905	233-9905	233-9905	233-9905	233-9905	233-9905	233-9905	233-9905	233-9905

GSV520 (continuación)

Modelo de la máquina	323D2	323E	323F	323	325F CR	M314F	M315D2	M315F	M316F
Varillaje	B	B	B	B	B	—	N/A	—	—
Requerido									
Cruceta	509-6502	509-6502	509-6502	509-6502	509-6502	509-6501	509-6501	509-6501	509-6501
Pasador del brazo									
Líneas de conexión	548-8395	548-8395	548-8395	548-8395	548-8395	550-2045	540-6704	550-2045	550-2045
Desacopladores rápidos						MPL	HPL & MPL	MPL	MPL
Opcional									
Funda del imán	233-9905	233-9905	233-9905	233-9905	233-9905	233-9905	233-9905	233-9905	233-9905

GSV520 (continuación)

Modelo de la máquina	M317D2	M317F	M318F		M320D2	M320F		M322D2	M322D2 MH		M322F
Varillaje	—	—	—	N/A	—	—	N/A	—	—	N/A	—
Requerido											
Cruceta	509-6501	509-6501	509-6501	509-6501	509-6502	509-6502	509-6502	509-6502	509-6502	509-6502	509-6502
Pasador del brazo											
Líneas de conexión	550-2045	550-2045	550-2045	540-6704	550-2045	550-2045	540-6704	550-2045	550-2045	540-6704	550-2045
Desacopladores rápidos	MPL	MPL	MPL	HPL & MPL	MPL	MPL	HPL & MPL	MPL	MPL	HPL & MPL	MPL
Opcional											
Funda del imán	233-9905	233-9905	233-9905	233-9905	233-9905	233-9905	233-9905	233-9905	233-9905	233-9905	233-9905

(continúa en la página siguiente)

Especificaciones técnicas de los garfios Orange Peel

Piezas para el montaje (continuación)

HPL & MPL	Escoja el número de pieza 244-3148 (CVC) o 244-3149 (CVV)
MPL	Escoja el número de pieza 244-3146 (CVC) o 244-3147 (CVV)
	No requerido

†Consulte la disponibilidad con su distribuidor.

GSV520 (continuación)

Modelo de la máquina	M324D2 MH		MH3022		MH3024		MH3026	
Varillaje	—	N/A	—	N/A	—	N/A	—	N/A
Requerido								
Cruceta	509-6502	509-6502	509-6502	509-6502	509-6502	509-6502	509-6502	509-6502
Pasador del brazo								
Líneas de conexión	550-2045	540-6704	550-2045	540-6704	550-2045	540-6704	550-2045	540-6704
Desacopladores rápidos	MPL	HPL & MPL	MPL	HPL & MPL	MPL	HPL & MPL	MPL	HPL & MPL
Opcional								
Funda del imán	233-9905	233-9905	233-9905	233-9905	233-9905	233-9905	233-9905	233-9905

GSV525

Modelo de la máquina	320D2	320E		320E RR	320F	320	323D2		323E	
Varillaje	B	B	CB	B	B	B	B	CB	B	CB
Requerido										
Cruceta	469-3644	469-3644	471-6951	469-3644	469-3644	469-3644	469-3644	471-6951	469-3644	471-6951
Pasador del brazo										
Líneas de conexión	548-8395	548-8395	548-8395	548-8395	548-8395	548-8395	548-8395	548-8395	548-8395	548-8395
Desacopladores rápidos										
Opcional										
Funda del imán	305-7343	305-7343	305-7343	305-7343	305-7343	305-7343	305-7343	305-7343	305-7343	305-7343

GSV525 (continuación)

Modelo de la máquina	323F	323	324E	325F CR	326D2	326F	329D2	329E	330D2	330F
Varillaje	B	B	CB	B	CB	CB	CB	CB	CB	CB
Requerido										
Cruceta	469-3644	469-3644	471-6951	469-3644	471-6951	471-6951	471-6951	471-6951	471-6951	471-6951
Pasador del brazo										
Líneas de conexión	548-8395	548-8395	548-8395	548-8395	548-8395	548-8395	548-8395	548-8395	548-8395	548-8395
Desacopladores rápidos										
Opcional										
Funda del imán	305-7343	305-7343	305-7343	305-7343	305-7343	305-7343	305-7343	305-7343	305-7343	305-7343

GSV525 (continuación)

Modelo de la máquina	335F CR	M320D2	M320F	M322D2	M322D2 MH	M322F	M324D2 MH	MH3022	MH3024
Varillaje	CB	B	B	B	MH	B	MH	MH	MH
Requerido									
Cruceta	471-6951	469-3644	469-3644	469-3644	469-3644	469-3644	469-3644	469-3644	469-3644
Pasador del brazo									
Líneas de conexión	548-8395	550-2045	550-2045	550-2045	540-6704	550-2045	540-6704	540-6704	540-6704
Desacopladores rápidos		MPL	MPL	MPL	HPL & MPL	MPL	HPL & MPL	HPL & MPL	HPL & MPL
Opcional									
Funda del imán	305-7343	305-7343	305-7343	305-7343	305-7343	305-7343	305-7343	305-7343	305-7343

(continúa en la página siguiente)

Especificaciones técnicas de los garfios Orange Peel

Piezas para el montaje (continuación)

HPL & MPL	Escoja el número de pieza 244-3148 (CVC) o 244-3149 (CVV)
MPL	Escoja el número de pieza 244-3146 (CVC) o 244-3147 (CVV)
	No requerido

†Consulte la disponibilidad con su distribuidor.

GSV525 (continuación)

Modelo de la máquina	MH3026	
Varillaje	—	MH
Requerido		
Cruceta	469-3644	469-3644
Pasador del brazo		
Líneas de conexión	550-2045	540-6704
Desacopladores rápidos	MPL	HPL & MPL
Opcional		
Funda del imán	305-7343	305-7343

GSM-50

Modelo de la máquina	336D2	336E		336E H	336F		336F XE		336 GC	336
Varillaje	TB	DB	TB	DB	DB	TB	DB	TB	DB	DB
Requerido										
Cruceta	277-5682	†	277-5682	277-5682	†	277-5682	†	277-5682	†	†
Pasador del brazo										
Líneas de conexión	†	†	†	†	†	†	†	†	†	†
Desacopladores rápidos										

GSM-50 (continuación)

Modelo de la máquina	336	340D2		340F		340F UHD	349D2	349E	352F	352F XE
Varillaje	TB	DB	TB	DB	TB	DB	TB	TB	TB	TB
Requerido										
Cruceta	277-5682	†	277-5682	†	277-5682	†	277-5682	277-5682	277-5682	277-5682
Pasador del brazo										
Líneas de conexión	†	†	†	†	†	†	†	†	†	†
Desacopladores rápidos										

GSM-60

Modelo de la máquina	349D2		349E		352F		352F XE		374D		374F
Varillaje	TB	UB	TB	UB	TB	UB	TB	UB	VB	WB	VB
Requerido											
Cruceta	277-5682	374-0844	277-5682	374-0844	277-5682	374-0844	277-5682	374-0844	374-0844	†	295-6056
Pasador del brazo											
Líneas de conexión	†	†	†	†	†	†	†	†	†	†	†
Desacopladores rápidos											

Especificaciones técnicas de los garfios Orange Peel

Protector de cilindro opcional

Modelo (nomenclatura)	Tipo de garfio	Cantidad de dientes	Número de pieza	Protector de cilindro opcional
GSV520 GC	Semiabierto	5	503-8098	490-0335
	Cerrado	5	527-4118	490-0335
	Semiabierto	5	503-8099	490-0335
	Cerrado	5	527-4119	490-0335
	Semiabierto	5	503-8100	490-0335
	Cerrado	5	527-4120	490-0335
	Semiabierto	5	527-4117	490-0335
GSV520	Cerrado	5	527-4121	490-0335
	Semiabierto	5	519-1253	490-0335
	Cerrado	5	490-1054	490-0335
	Semiabierto	5	490-1051	490-0335
	Cerrado	5	490-1055	490-0335
	Semiabierto	5	490-1052	490-0335
	Cerrado	5	490-1056	490-0335
GSV525	Semiabierto	5	490-1053	490-0335
	Cerrado	5	490-1057	490-0335
	Semiabierto	5	528-3846	467-5792
	Cerrado	5	528-3847	467-5792
	Semiabierto	5	467-0352	467-5792
	Cerrado	5	473-7065	467-5792
	Semiabierto	5	467-0353	467-5792
Cerrado	5	473-7067	467-5792	
	Semiabierto	5	458-0776	467-5792
	Cerrado	5	473-7068	467-5792

Para obtener más información sobre los productos Cat, los servicios de los distribuidores y las soluciones de la industria, visite nuestro sitio web: www.cat.com

© 2020 Caterpillar

Todos los derechos reservados

Los materiales y las especificaciones están sujetos a cambios sin previo aviso. Las máquinas en las fotografías pueden incluir equipos adicionales. Consulte con su distribuidor Cat para conocer las opciones disponibles.

CAT, CATERPILLAR, LET'S DO THE WORK, sus respectivos logotipos, "Caterpillar Corporate Yellow", la imagen comercial "Power Edge" y Cat "Modern Hex", así como la identidad corporativa y de producto utilizada en este documento, son marcas comerciales de Caterpillar y no pueden ser usadas sin permiso.

GSJQ9364-02 (07-2020)
Reemplaza a GSJQ9364-01
(África, CEI, Europa, Medio
Oriente, Norteamérica,
Sudamérica)

