



# P300-5

## 输出额定值

电压, 频率		主用	备用
400/230 V, 50 Hz	kVA	275	300
	kW	220	240
	kVA		
	kW		



### 0.8 功率因数时的额定值。

请参见输出额定值技术数据章节，以了解特定发电机组在相关电压下的输出。

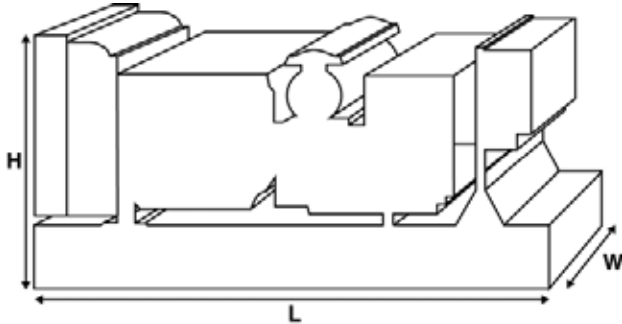

## 尺寸与重量

长度	mm	2662 (104.8)
宽度	mm	1071 (42.2)
高度	mm	1818 (71.6)
重量 (干重)	kg	2107 (4645)
重量 (湿重)	kg	2140 (4718)

额定值符合ISO 8528、ISO 3046、IEC 60034、BS5000及NEMA MG-1.22标准。  
图示发电机组可能包括选配件。

### 主用额定值

该额定值适合替代市售电源提供不间断电源（可变负载条件下）。该型号没有年运行小时数限制，并且在每12小时内允许过载工作（10%）1小时。

### 备用额定值

该额定值适合在发生公用电源故障的情况下提供不间断电源（可变负载条件下）。该额定值不允许过载。该型号的交流发电机能够在额定峰值条件下连续工作（如ISO 8528-3规定）。

### 标准参考条件

注：标准参考条件25° C (77° F) 进气口温度，100m (328 ft) A. S. L. 30%相对湿度。

满载情况下柴油（比重为0.85，符合BS2869标准）的耗油量数据：1998, A2级。

为了使发电机组能够满足您的用电需求，FG Wilson提供了各种选配特性。可用选配特性包括：

- 升级至CE认证
- 种类丰富的消音罩
- 各种发电机组控制与同步面板
- 附加警报与停机
- 各种排气消音降噪等级

如需获取所有标配及选配特性的更多信息，请联系您当地的经销商或访问：

[www.fgwilson.com](http://www.fgwilson.com)

# P300-5



## 额定值及性能数据

发动机标识	Perkins	
发动机型号:	1506A-E88TAG4	
交流发电机标识	Leroy Somer	
交流发电机型号:	LL5114J	
控制面板:	DSE7410	
底座:	重型结构钢	
断路器类型:	三极塑壳断路器	
频率:	50 HZ	60 HZ
发动机转速: RPM	rpm	1500
油箱容量:	L (US gal)	528 (139.48)
主用耗油量	L (US gal)/hr	58.3 (15.4)
备用耗油量	L (US gal)/hr	63.5 (16.8)

## 发动机技术数据

气缸数	6	
对齐	直列式	
循环	四冲程	
缸径	mm (in)	112 (4.4)
冲程	mm (in)	149 (5.9)
感应	涡轮增压风冷式	
冷却方式	水	
控制类型	电子	
控制等级	ISO 8528 G2	
压缩比率	16.1:1	
排量	L (cu. in)	8.8 (537)
转动惯量:	kg m <sup>2</sup> (lb/in <sup>2</sup> )	2.4031 (8212)
电压	24	
接地	负	
电池充电器电流	45	
发动机干重	kg (lb)	778 (1715)
发动机湿重	kg (lb)	800 (1764)

## 发动机性能数据

		50 Hz	60 Hz
发动机转速	rpm	1500	
主用总发动机功率	kW (hp)	258 (346)	
备用总发动机功率	kW (hp)	281 (377)	
主用BMEP	kPa (psi)	2344 (339.9)	
备用BMEP	kPa (psi)	2552 (370.2)	

# P300-5



## 燃油系统

燃油滤清器类型:	可替换滤芯				
推荐燃油:	A2级柴油				
耗油量:		110 %负载时	100 %负载时	75 %负载时	50 %负载时
主用50 Hz:	l/h (US gal/h)	63.5 (16.8)	58.3 (15.4)	44.6 (11.8)	32 (8.5)
50 Hz备用	l/h (US gal/h)	-	63.5 (16.8)	48.2 (12.7)	34.2 (9)
60 Hz主用	l/h (US gal/h)				
60 Hz备用	l/h (US gal/h)	-			

基于比重为0.85同时符合BS2869, 等级 A2的柴油

## 空气系统

		50 Hz	60 Hz
空气滤清器类型:		Paper Element	
主用燃烧空气量	m <sup>3</sup> /min (cfm)	15.1 (533)	
备用燃烧空气量	m <sup>3</sup> /min (cfm)	16.4 (579)	
最大燃烧进气量限制	kPa	6.2 (24.9)	

## 冷却系统

		50 Hz	60 Hz
冷却系统容量	L (US gal)	33.1626 (8.8)	
水泵类型:		离心式	
散发到水及润滑油的热量: 主用	kW (Btu/min)	112 (6369)	
散发到水及润滑油的热量: 备用	kW (Btu/min)	114 (6483)	
散发到室内的热量*: 主用	kW (Btu/min)	32 (1820)	
散发到室内的热量*: 备用	kW (Btu/min)	33.5 (1905)	
散热器风扇负载:	kW (hp)	7.7 (10.3)	
散热器冷却气流:	m <sup>3</sup> /min (cfm)	329.1 (11624)	
冷却气流的外部限制:	Pa (in H <sub>2</sub> O)	125 (0.5)	

\*: 发动机与交流发电机发出的热量  
 专用于环境温度高达50° C (122° F) 的场合。  
 请联系您当地的FG Wilson经销商, 以了解特定场地条件下的功率额定值。

## 润滑系统

润滑油滤清器类型:	旋入式, 全流量	
总润滑油容量:	L (US gal)	39 (10.3)
油底壳容量:	L (US gal)	36 (9.5)
润滑油类型:	API CI-4 0W-30	
润滑油冷却方式:	水	

## 排气系统

		50 Hz	60 Hz
最大允许背压:	kPa (in Hg)	10 (3)	
排气流量: 主用	m <sup>3</sup> /min (cfm)	41.5 (1466)	
排气流量: 备用	m <sup>3</sup> /min (cfm)	46.3 (1635)	
排气温度: 主用	° C (° F)	574 (1065)	
排气温度: 备用	° C (° F)	576 (1069)	

# P300-5



## 交流发电机物理数据

轴承数量:	1
绝缘等级:	H
绕组节距:	2/3
绕组代码	6
接线:	12
进入防护等级:	IP23
励磁系统:	分流
AVR型号:	R250

\* 取决于电压代码

## 交流发电机运行数据

超速: rpm	2250
电压调节范围: (稳定状态) %	+/- 0.5
波形NEMA = TIF:	50
波形IEC = THF: %	2
总谐波量LL/LN: %	2
无线电干扰:	EN61000-6
热辐射: 50 Hz kW (Btu/min)	18.5 (1052)
热辐射: 60 Hz kW (Btu/min)	

## 交流发电机性能数据50 Hz:

		415/240 V	400/230 V	380/220 V	
电压代码			230/115 V	230 V	
电机启动能力*	kVA	672	636	588	
短路容量 **	%	300	300	300	300
电抗	X <sub>d</sub>	3.289	3.541	3.923	
	X' d	0.255	0.275	0.305	
	X'' d	0.138	0.138	0.152	

## 交流发电机性能数据60 Hz:

电压代码						
电机启动能力*	kVA					
短路容量 **	%	300	300	300	300	300
电抗	X <sub>d</sub>					
	X' d					
	X'' d					

所示电抗适用于主用额定值。

\*基于0.6功率因数时的30%电压降。

\*\* 具有可选的独立激励系统 (永磁体/辅助绕组)

# P300-5



## 输出额定值50 Hz

电压代码	主用		备用	
	kVA	kW	kVA	kW
415/240V	275	220	300	240
400/230V	275	220	300	240
380/220V	275	220	300	240
230/115V	275	220	300	240
220/127V				
220/110V				
200/115V				
240V				
230V				
220V				

## 输出额定值60 Hz

电压代码	主用		备用	
	kVA	kW	kVA	kW
480/277V				
440/254V				
416/240V				
400/230V				
380/220V				
240/139V				
240/120V				
230/115V				
220/127V				
220/110V				
208/120V				
240/120				
220/110				



P300-5

## 经销商联系方式

### 文档

操作和维护手册包括电路接线图。

### 发电机组标准

相关设备符合以下标准：BS5000、ISO 8528、ISO 3046、IEC 60034及NEMA MG-1.22。

### 保修

主用（长行）产品的质保期从首次启动日期算起12个月，不限运行时间（8760小时）。  
备用产品质保期从首次启动日期算起24个月，每年运行时间不超过500小时

FG Wilson产品的制造地如下：

北爱尔兰 · 巴西 · 中国 · 印度

FG Wilson总部位于北爱尔兰，拥有覆盖全球的经销商网络。

如需联系您当地的销售办事处，请访问FG Wilson网站：[www.FGWilson.com](http://www.FGWilson.com)。

FG Wilson是Caterpillar (NI) Limited的品牌名称。

根据我们的产品持续发展方针，我们将保留更改技术规格的权利，恕不另行通知。