

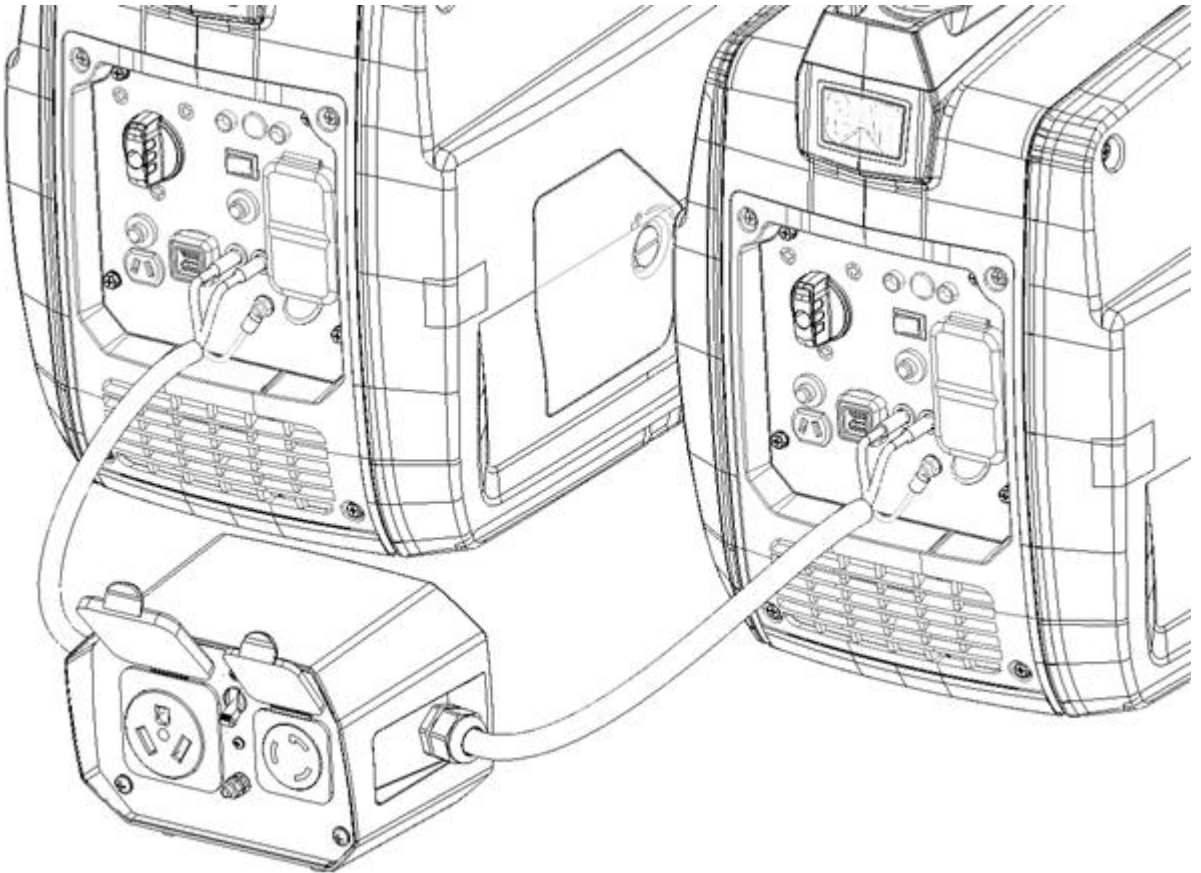

Owner's Manual

INV2000 Parallel Kit



Important Safety Information

Most accidents that involve product operation, maintenance and repair are caused by failure to observe basic safety rules or precautions. An accident can often be avoided by recognizing potentially hazardous situations before an accident occurs. A person must be alert to potential hazards, including human factors that can affect safety. This person should also have the necessary training, skills and tools to perform these functions properly.

Safety precautions and warnings are provided in this manual and on the product. If these hazard warnings are not heeded, bodily injury or death could occur to you or to other persons. The hazards are identified by the “Safety Alert Symbol”  and followed by a “Signal Word” such as “DANGER”, “WARNING” or “CAUTION”.

Caterpillar cannot anticipate every possible circumstance that might involve a potential hazard. The warnings in this publication and on the product are, therefore, not all inclusive. You must not use this product in any manner different from that considered by this manual without first satisfying yourself that you have considered all safety rules and precautions applicable to the operation of the product in the location of use, including site-specific rules and precautions applicable to the worksite. If a tool, procedure, work method or operating technique that is not specifically recommended by Caterpillar is used, you must satisfy yourself that it is safe for you and for others. You should also ensure that you are authorized to perform this work, and that the product will not be damaged or become unsafe by the operation, lubrication, maintenance or repair procedures that you intend to use.

The information, specifications, and illustrations in this publication are on the basis of information that was available at the time that the publication was written. The specifications, torques, pressures, measurements, adjustments, illustrations, and other items can change at any time. These changes can affect the service that is given to the product. Obtain the complete and most current information before you start any job.

This manual contains safety, operation, and maintenance information. This manual should be stored near the product. Read, study and keep it with the literature and product information.

Consumer Arbitration Clause

The Limited Warranty included in this User Guide contains important legal terms including, but not limited to, a Consumer Arbitration Clause calling for mandatory individual arbitration and waiving the ability to bring a case as a class action. Please review this carefully.

California Proposition 65 Warning



This product and its related accessories can expose you to chemicals including benzene which is known to the State of California to cause cancer and birth defects or other reproductive harm. For more information go to www.P65Warnings.ca.gov. To reduce the risk of these health hazards, avoid inhaling oil and gasoline fumes and engine exhaust. Wash hands after use.

Table of Contents

Consumer Arbitration Clause	2
California Proposition 65 Warning	2
SAFETY MESSAGES	4
Additional Messages	5
Special Requirements	5
COMPONENT IDENTIFICATION	6
FIRST USE INSTRUCTIONS	7
Setup	7
Operation	7
AC Usage	7
Walk-Around Inspection	7
TROUBLESHOOTING	8
SPECIFICATIONS	8
WARRANTY	9
CONSUMER ARBITRATION CLAUSE: MANDATORY BINDING INDIVIDUAL ARBITRATION INSTEAD OF COURT; CLASS ACTION WAIVER	9

SAFETY MESSAGES

There may be several specific safety messages on your parallel kit. Please become familiar with all safety messages.

Ensure that all of the safety messages are legible. Clean the safety messages or replace the safety messages if the words cannot be read or if the illustrations are not visible. Use a cloth, water, and soap to clean the safety messages. Do not use solvents, gasoline, or other harsh chemicals. Solvents, gasoline, or harsh chemicals could loosen the adhesive that secures the safety messages.

Replace any safety message that is damaged or missing. If a safety message is attached to a part of the parallel kit that is replaced, install a new safety message on the replacement part.



Read the Manual

WARNING

Do not operate or work on this equipment unless you have read and understand the instructions and warnings in the Owner's Manual. Failure to follow the instructions or heed the warnings could result in injury or death. Proper care is your responsibility.

Hot Surface / Do Not Touch / Flammable Material



WARNING

Hot parts or hot components can cause burns or personal injury. Do not allow hot parts or components to contact your skin. Use protective clothing or protective equipment to protect your skin. Hot exhaust presents a potential fire hazard. Be sure that nothing flammable is within 3 meters of the exhaust.



Carbon Monoxide

DANGER

Using a generator indoors **CAN KILL YOU IN MINUTES.**
Generator exhaust contains carbon monoxide. This is a poison you cannot see or smell.



NEVER use inside a home or garage, EVEN IF doors and windows are open.



Only use OUTSIDE and far away from windows, doors, and vents.

DANGER

Utiliser un générateur à l'intérieur PEUT VOUS TUER EN QUELQUES MINUTES. Les gaz d'échappement du générateur contiennent du monoxyde de carbone. C'est un gaz toxique invisible et inodore.

- NE JAMAIS utiliser à l'intérieur d'une maison ou d'un garage, MÊME SI les portes et les fenêtres sont ouvertes.
- Utiliser UNIQUEMENT à l'EXTÉRIEUR et loin des fenêtres, portes et ventilations.

PELIGRO

Si usa un generador en interiores, MORIRÁ EN POCOS MINUTOS. El escape del generador contiene monóxido de carbono. Es un veneno que no tiene olor ni se puede ver.

- NUNCA lo use dentro de una casa o garaje, AUN si las puertas y ventanas están abiertas.
- Sólo úselo en EXTERIORES y lejos de ventanas, puertas y ductos de ventilación.

Operating a generator indoors can kill you in minutes. Generator exhaust contains carbon monoxide. Carbon monoxide is a poison that you cannot see or smell. Never operate a generator inside a home or garage, even if doors and windows are open. Only operate a generator outdoors and away from windows, doors, and vents. If anyone experiences dizziness, headaches, nausea, or tiredness get to fresh air immediately and seek medical attention.



Electrocution

DANGER

Shock/Electrocution Hazard: Do not operate this equipment or work on this equipment unless you have read and understand the instructions and warnings in the Owner's Manual. Failure to follow the instructions or heed the warnings will result in serious injury or death.

⚠ WARNING

Operation of this equipment may create sparks that can start fires around dry vegetation. A spark arrestor may be required. The operator should contact local fire agencies for laws or regulations relating to fire prevention requirements.

California Health and Safety Code 119080

⚠ WARNING

Electrical backfeed into a utility's distribution system can cause property damage, severe injury, or death. Do not connect generator to a building's electrical system until after the building's main switch has been used to isolate the building from the utility power system. For permanent installations, connection shall only be by means of a double throw switch as to isolate the building from utility power system. Consult a qualified technician for proper use and installation. Comply with all applicable laws and electrical codes.

Additional Messages

	Do not operate in wet conditions
	No smoking, no exposed flames, no sparks.
	Maintain a minimum distance of 5 feet (1.5 meters) from other objects.
	Ensure that the unit is properly grounded.
	Earth ground connection

Special Requirements

Electrical equipment, including lines and plug connections should be covered and protected from moisture.

In any generator set installation, the frame of the generator must be connected to an earth ground. A ground terminal is provided.

Connect the ground connectors to each generator ground terminal and tighten the screw securely.

For 120VAC, use extension cords rated for 125V at 30A or greater. Use the shortest extension cord that meets these requirements.

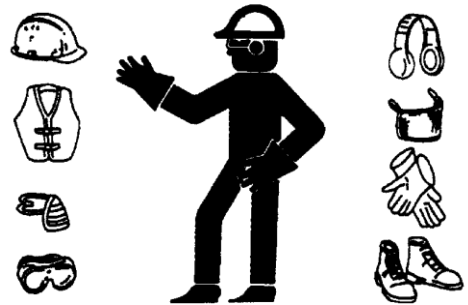

- Wear a hard hat, protective glasses, and other protective equipment, as required.
- When work is performed around an engine that is operating, wear protective devices for ears in order to help prevent damage to hearing.
- Do not wear loose clothing or jewelry that can snag on controls or on other parts of the engine.
- Ensure that all protective guards and all covers are secured in place on the engine.
- Never put maintenance fluids into glass containers. Glass containers can break.
- Use all cleaning solutions with care.

The circuit breakers should match the generator specifications. If the circuit breakers require replacement, they must be replaced with a circuit breaker of the same rating and performance characteristics.

COMPONENT IDENTIFICATION

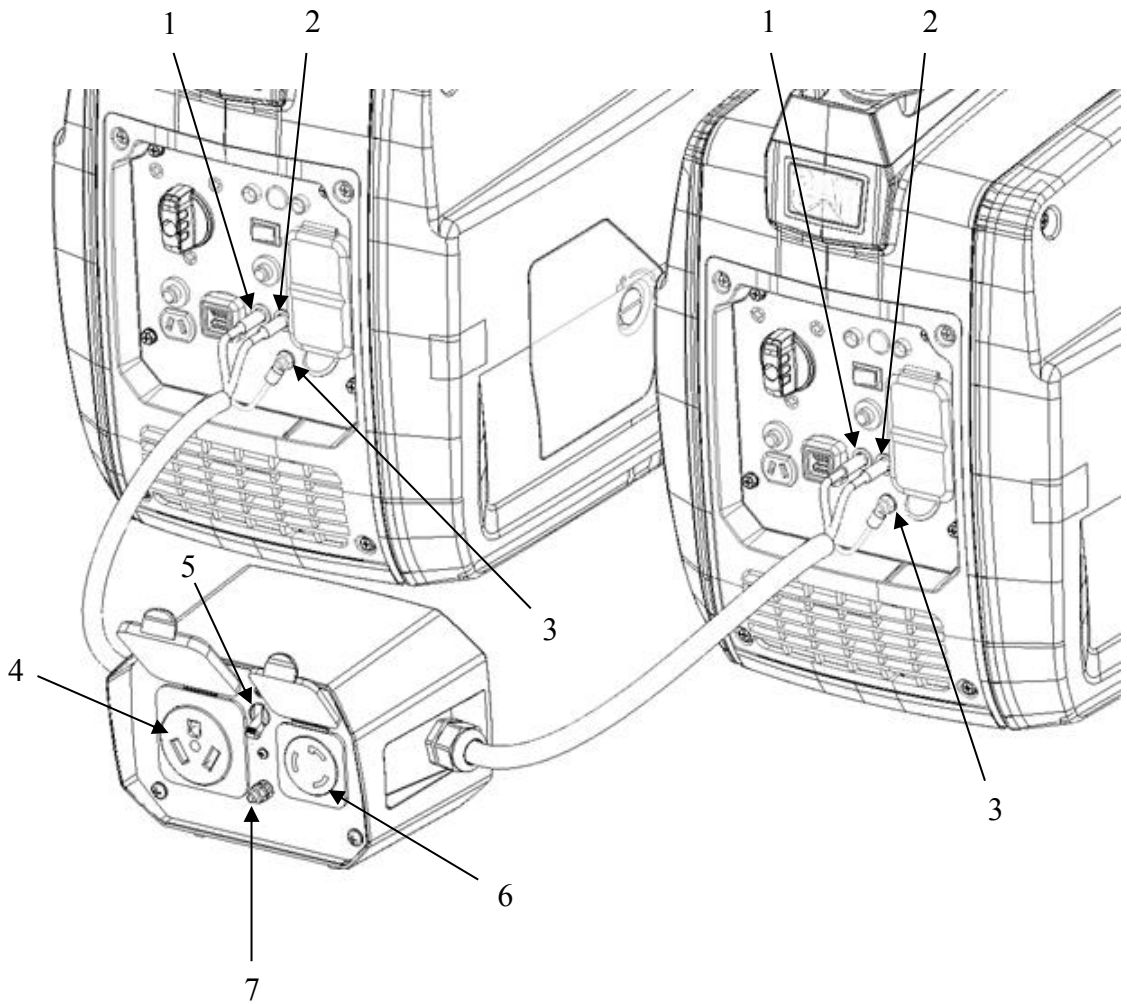

- 1) Left Parallel Connector (Red)
- 2) Right Parallel Connector (Black)
- 3) Grounding Connector
- 4) Receptacle - 30A 120VAC RV

- 5) 30A Circuit Breaker
- 6) Receptacle - 30A 120VAC locking
- 7) Ground Terminal

FIRST USE INSTRUCTIONS

Setup

1. Inspect parallel kit and generators for damage and perform a walk-around inspection of all equipment
2. Add oil and fuel according to the First Use Instructions in the generator owner's manual
3. Place the generators on a level surface and the parallel kit between the two generators so that the connectors reach both sets of parallel receptacles
4. Connect the grounding connector to the ground terminal on each generator and tighten securely
5. Connect the left parallel connector (red) to the left parallel receptacle (red) on each generator
6. Connect the right parallel connector (black) to the right parallel receptacle (black) on each generator
7. Use the ground terminal on the parallel kit to properly ground the unit

Note: Before using the ground terminal, consult a qualified electrician, electrical inspector, or local authority having jurisdiction for local codes or ordinances that apply for the intended use of the generator.

Note: A transfer switch with a 3rd pole for switching neutral is required if the parallel kit is intended to be used with a transfer switch.

Note: The generators will not output power if the cables are connected incorrectly.

Operation

1. Turn on the first generator and validate the Output Power LED is green
2. Turn on the second generator and validate the Output Power LED is green
3. Attach the load to the parallel kit

Note: If a high electrical load is connected, turn the ESC switch off on both generators.

Note: If a single generator shuts off during use, disconnect the load and restart the generator before connecting the load to the parallel kit again.

AC Usage

Do NOT overload the parallel kit. Exceeding the rated power can damage the kit and generators and the electrical devices connected to it.

Motor-driven devices require a large starting current. Make sure that the total power requirement of these types of loads does not exceed the rated power of the parallel kit.

When the parallel kit is used to power multiple loads or electric appliances, start by connecting the appliance with the highest starting power requirements, followed by the second highest and ending with the lowest.

Walk-Around Inspection

Before starting the engine perform a visual inspection of the unit. Look for:

- Proper oil level
- Proper fuel level
- Good quality fuel
- Fluid leaks
- Loose clamps
- Loose bolts
- Cracked fuel line
- Loose or frayed wiring
- Built up debris

TROUBLESHOOTING

Issue:	Possible Cause:	Solution:	Check:
Parallel Kit doesn't provide power	Defective device plugged in	Unplug defective device.	Start the engine / check for power.
	Overloaded and circuit breaker tripped	Turn off generators and unplug parallel kit, reset circuit breaker, plug in parallel kit and turn on generators. Connect a lighter electrical load.	
	Defective power cord	Replace the cord.	
	Bad connection	Turn off generators and unplug parallel kit, reset circuit breaker, plug in parallel kit and turn on generators.	
	Parallel kit not attached properly	Turn off generators and unplug parallel kit, check connections for correct positioning (refer to operation section of manual). Restart generators.	

SPECIFICATIONS

Rated Voltage (V)	120
Rated Frequency (Hz)	60
Rated Amperage (A)	30
Rated Output Power (kW)	3.6
Surge Output Power (kW)	4
Outlet 1	L5-30 30A 120V
Outlet 2	TT-30 (RV) 30A 120V

WARRANTY

CATERPILLAR LIMITED WARRANTY

Service Parts and Accessories for Portable Generator Models: RP3600, RP5500, RP6500 E, RP7500 E, RP12000 E, INV2000 Purchased in the United States and Canada

Caterpillar (Newberry) LLC. (Caterpillar) warrants to the original purchaser that any new Cat® Branded Portable Generator service parts and/ or accessory products purchased in the United States and Canada and used in a Cat Branded Portable Generator are free from defects in materials and workmanship for the warranty period set forth below, provided that the service part or accessory product is installed, operated, maintained and used in accordance with Caterpillar's instructions and manuals. Caterpillar will, at its option, repair or replace any part or accessory product which, upon inspection by Caterpillar or a Caterpillar authorized service representative, is found to be defective during the warranty period as set forth below. Any product that the purchaser claims to be defective must be returned to and examined by the nearest Caterpillar authorized service representative located in the United States or Canada. Transportation and associated costs and risk of loss are the responsibility of the purchaser.

Warranty Period:

All new portable generator service parts and/or accessory products are warranted under normal use for a period of one (1) year from the date of original purchase. To obtain warranty service, purchaser must present the failed service part and/or accessory product along with the original proof purchase to a Caterpillar authorized service center found by visiting www.cat.com/homeandoutdoorpower-support or by telephone at 1-844-797-6387 (U.S.A and Canada)

This Warranty shall NOT apply to the following:

1. Damage or deterioration caused by normal wear and tear.
2. Failures caused by any external cause or act of God, such as accident, collision, theft, vandalism, riots, wars, fire, freezing, lightning, earth-quakes, windstorms, hail, volcanic eruptions, floods, tornados or hurricanes.
3. Failures due to alterations, adjustments, unauthorized fuel setting changes, neglect or improper storage, repair and/or maintenance.
4. Failures due to abuse or application of the product for uses other than for which it is designed or intended to by the manufacturer, including but not limited to, improper installation or location in a contaminated, harsh, corrosive or saltwater environment.
5. Failures resulting from attachments, accessory items, and parts not sold, issued or approved by Caterpillar.
6. Failures caused by contaminated or improper fuels, fuels, oils or other operating media or improper fluid levels.
7. Failures resulting from user's delay in making the product available after being notified of a potential product problem.
8. Replacement of consumables such as, but not limited to, fuses, lamps, filters, etc.
9. Repair by any party other than a Caterpillar authorized service representative.
10. Additional expenses for repair after normal business hours, i.e. overtime or holiday labor rates.
11. Expenses for rental of equipment during downtime and/or performance of warranty repairs.
12. Expenses related to investigating performance complaints and/or troubleshooting where no manufacturing defect is found.

To obtain warranty service or if you have questions concerning this warranty or its applications, please call 1-844-797-6387 or visit www.cat.com/homeandoutdoorpower-support, where you can also search for your nearest authorized Cat service representative.

Note: New, remanufactured, or Caterpillar approved repaired parts or assembled components provided under the terms of this warranty are warranted for the remainder of the warranty period applicable to the parts or assembled components being replaced as if such parts or assembled components were the original parts or assembled components. Items replaced under this warranty become the property of Caterpillar.

CONSUMER ARBITRATION CLAUSE: MANDATORY BINDING INDIVIDUAL ARBITRATION INSTEAD OF COURT; CLASS ACTION WAIVER

- a. You and Caterpillar both agree that, to the extent permitted by applicable law, any and all disputes or claims arising out of or relating in any way to Cat Branded portable generator products or services related thereto, or from any advertising for any such products or services, including any question regarding the existence, validity, or termination of this Caterpillar Limited Warranty, as well as any issue regarding the interpretation of the terms and conditions of this Consumer Arbitration Clause will be resolved by binding arbitration before a sole arbitrator, rather than in court, except that you may assert claims in small claims court if your claims qualify. This also includes any claims that arose before you accepted this Caterpillar Limited Warranty, regardless of whether prior versions of the Limited Warranty required arbitration. In the US, The Federal Arbitration Act (9 U.S.C. § 1 *et seq.*) and federal arbitration law apply to the Caterpillar Limited Warranty and the terms and conditions of this Consumer Arbitration Clause.
- b. Arbitration uses a neutral arbitrator instead of a judge and jury. An arbitrator can award on an individual basis the same damages and relief as a court (including injunctive and declaratory relief or statutory damages) and must follow the terms of this Limited Warranty (including the terms and conditions of this Consumer Arbitration Clause) as a court would. Arbitration procedures allow for more limited discovery, and court review of an arbitration award is limited.
- c. If you have a dispute and elect to seek arbitration or file a claim in small claims court, you must first send to Caterpillar, by certified mail, a written notice of your claim that (a) describes the nature and basis of the claim or dispute; (b) sets forth the specific relief sought and (c) includes a physical address and email address where you may be reached ("Notice"). The Notice must be addressed to: General Counsel, Caterpillar Inc., 100 N.E. Adams St. Peoria Illinois 61629 ("Notice Address") and reference a "Notice of Claim under Caterpillar Limited Warranty." If Caterpillar and you do not reach an agreement to resolve the claim within 60 days after the Notice is received, you or Caterpillar may commence an arbitration proceeding or file a claim in small claims court.
- d. You may download or copy a form to initiate arbitration at www.adr.org. If you are required to pay a filing fee, after Caterpillar receives notice at the Notice Address that you have commenced arbitration, Caterpillar will reimburse you for your payment of the filing fee, unless your claim is for greater than US\$25,000, in which case you will be responsible for filing fees.
- e. The arbitration will be governed by the AAA's then current Consumer Arbitration Rules, as modified by the terms set forth in this Limited Warranty (including the terms and conditions of this Consumer Arbitration Clause), and will be administered by the AAA. The AAA Rules and Forms are available online at www.adr.org or by calling the AAA at 1-800-778-7879. In the event of any conflict between the terms set

forth herein and the AAA Consumer Arbitration Rules, these terms will apply.

- f. If your claim totals less than US\$25,000, Caterpillar will pay for all administrative and arbitration fees, including the arbitrator's compensation, and will reimburse you for any administrative and arbitration fees that you incur. If your claim exceeds US\$25,000, the parties will pay equal shares of any administrative and arbitration fees, including the arbitrator's compensation, except for such fees that the AAA Consumer Arbitration Rules require Caterpillar to pay in full. Each party will bear the expense of its own counsel, experts, witnesses, and preparation and presentation of evidence at any arbitration hearing.
- g. If your claim is for US\$25,000 or less, you and Caterpillar agree that you may choose whether the arbitration will be conducted solely on the basis of documents or through a telephonic hearing. You may also request an in-person hearing, which the arbitrator may grant at his or her discretion. If the arbitrator grants an in-person hearing, such hearing will be conducted either at a mutually agreed location or a location determined by the AAA or the arbitrator. In such an in-person hearing, the parties, or any of their witnesses, have the right to participate remotely by way of videoconference or some similar means. If your claim exceeds US\$25,000, the right to a hearing will be determined by the arbitrator.
- h. You and Caterpillar agree that, to the extent permitted by applicable law, any dispute resolution proceedings, whether in court or before an arbitrator, will be conducted only on an individual basis and not in a class, representative, consolidated, or mass action. Neither you nor Caterpillar may join or consolidate claims by or against a third party, or arbitrate or otherwise participate in any claim as a class representative, class member or in a private attorney general capacity. If this provision is found to be unenforceable, then the entirety of the terms and conditions of these Dispute Resolution and Arbitration paragraphs (other than paragraph (k)) shall be null and void.
- i. Any arbitration will be confidential. Neither you, Caterpillar, the AAA, nor the arbitrator may disclose the existence, content

Applicable Law

- m. By purchasing or using any Cat branded portable generator product or service related thereto, you agree that, to the degree permitted by applicable law, the Federal Arbitration Act, applicable federal law, and laws of the State of Illinois, without regard to its conflict of laws rules, will govern the terms of this Limited Warranty, as well as any dispute of any sort that might arise between you and Caterpillar relating to such products or services.
- n. If a dispute arises out of a Cat branded portable generator sold in Canada the foregoing dispute resolution and arbitration terms will apply to the extent permitted by applicable law. If

Limitations

THIS WARRANTY IS IN PLACE OF ALL OTHER WARRANTIES, EXPRESSED OR IMPLIED. SPECIFICALLY, CATERPILLAR MAKES NO OTHER WARRANTIES AS TO THE MERCHANTABILITY OR FITNESS FOR A PARTICULAR PURPOSE. CATERPILLAR'S ONLY LIABILITY SHALL BE THE REPAIR OR REPLACEMENT OF PART(S) AS STATED ABOVE. IN NO EVENT SHALL CATERPILLAR BE LIABLE FOR ANY INCIDENTAL OR CONSEQUENTIAL DAMAGES, EVEN IF SUCH DAMAGES ARE A DIRECT RESULT OF CATERPILLAR'S NEGLIGENCE.

This warranty is subject to and shall not apply in contravention of the laws or other legal compliance requirements of the United States or any other applicable jurisdiction, without recourse or liability with respect to Caterpillar. Some states do not allow the exclusion or limitation of incidental or consequential damages, so the above limitation may not apply to you. This warranty gives you specific legal rights. You may also have other rights from state to state, or territory.

In USA and Canada: Caterpillar Newberry LLC, Electric Power Division, 40 Mawsons Way, SC 29108-6400, Attention: Customer Service Manager, Telephone (844)-797-6387. Outside the USA and Canada: Contact your Authorized Service Representative www.cat.com/homeandoutdoorpower-support or email homeandoutdoorpower@cat.com.

(including any oral or written submissions), or results of any arbitration, except as may be required by law or for purposes of enforcing or challenging of the arbitration award.

- j. You may opt out of this dispute resolution procedure by providing written notice to Caterpillar at the Notice Address no later than 30 calendar days from the date of your purchase of Caterpillar products or services (or date of first use, in the case of free products or services) covered by this Limited Warranty. Opting out of this dispute resolution procedure will not otherwise affect the coverage or applicability of the Limited Warranty, or your ability to purchase or use Cat branded portable generator products or services, in any way.
- k. If for any reason a claim proceeds in court rather than in arbitration or small claims court, including if you opt out under paragraph (j), to the extent permitted by applicable law, we each waive any right to a jury trial and agree that any such proceeding shall be conducted only on an individual basis and not in a class, representative, consolidated, or mass action. Under such circumstances, you and Caterpillar agree that, to the extent any dispute arises out of a Cat branded portable generator sold in the US, the federal and state courts of the State of Illinois have exclusive jurisdiction to hear and determine any such claim, consent to the personal jurisdiction of any federal or state court in the State of Illinois, and acknowledge that venue is proper in any judicial district within the State of Illinois. If any part of these Dispute Resolution and Arbitration provisions or this paragraph (k) is found to be unenforceable, the remainder of these Dispute Resolution and Arbitration Provisions and this paragraph (k) shall still be given full force and effect.
- l. In the event that any provision of this agreement is found to be invalid or unenforceable in a particular case or jurisdiction, that provision will be severable in that case or jurisdiction, as the case may be, without affecting the validity and enforceability of the remaining provisions of the agreement, and shall not affect the validity and enforceability of the agreement in other cases and jurisdictions.

the foregoing terms are not binding upon you under the applicable law of your jurisdiction, and the dispute is within the jurisdiction of the small claims court in your province, you may choose to take your claim to that court. If the dispute exceeds the jurisdiction of the small claims court in your province, you agree to submit to the jurisdiction of the courts within your province for the purpose of litigating all claims, disputes, actions or causes of action, issues or requests for relief arising out of or relating to this Limited Warranty, which courts shall have exclusive jurisdiction over all such claims, disputes, actions or causes of action, issues or requests for relief.

©2017 Caterpillar All Rights Reserved. CAT, CATERPILLAR, their respective logos, "Caterpillar Yellow" the "Power Edge" trade dress as well as corporate and product identity used herein, are trademarks of Caterpillar and may not be used without permission. www.cat.com/homeandoutdoorpower



©2017 Caterpillar
All Rights Reserved

CAT, CATERPILLAR, their respective logos, "Caterpillar Yellow", and the POWER EDGE trade dress as well as corporate and product identity used herein, are trademarks of Caterpillar and may not be used without permission.



Manual del usuario

Kit paralelo INV2000

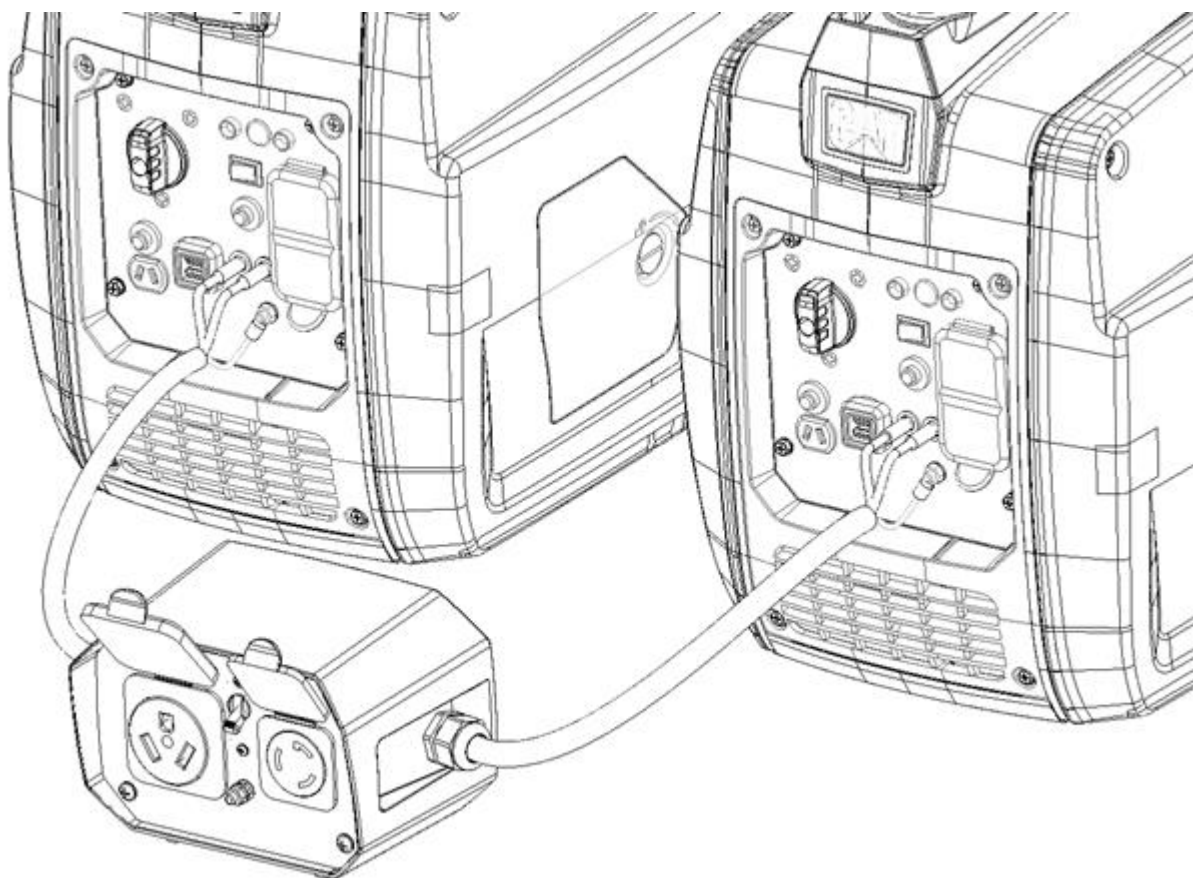

Información importante de seguridad

La mayoría de los accidentes relacionados con la operación, mantenimiento y reparación del producto se deben a la falta de cumplimiento de reglas de seguridad o precauciones básicas. Con frecuencia es posible evitar los accidentes reconociendo antes las posibles situaciones de peligro. La persona debe estar alerta a los posibles peligros, incluyendo los factores humanos que puedan afectar a la seguridad. Esta persona deberá también tener la formación, habilidades y herramientas necesarias para llevar a cabo las tareas adecuadamente.

Encontrará precauciones y advertencias de seguridad en este manual y en el producto mismo. Si no hace caso de estas advertencias de peligro, usted o terceras personas podrían sufrir lesiones, incluso mortales. Los peligros se identifican con el “Símbolo de alerta de seguridad”  y van seguidos de una “Palabra señalizadora”, como “PELIGRO”, “ADVERTENCIA” o “PRECAUCIÓN”.

Caterpillar no puede prever todas las circunstancias que puedan implicar un peligro potencial. Las advertencias de este manual y las situadas sobre el producto no incluyen todas las posibles circunstancias. En ningún caso debe utilizar este producto de forma diferente a la indicada en este manual, sin haberse asegurado antes de haber considerado todas las normas y precauciones de seguridad relacionadas con la operación del producto en el lugar de uso, incluyendo normas y precauciones específicas aplicables en el lugar de trabajo. Si usa una herramienta, procedimiento, método de trabajo o técnica que no haya recomendado explícitamente Caterpillar, deberá asegurarse usted mismo de que es seguro para usted y para los demás. También deberá asegurarse de que está autorizado a realizar ese trabajo y de que el producto no sufrirá daños ni resultará peligroso debido a las tareas de funcionamiento, lubricación, mantenimiento o reparación que pretenda realizar.

La información, especificaciones e ilustraciones de este manual se basan en la información disponible en el momento de su redacción. Las especificaciones, pares, presiones, medidas, ajustes, ilustraciones y otros elementos pueden variar en cualquier momento. Estos cambios pueden afectar al mantenimiento del producto. Consiga la información más actualizada y completa antes de comenzar cualquier trabajo.

Este manual ofrece información sobre seguridad, operación y mantenimiento. El manual deberá guardarse cerca del producto. Lea atentamente el manual y guárdelo junto con el resto de la documentación del producto.

Cláusula arbitral del consumidor

La Garantía Limitada, incluida en esta Guía de Usuario, contiene términos legales importantes de manera enunciativa, más no limitativa, a la Cláusula Arbitral del Consumidor requiriendo el arbitraje individual obligatorio y renunciando al derecho de presentar demandas colectivas. Favor de leer cuidadosamente.

Advertencia: Proposición 65 del estado de California



ADVERTENCIA

Este producto y los accesorios relacionados con él pueden exponerlo a químicos como el benceno, conocido por el estado de California como causante de cáncer y defectos de nacimiento u otros daños reproductivos. Para obtener más información, visite www.P65Warnings.ca.gov. Para reducir el riesgo de ser víctima de alguno de estos peligros para la salud, evite inhalar los humos del aceite, la gasolina y el escape del motor. Lávese las manos después de su uso.

Índice

Cláusula arbitral del consumidor	2
Advertencia: Proposición 65 del estado de California	2
AVISOS DE SEGURIDAD	4
Otros avisos	5
Requisitos especiales.....	5
IDENTIFICACIÓN DE COMPONENTE.....	6
INSTRUCCIONES PARA EL PRIMER USO	7
Configuración	7
Operación.....	7
Utilización con CA (corriente alterna)	7
Inspección visual.....	7
RESOLUCIÓN DE PROBLEMAS.....	8
ESPECIFICACIONES.....	8
GARANTÍA.....	9
CLÁUSULA DE ARBITRAJE DEL CONSUMIDOR: OBLIGACIÓN DE ARBITRAJE INDIVIDUAL VINCULANTE EN VEZ DE JUICIO; RENUNCIA A DEMANDAS COLECTIVAS.....	9

AVISOS DE SEGURIDAD

En su kit paralelo encontrará diversos avisos específicos de seguridad. Familiarícese con todos estos avisos.

Asegúrese de que estos avisos se pueden leer sin problemas. Mantenga los avisos de seguridad limpios y sustitúyalos cuando no sea posible leer el texto o ver los dibujos. Utilice un paño con agua y jabón para limpiarlos. No utilice disolventes, gasolina o productos químicos agresivos. Los disolventes, la gasolina o los productos químicos agresivos podrían desprender el adhesivo que sujeta los avisos de seguridad.

Si falta algún aviso de seguridad o está dañado, sustitúyalo. Si sustituye una pieza del kit paralelo que tiene un aviso de seguridad, coloque un nuevo aviso de seguridad en la pieza de repuesto.



Lea el manual

ADVERTENCIA

No utilice ni realice trabajos en este equipo sin antes haber leído y comprendido las instrucciones y advertencias en este Manual del usuario. De lo contrario, podría sufrir lesiones incluso mortales. Es su responsabilidad actuar con cuidado.

Superficie caliente / No tocar / Material inflamable



ADVERTENCIA

Las piezas o componentes calientes podrían causar quemaduras o lesiones. Las piezas o componentes calientes no deben entrar en contacto con su piel. Utilice ropa o equipos de protección para proteger su piel. El escape caliente representa un posible peligro de incendio. Asegúrese de que no haya ningún elemento inflamable a 3 metros o menos de distancia del escape.



Monóxido de carbono

DANGER

Using a generator indoors **CAN KILL YOU IN MINUTES.**
Generator exhaust contains carbon monoxide. This is a poison you cannot see or smell.



NEVER use inside a home or garage, **EVEN IF** doors and windows are open.



Only use **OUTSIDE** and far away from windows, doors, and vents.

DANGER

Utiliser un générateur à l'intérieur **PEUT VOUS TUER EN QUELQUES MINUTES.** Les gaz d'échappement du générateur contiennent du monoxyde de carbone. C'est un gaz toxique invisible et inodore.

- **NE JAMAIS** utiliser à l'intérieur d'une maison ou d'un garage, **MÊME SI** les portes et les fenêtres sont ouvertes.
- Utiliser **UNIQUEMENT** à l'**EXTÉRIEUR** et loin des fenêtres, portes et ventilations.

PELIGRO

Si usa un generador en interiores, **MORIRÁ EN POCOS MINUTOS.** El escape del generador contiene monóxido de carbono. Es un veneno que no tiene olor ni se puede ver.

- **NUNCA** lo use dentro de una casa o garaje. **AUN** si las puertas y ventanas están abiertas.
- Sólo úselo en **EXTERIORES** y lejos de ventanas, puertas y ductos de ventilación.

Si usa un generador en interiores podría morir en pocos minutos. El escape del generador contiene monóxido de carbono. El monóxido de carbono es un veneno que no tiene olor ni se puede ver. Nunca lo use dentro de una casa o garaje, aunque las puertas y ventanas estén abiertas. Úselo sólo en exteriores y lejos de ventanas, puertas y respiraderos. Si experimenta mareos, dolores de cabeza, náuseas o fatiga retírese inmediatamente para respirar aire fresco y busque atención médica.



Descarga eléctrica

PELIGRO

Peligro de descarga eléctrica o electrocución: No utilice ni realice trabajos en este equipo sin antes haber leído y comprendido las instrucciones y advertencias de este manual de usuario. De lo contrario, podría sufrir lesiones incluso mortales.

⚠️ ADVERTENCIA

El funcionamiento de este equipo puede generar chispas que pueden provocar incendios en torno a vegetación seca. Puede requerirse un supresor de chispas. El operario debe ponerse en contacto con los organismos locales de bomberos para obtener información sobre las leyes o reglamentos relacionados con los requisitos de prevención de incendios.

Código 119080 de Salud y Seguridad de California

⚠️ ADVERTENCIA

La retroalimentación hacia el sistema de distribución de la red eléctrica puede ocasionar daños materiales y lesiones severas o mortales.

No conecte el generador al sistema eléctrico de un edificio sin antes haberlo aislado del sistema de energía de la red eléctrica a través del interruptor principal. Para instalaciones permanentes, solamente se debe realizar la conexión mediante un interruptor de doble tiro con el fin de aislar al edificio del sistema de energía de la red eléctrica. Consulte a un técnico calificado para asegurar un uso e instalación adecuados. Cumpla con todas las leyes aplicables y códigos eléctricos.

Otros avisos

	No utilizar en condiciones de humedad.
	No fume, evite acercar llamas abiertas o chispas.
	Mantenga un mínimo de distancia de 5 pies (1.5 metros) de otros objetos.
	Asegurarse de que la puesta a tierra del equipo es correcta.
	Conexión a tierra.

Requisitos especiales

Los equipos eléctricos, incluyendo los cables y enchufes, deben taparse y protegerse de la humedad.

En todas las instalaciones de grupos electrógenos, el bastidor del generador debe estar puesto a tierra. Para ello cuenta con un borne de puesta a tierra.

Conecte los conectores de masa a cada borne de tierra de los generadores y ajuste bien el tornillo.

Para 120 V CA, use cables de extensión clasificados para 125 V a 30 A o más. Utilice el cable de extensión más corto posible que cumpla con estas características.

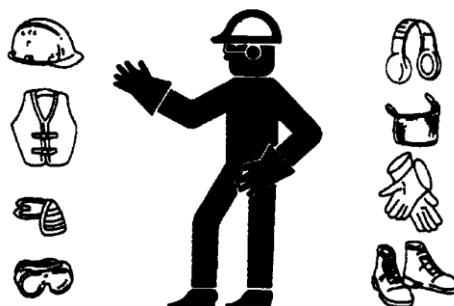

- Utilice casco, lentes protectores y otros equipos de protección según sea necesario.
- Si está trabajando cerca de un motor en funcionamiento, utilice protección auditiva para evitar daños en los oídos.
- No lleve ropa holgada o joyas que se puedan quedar enganchadas en los controles u otras partes del motor.
- Asegúrese de que todas las protecciones y cubiertas están correctamente colocadas en el motor.
- No utilice recipientes de vidrio para los fluidos de mantenimiento. Los recipientes de vidrio podrían romperse.
- Utilice con cuidado todos los productos de limpieza.

Los interruptores de circuito tienen que ser adecuados a las especificaciones del generador. Si hay que sustituir los interruptores de circuito, los interruptores de circuito nuevos deberán tener las mismas características técnicas.

IDENTIFICACIÓN DE COMPONENTE

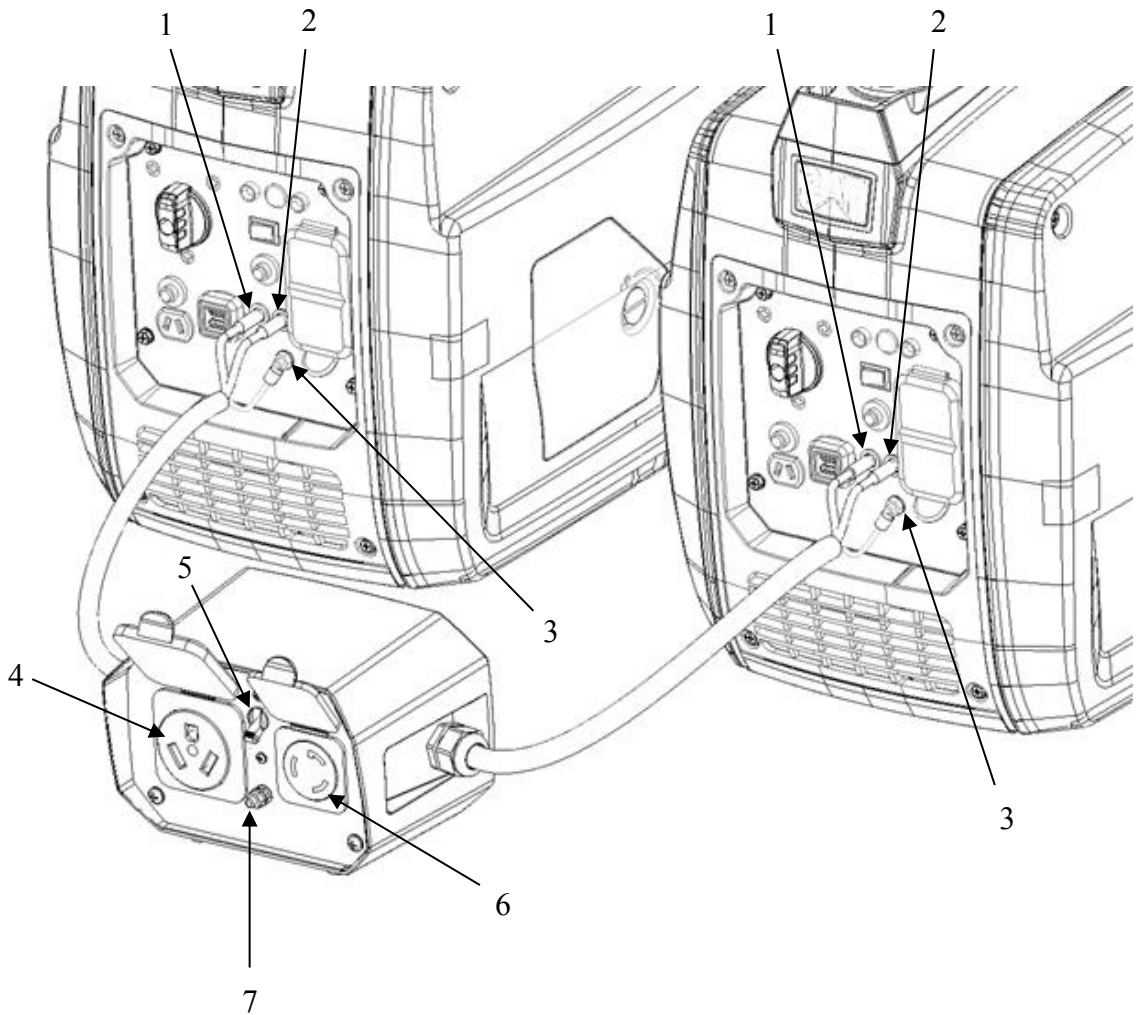

- 1) Conector paralelo izquierdo (Rojo)
- 2) Conector paralelo derecho (Negro)
- 3) Conector de masa
- 4) Toma de 30 A 120 V CA RV

- 5) Interruptor de circuito de 30 A
- 6) Toma de 30 A 120 V CA de bloqueo
- 7) Borne de puesta a tierra

INSTRUCCIONES PARA EL PRIMER USO

Configuración

1. Verifique que el kit paralelo y los generadores no presenten ningún daño y realice una inspección visual caminando alrededor de los equipos
2. Agregue aceite y combustible de conformidad con las Instrucciones de primer uso incluidas en el manual del usuario del generador
3. Coloque los generadores en una superficie plana y el kit paralelo entre ambos generadores de manera que los conectores lleguen a ambos juegos de tomas del paralelo
4. Conecte el conector de masa a cada borne de tierra de cada generador y ajústelos bien
5. Conecte el conector paralelo izquierdo (rojo) a la toma del paralelo izquierda (rojo) en cada generador
6. Conecte el conector paralelo derecho (negro) a la toma del paralelo derecha (negro) en cada generador
7. Utilice el borne de tierra en el kit paralelo para poner correctamente a tierra la unidad

Nota: Antes de utilizar el borne de puesta a tierra, acuda con un electricista calificado, un inspector eléctrico o una autoridad local que tenga jurisdicción para conocer los códigos u ordenanzas locales que apliquen al uso previsto del generador.

Nota: Se requiere un conmutador de transferencia con un 3^{er} polo para pasar a neutral si el kit paralelo se va a usar con un conmutador de transferencia.

Nota: Los generadores no arrancarán si los cables están mal conectados.

Operación

1. Encienda el primer generador y verifique que la luz LED de potencia de salida esté de color verde
2. Encienda el segundo generador y verifique que la luz LED de potencia de salida estén de color verde
3. Conecte la carga al kit paralelo

Nota: Si conecta una carga eléctrica alta, apague el interruptor ESC en ambos generadores.

Nota: Si un solo generador se apaga durante su uso, desconecte la carga y encienda nuevamente el generador antes de conectar de nuevo la carga al kit paralelo.

Utilización con CA (corriente alterna)

NO sobrecargue el kit paralelo. Si supera la potencia nominal, el kit, los generadores y los dispositivos eléctricos conectados a este podrían sufrir daños.

Los equipos a motor requieren una corriente de arranque elevada. Asegúrese de que la potencia total requerida por estos tipos de carga no supere la potencia nominal del kit paralelo.

Cuando se utilice el kit paralelo para alimentar diversas cargas o aparatos eléctricos, comience conectando el aparato que requiera la potencia de arranque más elevada, seguido de la segunda mayor potencia y finalizando con la más baja.

Inspección visual

Inspeccione visualmente el equipo antes de arrancar el motor. Compruebe:

- Nivel de aceite adecuado
- Nivel de combustible adecuado
- Buena calidad de combustible
- Fugas de fluidos
- Abrazaderas sueltas
- Pernos sueltos
- Grietas en el tubo de combustible
- Cables sueltos o deshilachados
- Residuos acumulados

RESOLUCIÓN DE PROBLEMAS

Problema:	Posible causa:	Solución:	Comprobación:
El kit paralelo no suministra energía	Equipo defectuoso conectado	Desenchufe el equipo defectuoso.	Arranque el motor y compruebe si proporciona energía.
	Sobrecargado e interruptor de circuito activado	Apague los generadores y desconecte el kit paralelo, restablezca el interruptor de circuito, conecte el kit paralelo y encienda los generadores. Conecte una carga eléctrica más baja.	
	Cable de alimentación defectuoso	Sustituya el cable.	
	Conexión incorrecta	Apague los generadores y desconecte el kit paralelo, restablezca el interruptor de circuito, conecte el kit paralelo y encienda los generadores.	
	El kit paralelo no está conectado correctamente	Apague los generadores y desconecte el kit paralelo, verifique que las conexiones estén en la posición correcta (consulte la sección de operación en el manual). Reinicie los generadores.	

ESPECIFICACIONES

Voltaje nominal (V)	120
Frecuencia nominal (Hz)	60
Amperaje nominal (A)	30
Potencia nominal de salida (kW)	3.6
Potencia pico de salida (kW)	4
Toma 1	L5-30 30 A 120 V
Toma 2	TT-30 (RV) 30 A 120 V

GARANTÍA

GARANTÍA LIMITADA DE CATERPILLAR

Piezas de repuesto y accesorios para modelos de generadores portátiles:

RP3600, RP5500, RP6500 E, RP7500 E, RP12000 E, INV2000

Adquiridos en Estados Unidos y Canadá

Caterpillar (Newberry) LLC. (Caterpillar) garantiza al comprador original que cualquier pieza de repuesto o accesorio de la marca Cat adquiridos en Estados Unidos o Canadá y utilizados en un generador portátil de la marca Cat están libres de defectos de material y fabricación durante el período de garantía especificado más adelante, siempre que la pieza de repuesto o el accesorio se instale, se utilice y se mantenga de acuerdo con las instrucciones y manuales de Caterpillar. Caterpillar se reserva el derecho de reparar o sustituir cualquier pieza o accesorio que resulte ser defectuoso tras la inspección por parte de Caterpillar o un servicio técnico autorizado durante el período de garantía especificado más adelante. En caso de reclamación por defecto, el producto deberá ser entregado para su revisión en el servicio técnico autorizado de Caterpillar más cercano situado en Estados Unidos o Canadá. El comprador asumirá todos los costos de transporte y el riesgo de pérdida.

Período de garantía:

Todas las piezas de repuesto y accesorios nuevos para generadores portátiles tienen una garantía en condiciones de uso normales de un (1) año desde la fecha de la primera compra. Para obtener los servicios cubiertos por esta garantía, el comprador deberá presentar la pieza de repuesto o el accesorio defectuoso junto con el justificante de compra original en un centro autorizado de servicio técnico de Caterpillar. Para averiguar dónde hay uno de estos centros visite www.cat.com/homeandoutdoorpower-support o llame por teléfono al 1-844-797-6387 (Estados Unidos y Canadá).

Esta garantía NO es aplicable en los siguientes casos:

1. Daños o deterioro debidos al desgaste normal.
2. Fallos provocados por factores externos o de fuerza mayor, como accidentes, colisiones, robo, vandalismo, disturbios, guerra, incendio, congelación, rayos, terremotos, tormentas, granizo, erupciones volcánicas, inundaciones, tornados o huracanes.
3. Fallos debidos a modificaciones, ajustes, cambios de combustible no autorizados o negligencia, así como almacenamiento, reparación o mantenimiento inadecuados.
4. Fallos debidos al mal uso o implementación del producto para otros usos distintos a los previstos por el fabricante, incluyendo -pero sin limitarse a- la instalación inadecuada o la localización en un entorno contaminado, agresivo, corrosivo o salino.
5. Fallos debidos a aditamentos, accesorios y piezas no vendidos, remitidos o autorizados por Caterpillar.
6. Fallos debidos a combustible, aceite o cualquier fluido de servicio inadecuados o contaminados, así como por niveles de fluido inadecuados.
7. Fallos debidos a que el usuario se retrase en devolver el producto después de haber sido notificado de que podría haber un problema con dicho producto.
8. Sustitución de consumibles, incluyendo -pero sin limitarse a- fusibles, lámparas y filtros.
9. Reparación no efectuada por un servicio técnico autorizado de Caterpillar.
10. Gastos adicionales por reparación fuera del horario comercial normal, como horas extras o tarifas en período de vacaciones.
11. Gastos por el alquiler de equipos durante el tiempo de inactividad o la realización de reparaciones bajo la garantía.
12. Gastos derivados de analizar las reclamaciones por rendimiento o la resolución de problemas donde finalmente no se encuentre ningún defecto de fabricación.

Para obtener los servicios cubiertos por esta garantía o resolver cualquier duda relacionada con la garantía y su aplicación, póngase en contacto por teléfono al 1-844-797-6387 o visite www.cat.com/homeandoutdoorpower-support, donde también podrá localizar el servicio técnico autorizado Caterpillar más cercano.

Nota: Las piezas o componentes montados que hayan sido refabricados o que hayan sido reparados con la aprobación de Caterpillar de acuerdo con los términos de esta garantía seguirán estando garantizados durante el resto del período de garantía aplicable a las piezas o componentes montados que se sustituyan, como si tales piezas o componentes montados fueran los originales. Los elementos sustituidos en virtud de esta garantía pasan a ser propiedad de Caterpillar.

CLÁUSULA DE ARBITRAJE DEL CONSUMIDOR: OBLIGACIÓN DE ARBITRAJE INDIVIDUAL VINCULANTE EN VEZ DE JUICIO; RENUNCIA A DEMANDAS COLECTIVAS

- a. Usted y Caterpillar acuerdan que, dentro de lo permitido por la ley vigente, cualquiera y todos los conflictos o demandas que surjan o estén relacionados de cualquier manera con los productos de generadores portátiles marca Cat o los servicios relacionados con los mismos, o a partir de cualquier forma de publicidad de cualquiera de estos productos o servicios, incluyendo cualquier asunto relacionado con la existencia, validez o finalización de esta Garantía Limitada de Caterpillar, así como cualquier asunto relacionado con la interpretación de los términos y condiciones de esta Cláusula de Arbitraje del Consumidor, se resolverán mediante el arbitraje vinculante ante un sólo árbitro, y no ante juzgado, a excepción de que usted ejerza la demanda y esta sea aceptada por un tribunal de quejas de menor cuantía. Esto también incluye cualquier demanda que haya surgido antes de su aceptación de esta Garantía Limitada de Caterpillar, sin importar si las versiones anteriores de la Garantía Limitada requerían de arbitraje. En los Estados Unidos de América, la Ley Federal de Arbitraje (9 U.S.C. § 1 *et seq.*) y la legislación federal de arbitraje son aplicables a la Garantía Limitada de Caterpillar y a los términos y condiciones de esta Cláusula de Arbitraje del Consumidor.
- b. El Arbitraje utiliza un árbitro neutral en vez de un juez y un jurado. Un árbitro puede adjudicar, de manera individual, los mismos daños y compensaciones que se darían en un juzgado (incluyendo órdenes judiciales y sentencias declaratorias o daños estatutarios) y debe cumplir los términos de esta Garantía Limitada (incluyendo los términos y condiciones de esta Cláusula Arbitral del Consumidor) de la manera en la que lo haría un juzgado. Los procedimientos del Arbitraje permiten mayor descubrimiento (de pruebas) limitado y la revisión ante un juzgado de una adjudicación de arbitraje también es limitada.
- c. Si usted tiene un conflicto y elige buscar arbitraje o llevar su caso ante un tribunal de quejas de menor cuantía, primero deberá enviar a Caterpillar, por medio de correo certificado, un aviso por escrito de su demanda en donde (a) describa la naturaleza y bases de la reclamación o conflicto, (b) establezca la compensación que desea y (c) también incluya una dirección postal y correo electrónico en donde pueda ser contactado ("Aviso"). El Aviso deberá ser dirigido a la siguiente dirección: General Counsel, Caterpillar Inc., 100 N.E. Adams St., Peoria Illinois 61629 ("Dirección de recepción de avisos") y poner como referencia "Aviso de demanda bajo la Garantía Limitada de Caterpillar". Si en un periodo de 60 días después de que se reciba el aviso, usted y Caterpillar no llegan a un acuerdo para resolver la demanda, usted o Caterpillar podrán comenzar el procedimiento de arbitraje o llevar la demanda ante un tribunal de quejas de menor cuantía.
- d. Puede descargar o copiar un formulario para iniciar el arbitraje en el siguiente enlace: www.adr.org. Si se le solicita pagar una tasa administrativa, Caterpillar le reembolsará el pago de dicha tasa después de que Caterpillar reciba el aviso (en la Dirección de recepción de avisos) de que usted ha comenzado el arbitraje, siempre y cuando la demanda no sea por más de US \$25,000, en cuyo caso usted será responsable de cubrir dicha tasa.
- e. El arbitraje se regirá por las Reglas de Arbitraje del Consumidor vigentes de la Asociación Americana de Arbitraje (AAA), según quedan modificadas por los términos establecidos en esta Garantía Limitada (incluyendo los términos y condiciones de esta

- Cláusula de Arbitraje del Consumidor) y será administrado por la AAA. Las reglas y formularios de la AAA están disponibles en línea en el siguiente enlace: www.adr.org, o por teléfono llamando a la AAA al 1-800-778-7879. En caso de que exista algún conflicto entre los términos establecidos en el presente documento y las Reglas de Arbitraje del Consumidor de la AAA, se aplicarán los siguientes términos.
- f. Si el total de la demanda es menor a US\$25,000, Caterpillar pagará todas las tasas administrativas y de arbitraje, incluyendo la cuota de compensación del árbitro y le reembolsará cualquier cuota administrativa y de arbitraje que usted haya pagado. Si su demanda excede los US\$25,000, las partes pagarán partes iguales de cualquier tasa administrativa o de arbitraje, incluyendo la cuota de compensación del árbitro, a excepción de las cuotas que las Reglas de Arbitraje del Consumidor de la AAA, requieran que Caterpillar pague en su totalidad. Cada parte pagará sus propios gastos de asesoría, expertos, testigos y preparación y presentación de evidencia en cualquier audiencia de arbitraje.
- g. Si su demanda es de US\$25,000 o menos, usted y Caterpillar acuerdan que usted elegirá si el arbitraje se llevará a cabo únicamente con base en los documentos o a través de una audiencia telefónica. Usted también podrá solicitar una audiencia en persona, que podrá ser proporcionada a discreción del árbitro. Si el árbitro otorga la audiencia en persona, dicha audiencia se llevará a cabo en un lugar acordado por ambas partes o en un lugar determinado por el árbitro o por la AAA. En dicha audiencia en persona, las partes o cualquiera de sus testigos tienen derecho a participar de manera remota mediante una videoconferencia o algún método similar. Si su demanda excede los US\$25,000, el árbitro determinará el derecho de audiencia.
- h. Usted y Caterpillar acuerdan, dentro de los términos de la ley vigente, que cualquier procedimiento para llegar a un acuerdo, ya sea en un juzgado o ante un árbitro, se llevará a cabo únicamente de manera individual y no de manera colectiva, representativa, consolidada o mediante acción en masa. Ni usted ni Caterpillar podrán unirse o consolidar demandas por medio de o en contra de algún tercero, o arbitrar o participar de alguna otra manera en cualquier demanda como representante de un colectivo, miembro de un colectivo o en la capacidad general de un abogado privado. Si se encuentra que esta disposición no puede ser ejecutada, entonces, todos los términos y condiciones de estos párrafos de Resolución de Conflictos y Arbitraje (a excepción del párrafo (k)), serán nulos e inválidos.
- i. Cualquier arbitraje será confidencial. Ni usted, ni Caterpillar, ni la AAA, ni el árbitro, deberán dar a conocer la existencia, el contenido (incluyendo cualquier informe oral o escrito) o los resultados de cualquier arbitraje, a excepción de aquellos solicitados por ley o para hacer cumplir o recusar la adjudicación del árbitro.
- j. Usted podrá optar por la exclusión voluntaria de la resolución de este conflicto proporcionando un aviso escrito a la Dirección de recepción de Avisos de Caterpillar en un periodo no mayor a 30 días a partir de la fecha de compra de los productos o servicios de Caterpillar (o la fecha en la que fue usado por primera vez en caso de productos o servicios gratuitos) que se encuentran cubiertos por esta Garantía Limitada. La exclusión voluntaria de este procedimiento de resolución de conflictos no afectará de ninguna manera la cobertura o validez de esta Garantía Limitada o su capacidad para comprar o usar los productos o servicios del generador portátil marca Cat.
- k. Si por alguna razón la demanda procede por juzgado en lugar de por arbitraje o por un tribunal de quejas de menor cuantía, incluso con exclusión voluntaria según los términos del párrafo (j), hasta donde lo permita la ley, cada uno de nosotros renunciamos a cualquier derecho a un juicio por jurado y acordamos que esos procedimientos deberán llevarse a cabo únicamente a título individual y no mediante acción colectiva, representativa, consolidada o en masa. Bajo dichas circunstancias, usted y Caterpillar acuerdan que en la medida en que surja un conflicto con un generador portátil marca Cat, vendido en los Estados Unidos de América, los tribunales federales y estatales del Estado de Illinois tienen la jurisdicción exclusiva para requerir audiencias y determinar cualquier demanda, permitir la jurisdicción personal de cualquier tribunal federal o estatal del Estado de Illinois, y aceptar la idoneidad de la jurisdicción en cualquier distrito judicial dentro del Estado de Illinois. Si cualquier parte de estas disposiciones de la Resolución de Conflictos y Arbitraje o del presente párrafo (k) no pueden ser ejecutadas, el resto de estas disposiciones de la Resolución de Conflictos y Arbitraje y del presente párrafo (k) seguirán siendo válidos y deben llevarse a cabo en su totalidad.
- l. En caso de que cualquier disposición de este acuerdo resulte inválida o no pueda ser ejecutada en un caso o jurisdicción en particular, dicha disposición será divisible en ese caso o jurisdicción, de acuerdo con el caso y sin afectar la validez y la ejecutabilidad de las disposiciones restantes de este acuerdo, y no afectarán la validez y ejecutabilidad del acuerdo en otros casos o jurisdicciones.

Ley vigente

- m. Al comprar o utilizar cualquier producto o servicio del generador portátil marca Cat, relacionado con el presente contrato, usted acuerda que, hasta donde lo permita la legislación vigente, la Ley Federal de Arbitraje, la ley federal vigente y las leyes del Estado de Illinois, sin tener en cuenta los conflictos de leyes y regulaciones, regirán los términos de esta Garantía Limitada, así como cualquier conflicto de cualquier tipo que surja entre usted y Caterpillar con relación a dichos productos o servicios.
- n. Si surge algún conflicto con un generador portátil marca Cat vendido en Canadá, los términos precedentes de resolución de conflictos y arbitraje se aplicarán dentro de lo permitido por la ley vigente. Si los términos precedentes no son vinculantes

Limitaciones

ESTA GARANTÍA SUSTITUYE A CUALQUIER OTRA GARANTÍA EXPLÍCITA O IMPLÍCITA. EN CONCRETO, CATERPILLAR NO OFRECE NINGUNA OTRA GARANTÍA RESPECTO A LA COMERCIABILIDAD O IDONEIDAD PARA UN USO PARTICULAR. LA ÚNICA RESPONSABILIDAD DE CATERPILLAR CONSISTE EN LA REPARACIÓN O SUSTITUCIÓN DE PIEZAS SEGÚN LO INDICADO ANTERIORMENTE. EN NINGÚN CASO CATERPILLAR SERÁ RESPONSABLE DE CUALQUIER DAÑO INCIDENTAL O CONSECUENTE, AUNQUE EL DAÑO FUESE DIRECTAMENTE OCASIONADO POR NEGLIGENCIA DE CATERPILLAR.

Esta garantía está sujeta a las leyes o cualquier otra disposición legal de los Estados Unidos o cualquier otra jurisdicción aplicable y no se aplicará contraviniendo las mismas, sin tener que recurrir a Caterpillar ni que esta sea responsable. Algunos estados no permiten excluir o limitar los daños incidentales o consecuentes, por lo que la limitación anterior puede no ser aplicable en su caso. Esta garantía le otorga derechos legales específicos. Es posible que tenga otros derechos en función del estado o territorio.

En Estados Unidos y Canadá: Caterpillar Newberry LLC, Electric Power Division, 284 Mawsons Way, SC 29108-6400, a la atención de: Gerente del Servicio de Atención al Cliente, teléfono (844)-797-6387. Fuera de los Estados Unidos y Canadá: Póngase en contacto con su servicio técnico autorizado www.cat.com/homeandoutdoorpower-support o por correo electrónico homeandoutdoorpower@cat.com.

©2017 Caterpillar Todos los derechos reservados. CAT, CATERPILLAR, los logotipos correspondientes, el "amarillo Caterpillar" y la imagen comercial "Power Edge", así como la identidad corporativa y de producto aquí utilizadas, son marcas comerciales de Caterpillar y no pueden ser usadas sin permiso. www.cat.com/homeandoutdoorpower



©2017 Caterpillar
Todos los derechos
reservados.

CAT, CATERPILLAR, los logotipos correspondientes, el "amarillo Caterpillar" y la imagen comercial POWER EDGE, así como la identidad corporativa y de producto aquí utilizadas, son marcas comerciales de Caterpillar y no pueden ser usadas sin permiso.



Manuel d'utilisation

Ensemble de couplage INV2000

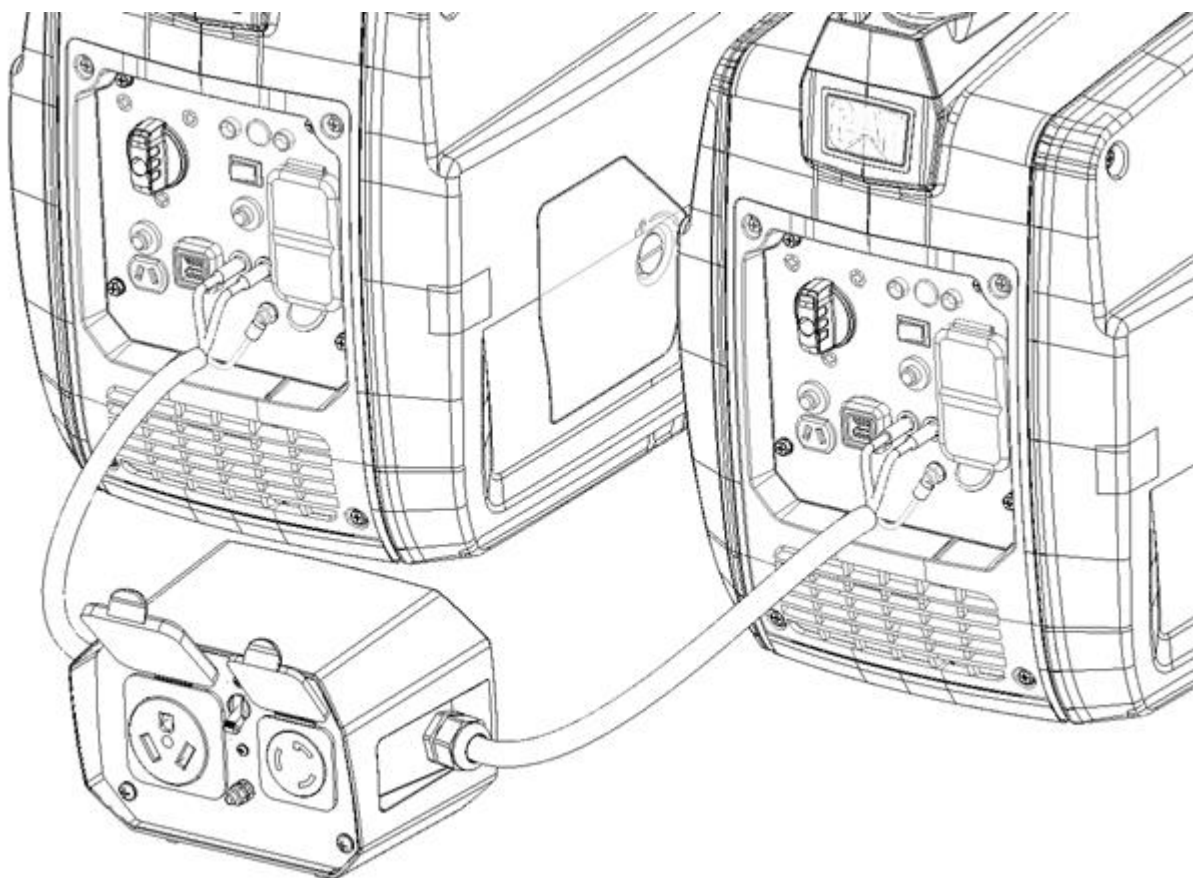

Renseignements importants concernant la sécurité

La plupart des accidents impliquant l'utilisation, l'entretien et la réparation du produit sont causés par le non-respect des règles ou des consignes de sécurité de base. Il est souvent possible d'éviter un accident en reconnaissant les situations potentiellement dangereuses avant qu'un accident se produise. Toute personne doit être consciente des risques potentiels, y compris des facteurs humains pouvant affecter la sécurité. Toute personne doit également être formée et posséder les compétences et les outils nécessaires pour effectuer correctement ces opérations.

Des consignes et des avertissements de sécurité sont fournis dans ce manuel ainsi que sur le produit. Si ces avertissements sont ignorés, vous ou d'autres personnes risquez de subir des blessures pouvant entraîner la mort. Les dangers sont identifiés par le « Symbole d'alerte de sécurité »  et suivis d'un « mot indicateur », comme « DANGER », « AVERTISSEMENT » ou « ATTENTION ».

Caterpillar ne peut pas anticiper toutes les circonstances possibles pouvant impliquer un danger potentiel. Les avertissements inclus dans la présente publication et sur le produit ne représentent donc pas une liste exhaustive. Vous ne devez pas utiliser ce produit d'une manière qui diffère de celle indiquée dans ce manuel sans avoir pris en compte toutes les règles et consignes de sécurité applicables à l'utilisation du produit à l'emplacement prévu, y compris les règles et les consignes spécifiques applicables au lieu de travail. Si vous utilisez un outil, une procédure, une méthode de travail ou une technique d'utilisation qui ne fait pas partie des recommandations spécifiques de Caterpillar, vous devez vous assurer que cela ne présente aucun danger pour vous ni pour les autres. Vous devez également vous assurer que vous avez l'autorisation d'effectuer cette tâche et que le produit ne sera ni endommagé ni rendu dangereux par les procédures d'utilisation, de lubrification, d'entretien ou de réparation que vous envisagez d'utiliser.

Les renseignements, les caractéristiques et les illustrations inclus dans la présente publication sont basés sur les données disponibles au moment de sa rédaction. Les caractéristiques, les valeurs de couple et de pression, les mesures, les réglages, les illustrations et d'autres éléments peuvent être modifiés à tout moment. Ces modifications peuvent avoir un impact sur l'entretien du produit. Procurez-vous les tout derniers renseignements complets avant d'entreprendre une tâche.

Le présent manuel contient des renseignements relatifs à la sécurité, à l'utilisation et à l'entretien. Le présent manuel doit être entreposé avec le produit. Lisez et étudiez le manuel, et entreposez-le avec la documentation et les renseignements sur le produit.

Clause compromissoire de consommation

La Garantie limitée incluse dans le présent Guide d'utilisation contient des modalités juridiques importantes, notamment, mais sans s'y limiter, une Clause compromissoire de consommation qui exige un arbitrage individuel obligatoire et la renonciation à la possibilité d'engager un recours collectif. Veuillez examiner attentivement le présent document.

Avertissement concernant la Proposition 65 de Californie



AVERTISSEMENT

Ce produit, ainsi que tous ses accessoires, peut vous exposer à des substances chimiques telles que le benzène, reconnu par l'État de Californie comme cancérigène, mutagène et reprotoxique. Pour plus de renseignements, consultez le site www.P65Warnings.ca.gov. Pour réduire les risques pour la santé, évitez d'inhaler les vapeurs de carburant et d'essence, ainsi que les gaz d'échappement du moteur. Lavez-vous les mains après utilisation.

Table des matières

Clause compromissoire de consommation	2
Avertissement concernant la Proposition 65 de Californie.....	2
MESSAGES DE SÉCURITÉ.....	4
Messages supplémentaires.....	5
Exigences spéciales.....	5
IDENTIFICATION DES COMPOSANTS.....	6
INSTRUCTIONS POUR UNE PREMIÈRE UTILISATION	7
Installation.....	7
Utilisation.....	7
Utilisation en C.A.	7
Inspection visuelle.....	7
DÉPANNAGE	8
CARACTÉRISTIQUES.....	8
GARANTIE	9
CLAUSE COMPROMISSOIRE DE CONSOMMATION: ARBITRAGE EXÉCUTOIRE INDIVIDUEL OBLIGATOIRE PLUTÔT QUE TRIBUNAL; RENONCIATION AUX RECOURS COLLECTIFS.....	9

MESSAGES DE SÉCURITÉ

Votre ensemble de couplage peut comporter plusieurs messages de sécurité spécifiques. Familiarisez-vous avec tous les messages de sécurité.

Vérifiez que tous les messages de sécurité sont lisibles. Nettoyez les messages de sécurité ou remplacez-les si les mots deviennent illisibles ou si les illustrations ne sont pas visibles. Utilisez un chiffon, de l'eau et du savon pour nettoyer les messages de sécurité. N'utilisez pas de solvants, d'essence ou d'autres produits chimiques abrasifs. Les solvants, l'essence ou d'autres produits chimiques abrasifs pourraient décoller l'adhésif servant à fixer les messages de sécurité.

Remplacez tout message de sécurité endommagé ou manquant. Si un message de sécurité est fixé sur une pièce de l'ensemble de couplage qui est remplacée, apposez un nouveau message de sécurité sur la pièce de rechange.



Lisez le manuel

AVERTISSEMENT

N'utilisez pas ce dispositif et ne travaillez pas dessus avant d'avoir lu et compris l'ensemble des instructions et des avertissements fournis dans le manuel d'utilisation. Le non-respect des instructions ou des avertissements peut provoquer des blessures pouvant entraîner la mort. Vous êtes responsable du bon entretien du produit.

Surface chaude / Ne pas toucher / Matériau inflammable



AVERTISSEMENT

Les pièces chaudes ou les composants chauds peuvent provoquer des brûlures ou des blessures corporelles. Évitez tout contact entre les pièces ou composants chauds et votre peau. Utilisez des vêtements de protection ou un équipement de protection pour protéger votre peau. Les gaz d'échappement chauds constituent un risque potentiel d'incendie. Veillez à tenir tout élément inflammable à plus de 3 mètres de l'échappement.



Monoxyde de carbone

DANGER

Using a generator indoors CAN KILL YOU IN MINUTES.

Generator exhaust contains carbon monoxide. This is a poison you cannot see or smell.



NEVER use inside a home or garage, EVEN IF doors and windows are open.



Only use OUTSIDE and far away from windows, doors, and vents.

DANGER

Utiliser un générateur à l'intérieur PEUT VOUS TUER EN QUELQUES MINUTES. Les gaz d'échappement du générateur contiennent du monoxyde de carbone. C'est un gaz toxique invisible et inodore.

- NE JAMAIS utiliser à l'intérieur d'une maison ou d'un garage, MÊME SI les portes et les fenêtres sont ouvertes.
- Utiliser UNIQUEMENT à l'EXTÉRIEUR et loin des fenêtres, portes et ventilations.

PELIGRO

Si usa un generador en interiores, MORIRA EN POCOS MINUTOS. El escape del generador contiene monóxido de carbono. Es un veneno que no tiene olor ni se puede ver.

- NUNCA lo use dentro de una casa o garaje. AUN si las puertas y ventanas están abiertas.
- Sólo úselo en EXTERIORES y lejos de ventanas, puertas y ductos de ventilación.

Utiliser un générateur à l'intérieur peut vous tuer en quelques minutes. Les gaz d'échappement du générateur contiennent du monoxyde de carbone. C'est un gaz toxique invisible et inodore. N'utilisez jamais le générateur à l'intérieur d'une maison ou d'un garage, même si les portes et les fenêtres sont ouvertes. Utilisez-le uniquement à l'extérieur, et loin des fenêtres, portes et ventilations. Si une personne est prise de vertiges, de maux de tête, de nausée ou se sent fatiguée, transportez-la immédiatement à l'air frais et appelez un médecin.



Électrocution

DANGER

Risque d'électrocution ou de choc électrique : N'utilisez pas ce générateur et ne travaillez pas dessus avant d'avoir lu et compris l'ensemble des instructions et des avertissements fournis dans le manuel d'utilisation. Le non-respect des instructions ou des avertissements peut provoquer de graves blessures pouvant entraîner la mort.

AVERTISSEMENT

Le fonctionnement de cet équipement peut créer des étincelles qui peuvent engendrer un incendie de la végétation sèche environnante. Un pare-étincelles peut être nécessaire. L'opérateur devrait communiquer avec les services locaux d'incendie pour connaître les lois et règlements liés à la protection contre les incendies.

Code de la santé et de la sécurité
en Californie 119080

AVERTISSEMENT

Les retours de tension dans le système de distribution de l'alimentation secteur peuvent entraîner des dommages matériels, des blessures graves ou la mort.

Ne connectez le générateur au système électrique d'un bâtiment qu'après avoir utilisé le commutateur principal de l'immeuble pour isoler ce dernier du système d'alimentation secteur. Pour les installations permanentes, le raccordement doit se faire uniquement au moyen d'un commutateur à deux directions, afin d'isoler le bâtiment du système d'alimentation secteur. Consultez un technicien qualifié pour une installation et une utilisation adéquates. Respectez toutes les lois et tous les codes électriques applicables.

Messages supplémentaires

	Ne l'utilisez pas dans des conditions humides.
	Interdiction de fumer, flammes nues et étincelles interdites.
	Maintenez une distance minimale de 1,5 mètre (5 pieds) avec les autres objets.
	Vérifiez que l'unité est correctement mise à la terre.
	Connexion de la prise de terre.

Exigences spéciales

L'appareil électrique (y compris les câbles et les connecteurs) doit être couvert et protégé contre l'humidité.

Dans toute installation de groupe électrogène, le châssis du générateur doit être mis à la terre. Une borne de terre est fournie.

Branchez les raccords de mise à la terre à la borne de terre de chaque générateur et serrez bien la vis.

Pour une alimentation de 120 V C.A., utilisez des rallonges de tension nominale minimale de 125 V à 30 A. Utilisez la rallonge la plus courte correspondant à ces exigences.

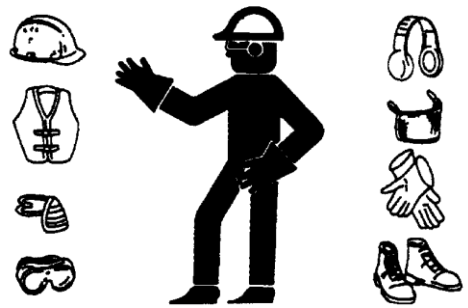

- Portez un casque, des lunettes de protection et tout autre équipement de protection nécessaire.
- Si les travaux sont effectués à proximité d'un moteur en marche, portez des dispositifs de protection auditive afin d'empêcher tout dommage de l'ouïe.
- Ne portez pas de vêtements amples ou de bijoux qui peuvent s'accrocher sur les commandes ou sur d'autres pièces du moteur.
- Vérifiez que tous les dispositifs de protection et tous les couvercles sont bien fixés sur le moteur.
- Ne mettez jamais les liquides d'entretien dans des récipients en verre. Les récipients en verre peuvent se briser.
- Utilisez toutes les solutions de nettoyage avec soin.

Les disjoncteurs doivent correspondre aux caractéristiques du générateur. Si les disjoncteurs nécessitent un remplacement, ils doivent être remplacés par des disjoncteurs du même type et disposant des mêmes caractéristiques de performances.

IDENTIFICATION DES COMPOSANTS

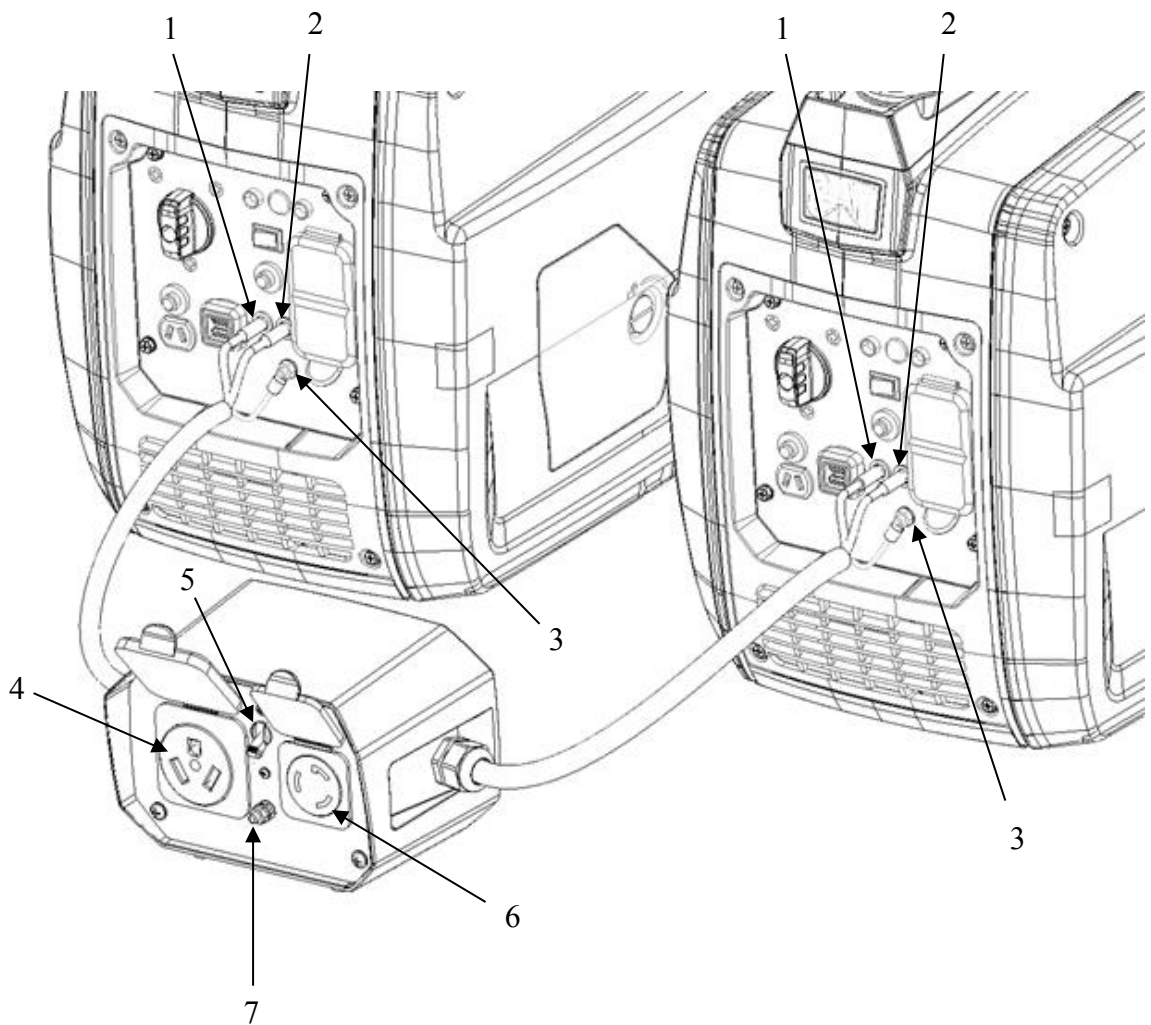

- 1) Raccord de couplage gauche (rouge)
- 2) Raccord de couplage droit (noir)
- 3) Raccord de mise à la terre
- 4) Prise - RV 120 V C.A., 30 A

- 5) Disjoncteur 30 A
- 6) Prise - de verrouillage, 120 V C.A., 30 A
- 7) Borne de terre

INSTRUCTIONS POUR UNE PREMIÈRE UTILISATION

Installation

1. Vérifiez que l'ensemble de couplage et les générateurs ne sont pas endommagés et inspectez l'ensemble des équipements.
2. Ajoutez de l'huile et du carburant comme indiqué dans les Instructions pour une première utilisation qui figurent dans le manuel d'utilisation.
3. Installez les générateurs sur une surface plane et l'ensemble de couplage entre les deux générateurs de manière à ce que les raccords atteignent les deux ensembles de prises de couplage.
4. Branchez les raccords de mise à la terre à la borne de terre de chaque générateur et serrez bien la vis.
5. Branchez le raccord de couplage gauche (rouge) à la prise de couplage gauche (rouge) de chaque générateur.
6. Branchez le raccord de couplage droit (noir) à la prise de couplage droite (noire) de chaque générateur.
7. Utilisez la borne de terre de l'ensemble de couplage pour assurer la mise à terre de l'unité.

Remarque : Avant d'utiliser la borne de terre, consultez un électricien qualifié, un inspecteur en électricité ou une autorité locale compétente au sujet des codes ou des décrets locaux applicables à l'utilisation prévue du générateur.

Remarque : Un commutateur de transfert doté d'un 3^{ème} pôle permettant une position neutre est requis si l'ensemble de couplage est destiné à être utilisé avec un commutateur de transfert.

Remarque : Les générateurs ne fourniront pas d'alimentation si les câbles ne sont pas raccordés correctement.

Utilisation

1. Allumez le premier générateur et vérifiez que l'indicateur d'alimentation DEL est de couleur verte
2. Allumez le second générateur et vérifiez que l'indicateur d'alimentation DEL est de couleur verte
3. Fixez la charge à l'ensemble de couplage

Remarque : Si une charge électrique de haute puissance est raccordée, éteignez l'interrupteur ESC sur les deux générateurs.

Remarque : Si l'un des deux générateurs s'éteint pendant l'utilisation, débranchez la charge et redémarrez le générateur avant de rebrancher la charge à l'ensemble de couplage.

Utilisation en C.A.

NE PAS surcharger l'ensemble de couplage. Un dépassement de la puissance nominale peut endommager l'ensemble de couplage et les générateurs, ainsi que les appareils électriques connectés au dispositif.

Les dispositifs à entraînement motorisé nécessitent une puissance de démarrage élevée. Assurez-vous que l'alimentation totale requise pour ce genre de charges ne dépasse pas la puissance nominale de l'ensemble de couplage.

Lorsque l'ensemble de couplage est utilisé pour alimenter plusieurs charges ou appareils électriques, commencez par brancher l'appareil nécessitant la puissance de démarrage la plus élevée, puis un autre appareil nécessitant une puissance moindre, et terminez par l'appareil nécessitant la puissance la moins élevée.

Inspection visuelle

Avant de démarrer le moteur, effectuez une inspection visuelle de l'unité. Éléments à vérifier :

- Niveau d'huile correct
- Niveau de carburant correct
- Carburant de bonne qualité
- Fuites de liquide
- Pincés mal serrées
- Boulons mal serrés
- Conduit de carburant craquelé
- Câbles mal serrés ou effilochés
- Accumulation de débris

DÉPANNAGE

Problème :	Cause possible :	Solution :	Vérification :
L'ensemble de couplage ne fournit pas d'alimentation	Un appareil défectueux est branché	Débranchez l'appareil défectueux.	Démarez le moteur / vérifiez s'il fournit une alimentation.
	Une surcharge s'est produite et le disjoncteur s'est déclenché	Éteignez les générateurs et débranchez l'ensemble de couplage, réenclenchez le disjoncteur, branchez l'ensemble de couplage et allumez les générateurs. Réduisez la charge électrique.	
	Cordon d'alimentation défectueux	Remplacez le cordon.	
	Mauvais branchement	Éteignez les générateurs et débranchez l'ensemble de couplage, réenclenchez le disjoncteur, branchez l'ensemble de couplage et allumez les générateurs.	
	L'ensemble de couplage n'est pas fixé correctement	Éteignez les générateurs et débranchez l'ensemble de couplage, vérifiez que les raccords sont effectués correctement (se reporter à la section utilisation du manuel). Redémarrez les générateurs.	

CARACTÉRISTIQUES

Tension nominale (V)	120
Fréquence nominale (Hz)	60
Ampérage nominal (A)	30
Puissance de sortie nominale (kW)	3,6
Puissance de sortie en pic de surtension (kW)	4
Prise 1	L5-30 120 V 30 A
Prise 2	TT-30 (RV) 120 V 30 A

GARANTIE

GARANTIE LIMITÉE CATERPILLAR

Pièces et accessoires de services pour les modèles de génératrices portatives:

RP3600, RP5500, RP6500 E, RP7500 E, RP12000 E, INV2000

achats aux États-Unis et au Canada

Caterpillar (Newberry) LLC. (Caterpillar) garantit à l'acheteur original que toute pièce de service ou tout produit accessoire des génératrices portatives de marque Cat acheté(e) aux États-Unis ou au Canada et utilisé(e) sur une génératrice portative de marque Cat est exempt de défaut matériel ou de fabrication pour la durée de la garantie définie dans les présentes et ce, à condition que la pièce de service ou le produit accessoire soit installé(e), exécuté(e), entretenu(e) et utilisé(e) selon les instructions et les manuels de Caterpillar. Caterpillar réparera ou remplacera, à son gré, toute pièce ou tout produit accessoire qui, après vérification par Caterpillar ou un représentant de service agréé de Caterpillar, s'avère être défectueux(se) pendant la période de la garantie définie dans les présentes. Tout produit que l'acheteur revendique être défectueux doit être renvoyé à Caterpillar aux fins d'une vérification par le représentant de service agréé Caterpillar le plus proche, sis aux États-Unis ou au Canada. Les frais de transport et les frais connexes ainsi que les risques de perte sont pris en charge par l'acheteur.

Période de garantie:

Toute nouvelle pièce de service ou tout nouveau produit accessoire de génératrices portatives est garanti(e) pour une (1) année à compter de la date d'achat original dans des conditions d'usage normal. Pour bénéficier du service de garantie, l'acheteur doit présenter la pièce de service ou le produit accessoire défectueux(se) avec le reçu de l'achat original à un centre de service Caterpillar agréé, qu'il peut localiser en se rendant sur le site www.cat.com/homeandoutdoorpower-support ou en téléphonant au +1 844 797-6387 (États-Unis et Canada)

Cette garantie ne s'applique pas dans les situations suivantes:

1. Endommagement ou détérioration de la pièce dû(e) à une usure normale.
2. Défauts imputables à une cause externe ou à des cas de force majeure comme les accidents, les collisions, le vol, le vandalisme, les émeutes, les guerres, les incendies, les gelées, les orages, les tremblements de terre, les tempêtes, la grêle, les éruptions volcaniques, les inondations, les tornades ou les ouragans.
3. Défauts imputables à des modifications, à des ajustements, à des réglages non autorisés ayant trait au carburant, à une négligence ou à un stockage, une réparation ou un entretien non adéquats.
4. Défauts imputables à une utilisation abusive ou à un usage du produit à des fins autres que celles conçues ou prévues par le fabricant, notamment en cas de mauvaise installation ou d'une installation dans un environnement pollué, rude, corrosif ou salin.
5. Défauts imputables à des raccords, à des pièces accessoires et à des pièces non vendus, non fabriqués ou non autorisés par Caterpillar.
6. Défauts imputables à des carburants, des huiles ou d'autres sources d'énergie pollués ou non adaptés, ou à des niveaux de liquide inadaptés.
7. Défauts imputables à un retard de l'utilisateur dans la mise à disposition du produit après que lui a été signalée l'existence d'un risque lié au produit.
8. Remplacement des produits consommables, notamment des fusibles, des lampes, des filtres, etc.
9. Réparation de toute pièce par un tiers n'agissant pas en tant que représentant de service agréé de Caterpillar.
10. Frais supplémentaires en cas de réparation en dehors des heures d'ouverture normales, c.-à-d. à un tarif de main-d'œuvre en heures supplémentaires ou en période de vacances.
11. Frais de location d'équipement pendant les pannes ou l'exécution des réparations sous garantie.
12. Frais liés à l'examen des réclamations pour sous-performance ou au dépannage si aucun défaut de fabrication n'est trouvé.

Pour bénéficier du service de garantie ou pour toute question relative à cette garantie ou à son application, veuillez appeler le +1 844 797 6387 ou vous rendre sur le site www.cat.com/homeandoutdoorpower-support pour localiser votre représentant de service agréé Cat le plus proche.

Remarque : Les pièces réparées et les composants montés qui sont nouveaux, refabriqués ou homologués par Caterpillar et fournis en vertu de cette garantie sont garantis pour le reste de la période de garantie applicable aux pièces et composants montés ayant été remplacés comme si ces derniers étaient des pièces ou composants montés d'origine. Les pièces remplacées en vertu de cette garantie deviennent la propriété de Caterpillar.

CLAUSE COMPROMISSOIRE DE CONSOMMATION: ARBITRAGE EXÉCUTOIRE INDIVIDUEL OBLIGATOIRE PLUTÔT QUE TRIBUNAL; RENONCIATION AUX RECOURS COLLECTIFS

- a. Caterpillar et vous-même acceptez tous deux que dans la mesure où la loi en vigueur le permet, tous les conflits et revendications qui découlent des produits relatifs aux génératrices portatives de la marque Cat ou aux services y afférant, ou qui y sont liés de quelque façon que ce soit, ainsi que de tout type de publicité pour l'un quelconque de ces produits ou services, y compris toute question concernant l'existence, la validité ou la résiliation de la présente Garantie limitée Caterpillar, ainsi que tout problème lié à l'interprétation des conditions générales de la présente Clause compromissoire de consommation, soient résolus par arbitrage exécutoire devant un arbitre unique, plutôt qu' devant un tribunal, sauf dans le cas où votre revendication peut être effectuée devant la Cour des petites créances. Cela comprend toute revendication survenue avant que vous acceptiez la présente Garantie limitée Caterpillar, que les versions précédentes de ladite Garantie limitée aient instauré ou non un arbitrage. Aux États-Unis, le Federal Arbitration Act (9 U.S.C. § 1 et suivants) ainsi que les lois fédérales relatives à l'arbitrage s'appliquent à la Garantie limitée Caterpillar et aux conditions générales de la présente Clause compromissoire de consommation.
- b. C'est un arbitre neutre plutôt qu'un juge et un jury qui se charge de l'arbitrage. Un arbitre peut, individuellement, attribuer les mêmes dommages-intérêts et mesures de redressement qu'un tribunal (y compris des mesures injonctives, de redressement déclaratoire ou des dommages-intérêts d'origine législative) et doit, comme le ferait un tribunal, appliquer les modalités de la présente Garantie limitée (y compris les conditions générales de la présente Clause compromissoire de consommation). Les procédures d'arbitrage permettent des interrogatoires préalables plus limités, et la révision judiciaire d'une sentence d'arbitrage est également limitée.
- c. Si vous avez une revendication et cherchez à obtenir un arbitrage ou à faire une réclamation devant la Cour des petites créances, vous devez au préalable envoyer à Caterpillar, par courrier certifié, un avis de réclamation qui (a) décrit la nature et l'origine de la réclamation ou du conflit, (b) présente la réparation sollicitée en particulier et (c) contient une adresse physique et une adresse courriel auxquelles il est possible de vous joindre (« Avis »). Cet Avis doit être adressé à: General Counsel, Caterpillar Inc., 100 N.E. Adams St. Peoria Illinois 61629 (« Adresse de l'Avis ») et mentionner un « Avis de revendication dans le cadre de la Garantie limitée Caterpillar ». Si Caterpillar et vous ne parvenez pas à un accord pour régler le conflit dans les 60 jours suivant la réception de l'Avis, vous ou Caterpillar pouvez entamer une procédure d'arbitrage ou faire une revendication devant la Cour des petites créances.
- d. Vous pouvez télécharger ou copier un formulaire pour amorcer une procédure d'arbitrage à l'adresse www.adr.org. Si vous devez payer un droit de dépôt, après que Caterpillar a été informé à l'Adresse de l'Avis que vous avez entamé une procédure d'arbitrage, Caterpillar vous remboursera ce droit de dépôt, sauf si votre revendication concerne une somme supérieure à 25 000 \$ US, auquel cas les droits de dépôt seront à votre charge.

- e. L'arbitrage est régi par le Règlement d'arbitrage (Consumer Arbitration Rules) alors en vigueur de l'Association américaine d'arbitrage (AAA), sous réserve des modalités établies par la présente Garantie limitée (y compris les conditions générales de la présente Clause compromissoire de consommation), et sera effectué par l'AAA. Les règlements et formulaires de l'AAA sont disponibles en ligne à l'adresse www.adr.org ou en appelant l'AAA au 1 800 778-7879. Dans l'éventualité d'un conflit entre les modalités du présent contrat et le Règlement d'arbitrage de l'AAA, les présentes modalités s'appliquent.
- f. Si votre revendication s'élève à moins de 25 000 \$ US, Caterpillar prendra en charge tous les frais administratifs et d'arbitrage, y compris la rémunération de l'arbitre, et vous remboursera tous les frais administratifs et d'arbitrage que vous engagez. Si votre revendication s'élève à plus de 25 000 \$ US, les parties prendront en charge à parts égales les frais d'administration et d'arbitrage, y compris la rémunération de l'arbitre, sauf pour les frais que Caterpillar est tenu de régler en totalité en vertu du Règlement d'arbitrage de l'AAA. Chaque partie prend à sa charge les frais relatifs à ses propres avocats, experts et témoins ainsi qu'à la préparation et la présentation des preuves dans toute audience d'arbitrage.
- g. Si votre revendication s'élève à 25 000 \$ US ou moins, vous et Caterpillar convenez que vous pourrez choisir si l'arbitrage a lieu uniquement à partir de documents ou par audience téléphonique. Vous pouvez aussi demander une audience en personne, que l'arbitre pourra accorder à son entière discrétion. Si l'arbitre accorde une audience en personne, ladite audience sera tenue soit dans un lieu choisi d'un commun accord, soit dans un lieu choisi par l'AAA ou l'arbitre. Dans le cadre de ladite audience en personne, les parties ou leurs témoins sont autorisés à participer à distance par vidéoconférence ou d'autres moyens similaires. Si votre revendication s'élève à plus de 25 000 \$ US, le droit à l'audience sera déterminé par l'arbitre.
- h. Vous et Caterpillar convenez que, dans la mesure où la loi en vigueur le permet, toute procédure de résolution de conflit, qu'elle ait lieu devant un tribunal ou un arbitre, est effectuée de façon individuelle uniquement et n'est pas un recours collectif, en représentation conjointe, une action conjointe ou une action de masse. Ni Caterpillar ni vous-même ne pouvez appuyer des revendications effectuées par une tierce partie ou à son encontre ou vous y joindre, ou arbitrer ou participer de quelque façon que ce soit à toute revendication en tant que représentant de groupe, membre d'un groupe ou procureur général. Dans l'éventualité où
- la présente disposition ne serait pas applicable, l'intégralité des conditions générales des présents alinéas relatifs à la Résolution et l'arbitrage des conflits (excepté l'alinéa (k)) est nulle et non avenue.
- i. Tous les arbitrages sont confidentiels. Ni vous, ni Caterpillar, ni l'AAA, ni l'arbitre ne pouvez divulguer l'existence, le contenu (y compris tout dépôt oral ou écrit), ou les résultats d'un arbitrage, sauf si la loi l'exige ou dans le but d'appliquer ou de contester la sentence d'arbitrage.
- j. Vous pouvez vous désengager de cette procédure de résolution des conflits en envoyant un avis écrit à Caterpillar à l'Adresse de l'Avis dans les 30 jours civils à compter de la date de votre achat de produits ou services Caterpillar (ou la date de première utilisation dans le cas de produits ou de services gratuits) couverts par la présente Garantie limitée. Vous désengager de cette procédure de résolution des conflits ne portera atteinte en aucune façon à la couverture ou aux conditions d'application de la Garantie limitée ou à votre capacité à acheter ou à utiliser des produits ou services relatifs aux génératrices portatives de la marque Cat.
- k. Si pour quelque raison que ce soit, une revendication a lieu devant un tribunal plutôt que devant un arbitre ou la Cour des petites créances, y compris si vous vous désengagez en vertu de l'alinéa (j), dans la mesure où la loi en vigueur le permet, nous renonçons chacun au droit à un procès par jury et convenons que ladite procédure doit avoir lieu individuellement et non par recours collectif, populaire ou de masse, ou en représentation conjointe. Dans de telles conditions, vous et Caterpillar convenez que dans la mesure où un conflit survient concernant une génératrice portative de la marque Cat vendue aux États-Unis, les tribunaux fédéraux et étatiques de l'État de l'Illinois ont compétence exclusive pour instruire et juger ladite revendication, et vous soumettez à la compétence personnelle de tout tribunal fédéral ou étatique de l'État de l'Illinois, et reconnaissez que toute circonscription judiciaire de l'État de l'Illinois a juridiction. Si l'une quelconque des présentes dispositions de Résolution et d'arbitrage des conflits ou le présent alinéa (k) s'avère inexécutable, le reste des présentes dispositions de Résolution et d'arbitrage des conflits ou le présent alinéa (k) demeure pleinement en vigueur.
- l. Si l'une quelconque des dispositions du présent contrat se révèle invalide ou inexécutable dans une affaire ou une juridiction spécifique, ladite disposition est dissociable dans cette affaire ou cette juridiction, le cas échéant, sans conséquence pour la validité et la force exécutoire des autres dispositions du contrat, et ne porte pas atteinte à la validité et à la force exécutoire du contrat dans toute autre affaire ou juridiction.

Loi en vigueur

- m. En achetant ou utilisant tout produit relatif aux génératrices portatives de la marque Cat ou aux services y afférant, vous acceptez que, dans la mesure où la loi en vigueur le permet, le Federal Arbitration Act, la loi fédérale en vigueur et la loi de l'État de l'Illinois, sans égard aux règles régissant les conflits de lois, régissent les modalités de la présente Garantie limitée ainsi que tout conflit de quelque nature que ce soit qui pourrait survenir entre vous et Caterpillar en lien avec lesdits produits ou services.
- n. Si un conflit découle d'une génératrice portative de la marque Cat vendue au Canada, les modalités de résolution et d'arbitrage des conflits précédentes s'appliquent dans la mesure où la loi en vigueur le permet. Si les modalités ci-dessus ne sont pas juridiquement contraignantes dans votre cas selon ce que la loi en

vigueur prévoit dans votre juridiction et que le conflit entre dans la compétence de la Cour des petites créances de votre province, vous pouvez choisir de porter votre revendication devant ladite cour. Si le conflit outrepassa la compétence de la Cour des petites créances de votre province, vous acceptez de vous soumettre à la compétence des tribunaux de votre province pour la résolution en justice de toute revendication, de tout conflit, de toute action ou cause d'action, de tout problème ou de toute demande de mesure de redressement qui découle de la présente Garantie limitée ou y est lié, et lesdits tribunaux ont juridiction exclusive pour toute revendication, tout conflit, toute action ou cause d'action, tout problème ou toute demande de mesure de redressement.

Limitations

CETTE GARANTIE REMPLACE TOUTE AUTRE GARANTIE EXPLICITE OU IMPLICITE. CATERPILLAR N'ÉMET DE MANIÈRE PARTICULIÈRE AUCUNE AUTRE GARANTIE QUANT À LA VALEUR COMMERCIALE OU À L'UTILITÉ AUX FINS D'UN USAGE PARTICULIER DE SES PRODUITS. LA SEULE RESPONSABILITÉ DE CATERPILLAR CONSISTE À ASSURER LA RÉPARATION OU LE REMPLACEMENT DES PIÈCES CONFORMÉMENT À L'ÉNONCÉ CI-DESSUS. CATERPILLAR NE POURRA EN AUCUN CAS ÊTRE TENU RESPONSABLE DES DOMMAGES ACCESSOIRES ET CONSÉCUTIFS, MÊME SI CES DERNIERS SONT DIRECTEMENT LIÉS À UNE NÉGLIGENCE DE CATERPILLAR.

Cette garantie est soumise aux lois ou aux autres exigences de conformité juridique en vigueur aux États-Unis ou dans toute autre juridiction applicable, et son application ne doit pas être en violation de ces dernières, auquel cas Caterpillar renonce à tout recours ou à toute responsabilité. Certains États interdisent l'exclusion ou la limitation des dommages accidentels ou consécutifs; ainsi, les limitations citées ci-dessus peuvent ne pas vous concerner. Cette garantie vous offre des droits juridiques spécifiques. Vous pouvez également disposer de droits fédéraux ou territoriaux en vigueur.

Aux États-Unis et au Canada : Caterpillar Newberry LLC, Division de production d'énergie, 284 Mawsons Way, SC 29108-6400, Contact : Responsable du service à la clientèle, Téléphone : +1 844 797-6387. En dehors des États-Unis et du Canada : Communiquez avec votre représentant de service agréé sur le site www.cat.com/homeandoutdoorpower-support ou par courriel à l'adresse homeandoutdoorpower@cat.com.

©2017 Caterpillar Tous droits réservés. CAT, CATERPILLAR, leurs logos respectifs, la couleur « jaune Caterpillar », la présentation commerciale « Power Edge » ainsi que toutes les identifications de l'entreprise et des produits utilisés dans le présent document sont des marques de commerce de Caterpillar qui ne peuvent pas être utilisées sans son autorisation. www.cat.com/homeandoutdoorpower



©2017 Caterpillar
Tous droits réservés

CAT, CATERPILLAR, leurs logos respectifs, la couleur jaune Caterpillar, la présentation commerciale POWER EDGE ainsi que toutes les identifications de l'entreprise et des produits utilisées dans le présent document sont des marques de commerce de Caterpillar et ne peuvent pas être utilisées sans autorisation.