

Generador Inverter INV2000

EPA, CARB, CSA (522-2700)



Funcionamiento 1800 W | Arranque 2250 W

Características

- Supersilencioso - cumple con los requisitos para zonas de campamento del Servicio de Parques Nacionales de Estados Unidos
- Cumple con las normas de seguridad para uso en el lugar de trabajo (de conformidad con OSHA)
- DOBLE su potencia al usarlo en paralelo con otro generador
- Potencia CA regulada y limpia para aparatos eléctricos sensibles (<3% THD)
- 2x puertos USB, incluido un puerto de 2.1 Amp para cargar su tablet
- El motor tiene certificación EPA y dura 20% más que los de la competencia

Hasta 6 horas de tiempo de funcionamiento al 50% de carga

Motor OHV de bajo consumo de 79.7 cc

El control inteligente del motor (Engine Smart Control, ESC) ajusta automáticamente la potencia para que se adapte a su necesidad

Facilidad de servicio técnico con acceso al filtro de aceite y embudo para aceite a medida que evita escurrimiento

Tapa de acceso para el filtro de aire y drenaje del carburador

Protección de apagado automática por nivel de aceite bajo

Debido a mejoras continuas, el producto actual puede diferir ligeramente de esta foto.

Panel de control

Panel de control iluminado con LED para el funcionamiento nocturno

Bajo nivel de aceite, Sobrecarga y Funcionamiento Notificaciones LED

Perilla única de funcionamiento

Control inteligente del motor (ESC)

Puerto USB doble (2.1 A y 1.0 A) con tapa de hule a presión

Toma doble con ID con tapa de hule a presión

Enchufe de 12 V de CC con cable de carga de batería para automotor

Conexión paralela



Generador Inverter INV2000

EPA, CARB, CSA (522-2700)



Especificaciones

MOTOR	
Método de arranque	Con cuerda
Tiempo de funcionamiento a 50% de carga	6 horas
Control de ralentí	Control inteligente del motor (ESC)
Capacidad nominal del depósito de combustible	1 gal / 4 L
Material del depósito de combustible	Plástico
Tipo de combustible	Gasolina
Indicador de combustible	Galga para cuadrantes
Cilindrada del motor	79.7 cc
Tipo de motor	OHV
Velocidad del motor	RPM variable
Método de lubricación	Salpicadura
Aceite recomendado	SAE 30 / 10 W-30
Capacidad de aceite	0.4 cuartos / 0.380 litros
Certificaciones de Región	EPA, CARB, CSA
Método de parada	Nivel de aceite bajo automático

ELECTRICIDAD	
Potencia de funcionamiento	1800 vatios
Potencia de arranque	2250 vatios
Salida de voltaje CA	120V a 60 Hz
Salida de voltaje CC	12V (8.3A) / 5V (2.1A)
Distorsión armónica total (THD)	< 3%
Tomas de corriente	ID 2x 5-20R, USB 1x 5V 2.1A, USB 1x 5V 1.0A, 1x 12V CC 8.3A
Regulación de voltaje	Tipo generador inverter
Tipo de batería	-

CARACTERÍSTICAS ADICIONALES	
Panel de control iluminado	Sí
Estilo de la manija	Integrado
Tipo de ruedas	-
Luces indicadoras	Bajo nivel de aceite, Sobrecarga y Funcionamiento
USB	1x 2.1A 5V y 1x 1.0A 5V

GARANTÍA

Estándar limitada de 2 años, extendida limitada de 3 años cuando se registra dentro de los 30 días

Dimensiones y pesos

ENSAMBLADOS	
Altura	18.1 pul. / 460 mm
Anchura	12.5 pul. / 318 mm
Longitud	19.6 pul. / 497 mm
Longitud extendida	-
Peso de la unidad	48.8 lb / 22.1 kg

CAJA	
Altura	21.5 pul. / 545 mm
Anchura	16.0 pul. / 406 mm
Longitud	24.0 pul. / 610 mm
Peso del envío	57.3 lb / 26 kg

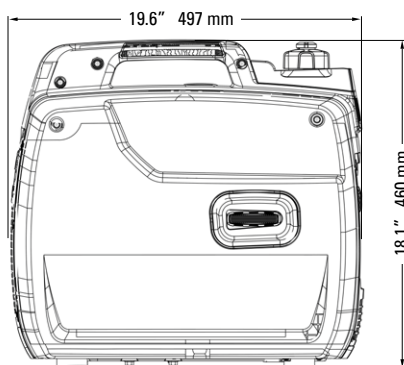
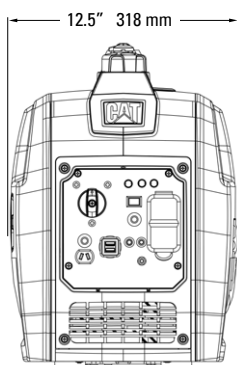

CATERPILLAR®

© 2017 Caterpillar. Todos los derechos reservados. CAT, CATERPILLAR, los logotipos correspondientes, el "amarillo Caterpillar" y la imagen comercial "Power Edge", así como la identidad corporativa y de producto aquí utilizadas, son marcas comerciales de Caterpillar y no pueden ser usadas sin permiso.



Para obtener más información:
cat.com/herramientasodomesticoyexterior

Accesorios

Kit paralelo - INV2000 (530-1202)



Cubierta protectora INV2000 (517-9207)



Kit de mantenimiento INV2000 (517-9208)



LSHQ0025-00