

# RP3100 Tragbarer Generator



3100 W Maximalleistung | 2800 W Nennleistung

## Eigenschaften

- Zuverlässige Leistung, wenn Sie sie brauchen - Zuhause, bei der Arbeit und in der Freizeit
- Einfach einzurichten und zu bedienen
- Robuste Konstruktion mit festem Rahmen, einem Klappgriff und Rädern mit Notlaufeigenschaften
- Ganzstahl-Konstruktion
- Erweiterte Sicherheitsfunktionen, einschließlich versenkter Steckdosen mit Snapfit-Schutzabdeckung

Sehr großer Metallkraftstofftank mit Füllstandsanzeige für bis zu 13,5 Stunden Laufzeit (bei 50 % Last)



Klappgriff für eine gute Mobilität und einfache Lagerung



OHV Motor



Abschaltenschutz bei Ölmenge



Belastbare, geschraubte Räder mit Notlaufeigenschaften

## Bedienfeld



Steuerung von Start/Stop, Drossel und Kraftstoffsperre auf benutzerfreundlichem Bedienfeld mit LED-Beleuchtung



4-in-1-Digitalanzeige für Spannung, Frequenz, Betriebsstunden und Gesamtstunden



12-V-Buchse



Abgedeckte Öffnungen für besseren Wetterschutz



LED-Bedienfeldbeleuchtung für Nachtbetrieb

# RP3100 Tragbarer Generator



## Technische Daten

Produktfamilie	RP Generatoren
Modellkonfiguration	RP3100
Maximale Leistung (Watt)	3100
Nennleistung (Watt)	2800
Spannung (Volt AC)	230
Frequenz (Hz AC)	50
Motorhubraum (cm <sup>3</sup> )	212
Motortyp	OHV
Motordrehzahl (U/min)	3000
Empfohlene Ölart	SAE30/10W-30
Schmiermethode	Spritzschmierung
Automatische Spannungsregelung (AVR)	Ja
Startmethode	Seilzug
Abschaltmethode bei niedrigem Ölstand	Niedriger Füllstand
Akkutyp	K.A.
Kraftstoffanzeige	Am Tank
Kraftstofftank Nenn-Fassungsvermögen Gal (Liter)	4,5 (17)
Handgrifftyp	Doppelt Klappbar
Radtyp	Notlauf
Gewährleistung	3 Jahre mit Einschränkungen*

\* Eine verlängerte 3-Jahres-Garantie gilt bei Registrierung innerhalb von 30 Tagen. Ohne Registrierung innerhalb von 30 Tagen gilt eine Standard 2-Jahres-Gewährleistung mit Einschränkungen.

## Abmessungen und Gewichte

Länge Zoll (mm)	28,4 (721)
Breite Zoll (mm)	25,2 (639)
Höhe Zoll (mm)	23,0 (583)
Erweiterte Länge Zoll (mm)	38,7 (982)
Kartonlänge Zoll (mm)	28,5 (725)
Kartonbreite Zoll (mm)	18,9 (480)
Kartonhöhe Zoll (mm)	21,7 (550)
Gerätgewicht lbs (kg)	112,2 (51)
Versandgewicht lbs (kg)	123,2 (56)

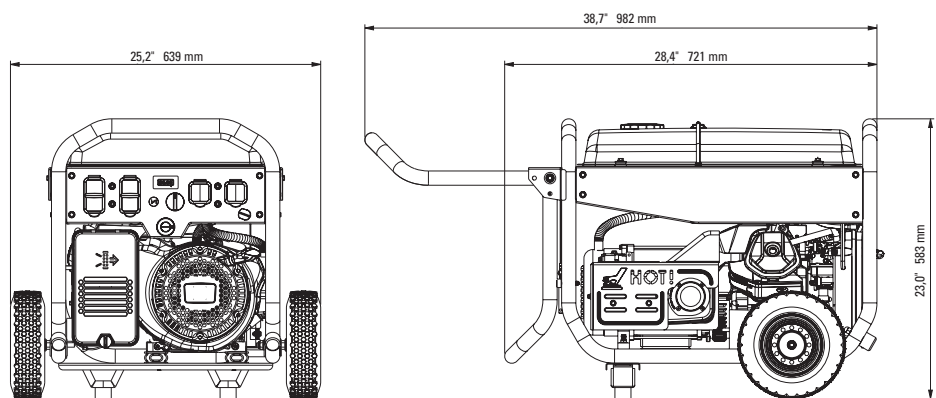

Händler-Kontaktinformationen

**CATERPILLAR®**

© 2016 Caterpillar. Alle Rechte vorbehalten.

CAT, CATERPILLAR, die entsprechenden Logos, „Caterpillar Yellow“, die Handelsaufmachung „Power Edge“ sowie hierin verwendete Unternehmens- und Produktidentitäten sind Warenzeichen von Caterpillar und dürfen nicht ohne Genehmigung verwendet werden.

LEHQ0032