



P50-4

Значения мощности

Напряжения, частота		Основной	Резервный
400 В, 50 Гц	кВА	45	50
	кВт	36	40
480 В, 60 Гц	кВА	-	-
	кВт	-	-



???????? ? ???? 0.8.

Чтобы ознакомиться с показателями мощности и напряжения той или иной генераторной установки, пожалуйста, перейдите к разделу с техническими данными и характеристиками производительности.

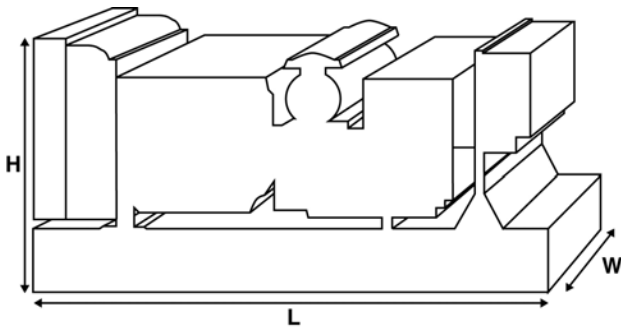

Размеры и массовые параметры

Длина	мм	1680 (66.1)
Ширина	мм	760 (29.9)
Высота	мм	1330 (52.4)
Сухая масса	кг	789 (1739)
Полная масса	кг	802 (1768)

Значения в соответствии со стандартами ISO 8528, ISO 3046, IEC 60034, BS5000 и NEMA MG-1.22. Изображенная генераторная установка может быть оснащена дополнительным оборудованием.

Основной режим

Непрерывная выработка электроэнергии (при переменной нагрузке) вместо ее приобретения. Количество часов эксплуатации в год не ограничено. Эта модель может работать с 10-процентной перегрузкой в течение 1 часа через каждые 12 часов.

Резервный режим

Непрерывная выработка электроэнергии (при переменной нагрузке) в случае неисправности основного источника. В данном режиме работы перегрузка недопустима. Генератор данной модели рассчитан по пиковой непрерывной мощности (в соответствии со стандартом ISO 8528-3).

Стандартные условия эксплуатации

Примечание: Стандартные условия эксплуатации: температура воздуха на впуске – 25°C (77°F), высота – 100 м (328 футов) над уровнем моря, относительная влажность – 30 %. Расход топлива указан при полной нагрузке. Дизельное топливо с удельной массой 0,85 соответствует стандарту BS2869: 1998, класс А2.

Компания FG Wilson предлагает ряд дополнительных возможностей, которые помогут удовлетворить любые Ваши потребности в энергообеспечении.

Предлагаемые опции:

- Обновление до норм Европейского сертификата соответствия
- Разнообразные шумопоглощающие кожухи
- Ряд синхронизирующих панелей управления для генераторных установок
- Дополнительные устройства аварийной сигнализации и отключения
- Широкий ассортимент систем глушения выхлопа, обеспечивающих различные уровни снижения шума

Для получения дополнительной информации о стандартных и дополнительных возможностях, предусмотренных для этого изделия, пожалуйста, обратитесь к местному дилеру или посетите веб-сайт:

www.fgwilson.com

P50-4



Расчетные параметры и рабочие характеристики

Марка двигателя	Perkins		
Модель двигателя:	1103C-33TG2/3		
Марка генератора переменного тока	Marelli		
Модель генератора:	MJB 200 SB4		
Панель управления:	-		
Опорная рама:	3-полюсный автоматический прерыватель цепи		
Тип размыкателя цепи:	3 Pole MCB		
Частота:	50 Гц	60 Гц	
Частота вращения коленчатого вала: об/мин	об/мин	1500	-
Емкость топливного бака:	л (галлоны США)	145 (38.3)	
Расход топлива в основном режиме	л (галлоны США)	10.6 (2.8)	-
Расход топлива в резервном режиме	л (галлоны США)	11.8 (3.1)	-

Технические характеристики двигателя

Количество цилиндров	3		
Расположение	In Line		
Цикл	4 Stroke		
Диаметр	мм (дюймов)	105.0 (4.1)	
Ход	мм (дюймов)	127.0 (5.0)	
Система впуска	Turbocharged		
Система охлаждения	Water		
Тип управления	Mechanical		
Класс управления	ISO 8528 G2		
Степень сжатия	18.23:1		
Рабочий объем	л (куб. дюйм)	3.3 (201.4)	
Момент инерции:	кг/м ² (фунт/дюйм ²)	1.14 (3896)	
Напряжение	12		
Заземление	Negative		
Зарядное устройство для аккумулятора, А	65		
Сухая масса двигателя	кг (фунт)	341 (752)	
Полная масса двигателя	кг (фунт)	348 (767)	

Параметры производительности двигателя

		50 Гц	60 Гц
Частота вращения коленчатого вала	об/мин	1500	-
Полная мощность двигателя в основном режиме	кВт (л.с.)	41.9 (56.0)	-
Полная мощность двигателя в резервном режиме	кВт (л.с.)	46.5 (62.0)	-
Среднее эффективное тормозное давление в основном режиме	кПа (фунт/кв. дюйм)	1016.0 (147.4)	-
Среднее эффективное тормозное давление в резервном режиме	кПа (фунт/кв. дюйм)	1127.0 (163.5)	-

P50-4



Топливная система

Тип топливного фильтра:		Replaceable Element			
Рекомендуемый вид топлива:		Class A2 Diesel			
Расход топлива при		110 % нагрузки	100 % нагрузки	75 % нагрузки	50 % нагрузки
50 Гц, основной:	л/ч (галлоны США/час)	11.8 (3.1)	10.6 (2.8)	8.0 (2.1)	5.7 (1.5)
50 Гц, резервный	л/ч (галлоны США/час)	-	11.8 (3.1)	8.8 (2.3)	6.2 (1.6)
60 Гц, основной	л/ч (галлоны США/час)	-	-	-	-
60 Гц, резервный	л/ч (галлоны США/час)	-	-	-	-

(???) ?????????????? ?????????? ?????????? ? ?????????? ?????????? 0.84, ?????????????????? ?????????? BS2869 classA2,EN590)

Пневматическая система

		50 Гц	60 Гц
Тип воздушного фильтра:		Replaceable Element	
Поток воздуха горения в основном режиме	м ³ /мин (куб. фт/мин)	2.9 (102)	-
Поток воздуха горения в резервном режиме	м ³ /мин (куб. фт/мин)	3.1 (109)	-
Ограничение максимального объема воздуха горения на входе	кПа	5.0 (20.1)	-

Система охлаждения

		50 Гц	60 Гц
Емкость системы охлаждения	л (галлоны США)	10.2 (2.7)	-
Тип насоса системы охлаждения:		Centrifugal	
Передача тепла охлаждающей жидкости и маслу: основной	кВт (британская тепловая единица/мин)	26.4 (1501)	-
Передача тепла охлаждающей жидкости и маслу: резервный	кВт (британская тепловая единица/мин)	29.0 (1649)	-
Передача тепла в моторный отсек*: основной	кВт (британская тепловая единица/мин)	12.2 (694)	-
Передача тепла в моторный отсек*: резервный	кВт (британская тепловая единица/мин)	13.9 (790)	-
Нагрузка на вентилятор системы охлаждения:	кВт (л.с.)	1.0 (1.3)	-
Охлаждающий поток воздуха, проходящий через радиатор:	м ³ /мин (куб. фт/мин)	62.4 (2204)	-
Внешнее ограничение охлаждающего потока воздуха:	Па (в H ₂ O)	125 (0.5)	-

* Тепло, выделяемое двигателем и генератором переменного тока
 Рассчитан для работы при температуре окружающего воздуха до 50°C (122°F).
 Значения номинальной мощности при определенных условиях можно уточнить у дилера FG Wilson в Вашей стране.

Система смазки

Тип масляного фильтра:		Spin-On, Full Flow
Емкость системы смазки:	л (галлоны США)	8.3 (2.2)
Емкость поддона картера:	л (галлоны США)	7.8 (2.1)
Тип масла:		API CG4 / CH4 15W-40
Охлаждение масла:		Water

Выхлопная система

		50 Гц	60 Гц
Макс. допустимое противодавление:	кПа (д. рт. ст.)	12.0 (3.5)	-
Поток выхлопных газов: основной	м ³ /мин (куб. фт/мин)	7.0 (247)	-
Поток выхлопных газов: резервный	м ³ /мин (куб. фт/мин)	7.7 (272)	-
Температура выхлопных газов: основной	°C (°F)	610 (1130)	-
Температура выхлопных газов: резервный	°C (°F)	660 (1220)	-

P50-4



Физические параметры генератора переменного тока

Количество подшипников:	1
Класс изоляции:	H
Шаг обмотки:	2/3
Код обмотки	M0
Провода:	12
Класс герметичности:	IP23
Система возбуждения:	SHUNT
Автоматическая регулировка напряжения:	Mark V

Эксплуатационные параметры генератора переменного тока

Превышение частоты вращения: об/мин	2250	
Регулировка напряжения (установившийся режим):	+/- 1.0%	
Форма сигнала NEMA = TIF:	50	
Форма сигнала IEC = THF:	2.0%	
Общее содержание гармоник LL/LN:	2.0%	
Радиопомехи:	EN 55011	
Теплоотдача: 50 Гц	кВт (британская тепловая единица/мин)	5.4 (307)
Теплоотдача: 60 Гц	кВт (британская тепловая единица/мин)	-

Параметры производительности генератора переменного тока, 50 Гц:

		415/240V	400/230V	380/220V	
Код напряжения					
Пусковая мощность*	кВА	50	50	50	-
Мощность короткого замыкания	%	300	300	300	300
Сопротивление	Xd	3.170	3.410	3.780	-
	X'd	0.290	0.310	0.340	-
	X''d	0.131	0.131	0.145	-

Параметры производительности генератора переменного тока, 60 Гц

Код напряжения

Пусковая мощность*	кВА	-	-	-	-	-
Мощность короткого замыкания	%	300	300	300	300	300
Сопротивление	Xd	-	-	-	-	-
	X'd	-	-	-	-	-
	X''d	-	-	-	-	-

Указанное сопротивление относится к основному режиму.

* ??????? ?? ?????? ?????????? 30% ??? ????????????? ??????? 0.

P50-4



Выходная мощность, 50 Гц

Код напряжения	Основной		Резервный	
	кВА	кВт	кВА	кВт
415/240 В	45	36	50	40
400/230 В	45	36	50	40
380/220 В	45	36	49.9	39.9
230/115 В	-	-	-	-
220/127 В	-	-	-	-
220/110 В	-	-	-	-
200/115 В	-	-	-	-
240 В	-	-	-	-
230 В	-	-	-	-
220 В	-	-	-	-

Выходная мощность, 60 Гц

Код напряжения	Основной		Резервный	
	кВА	кВт	кВА	кВт
480/277 В	-	-	-	-
440/254 В	-	-	-	-
416/240 В	-	-	-	-
400/230 В	-	-	-	-
380/220 В	-	-	-	-
240/139 В	-	-	-	-
240/120 В	-	-	-	-
230/115 В	-	-	-	-
220/127 В	-	-	-	-
220/110 В	-	-	-	-
208/120 В	-	-	-	-
240/120	-	-	-	-
220/110	-	-	-	-



P50-4

Контактная Информация Дилера

Документация

Руководство по эксплуатации и техническому обслуживанию, а также схемы электрических соединений.

Стандарты, которым соответствуют генераторные установки

Оборудование отвечает требованиям следующих стандартов: BS5000, ISO 8528, ISO 3046, IEC 60034, NEMA MG-1.22.

Гарантия

В отношении генераторных установок мощностью 6,8–750 кВА, используемых в качестве основного источника энергии, гарантийный период составляет 12 месяцев со дня ввода в эксплуатацию и не подразумевает ограничений по количеству часов работы (8760 часов). В отношении генераторных установок, используемых в качестве резервного источника энергии, гарантийный период составляет 24 месяца со дня ввода в эксплуатацию и ограничивается 500 часами работы в год.

В отношении генераторных установок мощностью 730–2500 кВА, используемых в качестве основного источника энергии, гарантийный период составляет 12 месяцев со дня ввода в эксплуатацию без ограничений по количеству часов работы (8760 часов) или 24 месяца со дня ввода в эксплуатацию с ограничением в 6000 часов работы. В отношении генераторных установок, используемых в качестве резервного источника энергии, гарантийный период составляет 36 месяцев со дня ввода в эксплуатацию и ограничивается 500 часами работы в год.

Продукция компании FG Wilson производится в следующих странах:

Северная Ирландия • Бразилия • Китай • Индия

Штаб-квартира компании FG Wilson находится в Северной Ирландии, а ее дилерская сеть охватывает все регионы мира.

Чтобы связаться с центром продаж в Вашем регионе, пожалуйста, посетите веб-сайт компании FG Wilson: www.fgwilson.com.

FG Wilson является товарным знаком, принадлежащим компании Caterpillar (NI) Limited.

В соответствии с политикой постоянного совершенствования продукции мы оставляем за собой право на внесение технических изменений без предварительного уведомления.

2018-01-24