

# Cat<sup>®</sup> 308E2

## 迷你型液压挖掘机



### 特点:

Cat<sup>®</sup> 308E2 迷你型液压挖掘机采用标准机尾和固定式侧动臂设计，性能高且油耗低。耐用、可靠的结构有助于您在各种应用中兼顾高生产率和低运营成本。308E2 的特性包括：

- 重新设计的操作员环境提供了更宽敞的驾驶室、更大的进出空间、符合人体工程学的操纵手柄、标准悬浮座椅和带辅助输入的收音机。
- 高效的 Cat C3.3B DI 柴油发动机具有更高的燃油效率。
- 强大的挖掘力、更短的循环时间和出色的稳定性有助于提高您的生产率。
- 重型结构设计可确保机器的耐用性和可靠性。
- 选装铲刀配有额外浮动功能。
- 100% 先导控制装置和负载感应液压系统。
- 两个大型侧门提供良好的维修保养方便性。
- 延伸至机器两侧的低重心配重提高了稳定性。

- 选装液压管路、长斗杆和铲刀选件将扩展 308E2 的能力，可在更广泛的应用场合中工作。
- 更高的稳定性、发动机功率和液压动力。
- 标准/强力双重模式供您一键式自主选择更低的油耗或更高的生产率。

### 308E2 的新标准功能

- 新型行走马达和回转马达，提高了回转性能和可靠性。
- 带有更大扶手的新型控制台，提高了可控性和舒适度。
- 自动怠速功能降低了油耗和噪音。
- 燃油油位计和液压油位计加装防护。
- 更大的燃油加注盖，提高了维修保养方便性。
- 喇叭安装在工具箱中，可提供更好的保护。
- 配有 GPS，可进行精确的远程控制，便于机器管理。

## 技术规格

### 发动机

发动机型号	Cat C3.3B DI 涡轮增压发动机
2000 rpm 时的额定净功率	
ISO 9249/SAE J1349	46 kW
总功率 – SAE J1995	49.7 kW
缸径	94 mm
冲程	120 mm
排量	3.33 L

### 重量\*

含驾驶室的工作重量	7160 kg
-----------	---------

\*重量包括标准斗杆、配重、钢制履带、铲斗、操作员和装满的燃油。

### 铲斗

标准斗杆:	
铲斗容量	0.38 m <sup>3</sup>
铲斗宽度	949 mm
长斗杆选件:	
铲斗容量	0.31 m <sup>3</sup>
铲斗宽度	818 mm

### 前部

动臂	3700 mm
标准斗杆	1820 mm
长斗杆 – 2210 mm	

### 回转系统

机器回转速度	10.8 rpm
回转扭矩	16.3 kN·m

### 液压系统

配备可变排量活塞泵的负载感应液压系统	
2000 rpm 时的泵流量	147 L/min
工作压力 – 设备	28000 kPa
工作压力 – 行驶	28000 kPa
工作压力 – 回转	24000 kPa
挖掘力 – 斗杆 (标准)	38.9 kN
挖掘力 – 铲斗	57.1 kN

### 铲刀

宽度	2300 mm
高度	450 mm
挖掘深度	350 mm
提升高度	390 mm

### 行驶系统

行驶速度 – 高	5.1 km/h
行驶速度 – 低	3.2 km/h
最大牵引杆拉力	56.9 kN
爬坡能力 (最大)	30°

### 维修保养加注容量

回转驱动	液压油润滑
冷却系统	12.1 L
发动机机油	11.2 L
燃油箱	135 L
液压油箱	51 L
液压系统	94 L
终传动	1.5 L



# 308E2 液压挖掘机

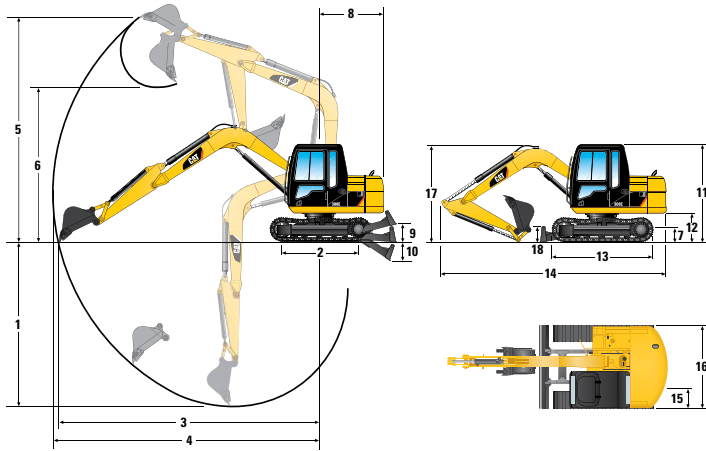

## 尺寸\*

1 最大挖掘深度	4210 mm
2 履带接地长度	2280 mm
3 地面最大伸展距离	6290 mm
4 工作范围最大伸展距离	6420 mm
5 最大切削高度	7330 mm
6 最大卸载高度	5300 mm
7 机架离地间隙	370 mm
8 机尾回转半径	1750 mm
9 铲刀上升	390 mm
10 铲刀下降	350 mm
11 驾驶室高度	2540 mm
12 配重离地间隙	775 mm
13 履带长度	2910 mm
14 装运长度	6080 mm
15 履带板宽度	450 mm
16 装运宽度	2320 mm
17 装运高度	2700 mm
18 铲刀高度	450 mm

\*作业范围和尺寸适用于标准斗杆。

## 在地面高度的提升能力\*

提升点高度	提升点半径	3000 mm		最大半径	
		前部	侧面	前部	侧面
地面	kg	3100	2400	1100	900
-3.0 m	kg	2500	2500	1050	1000

\*以上负载符合液压挖掘机提升能力的额定标准 ISO 10567:2007 (GB/T 13331-2014)，它们不会超过液压提升能力的 87% 或倾翻能力的 75%。该表不包括挖掘机铲斗的重量。提升能力是针对标准斗杆。

## 标配设备

- 配备机械调速器的 C3.3B 柴油发动机
- 自动怠速
- 带手动换挡的双速行驶
- Cat 单匙安全系统
- 门锁和盖锁
- 信号/警报喇叭
- Product Link (PL241) – 监视机器工作小时和位置
- 带包覆材料的消音器
- 双滤芯径向密封式空气滤清器
- 堆叠式冷却组件
- 辅助液压阀 (一个)
- 直线行驶
- 蓄能器
- 驾驶室：
  - 可开启的前挡风玻璃，带辅助装置
  - 带驾驶室内储物架的可拆卸下部挡风玻璃
  - 挡风玻璃雨刷器和冲洗器
  - 内部照明
  - 衣帽钩
  - 烟灰缸
  - AM/FM 收音机
  - 两个立体声扬声器
  - 天线
  - 杯架
  - 储物盒
  - 前部护罩和顶部护罩支座 (安装凸台)
- 彩色 LCD 监视器
- 计时表
- 可回缩安全带 (50 mm 宽)
- 可进行各种控制的液压启动操纵杆 (锁止)
- 两个行驶控制手动操纵杆
- 能够为辅助液压控制装置安装一个附加踏板
- 悬浮座椅
- 带孔的 450 mm 三抓地齿履带板 (孔用于安装橡胶垫)
- 底盘上的牵引环
- 安装在上机架右侧的后视镜
- 灯具总成 – 驾驶室

## 选装设备

- 铲刀
- 加长斗杆
- 控制装置 – AUX、从主辅助阀连接到动臂座架的辅助液压管路以及辅助控制踏板、从动臂支座连接到斗杆和停止阀的辅助液压管路
- 行驶警报器
- 重负荷旋转护罩
- 驾驶室前部护罩
- 驾驶室顶部护罩
- 排放总成 – 油底壳 (生态)
- 水套水加热器
- 安装总成; 出口机器的制造年份铭牌

有关 Cat 产品、代理商服务以及行业解决方案的更多信息，请访问我们的网站 [www.cat.com](http://www.cat.com)

© 2015 Caterpillar  
保留所有权利

相关材料和技术规格如有变更，恕不另行通知。图中所示的机器可能包括另外的设备。请咨询 Cat 代理商，了解可用的选项。

CAT、CATERPILLAR、SAFETY.CAT.COM 及其相应的徽标、“Caterpillar Yellow”和“Power Edge”商业外观以及此处所使用的公司及产品标识是 Caterpillar 的商标，未经许可，不得使用。

ACHQ7481-01 (08-2015)  
替换 ACHQ7481  
(中国)

