



Martillos Cat[®] H25D

CARACTERÍSTICAS:

La opción perfecta

- El H25D es ideal para contratistas de reciclaje y demolición que trabajan dentro de edificios y en áreas con acceso limitado.
- Debido a su pequeño tamaño, los modelos 300.9D y H25D se pueden transportar fácilmente al sitio de trabajo.
- El H25D está diseñado para su uso en la Miniexcavadora 300.9D, por lo que completa la línea de martillos Cat y cubre las máquinas con tamaños dentro del rango de 0,8 toneladas hasta 75 toneladas.

Diseño sencillo que ofrece fiabilidad y capacidad de servicio

- El H25D presenta un diseño sencillo y modernizado que permite acceder a lugares de difícil acceso.
- Puesto que solo cuenta con dos piezas móviles, el mantenimiento es mínimo.

Alta velocidad de golpeo

- El H25D presenta una alta velocidad de golpeo, lo que se traduce en un excelente nivel de productividad.
- La energía de impacto es constante, independientemente del ajuste del flujo de aceite (dentro de las especificaciones).

Sustitución rápida y sencilla del buje

- La sustitución del buje inferior simple puede realizarse en cuestión de minutos, lo que reduce al mínimo el tiempo de inactividad y mejora la productividad.

Tornillería de montaje incluida

- Este martillo se suministra con un completo grupo de montaje para su instalación en la 300.9D.



Martillos/máquinas compatibles

Póngase en contacto con su distribuidor Cat para realizar consultas acerca de configuraciones de máquinas específicas.

Modelo	Máquinas
H25D	300.9D



EAME & Eurasia



Martillos Cat

Especificaciones

		H25D
Peso del portador recomendado	t	0,8-1,1
Intervalo de peso de funcionamiento*	kg	70
Frecuencia de impactos	Golpes/min	1000-1900
Clase energética	J	169
Flujo de aceite admisible	lpm	15-25
Presión máxima de funcionamiento	kPa	16 500

*Incluye los martillos, la pica estándar y el soporte de montaje habitual.

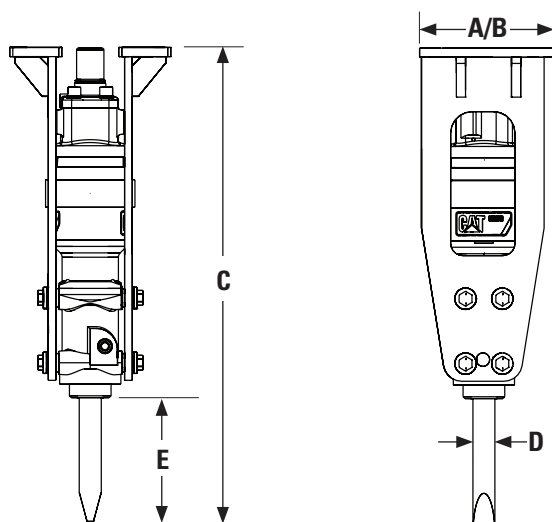

Dimensiones

		H25D
A. Longitud	mm	220
B. Anchura	mm	220
C. Altura	mm	781
D. Diámetro de la herramienta	mm	36
E. Longitud de trabajo de la herramienta	mm	207



Síguenos en Twitter: [@CatAttachments](https://twitter.com/CatAttachments)

YouTube : www.youtube.com/user/Caterpillarworktools

Si desea más información sobre los productos Cat, los servicios de nuestros distribuidores o sobre cómo solucionar sus problemas profesionales, visite nuestra página web www.cat.com

HSH90016 (01-15)
(Traducción: 02-15)

©2015 Caterpillar
Reservados todos los derechos

Materiales y especificaciones sujetos a cambio sin previo aviso. Las máquinas que se muestran en este catálogo pueden incluir equipos opcionales. Consulte a su distribuidor Cat para conocer las opciones disponibles.

CAT, CATERPILLAR, sus respectivos logotipos y el color "Caterpillar Yellow" y la imagen comercial de "Power Edge", así como la identidad corporativa y de producto aquí utilizados, son marcas registradas de Caterpillar y no pueden utilizarse sin autorización.

