

785C

Truk Tambang



Engine

Model Engine	Cat® 3512B-EUI	
Daya Kotor - SAE J1995	1082 kW	1450 hp
Daya Bersih	1005 kW	1348 hp

Berat - Perkiraan

Bobot Kerja Kotor Alat Berat	249.480 kg	550.000 lb
------------------------------	------------	------------

Spesifikasi Pengoperasian

Kapasitas Muatan Nominal	136 ton	150 ton
--------------------------	---------	---------



Daftar Isi

Power Train – Engine	3
Power Train – Transmisi	4
Integrasi Engine/Power Train	5
Struktur	6
Ruang Operator	7
Sistem Rem® Cat	8
Sistem Bak Truk	9
Sistem Monitoring	10
Keselamatan	11
Keberlanjutan	12
Kemudahan Servis	13
Dukungan Pelanggan	14
Spesifikasi	15
Peralatan Standar 785C	23
Peralatan Opsional 785C	24
Catatan	25

Truk Tambang 785C dibangun untuk memberikan kinerja, dirancang demi kenyamanan, dan dibuat untuk tahan lama. Dikembangkan secara khusus untuk aplikasi tambang produksi tinggi dan aplikasi konstruksi, Truk Tambang 785C mampu memindahkan material dengan volume tinggi secara terus-menerus sehingga menurunkan biaya-per-ton Anda.

Konstruksi yang kokoh menciptakan alat berat yang tahan lama. Prosedur perawatan yang mudah memastikan keandalan yang tinggi dan umur pemakaian yang lama dengan biaya pengoperasian yang rendah.

Power Train – Engine

Engine diesel Cat® 3512B EUI yang dilengkapi turbocharger ganda dan aftercooler memberikan tenaga dan keandalan yang tinggi pada aplikasi paling berat di seluruh dunia.

Engine

Engine diesel Cat® 3512B EUI yang dilengkapi turbocharger ganda dan aftercooler memberikan tenaga dan keandalan yang tinggi pada aplikasi paling berat di seluruh dunia.

Desain

Engine 3512B memiliki desain 12-silinder, empat langkah, yang menggunakan langkah daya efektif yang panjang untuk menghasilkan pembakaran bahan bakar yang lebih sempurna dan efisiensi yang optimal.

Kepatuhan Persyaratan EPA

Bilamana berlaku, engine 3512B sesuai dengan persyaratan emisi Badan Perlindungan Lingkungan AS.

Kompensasi Ketinggian

Dirancang untuk menghasilkan efisiensi pengoperasian maksimum pada dataran di bawah 3048 m (10.000 ft).

Kenaikan Torsi yang Tinggi

Kenaikan torsi bersih sebesar 23 % memberikan gaya tarikan yang tiada banding selama proses akselerasi, pada tanjakan curam dan pada kondisi permukaan tanah yang buruk. Kenaikan torsi secara efektif menyesuaikan dengan titik perpindahan gigi transmisi untuk menghasilkan efisiensi maksimum dan waktu siklus yang cepat.

Umur yang Ditingkatkan

Kapasitas yang tinggi, kisaran rpm yang rendah, dan nilai tetapan horsepower yang konservatif, berarti lebih banyak waktu yang digunakan untuk pengangkutan dan hanya sedikit waktu yang dihabiskan di bengkel.

Aftercooler Sirkuit Terpisah

Memungkinkan sirkuit aftercooler bekerja lebih dingin dibandingkan temperatur mantel air untuk mendapatkan udara masuk yang lebih mampat dan efisiensi pembakaran yang lebih besar.

Perlindungan Engine

Sistem terkomputerisasi melindungi engine secara elektronik selama proses start dingin, penyumbatan filter udara, temperatur gas buang yang tinggi, dan kecepatan engine berlebih (ARC).

Modul Kontrol Elektronik (ECM, Electronic Control Module)

ECM memanfaatkan perangkat lunak manajemen engine yang canggih untuk memantau, mengendalikan, dan melindungi engine menggunakan sensor elektronik diagnosis sendiri. Sistem terkomputerisasi berfungsi untuk mendeteksi kondisi pengoperasian dan kebutuhan daya serta menyesuaikan engine untuk menghasilkan kinerja puncak dan pengoperasian paling efisien sepanjang waktu.

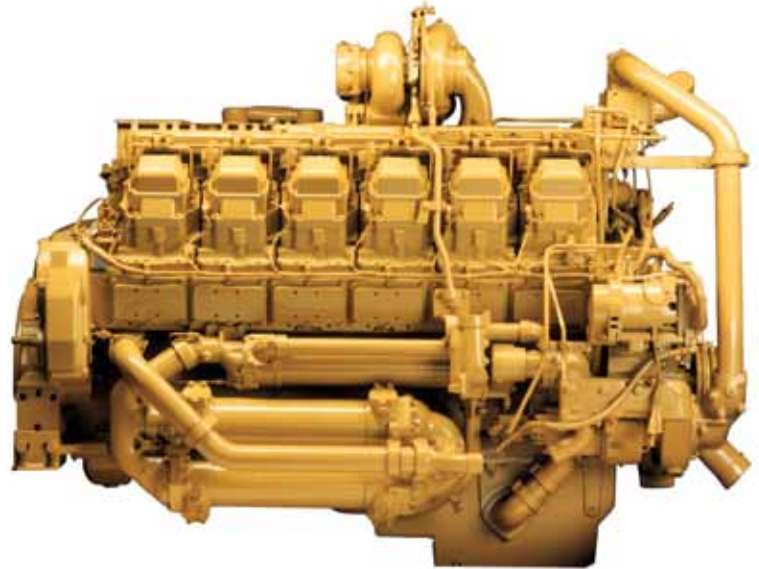

Power Train – Transmisi

Power train Cat mekanis memberikan tenaga lebih besar ke permukaan tanah untuk menghasilkan produktivitas lebih besar dan biaya pengoperasian lebih rendah.



Power Train Mekanis

Power train penggerak mekanis dan transmisi power shift dari Cat memberikan efisiensi pengoperasian serta pengendalian yang tiada banding pada tanjakan yang curam, pada kondisi permukaan tanah yang buruk, dan pada jalan angkut yang memiliki resistansi rolling yang tinggi.

1) Transmisi

Transmisi planetary power shift enam kecepatan dari Cat sesuai dengan engine diesel 3512B injeksi langsung untuk menghasilkan tenaga yang konstan pada kisaran kecepatan pengoperasian yang luas.

Desain Kokoh

Dirancang untuk engine 3512B yang memberikan horsepower lebih tinggi, transmisi planetary power shift yang telah teruji ini dibuat sangat kuat untuk pemakaian yang lama antar overhaul.

Kontrol Chassis Transmisi (TCC, Transmission Chassis Control)

TCC menggunakan data rpm engine yang dipindahkan secara elektronik untuk melakukan perpindahan gigi pada titik-titik yang telah disetel guna menghasilkan kinerja dan efisiensi optimal serta umur kopling yang lebih lama.

2) Konverter Torsi Penguncian

Menggabungkan rimpull maksimum dan perpindahan yang mulus dari penggerak konverter torsi dengan efisiensi dan kinerja dari penggerak langsung. Aktif pada kecepatan sekitar 8 km/j (5 mpj), menyalurkan tenaga lebih besar ke roda.

3) Final drive

Final drive Cat bekerja sebagai sebuah sistem bersama transmisi planetary power shift guna menghasilkan tenaga maksimum ke permukaan tanah. Dibuat untuk mengatasi gaya dari torsi dan beban impact yang tinggi, final drive reduksi ganda menyediakan penggandaan torsi yang tinggi untuk lebih mengurangi tegangan pada drive train.

Ban dan Rim

Roda belakang cetak dan rim Cat yang dipasang di tengah, dipasang menggunakan stud dan mur untuk meminimalkan perawatan dan memaksimalkan ketahanan.

Sistem Kemudi

Sistem kontrol kemudi hidrolik dirancang untuk menghasilkan pengendalian yang sangat mulus dan presisi. Sebuah sirkuit terpisah mencegah kontaminasi silang agar tahan lama.

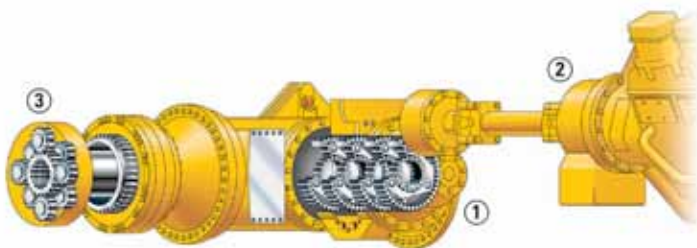

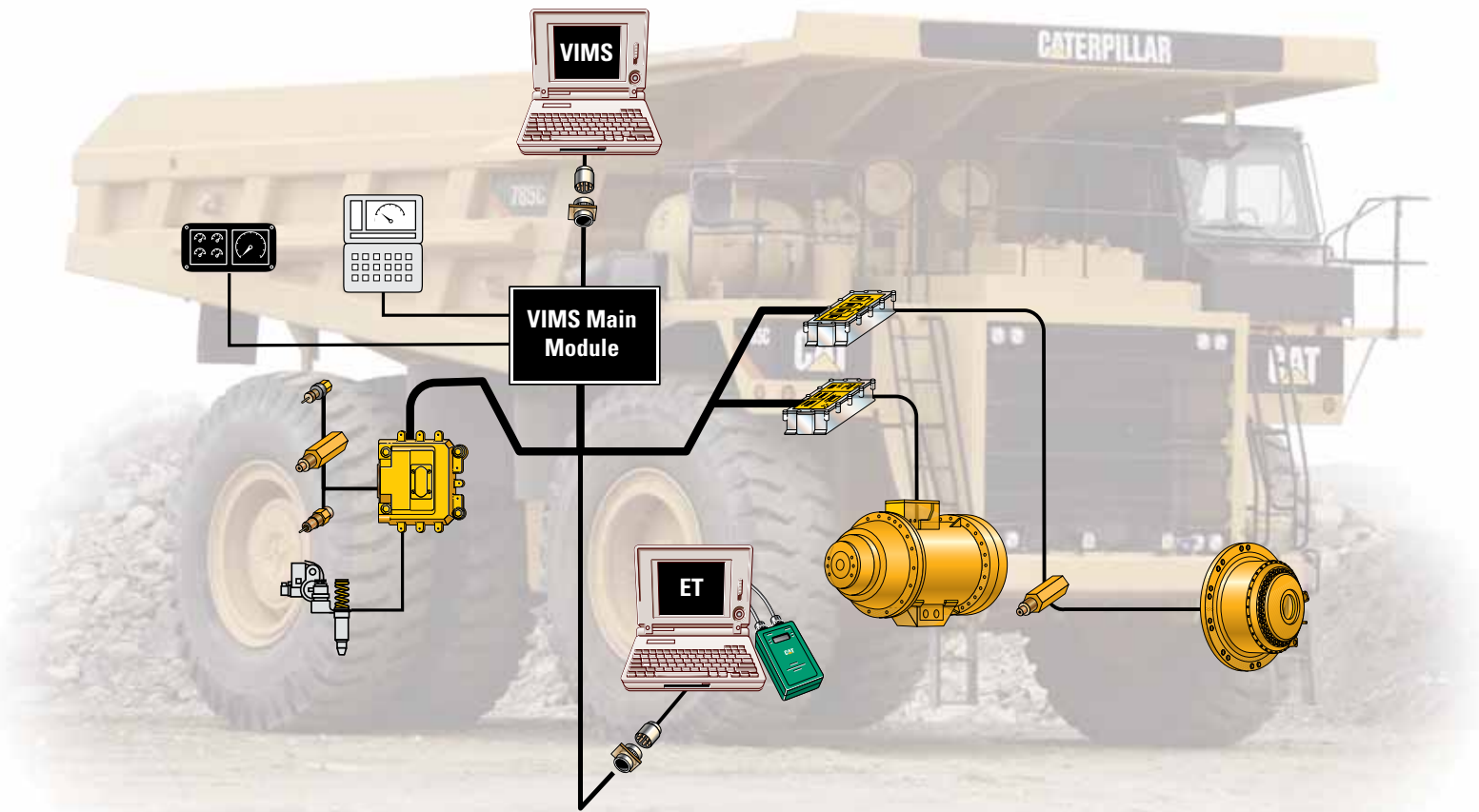

Integrasi Engine/Power Train

Secara elektronik menggabungkan komponen-komponen power train yang kritis untuk bekerja secara lebih cerdas dan untuk mengoptimalkan kinerja truk secara keseluruhan.

Cat Data Link

Secara elektronik memadukan sistem komputer alat berat untuk mengoptimalkan kinerja power train secara keseluruhan, meningkatkan keandalan dan umur komponen serta mengurangi biaya pengoperasian.

Electronic Technician (Cat ET)

Alat servis Cat ET memberi teknisi servis akses yang mudah ke data diagnostik yang tersimpan melalui Cat Data Link guna menyederhanakan diagnosis masalah dan meningkatkan ketersediaan alat berat.

Kontrol Pengereman Terpadu (IBC, Integrated Braking Control)

IBC memadukan Kontrol Retarder Otomatis dan Kontrol Traksi ke dalam satu sistem guna menghasilkan kinerja dan efisiensi yang optimal.

Penetrasi Mundur Saat Bak Naik

Memindah transmisi ke posisi netral secara otomatis apabila tuas alat pengangkat diaktifkan saat transmisi dipindah ke posisi mundur.

Kemudi Tambahan

Sistem Kemudi Tambahan menggunakan akumulator tekanan dan memungkinkan sampai tiga kali belokan 90 derajat bila terjadi kerusakan pada engine.

Struktur

Desain Cat yang kokoh merupakan tulang punggung ketahanan truk tambang 785C.

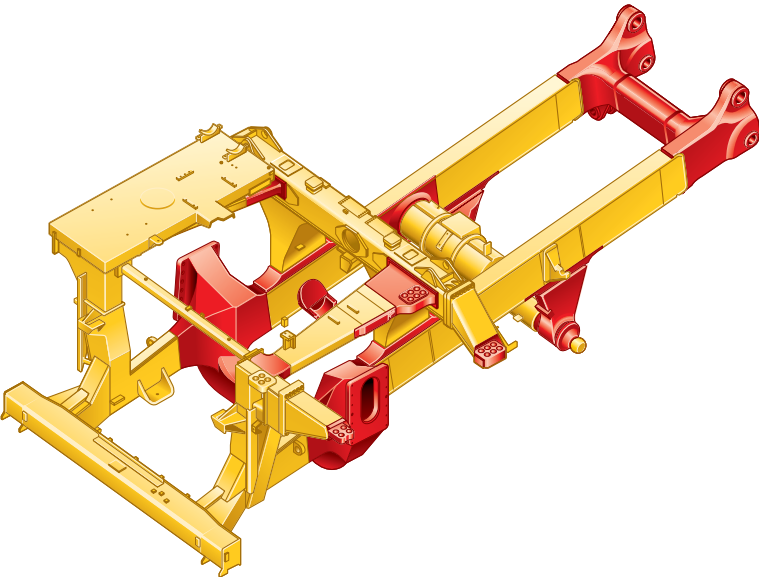

Desain Berpenampang Kotak

Rangka 785C menggunakan desain berpenampang kotak yang memiliki dua tempaan dan 21 coran di area yang memiliki tegangan tinggi dengan pengelasan penetrasi dalam serta keliling penuh agar tahan terhadap kerusakan akibat beban puntir tanpa perlu menambah berat ekstra.

Kemudahan Servis

Desain rangka berpenampang kotak terbuka memungkinkan akses yang mudah ke komponen-komponen power train, mengurangi waktu pelepasan dan pemasangan keseluruhan, dan menurunkan biaya perbaikan keseluruhan. Bak yang dinaikkan dan dipasang pin memudahkan akses ke transmisi.

Struktur Baja

Baja ringan yang digunakan sepanjang rangka memberikan fleksibilitas, ketahanan, dan resistansi terhadap beban impact, meski dalam cuaca dingin serta memudahkan perbaikan saat di lapangan.

Kabin ROPS Empat Tiang Integral

Dipasang dengan peredaman ke rangka utama untuk mengurangi getaran dan kebisingan, ROPS integral dirancang sebagai ekstensi rangka truk. Struktur ROPS/FOPS menyediakan "perlindungan lima sisi" bagi operator.

Sistem Suspensi

Dirancang untuk menguraikan impact yang berasal dari jalan angkut dan proses pemuatan guna menghasilkan umur rangka yang lebih lama dan pengendalian yang lebih nyaman.

Silinder

Empat buah silinder suspensi independen, pneumatik oli, pantulan variabel, dirancang untuk meredam beban kejutan dalam sebagian besar aplikasi berat.

Desain Tahan Lama

Silinder yang kokoh, menggunakan desain lubang berdiameter besar dan nitrogen/oli bertekanan rendah untuk pemakaian yang lama dengan perawatan minimal.

- **Depan.** Silinder depan dengan caster dan camber yang telah disetel, dipasang pada rangka dan berfungsi sebagai kingpin kemudi untuk menghasilkan radius belok yang sempit dengan kemampuan manuver yang sangat baik serta rendah perawatan.
- **Belakang.** Silinder belakang lebih memungkinkan osilasi dan menyerap tegangan lengkung dan tegangan puntir pada gandar yang disebabkan oleh jalan angkut yang tidak rata dan kasar alih-alih menyalurkannya ke rangka utama.

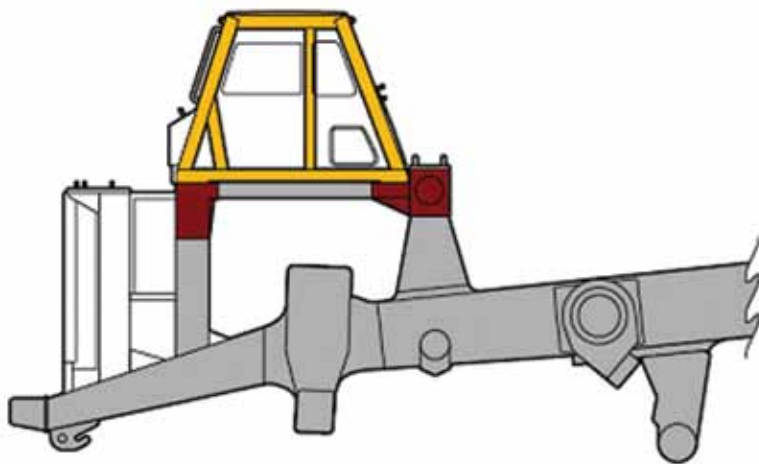



Ruang Operator

Memiliki desain yang ergonomis untuk kenyamanan operator, pengendalian yang sangat baik, dan produktivitas yang tinggi.

Jarak Pandang Operator yang Ditingkatkan

Melalui penggunaan Sistem Pendeteksian Objek Terpadu, RADAR DAN KAMERA, operator dapat menerima petunjuk suara dan visual mengenai objek yang terdeteksi.

Tata Letak Ergonomis

Ruang operator 785C memiliki desain yang ergonomis untuk memberikan pengendalian alat berat secara total dengan lingkungan yang nyaman, produktif, dan aman. Semua kontrol, tuas, sakelar, dan meteran telah diatur letaknya untuk memaksimalkan produktivitas dan meminimalkan kelelahan operator.

Kabin yang Senyap

Kabin ROPS/FOPS integral dan berperedam suara, dipasang dengan peredam ke rangka utama untuk mengisolasi operator dari kebisingan dan getaran guna menghasilkan pengendaraan yang senyap, aman, dan nyaman.

Bidang Pandang

Dirancang untuk memberikan jarak pandang ke sekitar yang sangat baik serta pandangan yang jelas ke jalan angkut, bidang pandang yang luas memungkinkan operator melakukan manuver dengan rasa percaya diri guna menghasilkan produktivitas yang tinggi.

- 1) Kursi Suspensi Udara dengan Pengekangan Tiga Titik
- 2) Tuas Alat Pengangkat
- 3) Pedal Rem Sekunder
- 4) Sistem Monitoring
- 5) Batang Kemudi
- 6) Konsol Transmisi
- 7) Katup Setel Ulang Rem Parkir
- 8) Ruang Penyimpanan
- 9) Kursi Instruktur
- 10) Jendela Operator
- 11) Kontrol Operator
- 12) Pemanasan/AC

Radio Siap Pasang

Ruang operator diperlengkapi dengan port daya, speaker, antena, dan sambungan listrik untuk memudahkan pemasangan radio tanpa masalah. Hubungi dealer Anda untuk rangkaian lengkap opsi radio Cat yang tersedia termasuk radio satelit.

Sistem Rem[®] Cat

Pengereman yang andal dengan pengendalian yang sangat baik menimbulkan rasa percaya diri bagi operator untuk berkonsentrasi pada produktivitas.



Sistem Pengereman Terpadu

Sistem pengereman berpendingin oli Cat memberikan kinerja dan pengendalian yang andal di jalan angkut dengan kondisi yang paling ekstrem. Sistem yang terpadu menggabungkan rem servis, rem sekunder, dan rem parkir serta fungsi perlambatan dalam satu sistem yang tangguh untuk efisiensi pengereman yang optimal.

Rem Multi Cakram Berpendingin Oli

Rem servis multi cakram empat roda Cat, bertenaga dan berpendingin oli, secara kontinu didinginkan oleh heat exchanger air ke oli untuk memberikan kinerja pengereman dan perlambatan yang sangat baik tanpa menimbulkan penurunan daya pengereman.

Rem Cakram Pemakaian Lama

Rem cakram berpendingin oli Cat dirancang dengan cakram dan pelat yang besar untuk menghasilkan pengoperasian dan kinerja yang andal dan bebas penyeteran. Rem dilapisi dan diberi seal seluruhnya untuk mencegah kontaminasi dan mengurangi perawatan. Selain itu, alat berat menggunakan material gesek pemakaian lama opsional yang melipatgandakan umur keausan rem standar serta dua kali lipat lebih tahan sehingga menghasilkan daya cengkeram yang lebih konsisten dan lebih senyap.

Piston

Desain dua piston Caterpillar menggabungkan rem servis, rem sekunder, rem parkir dan fungsi perlambatan dalam satu sistem. Piston primer secara hidrolik menggerakkan fungsi rem servis dan fungsi perlambatan. Piston sekunder diaktifkan oleh pegas dan ditahan dalam posisi lepas oleh tekanan hidrolik. Apabila tekanan sistem hidrolik turun hingga kurang dari tingkat yang ditentukan, piston sekunder yang diaktifkan pegas secara otomatis akan mengaktifkan rem.

Rem Parkir

Rem parkir berpendingin oli yang diaktifkan pegas dan dilepas secara hidrolik, dipasang pada keempat roda untuk menghasilkan peningkatan daya cengkeram rem parkir hingga 15 persen pada bidang miring.

Kontrol Retarder Otomatis Hidrolik (HARC, Hydraulic Automatic Retarder Control)

Sistem Kontrol retarder otomatis yang diaktifkan secara hidrolik mengendalikan perlambatan di jalan menurun secara elektronik guna mempertahankan rpm engine serta pendinginan oli yang optimum. Pengereman tambahan akan diterapkan menggunakan retarder manual atau pedal rem. HARC dinonaktifkan ketika operator mengaktifkan rem atau kontrol akselerator.

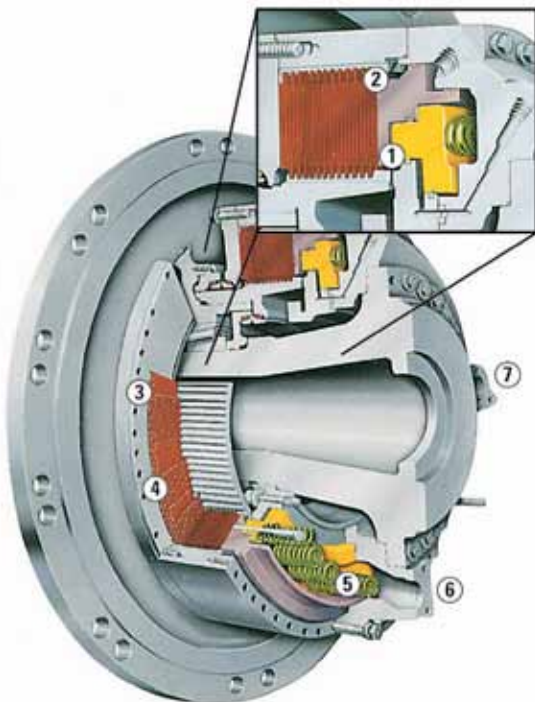

- 1) Piston Parkir/Sekunder 2) Piston Servis/Perlambatan
3) Cakram Gesek 4) Pelat Baja 5) Pegas Penggerak
6) Oli Pendinginan Masuk 7) Oli Pendinginan Keluar

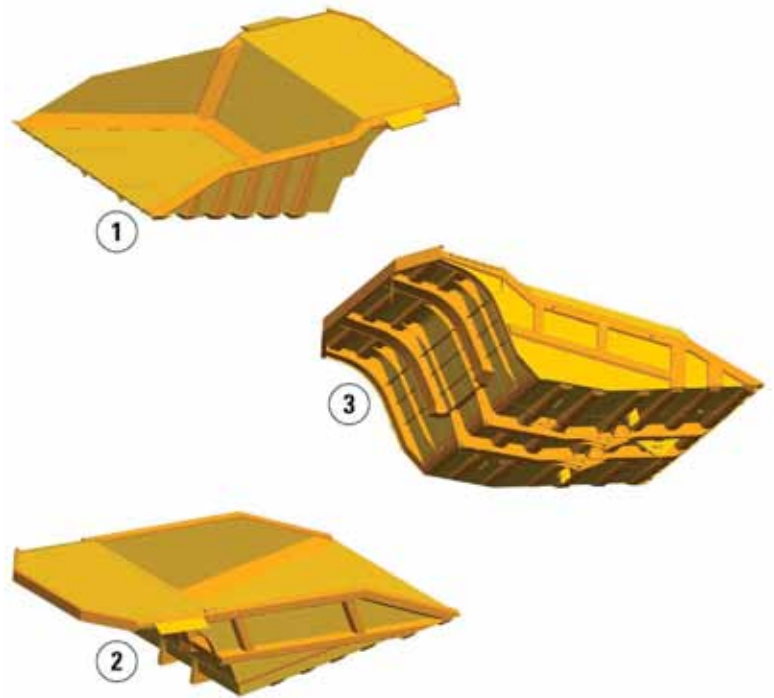

Sistem Bak Truk

Dirancang dan dibangun oleh Caterpillar untuk memberikan kinerja yang unggul dan keandalan dalam aplikasi tambang yang paling berat.

Bak Truk Cat

Menyesuaikan bak truk terhadap aplikasi merupakan bagian kritis untuk mendapatkan manfaat terbaik dari 785C Anda. Caterpillar menawarkan beragam opsi bak khusus aplikasi yang memberikan kapasitas muatan mulai dari 131 hingga 144 metrik ton (144 hingga 158 ton). Panduan muatan khusus Caterpillar 20-10-10 membantu dalam mencapai keseimbangan antara muatan yang optimal dengan pengoperasian yang aman.

Opsi Bak

- 1) **Bak "X" Cat** – Bak X adalah bak tugas berat yang dikonfigurasi dengan beragam opsi liner untuk memenuhi persyaratan khusus lokasi tambang. Seperti halnya bak Miring Ganda, bak X dirancang untuk ketahanan terhadap ragam aplikasi berat.
- 2) **Bak Khusus Tambang (MSD II)** – Untuk aplikasi tambang terkini dengan praktik pengoperasian dan perawatan yang baik, bak MSD II (Mine Specific Design, Desain Khusus Tambang) yang berbobot ringan tersedia dalam berbagai ukuran. Bak ini merupakan bak yang disesuaikan dengan kebutuhan pelanggan/lokasi, yang dirancang untuk memaksimalkan kinerja. MSD II dirancang untuk memaksimalkan muatan, memberikan ketahanan yang baik, dan dapat dikonfigurasi dengan beragam opsi liner untuk memenuhi persyaratan khusus tambang.
- 3) **Bak Batu Bara Tanpa Pintu** – Bak khusus volume tinggi, tersedia dalam beberapa ukuran, ditujukan untuk aplikasi pengangkutan batu bara dengan dampak minimal. Desain lantai yang miring meniadakan penggunaan pintu belakang dan memberikan volume yang dapat memenuhi target muatan.
- 4) **Bak Miring Ganda** – Bak Miring Ganda sebagai bak standar asli, memberikan retensi beban yang sangat baik, menyeimbangkan pusat gravitasi bawah dengan distribusi beban yang optimal, mengurangi pemuatan kejut dan tersedia dalam konfigurasi liner dan tanpa liner. Bak Miring Ganda ditujukan untuk aplikasi berat termasuk lokasi lahan kosong dan tambang kontrak.

Opsi Bak Khusus

Berbagai opsi termasuk ekstensi bagian belakang, dinding samping, tuas ungkit, rock box dan rock shedder tersedia untuk mempertahankan muatan tetapan, mengurangi tumpahan, dan meningkatkan efisiensi pengangkutan.

1) Bak X 2) Bak MSD II 3) Bak Batu Bara Tanpa Pintu 4) Bak Miring Ganda (tidak ditampilkan)

Sistem Monitoring

Data kesehatan dan muatan alat berat yang penting menjaga 785C tetap berkinerja pada tingkat produksi puncak.

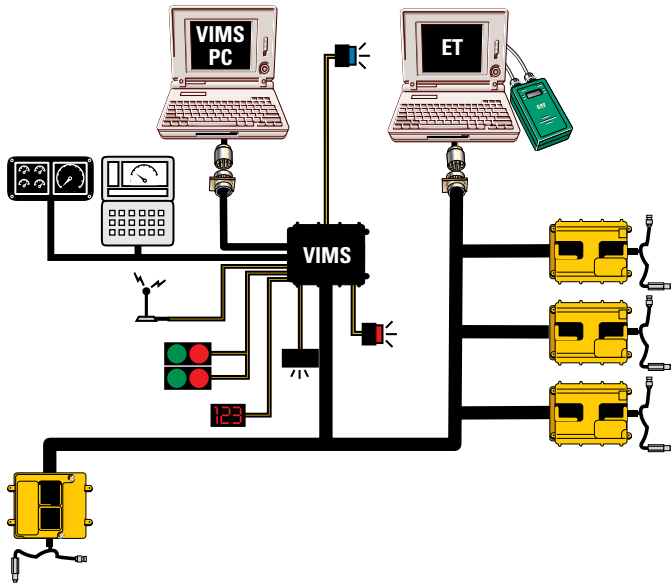

Sistem Monitoring VIMS®

Sistem monitoring alat berat cerdas rancangan Caterpillar menyediakan data kesehatan alat berat dan data muatan yang penting pada waktu nyata untuk mempertahankan kinerja 785C pada tingkat produksi maksimum.

Manajemen Produksi

Manajemen Produksi berfungsi meningkatkan keefektifan truk/alat pemuatan, meningkatkan produktivitas armada, dan membantu memperpanjang umur komponen rangka truk, ban, rim, dan power train, juga menurunkan biaya pengoperasian dan perawatan.

Manajemen Muatan

Max Payload Speed Manager adalah fitur yang membantu dalam mengelola Kebijakan Beban Berlebih Caterpillar 20-10-10. Berdasarkan pada setelan target berat muatan dan beban berlebih, sistem VIMS mencatat dan memberikan peringatan kepada operator saat truk mencapai beban berlebih setelah penimbangan ulang gigi dua. Truk akan dibatasi hingga gigi dua pada kecepatan 1750 rpm, dan setelan kecepatan retarder otomatis dikurangi ke 1750 rpm hingga muatan dibuang.

Kontrol Analisis Jalan (RAC, Road Analysis Control)

Sistem opsional memantau kondisi jalan angkut dengan mengukur rack dan pitch rangka guna meningkatkan pemeliharaan jalan angkut, waktu siklus, umur ban, dan efisiensi bahan bakar.

VIMS-PC

VIMS-PC, suatu program perangkat lunak pelaporan yang terpisah, memungkinkan personel servis mengunduh catatan lengkap mengenai data kesehatan alat berat dan data produktivitas ke komputer laptop untuk diagnosis dan analisis. Perangkat lunak yang mudah digunakan memungkinkan teknisi servis dan manajemen tambang untuk membuat laporan kesehatan dan muatan untuk manajemen alat berat yang lebih efektif.

VIMS Supervisor

Perangkat lunak opsional memungkinkan manajemen tambang dengan mudah mengelola dan mengolah data VIMS untuk manajemen armada dan produktivitas yang optimal.

Manajemen Alat Berat

Teknisi servis atau personel tambang dapat mengunduh data dan membuat laporan. Data dapat digunakan untuk tujuan meningkatkan keefektifan program perawatan terjadwal, memaksimalkan umur komponen, meningkatkan ketersediaan alat berat, dan menurunkan biaya pengoperasian.

Grup Meteran

Grup meteran dengan letak yang sesuai mempertahankan tampilan yang sama dari fungsi-fungsi alat berat yang penting.





Keselamatan

Sistem dan alat berat tambang Cat dirancang dengan menempatkan keselamatan sebagai prioritas pertama.

Keselamatan Produk

Caterpillar telah dan akan terus proaktif dalam mengembangkan alat berat tambang yang memenuhi bahkan melampaui standar keselamatan. Keselamatan merupakan bagian integral dari semua desain alat berat dan sistem.

Sistem Pendeteksian Objek Terpadu

Sistem Pendeteksian Objek dipasang di pabrik sebagai peralatan standar pada truk tambang 785C. Sistem Pendeteksian Objek Terpadu Menyeluruh, RADAR DAN KAMERA, memberikan petunjuk suara dan visual mengenai objek yang terdeteksi. Sistem ini menggunakan kombinasi radar jarak pendek dan sedang yang mengelilingi alat berat, berikut kamera pada tiap sisi untuk memungkinkan operator mengkonfirmasi objek yang terdeteksi. Kamera memperlengkapi peringatan radar dan dapat dipilih dengan menyentuh menu layar pada antarmuka intuitif.

Fitur Keselamatan Alat Berat

Caterpillar memadukan keselamatan ke dalam setiap aspek alat berat. Setiap alat berat memenuhi atau bahkan melampaui standar SAE dan ISO serta memiliki ROPS yang terpadu dengan desain kabin. Sebuah sakelar penghentian engine dan pemutusan sistem listrik yang terletak di lokasi yang mudah dijangkau dari permukaan tanah.

Kebijakan Beban Berlebih

Kepatuhan terhadap Kebijakan Beban Berlebih Caterpillar 20-10-10 memastikan bahwa sistem kemudi dan pengereman mampu memberikan kinerja yang baik.

Fitur Keselamatan Standar

Sabuk kursi/bahu dengan permukaan antiselip dan memendek sendiri dengan pengekangan tiga titik, kaca spion dengan sudut pandang yang lebar, indikator bak naik, kabel penahan bak, rel pelindung, penetral mundur saat pembuangan, tingkat suara interior rendah, sistem kemudi sekunder.

SAFETY.CAT.COM™



Keberlanjutan

Berbagai fitur meningkatkan keberlanjutan di segi pengurangan limbah, memperpanjang umur komponen, dan menurunkan tingkat emisi.

Fitur Keberlanjutan

Truk Tambang 785C menawarkan sistem penggantian oli, filter pemakaian lama, dan interval perawatan yang diperpanjang, yang membantu mengurangi jumlah limbah yang dibuang ke lingkungan.

Sistem Penggantian Oli

Sistem penggantian oli opsional memperpanjang interval penggantian oli engine dari 500 jam menjadi 4000 jam atau lebih untuk meningkatkan ketersediaan alat berat dan mengurangi biaya.

Engine dengan Teknologi Lanjutan

Engine dengan teknologi lanjutan melindungi lingkungan dengan menghasilkan sedikit emisi dan meningkatkan efisiensi bahan bakar.

Teknologi Permukaan Lanjutan (AST)

Teknologi Permukaan Lanjutan (AST, Advanced Surface Technology) adalah pengganti untuk lapisan krom keras pada beberapa suku cadang baja, termasuk suspensi dan batang silinder alat pengangkat. Teknologi ini meningkatkan resistansi keausan dan mengurangi waktu perbaikan. Krom telah ditinggalkan penggunaannya untuk mengurangi dampak terhadap lingkungan.

Efisiensi Bahan Bakar

Engine menyediakan perlambatan tambahan dengan bekerja melawan kompresi pada jalan angkut yang menurun. Selama melakukan perlambatan, ECM engine tidak menginjeksi bahan bakar ke dalam silinder guna menghasilkan penghematan bahan bakar yang luar biasa.

Kemudahan Servis

Makin sedikit waktu yang digunakan untuk perawatan berarti lebih banyak waktu untuk pengangkutan.

Mudah Diservis

Akses yang mudah ke titik servis harian memudahkan servis dan mengurangi waktu yang digunakan pada prosedur perawatan berkala. Kemudahan servis yang ditingkatkan serta interval servis 500 jam dirancang untuk meningkatkan ketersediaan dan produktivitas alat berat.

Platform Perawatan

Menyediakan akses ke engine, filter udara, tangki hidrolik kemudi, dan kompartemen baterai.

Akses di Rangka

Memungkinkan akses yang mudah ke komponen-komponen utama untuk memudahkan servis dan pelepasan.

Akses dari Permukaan Tanah

Memudahkan servis pada tangki, filter, saluran kurus, dan penghentian engine. Port data VIMS dari permukaan tanah memungkinkan proses download informasi yang lebih mudah.

Autolube

Sistem pelumasan otomatis mengurangi waktu perawatan dengan melumasi komponen-komponen yang perlu secara otomatis dan berkala.

Pusat Servis Pengisian Cepat

Pusat servis pengisian cepat opsional mengutamakan penggantian bahan bakar dan oli kecepatan tinggi.

Pengambilan Sampel Oli Terjadwal

Katup pengambilan sampel S•O•SSM mempercepat pengambilan sampel dan keakuratan hasil analisis.

Titik-Titik Pengujian Tekanan

Katup pemutus terletak dengan tepat sepanjang sistem hidrolik untuk memudahkan pengujian tekanan.

Konektor Listrik Berpenyekat

Konektor listrik telah disekat rapat untuk mencegah debu atau uap air agar tidak masuk. Rangkaian kabel telah dibungkus guna memberi perlindungan. Kabel memiliki kode warna untuk memudahkan diagnosis dan perbaikan.

Kepala Silinder

Kepala silinder individual dapat dipertukarkan sehingga memudahkan pelepasan dan pemeriksaan visual suku cadang internal.

Sistem Diagnostik Terpadu

Sistem monitoring VIMS (Vital Information Management System, Sistem Manajemen Informasi Penting) secara kontinu memantau semua fungsi dan komponen alat berat yang penting guna membantu menentukan kesalahan dengan cepat untuk perbaikan yang lebih cepat. Sistem Kontrol Elektronik menyediakan diagnosis sistem engine, transmisi, rem, dan chassis. Teknisi Servis dapat memanfaatkan alat servis Electronic Technician (Cat ET) untuk memprogram dan memecahkan masalah sistem.





Dukungan Pelanggan

Dealer Cat memiliki apa yang diperlukan untuk menjaga truk angkut tambang selalu produktif.

Komitmen Menjadi Pembeda

Dealer Cat menawarkan beragam solusi, layanan, dan produk yang membantu Anda menghemat biaya, meningkatkan produktivitas, dan mengelola operasional secara lebih efisien. Dukungan yang diberikan lebih dari sekadar suku cadang dan servis. Mulai dari saat Anda memilih peralatan Cat hingga saat Anda merekondisi, menukar tambah atau menjualnya, dukungan yang Anda dapatkan dari dealer Cat memberikan keunggulan tersendiri.

Kemampuan Dealer

Dealer Cat akan menyediakan tingkat dukungan yang Anda butuhkan, dalam skala global. Teknisi ahli di dealer memiliki pengetahuan, pengalaman, pelatihan, dan peralatan kerja yang dibutuhkan untuk menangani kebutuhan perbaikan dan perawatan Anda, kapan dan di mana saja Anda membutuhkannya.

Dukungan Produk dan Dukungan Servis

Didukung oleh jaringan fasilitas distribusi suku cadang di seluruh dunia, fasilitas pusat layanan dealer dan pelatihan teknis, dealer Cat dapat memaksimalkan waktu kerja Anda. Dengan rencana servis yang disesuaikan, dealer Cat dapat membantu mendapatkan tingkat pengembalian terbaik bagi investasi Anda.

Pelatihan

Dealer Cat Anda dapat menyusun suatu program pelatihan untuk membantu operator meningkatkan produktivitas, mengurangi downtime, mengurangi biaya pengoperasian, meningkatkan keamanan, dan meningkatkan tingkat pengembalian atas investasi yang telah Anda lakukan pada produk Cat.

Produk Teknologi

Dealer Cat menawarkan rangkaian produk berteknologi tinggi misalnya, sistem monitoring VIMS dan sistem manajemen informasi MineStar™. Produk tersebut mencakup komunikasi data radio, monitoring dan diagnostik alat berat, manajemen armada, dan perangkat lunak perawatan jalan angkut - semuanya dirancang untuk meningkatkan efisiensi armada, meningkatkan produktivitas, dan menurunkan biaya.

www.cat.com

Untuk informasi selengkapnya mengenai produk Cat, layanan dealer, dan solusi industri, kunjungi situs web www.cat.com.

Engine

Model Engine	Cat® 3512B-EUI	
Daya Tetapan	1750 rpm	
Daya Kotor - SAE J1995	1082 kW	1450 hp
Daya Bersih - SAE J1349	1005 kW	1348 hp
Daya Bersih	1005 kW	1348 hp
Daya Bersih - Cat	1005 kW	1348 hp
Daya Bersih - ISO 9249	1005 kW	1348 hp
Daya Bersih - 80/1269/EEC	1005 kW	1348 hp
Peningkatan Torsi	23 %	
Lubang	170 mm	6,7 in.
Langkah	190 mm	7,5 in.
Kapasitas	51,81	3158 in. ³

- Daya Bersih yang dipublikasikan adalah daya yang tersedia pada kecepatan tetapan 1750 rpm, diukur pada flywheel ketika engine dilengkapi dengan kipas, saringan udara, muffler, dan alternator.
- Pemeringkatan didasarkan pada kondisi udara standar sebesar 25° C (77° F) dan barometer kering 99 kPa (29,32 Hg). Daya didasarkan pada bahan bakar yang memiliki tingkat API sebesar 35 pada temperatur 16° C (60° F) dan LHV sebesar 42.780 kJ/kg (18.390 Btu/lb) ketika engine digunakan pada temperatur 30° C (86° F).
- Tidak ada penurunan daya engine yang diperlukan hingga ketinggian 3050 m (10.000 ft).
- Bilamana berlaku, engine 3512B sesuai dengan persyaratan emisi Badan Perlindungan Lingkungan AS.

Berat - Perkiraan

Bobot Kerja Kotor Alat Berat	249.480 kg	550.000 lb
Bobot Chassis	74.450 kg	164.134 lb
Bobot Kerja - Kosong - Bak Lantai Rata	102.150 kg	225.200 lb
Bobot Kerja - Kosong - Miring Ganda	95.725 kg	211.035 lb

Spesifikasi Pengoperasian

Kapasitas Muatan Nominal	136 ton	150 ton
Kapasitas SAE (2:1)	78 m ³	102 yd. ³
Kecepatan Atas - Bermuatan	55 km/j	34 mpj
Kapasitas Maksimum Khusus		
Kapasitas Peres Maksimum (SAE)	Khusus	
Sudut Kemudi	36°	
Diameter Belok - Depan	27,5 m	90 ft 2 in.
Waktu Naik	15,2 detik	
Waktu Turun	15,9 detik	
Diameter Jarak Bebas Belok Alat Berat	30,6 m	100 ft 5 in.

- Gunakan petunjuk pada kebijakan muatan Truk Tambang Cat 10-10-20 untuk mengetahui pembatasan bobot kotor maksimum alat berat.

Transmisi

Maju 1	12,1 km/j	7,5 mpj
Maju 2	16,3 km/j	10,2 mpj
Maju 3	22,2 km/j	13,8 mpj
Maju 4	29,9 km/j	18,6 mpj
Maju 5	40,6 km/j	25,2 mpj
Maju 6	54,8 km/j	34 mpj
Mundur	11 km/j	6,8 mpj

- Kecepatan gerak maksimum dengan ban standar 33.00-R51.

Final Drive

Rasio Diferensial	2,10:1	
Rasio Planetary	10,83:1	
Rasio Reduksi Total	22,75:1	

- Planetary, mengapung penuh.

Suspensi

Langkah Silinder Efektif - Depan	306,5 mm	12,1 in.
Langkah Silinder Efektif - Belakang	165 mm	6,5 in.

Rem

Permukaan Rem - Depan	61.270 cm ²	9497 in. ²
Permukaan Rem - Belakang	89.729 cm ²	13.908 in. ²
Standar	SAE J1473 OKT90 ISO 3450-1985	

- Bobot kerja maksimum hingga 249.480 kg (550.000 lb).

Alat Pengangkat Bak

Aliran Pompa - Kecepatan Idle Tinggi	750 l/mnt	198 gal/mnt
Setelan Katup Relief - Angkat	17.238 kPa	2500 psi
Waktu Angkat Bak - Kecepatan Idle Tinggi	15,2 detik	
Waktu Turun Bak - Kecepatan Idle Tinggi	15,9 detik	
Waktu Turun Bak - Apung	16,2 detik	

Daya Bak Turun - Kecepatan Idle Tinggi	15,9 detik
--	------------

- Silinder hidrolik ganda dua tahap dipasang di bagian dalam rangka utama; silinder aksi ganda pada tahap kedua.
- Daya naik pada kedua tahap; Daya turun pada tahap kedua.

Spesifikasi Truk Tambang 785C

Berat Perkiraan - Miring Ganda

Bobot Kotor - Kosong	95.725 kg	211.035 lb
Chassis	74.450 kg	164.134 lb
Bak	21.258 kg	46.865 lb
Gandar Depan - Kosong	47 %	
Gandar Belakang - Kosong	53 %	
Gandar Depan - Bermuatan	33 %	
Gandar Belakang - Bermuatan	67 %	

Berat Perkiraan - Lantai Rata

Bobot Kotor - Kosong	102.130 kg	225.200 lb
Chassis	74.450 kg	164.134 lb
Bak	25.687 kg	56.630 lb
Liner Standar	1996 kg	4400 lb
Gandar Depan - Kosong	47 %	
Gandar Belakang - Kosong	53 %	
Gandar Depan - Bermuatan	33 %	
Gandar Belakang - Bermuatan	67 %	

- Persentase menyatakan distribusi berat tanpa liner.

Distribusi Berat - Perkiraan

Gandar Depan - Kosong	47 %
Gandar Belakang - Kosong	53 %
Gandar Depan - Bermuatan	33 %
Gandar Belakang - Bermuatan	67 %

Kapasitas - Miring ganda - faktor pengisian 100 %

Peres	57 m ³	74 yd. ³
Munjung (SAE 2:1)	78 m ³	102 yd. ³

Kapasitas - Lantai Rata - faktor pengisian 100 %

Peres	74 m ³	96 yd. ³
Munjung (SAE 2:1)	91 m ³	119 yd. ³

Kapasitas Pengisian Ulang Servis

Tangki Bahan Bakar	1893 l	500 gal
Sistem Pendinginan	379 l	100 gal
Karter	204 l	54 gal
Diferensial dan Final Drive	436 l	115 gal
Tangki Kemudi	90 l	24 gal
Sistem Kemudi (Termasuk Tangki)	117 l	31 gal
Tangki Hidrolik Rem/Alat Pengangkat	337 l	89 gal
Sistem Rem/Alat Pengangkat (Termasuk Tangki)	641 l	169 gal
Sistem Konverter Torsi/Transmisi (Termasuk Wadah)	248 l	65,51 gal

ROPS

Standar ROPS	SAE J1040 APR88 ISO 3471:1994
--------------	----------------------------------

- ROPS (Rollover Protective Structure, Struktur Pelindung Bahaya Terguling) untuk kabin yang ditawarkan Caterpillar memenuhi kriteria ROPS SAE J1040 APR88 dan ISO 3471:1994 Level II.

Suara

Standar Suara	ANSI/SAE J1166 MEI90 SAE J88 APR95
---------------	--

- Paparan suara operator Leq (tingkat tekanan suara yang setara) diukur sesuai prosedur siklus kerja yang ditetapkan dalam ANSI/SAE J1166 MEI90 adalah 80 dB(A) untuk kabin yang ditawarkan oleh Caterpillar, bila dipasang dan dirawat dengan benar serta diuji dengan pintu dan jendela tertutup.
- Tingkat tekanan suara eksterior untuk alat berat standar diukur pada jarak 15 m (49 ft) sesuai prosedur pengujian yang ditentukan dalam SAE J88 APR95, dengan pengoperasian bergerak pada gigi sedang adalah 89 dB(A).
- Alat pelindung pendengaran mungkin diperlukan bila bekerja di dalam ruang operator dan kabin yang terbuka (bila tidak dirawat dengan benar atau pintu/jendela terbuka) dalam waktu lama atau di lingkungan yang bising.

Kemudi

Standar Kemudi	SAE J1511 OKT90 ISO 5010:1992
----------------	----------------------------------

- Diameter belok pada track roda depan yang dipasang dengan ban standar: 27,5 m (90 ft 2 in.)
- Diameter jarak bebas belok alat berat 30,6 m (100 ft 5 in.)
- Sudut kemudi, kiri atau kanan: 36 derajat.
- Sistem hidrolik terpisah mencegah kontaminasi silang.

Ban

Ban Standar	33.00-R51 (E4) 33.00-R51 (E3)
-------------	----------------------------------

- Produktivitas truk 785C adalah sedemikian hingga pada kondisi kerja tertentu, kemampuan TKPH (TMPH) dari ban standar atau ban opsional dapat terlampaui dan dengan demikian, membatasi produksi.
- Caterpillar menyarankan kepada pelanggan untuk mengevaluasi semua kondisi kerja dan menghubungi pamanufaktur ban untuk mengetahui pemilihan ban yang tepat.

Dimensi

Semua dimensi adalah perkiraan

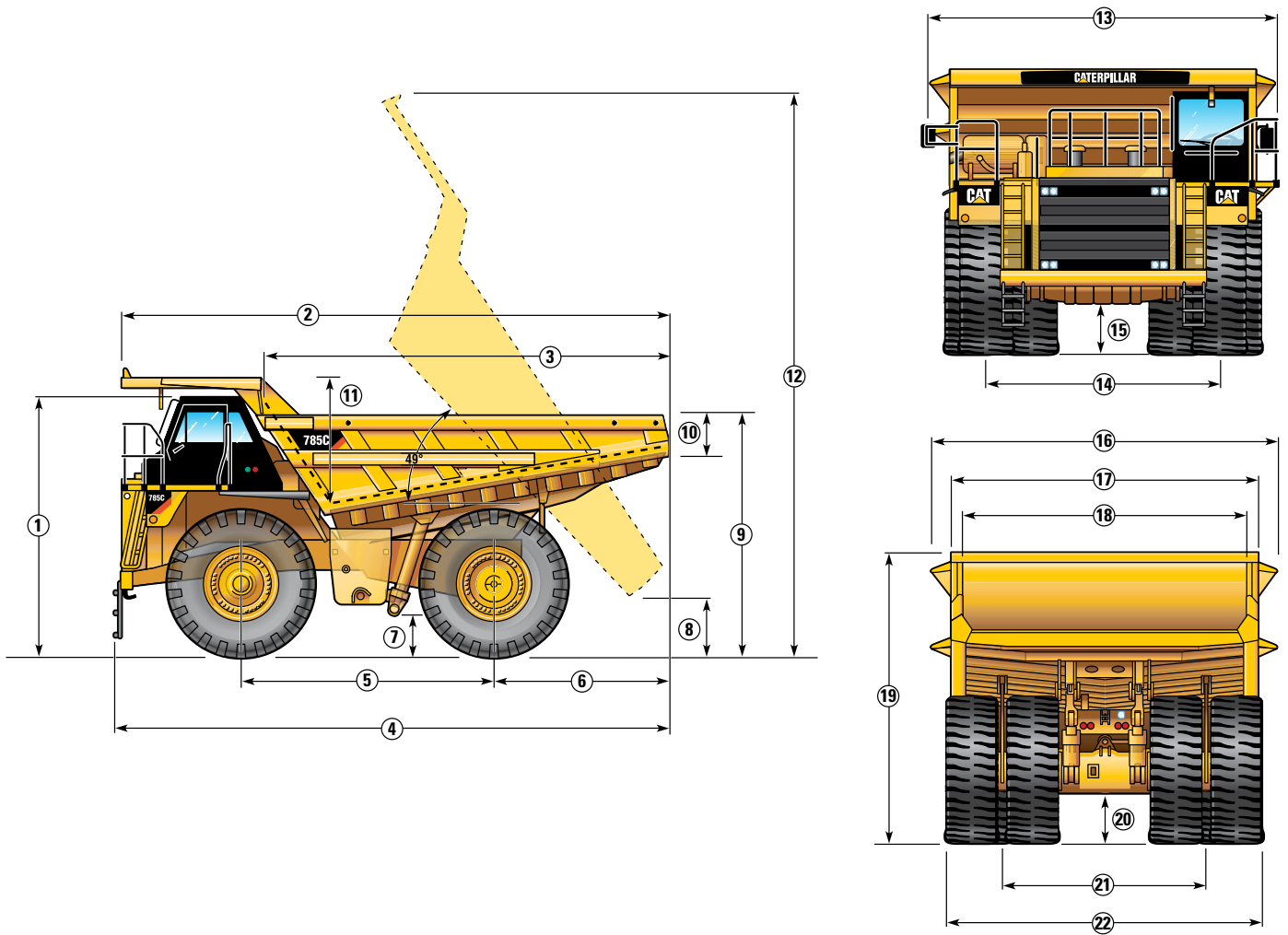

1	Tinggi hingga Bagian Atas ROPS	5122 mm	16 ft 10 in.
2	Panjang Bak Keseluruhan	10.615 mm	34 ft 10 in.
3	Panjang Bak Sebelah Dalam	7652 mm	25 ft 2 in.
4	Panjang Keseluruhan	11.024 mm	36 ft 3 in.
5	Jarak roda	5182 mm	17 ft 0 in.
6	Gandar Belakang hingga Bagian Belakang	3410 mm	11 ft 3 in.
7	Jarak Bebas Ke Tanah	987 mm	3 ft 3 in.
8	Jarak Bebas Buang	1284 mm	4 ft 3 in.
9	Tinggi Pemuatan - Kosong	4968 mm	16 ft 4 in.
10	Tinggi Dinding Samping Belakang	906 mm	3 ft 0 in.
11	Tinggi Bak Sebelah Dalam - Maks	2132 mm	7 ft 0 in.

12	Tinggi Keseluruhan - Bak Naik	11.207 mm	36 ft 10 in.
13	Lebar Kerja	6640 mm	21 ft 10 in.
14	Lebar Garis Tengah Ban Depan	4850 mm	15 ft 11 in.
15	Jarak Bebas Pelindung Engine	1057 mm	3 ft 6 in.
16	Lebar Kanopi Keseluruhan	6200 mm	20 ft 5 in.
17	Lebar Bak Sebelah Luar	5890 mm	19 ft 4 in.
18	Lebar Bak Sebelah Dalam	5510 mm	18 ft 1 in.
19	Tinggi Kanopi Depan	5769 mm	19 ft 0 in.
20	Jarak Bebas Gandar Belakang	1080 mm	3 ft 7 in.
21	Lebar Garis Tengah Ban Belakang Ganda	4285 mm	14 ft 1 in.
22	Lebar Ban Keseluruhan	6274 mm	20 ft 8 in.

Spesifikasi Truk Tambang 785C

Kinerja Perlambatan

Untuk menentukan kinerja perlambatan: Tambahkan panjang dari semua segmen jalan menurun dan, dengan menggunakan jumlah ini, lihat grafik perlambatan yang sesuai. Baca dari bobot kotor dan turun ke bawah ke persen kemiringan efektif. Kemiringan efektif sama dengan % kemiringan aktual dikurangi 1 % untuk setiap 10 kg/t (20 lb/ton) resistansi rolling. Dari titik berat - kemiringan efektif ini, baca secara horizontal ke kurva dengan gigi tertinggi yang dapat dicapai, kemudian ke bawah ke pengereman kecepatan menurun maksimum yang dapat dilakukan dengan benar tanpa melampaui kapasitas pendinginan. Grafik berikut didasarkan pada kondisi-kondisi ini: Temperatur ambient 32° C (90° F), pada permukaan laut, dengan ban 33.00-R51.

CATATAN: Pilih gigi yang sesuai untuk mempertahankan rpm engine pada tingkat tertinggi yang dimungkinkan, tanpa membuat engine mengalami kecepatan berlebih. Apabila oli pendingin mengalami panas berlebih, kurangi kecepatan gerak untuk memungkinkan transmisi berpindah ke kisaran kecepatan lebih rendah berikutnya.

- Bobot Kosong di Lapangan yang Umum
- - - - Bobot Kerja Kotor Alat Berat 249.500 kg (550.000 lb)

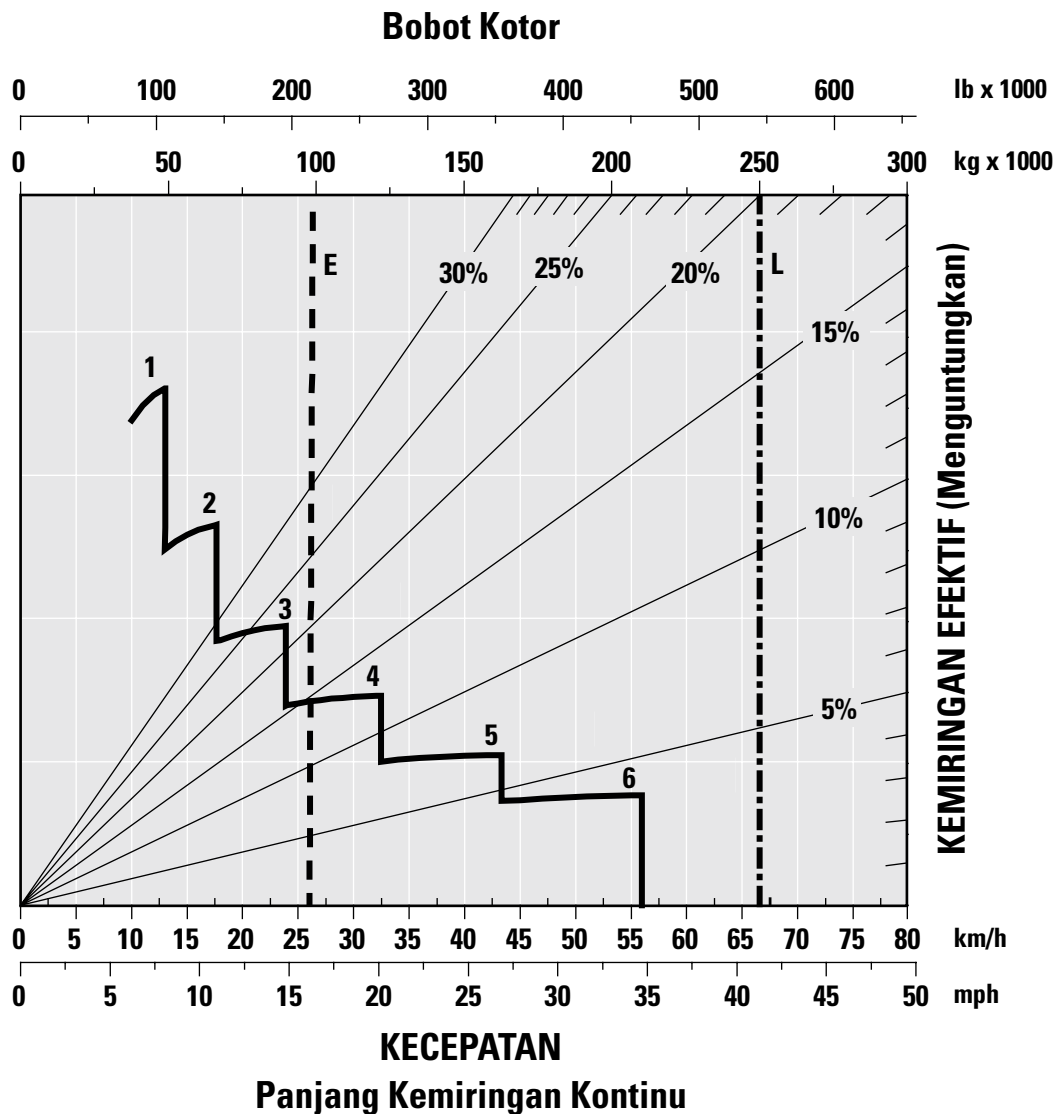

- E - Kosong
- L - Bermuatan

Kinerja Perlambatan

- Bobot Kosong di Lapangan yang Umum
- - - - Bobot Kerja Kotor Alat Berat 249.500 kg (550.000 lb)

Bobot Kotor

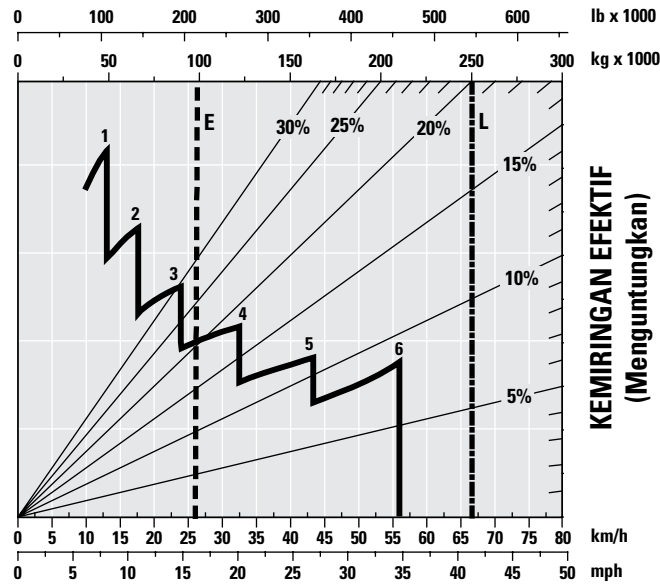

E - Kosong

L - Bermuatan

KECEPATAN

Jarak Kemiringan — 450 m (1500 ft)

- Bobot Kosong di Lapangan yang Umum
- - - - Bobot Kerja Kotor Alat Berat 249.500 kg (550.000 lb)

Bobot Kotor

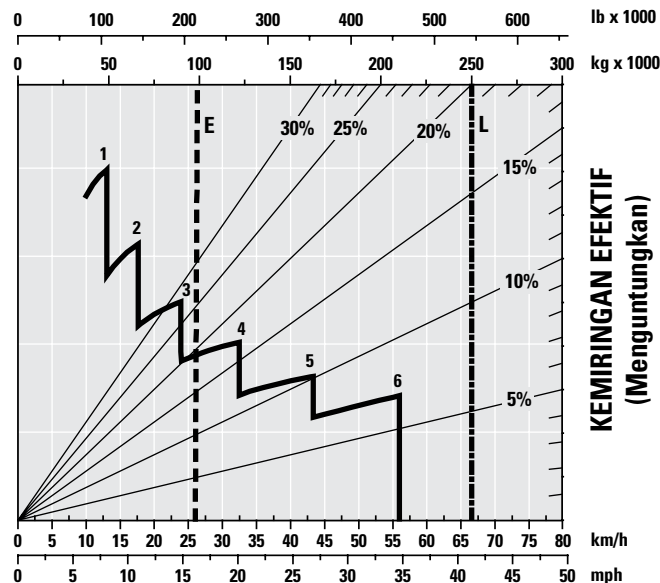

E - Kosong

L - Bermuatan

KECEPATAN

Jarak Kemiringan — 600 m (2000 ft)

Spesifikasi Truk Tambang 785C

Kinerja Perlambatan

- Bobot Kosong di Lapangan yang Umum
- - - - Bobot Kerja Kotor Alat Berat 249.500 kg (550.000 lb)

Bobot Kotor

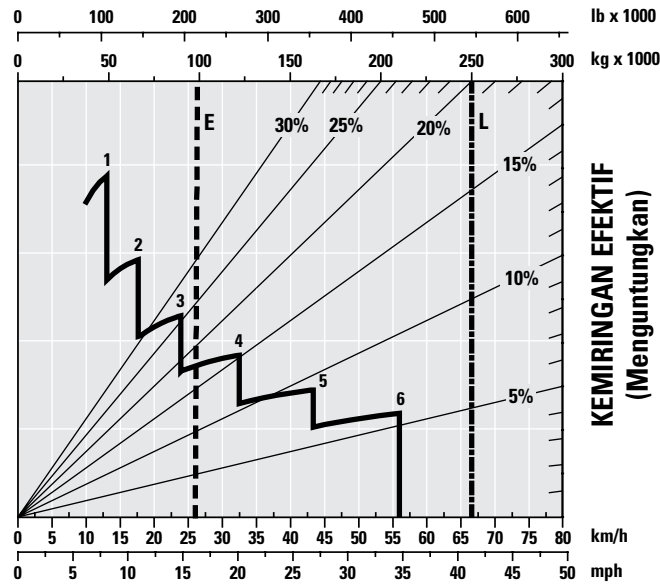

E - Kosong

L - Bermuatan

KECEPATAN

Jarak Kemiringan — 900 m (3000 ft)

- Bobot Kosong di Lapangan yang Umum
- - - - Bobot Kerja Kotor Alat Berat 249.500 kg (550.000 lb)

Bobot Kotor

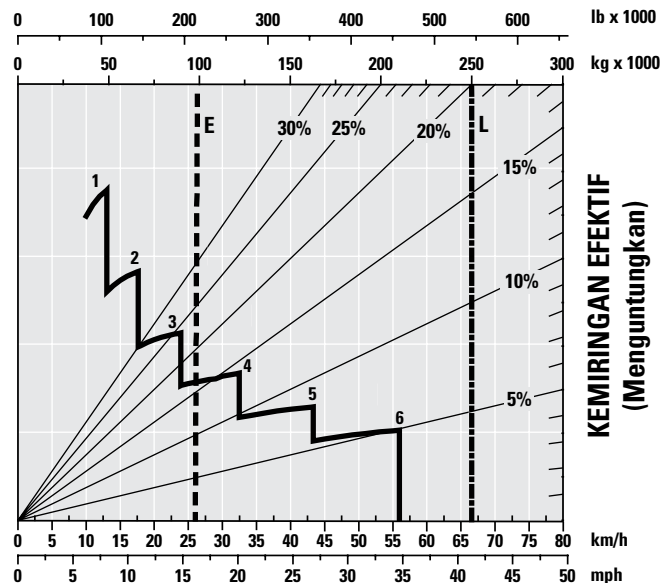

E - Kosong

L - Bermuatan

KECEPATAN

Jarak Kemiringan — 1500 m (5000 ft)

Kemampuan Menanjak/Kecepatan/Rimpull

Untuk menentukan kinerja kemampuan menanjak: Baca dari bobot kotor menurun hingga persen resistan total. Resistansi total sama dengan persen kemiringan aktual ditambah 1% untuk setiap 10 kg/t (20 lb/ton) resistansi rolling. Dari titik bobot - resistansi ini, baca secara horizontal ke kurva dengan gigi tertinggi yang dapat dicapai, kemudian ke bawah ke kecepatan maksimum. Rimpull yang dapat digunakan akan bergantung pada traksi yang tersedia dan berat pada roda penggerak.

- Bobot Kosong di Lapangan yang Umum
- 136.080 kg (300.000 lb)

Ban 33.00-R51 Bobot Kotor

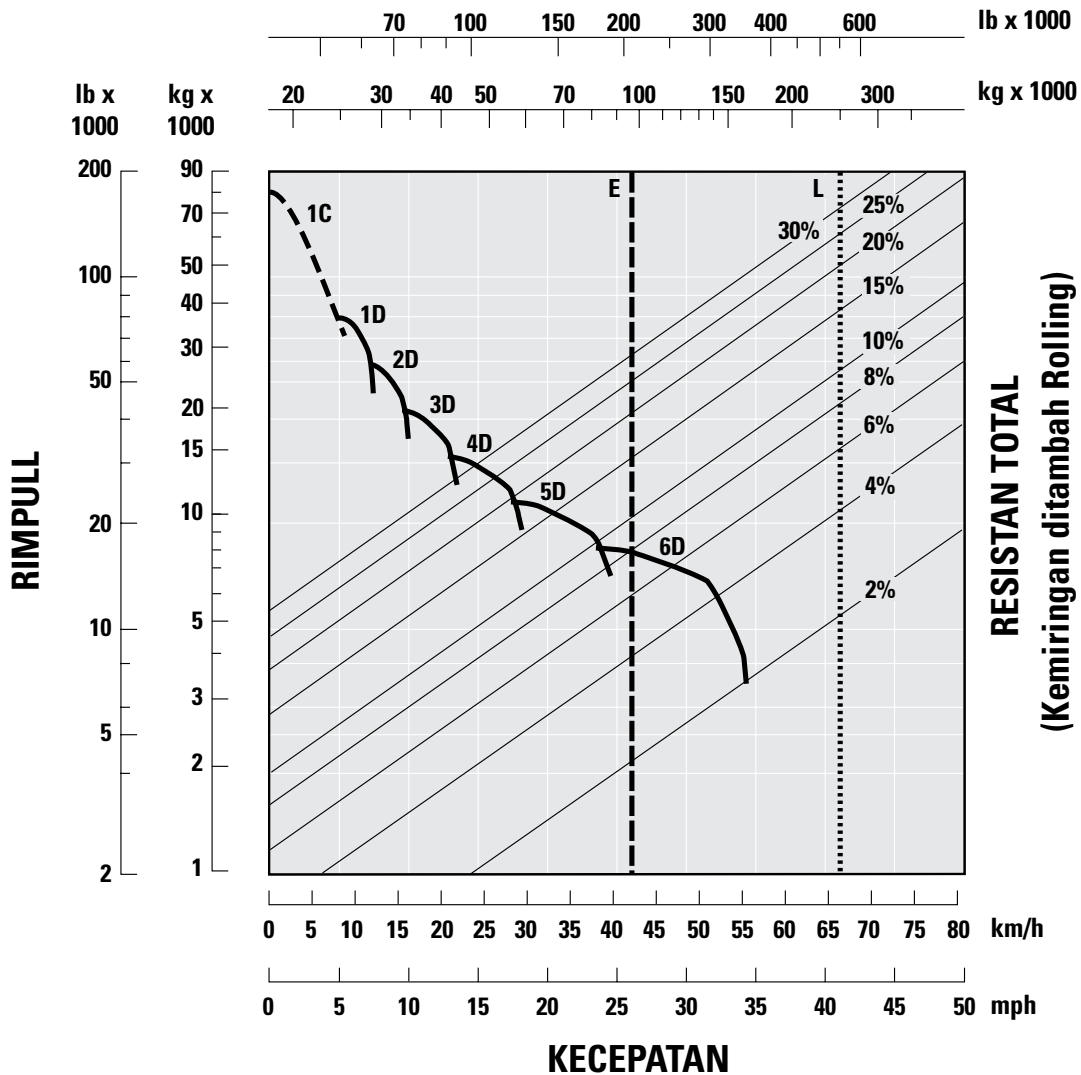

- Penggerak Konverter Torsi
- Penggerak Langsung

- E - Kosong
- L - Bermuatan

Spesifikasi Truk Tambang 785C

Perhitungan Berat/Muatan*

(Contoh)

	Lantai Rata		Miring Ganda	
	kg	lb	kg	lb
Bobot Chassis Kosong	55.421	122.180	55.421	122.180
Tangki Bahan Bakar dan Bahan Bakar 1892 l (500 gal)	2232	4920	2232	4920
Ban (33.00-R51)	10.492	23.130	10.492	23.130
Rim 610 mm (24 in.)	6323	13.940	6323	13.940
Bobot Chassis	74.468	164.170	74.468	164.170
Toleransi Serpihan (4% chassis)	2979	6567	2979	6567
Bobot Bak	25.687	56.630	21.258	46.865
Bobot Attachment Bak	1996	4400	0	0
Bobot Attachment Tambahan	+ _____	+ _____	+ _____	+ _____
Bobot Kerja Kosong Total	105.129	231.767	98.704	217.602
Target Muatan	<u>144.351</u>	<u>318.233</u>	<u>150.776</u>	<u>332.398</u>
Bobot Kerja Kotor Alat Berat	249.480	550.000	249.480	550.000

* CATATAN: Untuk penghitungan bobot kotor maksimum alat berat yang diizinkan, lihat Kebijakan Muatan Caterpillar 20-10-10.

Peralatan standar dapat berbeda-beda. Untuk selengkapnya, hubungi dealer Cat.

Saringan Udara dengan Prapenyaringan (2)	Perlindungan Karter	Rim, Terpasang di Tengah untuk Ban 33.00-R51
AC	Pelindung Keselamatan Operator Rangkaian Penggerak	Ejektor Batu
Pengering Saluran Udara (2)	Pembuangan, Sambung Cepat Bantu untuk "Buddy Dumping"	Alat Bantu Start Eter, Otomatis
Starter Udara, Tipe Sudu	Sistem Listrik, 24 volt ke 12 volt	Kemudi Sambung Cepat Bantu untuk Penarikan
Alarm Mundur	Engine - Cat 3512B dengan Injeksi Elektronik dan Sensor Tekanan Oli Multi Titik	Lubang Pengikatan
Alternator (105 amp)	Sistem Bahan Bakar Pengisian Cepat, Wiggins	Kait Penarik, Depan
Kontrol Retarder Otomatis (ARC, Automatic Retarder Control)	Permukaan Tanah	Pin Penarik, Belakang
Baterai, 93 amp-jam, Rendah perawatan, 12 volt (2)	Pemutus Baterai	Sistem Kontrol Traksi
Grup Pemasangan Bak	Pematian Engine	Transmisi, Enam kecepatan, Power Shift Otomatis, Kontrol Elektronik, dan Inhibitor Penurunan Gigi, Penetrasi Mundur selama Pembuangan, dan Sakelar Start Netral, Inhibitor Perpindahan Gigi Mundur, Perpindahan Throttle Terkontrol, Manajemen Perpindahan Arah, Inhibitor Kelajuan Netral, Inhibitor Perpindahan Gigi Bak Naik
Kabel Prop Bak	Port Data VIMS	Pengunci Pelindung Kejahatan
Motor Pelepas Rem untuk Penarikan	Sistem Penerangan	Sistem Manajemen Informasi Penting dengan Manajemen Produksi Berat Aktual
Sistem Rem	Lampu Cadangan, Halogen	
Multi cakram berpendingin oli, Depan dan Belakang	Sinyal Arah dan Peringatan Bahaya (Halogen Belakang)	
Parkir	Lampu Depan Halogen, dengan Dimmer	
Sekunder, Darurat	Lampu Tangga dan Lampu Dek Servis Sebelah Kiri	
Kabin, ROPS	Lampu Stop dan Lampu Belakang (LED)	
Asbak	Lampu Kap Penutup Bawah	
Pemantik Api	Sistem Penggantian Oli, Servis Cepat	
Gantungan Mantel	Tangki Cadangan (Terpisah)	
Konektor Diagnostik	Rem/konverter/alat pengangkat	
Jendela Elektrik (Hanya Operator)	Kemudi	
Radio Hiburan Siap Pasang	Transmisi	
Kaca, Berwarna		
Heater/defroster: 11.070 kKal (43.930 BTU)		
Klakson		
Diisolasi dan Berperedam Suara		
Sistem Pendeteksian Objek Terpadu		
Lampu, penerangan plafon		
Kaca Spion, Kanan dan Kiri		
Panel Empat Meteran		
Tekanan Udara		
Temperatur Oli Rem		
Temperatur Cairan Pendingin		
Tingkat Bahan Bakar		
Kursi, Suspensi Udara		
Kursi Penumpang Tanpa Suspensi		
Sabuk Pengaman, lebar 75 mm (3") memendek sendiri		
Speedometer		
Kemudi, Tambahan Otomatis		
Roda Kemudi, Miring, Berpelapis, Teleskopik		
Ruang Penyimpanan		
Sun Visor		
Takometer		
Indikator Gigi Transmisi		
Port Data VIMS (2)		
Keypad VIMS		
Pusat Pesan VIMS dengan Meteran Universal		
Wiper dan Washer Kaca Depan		

Peralatan Opsional 785C

Peralatan opsional dapat berbeda-beda. Untuk selengkapnya, hubungi dealer Cat.

	kg	lb		kg	lb		kg	lb
Bak	lihat grafik Perhitungan Berat/Muatan		Heater, tipe resirkulasi bahan bakar, non listrik	2	5	Rim, cadangan untuk ban 33.00-R51	889	1960
Ekstensi bak:			Heater, cairan pendingin dan oli engine sumber daya eksternal 120 volt	2	5	Grup shutter, terpasang di bagian dalam	265	585
Bagian Belakang	665	1465	Heater, cairan pendingin dan oli engine sumber daya eksternal 240 volt	10	22	Sistem penyalaaan		
Dinding samping ¹	798	1760	Sistem Penggantian Oli	11	25	Udara (Turbin TDI)	-5	-10
Panas bak (buang)	36	80	Sistem pralumas	24	53	Udara (Turbin IR)	-17	-37
Liner bak dan ekstensi bagian belakang ²						Kipas pitch variabel, Flexxaire	273	600
Liner panjang penuh	7633	16.828				Kipas kecepatan variabel, Rockford	182	400
Liner ekstensi bagian belakang ³	338	745						
Liner Grid ⁴	1145	2525						
Tangki bahan bakar 2500 l (660 gal)	209	460						

¹ Meningkatkan kapasitas hingga 91 m³/119 yd.³

² Kekuatan luluh minimum 900 mPa/ 9000 Bar/130.500 psi; Baja Brinell 400

³ Digunakan dengan liner penuh bila ekstensi bagian belakang dipasang

⁴ Hanya mencakup sepertiga bagian belakang bak

Truk Tambang 785C

Untuk informasi selengkapnya mengenai produk Cat, layanan dealer, dan solusi industri, kunjungi situs web www.cat.com

© 2010 Caterpillar Inc.

Semua hak dilindungi undang-undang

Material dan spesifikasi dapat berubah sewaktu-waktu tanpa pemberitahuan terlebih dahulu. Alat berat yang ditampilkan dalam foto dapat dilengkapi dengan peralatan tambahan. Untuk opsi yang tersedia, hubungi dealer Cat.

CAT, CATERPILLAR, SAFETY.CAT.COM, logo-logo yang terkait, kemasan dagang "Caterpillar Yellow", dan "Power Edge", serta identitas dagang dan produk yang digunakan di sini, merupakan merek dagang dari Caterpillar dan tidak boleh digunakan tanpa izin.

A8HQ6166 (12-2010)
Menggantikan A8HQ5320-03

