

# 730C

Tombereau articulé



## Moteur

Modèle de moteur : respect de la norme américaine EPA Tier 4 Final / norme européenne Niveau IV	C13 ACERT™ Cat®	
Puissance brute, SAE J1995	280 kW	375 hp
Puissance nette, SAE J1349	274 kW	367 hp

Puissance nette, ISO 14396 276 kW 370 hp

## Poids

Charge utile nominale 28 tonnes

## Capacités de la benne

Capacité à refus SAE 2:1 17,5 m<sup>3</sup>



## Nouvelles fonctionnalités du 730C

Moteur C13 ACERT Cat conforme aux normes sur les émissions de l'Agence américaine pour la protection de l'environnement (EPA) Tier 4 Final/Niveau IV de l'Union européenne.

Transmission CX31 Cat

Fonction de limitation de vitesse au sol de la machine

Frein de compression moteur Cat

Réservoir de liquide d'échappement diesel (DEF)

Stratégie de commande électronique de la productivité avancée (APECS)

Commande de traction automatique (ATC)

Poignées de cabine internes

Protection du contacteur de frein de stationnement

Stockage amélioré

Écran couleur multifonction (CMPD)

Projecteurs de travail externes au niveau du toit (en option)

Feux de position de largeur de la machine

Rétroviseurs électriques chauffants (en option)

Capacité de benne accrue

Nouveaux châssis avant et arrière

Réservoir de carburant plus grand

Compatibilité avec le système de sécurité machine (MSS)

## Table des matières

Moteur .....	4
Transmission .....	6
Commande de traction automatique (ATC).....	7
Suspension et freins .....	8
Confort du conducteur .....	9
Simplicité d'utilisation .....	10
Structures.....	12
Product Link .....	13
Facilité d'entretien .....	14
Assistance client.....	15
Sécurité .....	16
Développement durable.....	17
Spécifications.....	18
Équipement standard .....	24
Options.....	25
Notes.....	26





**Véritable commande de traction automatique (ATC) « à la volée ».**

**Plate-forme de Moteur C13 ACERT Cat robuste et durable, avec solution antipollution pour moteur, conforme à la norme américaine Tier 4 Final de l'EPA/Niveau IV de l'Union européenne.**

**La stratégie de commande électronique de la productivité avancée (APECS) offre une transmission souple qui améliore l'accélération et offre une productivité accrue.**



# Moteur

Des performances optimisées, une fiabilité éprouvée

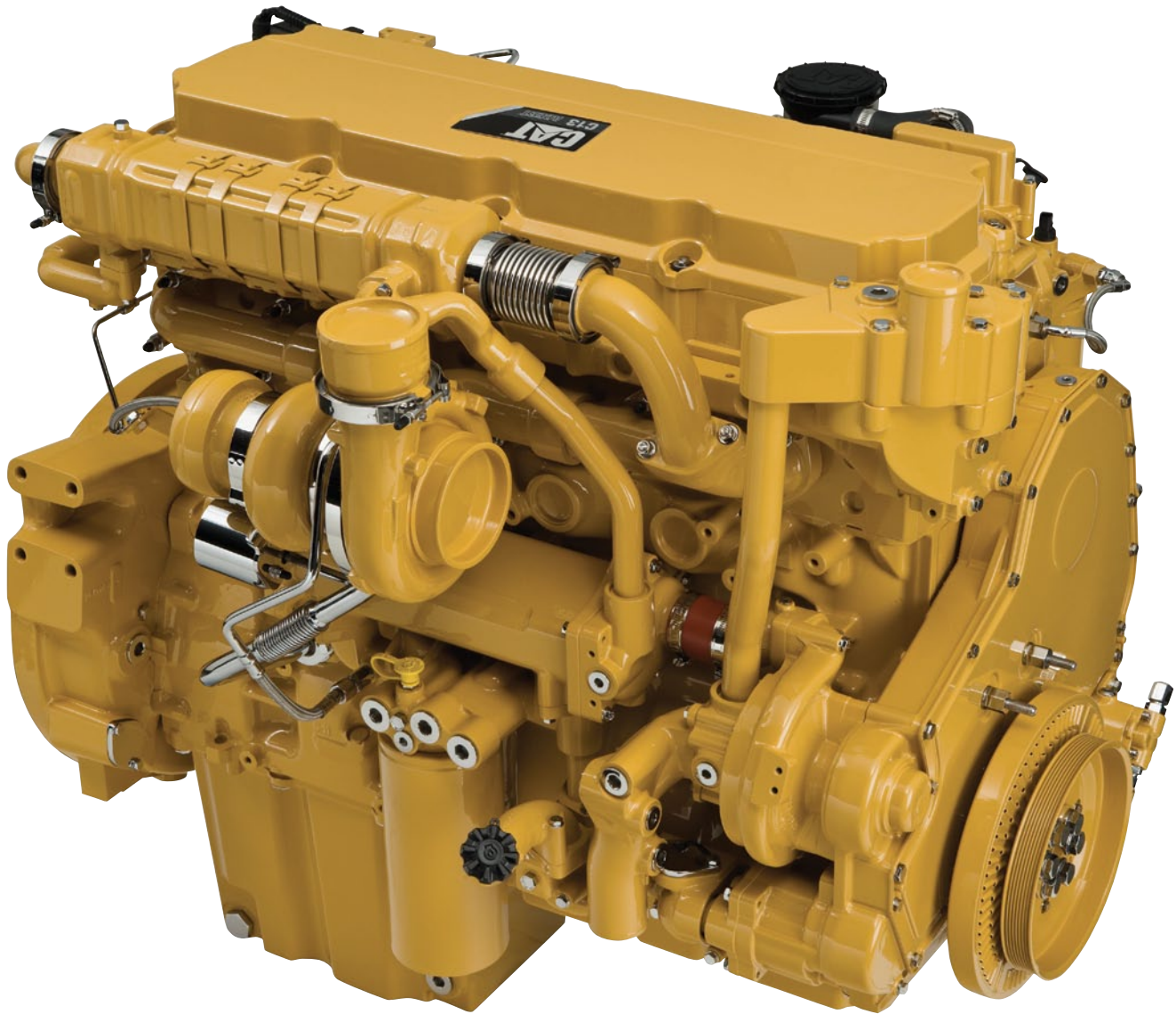

## Technologie du moteur

Le Moteur C13 ACERT Cat® poursuit les avancées entreprises pour offrir une technologie moteur de pointe sur les systèmes et composants développés par Caterpillar, avec une fiabilité prouvée.

## **Module d'émissions propres Cat (Clean Emissions Module, CEM)**

Le CEM Cat est une unité de post-traitement des gaz d'échappement qui se compose d'un filtre à particules diesel (FAP), d'un système de réduction catalytique sélective RCS, utilisant une solution aqueuse à base d'urée et d'eau (UWS) appelée liquide d'échappement diesel (DEF) et de systèmes de commande.

Le module d'émissions propres réduit les quantités de particules et de NO<sub>x</sub> émises grâce à la régénération passive et active, au dosage, au brûleur et à la combinaison dosage/brûleur au cours du fonctionnement normal du moteur. Tous les composants sont montés sur silentbloks sur un berceau de support rigide pour une longue durée vie dans les conditions les plus difficiles.

## **Système de réduction des oxydes d'azote Cat (NO<sub>x</sub> Reduction System, NRS)**

Le système de réduction des oxydes d'azote Cat (NO<sub>x</sub>) capture et refroidit une petite quantité de gaz d'échappement, puis la réachemine dans la chambre de combustion, afin de diminuer les températures de combustion et les émissions de NO<sub>x</sub>.

## **Alimentation en carburant**

L'alimentation en carburant à injection multiple par système à injecteurs-pompes électroniques à commande mécanique (Mechanically actuated Electronic Unit Injection, MEUI-C) implique un haut niveau de précision. Le contrôle minutieux du cycle de combustion permet d'abaisser les températures dans la chambre de combustion, de réduire les émissions polluantes et d'optimiser la combustion du carburant. Le rendement par litre de carburant s'en trouve ainsi amélioré.

## **Régénération par filtre à particules diesel**

La régénération est l'élimination de la suie du filtre à particules diesel (FAP). Le dispositif de régénération du post-traitement (Aftertreatment Regeneration Device, ARD) utilise le système de régénération Cat (CRS) pour régénérer le FAP de manière efficace et automatique.

Le FAP emprisonne les particules et les cendres. Les cendres sont éliminées à intervalles d'entretien réguliers.

## **Modes de régénération**

En mode automatique, la régénération se produit sans intervention du conducteur. Les trois modes de régénération ci-dessous permettent au tombereau articulé de s'adapter au mieux aux conditions spécifiques à chaque site.

**Automatique** : la régénération « à la volée » est lancée lorsque le module de commande du moteur détermine que les conditions sont propices.

Il n'est pas nécessaire que le tombereau articulé arrête de fonctionner.

**Automatique** : la régénération au ralenti est lancée lorsque la machine se trouve en mode de fonctionnement réduit pendant une durée prédéterminée et lorsqu'un certain nombre de conditions sont remplies.

Le système est conçu pour que l'utilisateur puisse interrompre la régénération à tout moment.

**Manuel** : la régénération manuelle est lancée lorsque vous appuyez sur le contacteur de régénération pendant cinq secondes. Pour que vous puissiez lancer une régénération manuelle, la machine ne doit pas être en mode de fonctionnement.

## **Frein de compression moteur**

Le frein de compression du Moteur C13 ACERT Cat améliore la réactivité du ralentissement tout en augmentant sa puissance.

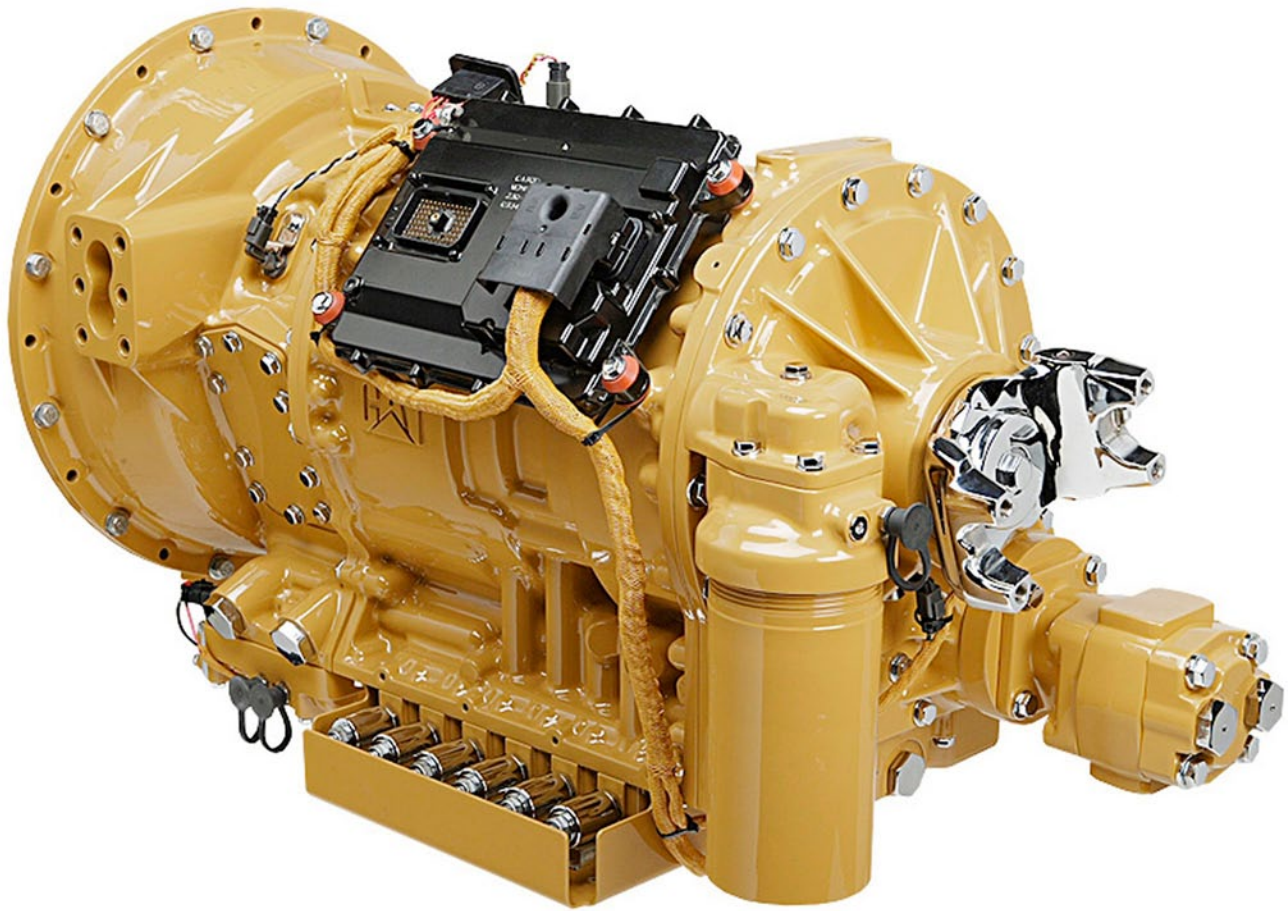

# Transmission

Une technologie de transmission inégalée

## Transmission électronique

La Transmission CX31 Cat à six rapports de marche avant et un rapport de marche arrière, avec commande électronique de la pression d'embrayage (Electronic Clutch Pressure Controlled, ECPC) et stratégie de commande électronique de la productivité avancée (APECS), offre des passages de rapports en douceur avec une forte accélération et une productivité accrue.

Le Moteur C13 ACERT Cat associé à la Transmission CX31 offre un effort à la jante accru en marche avant et en marche arrière. Ses caractéristiques :

- Une fonction de blocage/limitation de la vitesse qui permet de limiter la vitesse de la machine par palier de un km/h ou un mph pour se conformer aux limitations de vitesse en vigueur sur le chantier.
- Les changements critiques conservent le verrouillage de l'entraînement direct et suppriment le passage à l'entraînement par convertisseur. Cela permet de maintenir la vitesse au sol pendant les changements opérés dans les pentes.
- La transmission modifie automatiquement les points de passage de rapport pour mieux répondre aux conditions de fonctionnement.
- Les niveaux de ralentissement sont automatiquement réduits sur les pentes moindres dans les rapports de vitesses inférieurs.

## Convertisseur de couple

Un convertisseur de couple de grand diamètre, configuré pour les applications de chantier, permet d'optimiser la transmission de la puissance moteur vers la partie inférieure du groupe motopropulseur.



# Commande de traction automatique (ATC)

Le système de commande de traction le plus avancé du marché

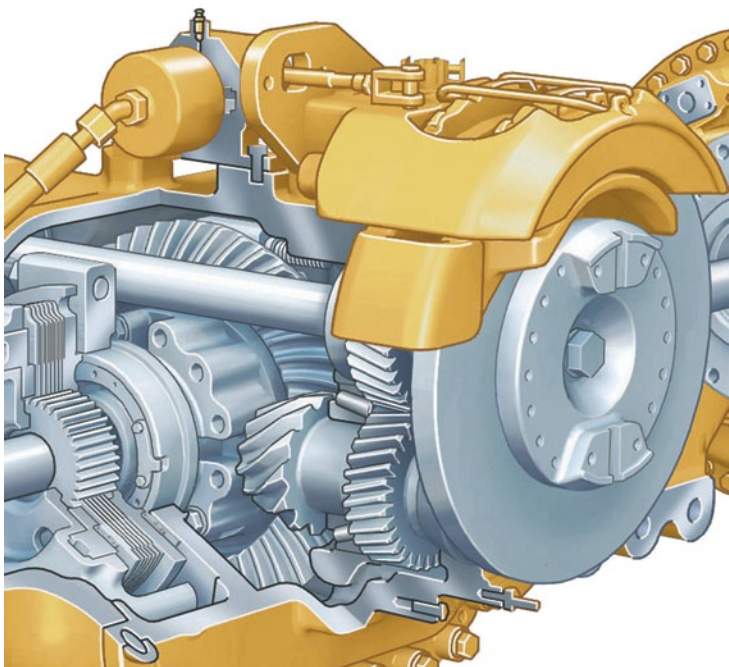

## Commande de traction automatique (ATC)

Commande de traction entièrement automatique (ATC).

Le blocage de différentiel interpont (IAD) et les blocages de différentiel d'essieux (XAD) présentent des embrayages à bain d'huile qui ne nécessitent aucune intervention du conducteur. Le fonctionnement est continu et souple. Il élimine le patinage des roues pour une traction maximale.

Des capteurs contrôlent la vitesse de la machine et des roues, ce qui permet de réagir instantanément lorsque les conditions de traction sont mauvaises.

Les embrayages indépendants IAD et XAD, entièrement automatiques, sont engagés à la volée afin d'optimiser le rendement et la maîtrise de la machine dans toutes les conditions. Les embrayages sont désengagés automatiquement lorsque la nature du sol l'exige, pour optimiser l'efficacité lorsque la direction est actionnée ou en fonctionnement sur un sol accidenté.

Les embrayages sont engagés proportionnellement, de 0 % à 100 %, selon la nature du sol.

La commande de traction automatique élimine le patinage des roues sur sol meuble ou dans les pentes glissantes. Elle réduit également les contraintes exagérées sur les pneus et la transmission, dues à une utilisation manuelle incorrecte des embrayages différentiels.

La commande de traction automatique permet une véritable transmission 6×6 avec fermeture proportionnelle des différentiels pour une puissance plus efficace.

# Suspension et freins

## Performance et confort

### Suspension avant

La suspension avant à trois points oscille de  $\pm 6^\circ$  pour apporter une conduite souple, ce qui permet au conducteur de se déplacer rapidement sur des terrains accidentés. Elle atténue les chocs sur les structures et les composants grâce à un châssis en A oscillant avec tirant latéral, afin de contrôler le mouvement latéral de l'essieu. Les cylindres à large alésage et faible pression sont conçus spécialement pour les applications difficiles et permettent une conduite souple et tout en douceur.

### Suspension arrière

La suspension arrière présente une géométrie en marchepied avec des supports de suspension arrière conçus par Caterpillar qui apportent une conduite sûre et stable pour une excellente rétention de la charge et une longue durée de vie.

### Points d'ancrage

Les points d'ancrage des suspensions sont intégrés au carter d'essieu pour en améliorer la fiabilité.

### Frein de manœuvre

Système de freinage double circuit sur toutes les roues. Le circuit hydraulique pleine puissance actionne les freins à disques à étrier autonettoyants dotés de circuits et d'accumulateurs avant et arrières indépendants.

### Frein de stationnement

Monté sur l'essieu central en position surélevée, il est à ressort et à relâchement hydraulique.

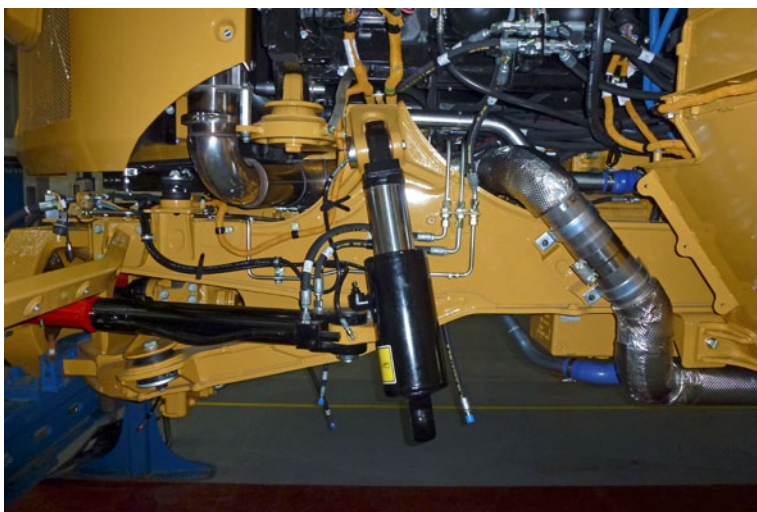





# Confort du conducteur

Le conducteur en confiance voit sa productivité augmenter

## Confort de conduite

Associée à la cabine centrale, la suspension avant à trois points avec son essieu oscillant et ses pistons amortisseurs basse pression offre des niveaux de confort inégalés, quelles que soient les conditions de conduite.

Grâce à ce confort, le conducteur reste productif tout au long de sa journée de travail.

## Cabine biplace spacieuse

Le Tombereau articulé 730C dispose d'une vaste cabine biplace, offrant un espace de travail confortable pour le conducteur et le passager ainsi que des compartiments de rangement spacieux. Les Tombereaux articulés 725C, 730C EJ, 735B, 740B et 740B EJ sont dotés de la même conception de cabine spacieuse.

## Siège à suspension pneumatique

Le siège à suspension pneumatique améliore le confort du conducteur grâce à un dossier haut et rembourré, un amortissement réglable trois positions, un indicateur de zone de conduite et des soutiens lombaires réglables. Vous pouvez le régler intégralement pour trouver la position de conduite optimale.

## Siège passager

Le siège passager de grande taille est entièrement rembourré, avec un dossier et une large ceinture de sécurité à enrouleur afin de garantir un transport sûr et confortable. Le siège passager est situé à côté du siège du conducteur, ce qui donne au passager et au conducteur une vue dégagée sur le tableau de bord, les commandes et la route.

## Colonne de direction

La colonne de direction télescopique, inclinable et réglable assure le confort de conduite.

# Simplicité d'utilisation

Conçu autour de l'utilisateur



## Aménagement ergonomique

Les commandes et la cabine sont agencées de manière à ce que vous puissiez utiliser cette machine aussi facilement que votre voiture. Rapides, faciles à lire et à utiliser, les commandes et les indicateurs du 730C permettent au conducteur de se concentrer sur son travail.

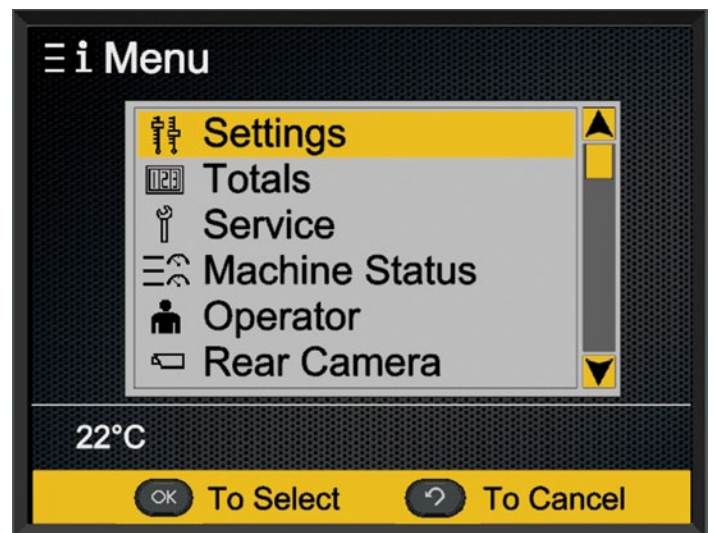



## **Tableau de bord**

Avec le tableau de bord panoramique intégré, toutes les commandes sont facilement accessibles. Il présente des interrupteurs à bascule illuminés par DEL pour l'intensité d'éclairage du tableau de bord, l'essuie-glace/lave-glace arrière, les avertissements, les phares, les projecteurs, les rétroviseurs chauffants (en option), la direction auxiliaire, le siège chauffant (en option), le système de sécurité machine (en option), la climatisation, l'allume-cigare. L'écran couleur multifonction (CMPD) intègre l'affichage Messenger et celui de la caméra de vision arrière. La cabine procure une sensation automobile allée à la puissance industrielle que l'on peut attendre de Caterpillar.

## **Écran couleur multifonction (CMPD)**

La cabine renferme une unité d'affichage à plusieurs écrans qui indique différents niveaux d'avertissement concernant la machine, des pages relatives aux performances et aux conditions, y compris : Performances, Réglages, Totaux, Entretien, État machine, Utilisateur et Caméra arrière.

## **Niveaux de mise en garde**

La centrale de surveillance fournit quatre niveaux de mise en garde.

- Le premier niveau de mise en garde requiert uniquement l'attention de l'utilisateur.
- Le deuxième niveau de mise en garde exige une modification dans la conduite de la machine ou l'entretien du circuit.
- Le troisième niveau de mise en garde requiert une modification immédiate du fonctionnement de la machine.
- Le quatrième niveau de mise en garde requiert l'arrêt immédiat de la machine.

Le quatrième niveau de mise en garde requiert également l'arrêt immédiat du moteur.

## **Champ de vision**

Le capot bas et plongeant et l'unité de refroidissement placée derrière la cabine donnent une excellente visibilité panoramique au conducteur. La large surface vitrée et la position centrale du conducteur participent également à cette excellente visibilité.

## **Leviers de levage et de transmission**

Le levier de transmission offrant un grand confort d'utilisation réunit les commandes de sélection et de blocage du rapport, ainsi que de verrouillage au point mort.

Le levier de levage permet une utilisation facile et confortable.

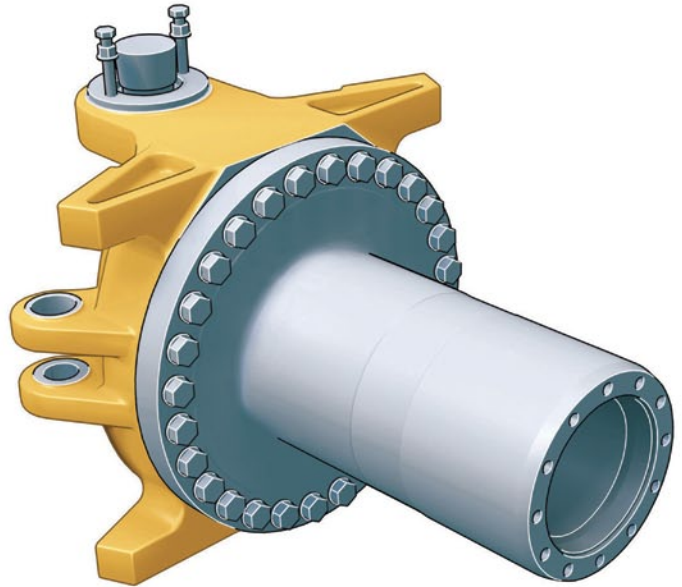
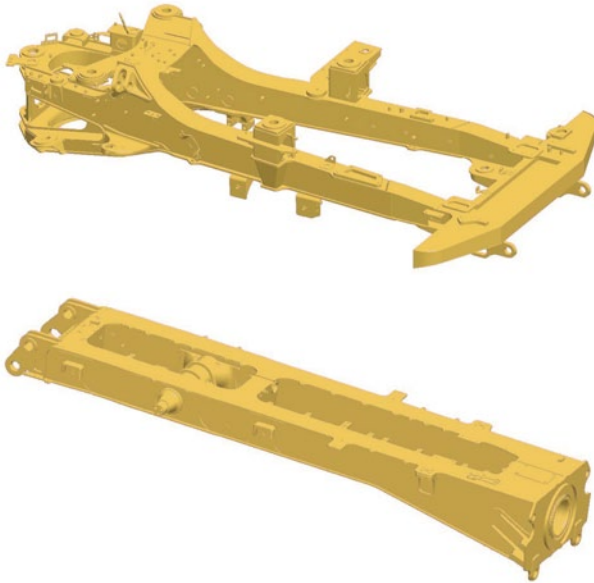

# Structures

## Longue durée de vie et fiabilité éprouvées

### Châssis avant

Le châssis avant intègre une conception caissonnée avec des poutres larges d'une grande rigidité, afin de résister aux charges de couple. Le châssis à profil divergent réduit les contraintes dans la zone d'attelage et optimise la géométrie de suspension. Grâce à sa conception, le châssis tire le meilleur parti du soudage robotisé pour une longévité accrue.

### Châssis arrière

Le châssis arrière doté d'une structure caissonnée à quatre plaques répartit mieux les contraintes et offre un poids faible pour une longue durée de service.

### Benne basculante

L'utilisation étendue de l'acier trempé Brinell 450 offre une excellente résistance aux chocs et à l'usure. Le rail supérieur de la benne réduit les pertes de matériau sur l'aire de chargement.

La construction divergente permet une éjection propre de la charge, ce qui optimise la production et évite la perte de matériau liée à un vidage incomplet de la benne.

### Suspension

La suspension avant à essieu oscillant trois points fournit une qualité de conduite incomparable. Elle protège également le tombereau du mauvais état des routes en absorbant les chocs pour réduire leur impact sur le châssis.

### Attelage articulé/oscillant

L'attelage articulé assure la direction du tombereau par articulation des châssis tandis que l'oscillation assure le contact au sol de toutes les roues sur les surfaces accidentées.

### Construction de l'attelage

La structure en deux parties de l'attelage comprend une tête en acier moulé robuste, boulonnée à un tube en acier forgé résistant à l'usure.





# Product Link

## Application sécurisée et conviviale

### Product Link Cat\*

La surveillance à distance du tombereau articulé avec Product Link Cat permet une gestion globale plus efficace de la flotte. Product Link est profondément intégré aux systèmes de la machine. Les événements, codes de diagnostic, heures, données relatives au carburant, aux durées de ralenti et d'autres informations détaillées sont transmis à une application Web sécurisée appelée VisionLink®. Par ses puissants outils, VisionLink permet de transmettre aux utilisateurs et aux concessionnaires des informations incluant les données cartographiques, les temps de fonctionnement et de ralenti, le niveau de carburant, etc.

*\*La licence Product Link n'est pas disponible partout. Pour en savoir plus, veuillez contacter votre concessionnaire Cat.*

### Points principaux

- Tout votre parc en un coup d'œil
- Contrôlez la consommation de carburant
- Définissez les limites du site et les alertes de sécurité
- Accédez d'un clic à votre concessionnaire Cat pour l'entretien et les pièces
- Personnalisez les alertes et les affichages qui vous concernent
- Comparez les temps de fonctionnement et les temps d'inactivité
- Coûts d'exploitation réduits
- Donnez les informations adaptées aux bonnes personnes, au bon moment
- Des mises à jour du système de gestion des informations vitales (Vital Information Maintenance System, VIMS™) sont disponibles
- Nouveau matériel plus robuste
- Interface Web remarquablement intuitive
- Couvertures satellite et portable
- Système ouvert pour usage en parc mixte



# Facilité d'entretien

Temps productif et coûts optimisés

## Entretiens espacés

Les longs intervalles de vidange de l'huile hydraulique et moteur permettent de réduire les coûts d'entretien et les durées d'immobilisation. Le réglage des roulements de roue est entièrement supprimé.

## Points de graissage

Les points de graissage sont regroupés à l'arrière du châssis avant et à l'avant du châssis arrière. Les joints universels sont graissés à vie, ce qui élimine l'entretien. Le graissage automatique (AutoLube) est en option.

## Points d'entretien

Montés sur le côté gauche du moteur, sous le capot à relevage électronique :

- Jauge baïonnette et bouchon de remplissage d'huile moteur
- Jauge baïonnette et bouchon de remplissage d'huile de transmission
- Filtres à air, séparateur d'eau/carburant et filtres à carburant
- Pompe d'amorçage de carburant à commande électrique
- L'indicateur de niveau et le bouchon de remplissage de liquide de refroidissement se trouvent à l'extérieur de la cabine.

## Centrale d'entretien électrique

Située dans la cabine, cette centrale d'entretien comporte une prise d'alimentation, un connecteur de diagnostic et un connecteur de liaison de données Cat.

## Connecteur de liaison de données Cat

Le connecteur de liaison de données Cat fournit un plug-in à l'aide d'un ordinateur portable doté du logiciel appareil électronique ET.

## Accès pour l'entretien

La cabine peut être inclinée sur le côté afin de faciliter l'accès depuis le dessous, ce qui simplifie les interventions sur la transmission, les arbres de transmission et les pompes hydrauliques. Les interfaces électriques et hydrauliques de la machine se trouvent sur le côté droit de la cabine, derrière un panneau amovible de la caisse de la cabine, afin d'en faciliter l'accès.

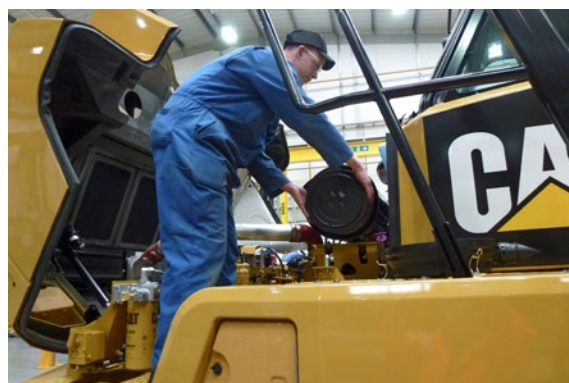





## Assistance client

Tranquillité d'esprit totale

### Sélection

Avant d'acheter, établissez une comparaison des différentes machines envisageables. Votre concessionnaire Cat peut vous y aider.

### Achat

Tenez compte de la valeur de revente, comparez la productivité, ainsi que les coûts d'exploitation et la consommation de carburant au quotidien.

### Utilisation

Pour connaître les techniques de travail les plus efficaces et augmenter votre productivité et votre rentabilité, contactez votre concessionnaire Cat : il dispose de la documentation la plus récente et de personnel compétent.

### Entretien

Des programmes d'options de réparation garantissent d'avance le coût des réparations. Des programmes de diagnostic, tels que S•O•S<sup>SM</sup> et les analyses techniques, vous aident à éviter les réparations imprévues.

### Remplacement

Réparation ou rénovation ? Votre concessionnaire Cat vous aidera à estimer les coûts, afin que vous puissiez prendre la bonne décision.

### Service après-vente

Votre concessionnaire Cat local sera à vos côtés à chaque étape, avec un service après-vente mondial inégalé pour les pièces, des techniciens formés et des contrats d'assistance client.

### cat.com

Pour plus de détails sur les produits Cat, les prestations des concessionnaires et les solutions du secteur, visitez notre site Web : [www.cat.com](http://www.cat.com)

# Sécurité

## La sécurité au cœur de la conception

### Sécurité des produits

Caterpillar a toujours adopté et continue à adopter une approche proactive pour mettre au point des machines qui respectent, voire dépassent, les normes de sécurité. La sécurité fait partie intégrante de toutes les conceptions de machines et de systèmes.

### Caractéristiques de sécurité

- Cabine équipée d'un cadre de protection en cas de retournement (ROPS) et d'un cadre de protection contre les chutes d'objets (FOPS)
- Caméra de vision arrière offrant une vue panoramique arrière ininterrompue et assurant la visibilité en marche arrière
- Frein de stationnement et frein auxiliaire actionnés par ressort et désengagés par pression hydraulique
- Circuit de direction auxiliaire électrohydraulique activé automatiquement en marche avant/arrière ou à l'arrêt, sur détection d'une pression basse. La sélection manuelle est possible à des fins de récupération
- Contacteur de coupure du carburant moteur situé à l'extérieur de la machine pour un accès facile
- Coupe-batterie externe du circuit électrique, pour un accès facile depuis l'extérieur de la machine
- Surfaces antidérapantes : plaque d'acier perforée
- Larges ceintures de sécurité de 75 mm pour le conducteur/instructeur et le passager
- Rétroviseurs grand angle pour une excellente visibilité arrière
- Capot plongeant pour une visibilité avant panoramique
- Nombreuses mains courantes
- Alarme de benne relevée
- Rétroviseurs chauffants (en option)
- Gyrophare clignotant à diode (en option)
- Feux de gabarit de position à diode larges pour faciliter le travail nocturne
- Fonction de limitation de vitesse de la machine sélectionnable par le conducteur







# Développement durable

## Quand le développement durable devient possible

Le 730C est conçu pour optimiser l'efficacité et la productivité tout en préservant les ressources naturelles.

### **Qualité de l'air**

Le Moteur C13 ACERT Cat, qui intègre le module d'émissions propres Cat (CEM), répond aux normes américaines EPA Tier 4 Final/ européennes Niveau IV sur les émissions.

Le Moteur C13 ACERT Cat est suffisamment flexible pour fonctionner avec du carburant diesel à très faible teneur en soufre (DTFTS) ou du carburant biodiesel, jusqu'au B20, mélangé à du DTFTS. La teneur en soufre des carburants ne doit pas dépasser 15 ppm.

### **Recyclage des déchets**

Le site de conception, de fabrication, d'assemblage et de tests de Caterpillar, situé dans la ville anglaise de Peterlee, recycle 98 % de tous les déchets produits. Aucun déchet ne part dans les décharges sanitaires.

Le 730C est conçu pour pouvoir être rénové et remis en état, afin de réduire le gaspillage et les coûts de remplacement.

Le 730C est une machine efficace et productive conçue pour préserver les ressources naturelles pour les générations à venir.

# Spécifications du Tombereau articulé 730C

## Moteur

Modèle de moteur	C13 Cat	
Puissance brute, SAE J1995	280 kW	375 hp
Puissance nette, SAE J1349	274 kW	367 hp
Puissance nette, ISO 14396	276 kW	370 hp
Alésage	130 mm	
Course	157 mm	
Cylindrée	12,5 l	

- Les puissances nominales s'appliquent à un régime nominal de 1 800 tr/min lorsqu'elles sont testées dans les conditions de norme spécifiée.
- La puissance nette annoncée est la puissance disponible au volant lorsque le moteur est équipé d'un alternateur, d'un filtre à air, d'un silencieux et d'un ventilateur à vitesse minimale.
- Lorsque le ventilateur est à vitesse maximale, la puissance nette s'élève à 254 kW (341 hp), conformément aux conditions de référence SAE.
- Le 730C satisfait aux spécifications de la norme sur les émissions Tier 4 Final de l'EPA aux États-Unis/Niveau IV de l'Union européenne.

Pas de détarage du moteur en dessous de	3 810 m
Couple maximum brut du moteur (SAE J1995)	2 141 Nm
Couple maximum net du moteur (ISO 14396)	2 120 Nm
Régime de couple maximal du moteur	1 200 tr/min

## Poids

Charge utile nominale	28 tonnes
-----------------------	-----------

## Capacités de la benne

Capacité à refus SAE 2:1	17,5 m <sup>3</sup>
Capacité à ras	13,3 m <sup>3</sup>
Hayon – chargé à refus SAE 2/1	18,8 m <sup>3</sup>
Hayon – à ras	13,9 m <sup>3</sup>

## Transmission

Marche avant 1	8 km/h
Marche avant 2	15 km/h
Marche avant 3	22 km/h
Marche avant 4	34 km/h
Marche avant 5	47 km/h
Marche avant 6	55 km/h
Marche arrière 1	9 km/h

## Niveaux sonores

Intérieur de la cabine	76 dB(A)
------------------------	----------

- Le niveau de pression acoustique équivalent (Leq), auquel le conducteur est exposé, mesuré selon les procédures de cycle de travail stipulées dans la norme ANSI/SAE J1166 OCT 98, est de 76 dB(A) pour une cabine Caterpillar correctement montée et entretenue, testée avec portes et vitres closes.
- Le port de protections auditives peut s'avérer nécessaire lorsque le conducteur travaille dans une cabine ouverte (qui n'est pas correctement entretenue ou dont les portes/vitres sont ouvertes) pendant de longues périodes ou dans un environnement bruyant.



# Spécifications du Tombereau articulé 730C

## Poids en ordre de marche

Essieu avant – À vide	15 010 kg
Essieu central – À vide	4 710 kg
Essieu arrière – À vide	4 380 kg
Total – À vide	24 100 kg
Essieu avant – Charge nominale	3 280 kg
Essieu central – Charge nominale	12 360 kg
Essieu arrière – Charge nominale	12 360 kg
Total – Charge nominale	28 000 kg
Essieu avant – En charge	18 290 kg
Essieu central – En charge	17 070 kg
Essieu arrière – En charge	16 740 kg
Total – En charge	52 100 kg

## Tôle de benne

Acier Brinell HB450 ultrarésistant à l'usure et aux chocs

## Contenances

Réservoir de carburant	412 l
Réservoir de DEF ISO 22241-1	20 l
Circuit de refroidissement	83 l
Circuit hydraulique	110 l
Carter moteur	40 l
Transmission	35 l
Réducteurs/différentiel	135 l
Carter d'engrenages de transfert de sortie	24 l

## Palan de benne

Temps de levage	12 secondes
Temps d'abaissement	8 secondes

## Normes

Freins	ISO 3450 – 2011
Cabine/FOPS	ISO 3449 Niveau II – 2005
Cabine/ROPS	ISO 3471 – 2008
Direction	ISO 5010 – 2007

# Spécifications du Tombereau articulé 730C

## Dimensions

Toutes les dimensions sont approximatives.

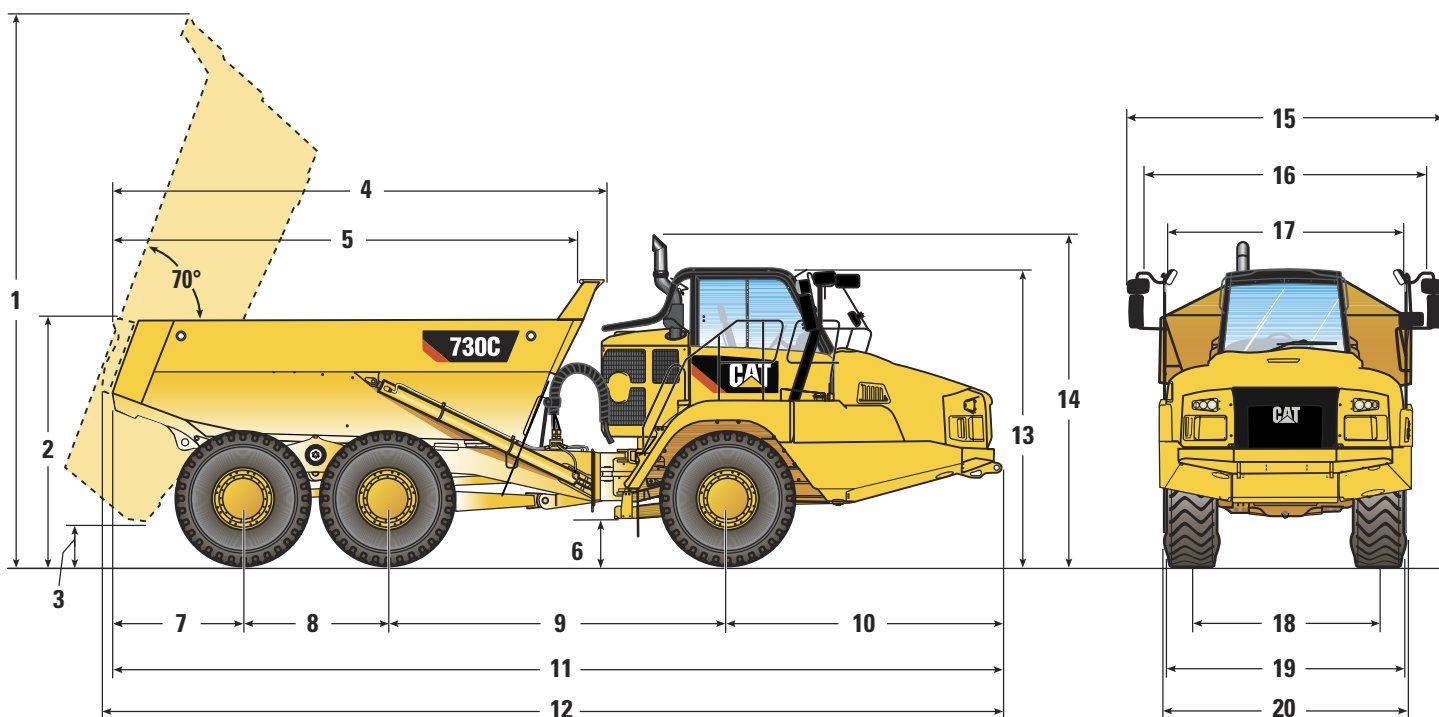

	mm
1	6 464
2	2 911
3	559
4	5 783
5*	5 411
6	543
7	1 556
8	1 700
9	3 979
10	3 210

	mm
11	10 445
12**	10 555
13	3 482
14	3 779
15	3 704
16**	3 268
17	2 902
18	2 275
19***	2 877
20****	2 950

\*Intérieur de benne  
 \*\*Avec hayon  
 \*\*\*Sur la largeur libre des pneus  
 \*\*\*\*Sur le garde-boue

# Spécifications du Tombereau articulé 730C

## Diamètre de braquage

Les dimensions indiquées concernent des machines équipées de pneus 23.5R25.

### Dimensions de braquage

Angle de braquage – gauche/droite	45°
Rayon de braquage SAE	7 470 mm
Rayon de dégagement	8 075 mm
Rayon intérieur	3 879 mm
Largeur du couloir de circulation	5 332 mm

## Direction

Butée à butée

4,75 secondes à 60 tr/min

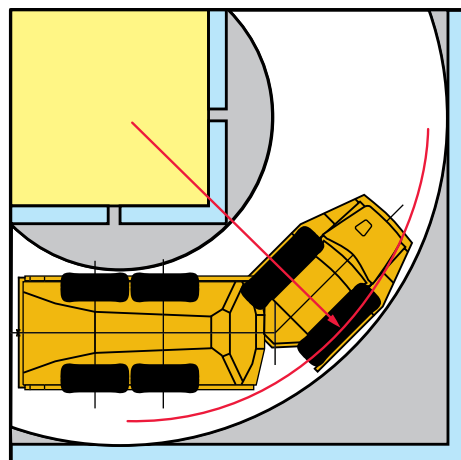

## Sélection de l'adéquation optimale engin de chargement/tombereau

### Pelles hydrauliques

Passes

349E

4-5

336E

5-6

### Chargeuses sur pneus

Passes

972K

3-4

966K XE

4

962K

4-5

950K

5

Une adéquation optimale entre les engins procure un gain de productivité important. Le 730C forme une combinaison idéale avec les Pelles hydrauliques 349E et 336E Cat et les Chargeuses sur pneus 972K, 966K XE, 962K et 950K. Ces associations permettent d'accroître la production et de réduire les coûts du système pour chaque unité de volume déplacée.



# Spécifications du Tombereau articulé 730C

## Performances en côte/vitesse/effort à la jante

Pour déterminer les performances, lisez le graphique en partant du poids brut du véhicule et en descendant jusqu'au pourcentage de résistance totale. La résistance totale est égale au pourcentage réel de la pente plus 1 % pour chaque tranche de 10 kg/tonne métrique de résistance au roulement. À partir de ce point, lisez horizontalement jusqu'à la courbe de la plage de régimes la plus élevée possible, puis descendez jusqu'à la vitesse maximale. L'effort disponible à la jante dépend de l'adhérence des roues motrices.

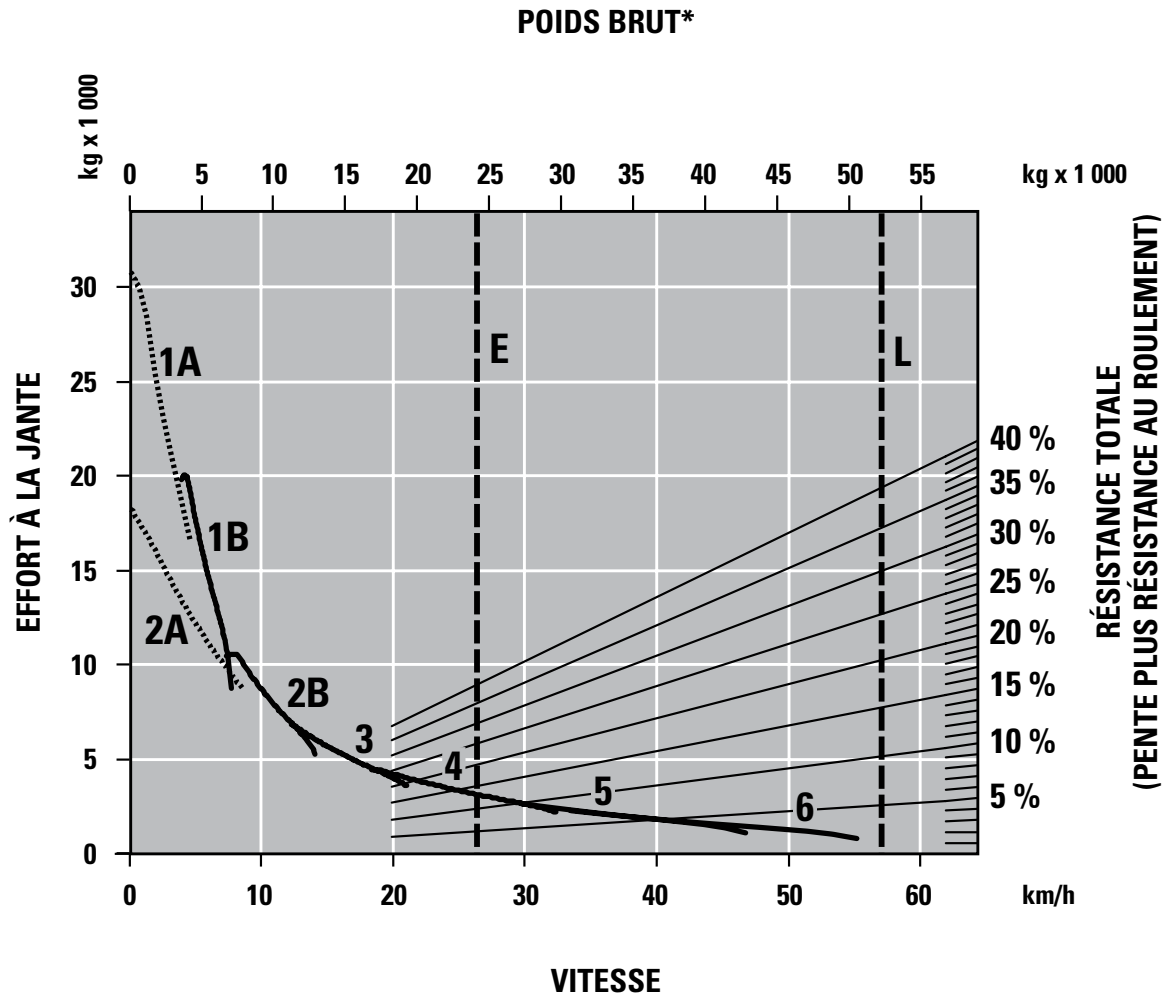

- 1A – 1re (prise convertisseur)
- 1B – 1re (prise directe)
- 2A – 2e vitesse (prise convertisseur)
- 2B – 2e vitesse (prise directe)
- 3 – 3e vitesse
- 4 – 4e
- 5 – 5e
- 6 – 6e

- E – À vide 24 100 kg
- L – En charge 52 100 kg
- \* au niveau de la mer

# Spécifications du Tombereau articulé 730C

## Performances de ralentissement

Pour déterminer les performances, lisez le graphique en partant du poids brut du véhicule et en descendant jusqu'au pourcentage de pente réelle. La pente réelle est égale au pourcentage réel de la pente plus 1 % pour chaque tranche de 10 kg/tonne métrique de résistance au roulement. À partir de ce point, lisez horizontalement jusqu'à la courbe de la plage de régimes la plus élevée possible, puis descendez jusqu'à la vitesse maximale. L'effet de retard sur ces courbes correspond à l'application entière du ralentisseur.

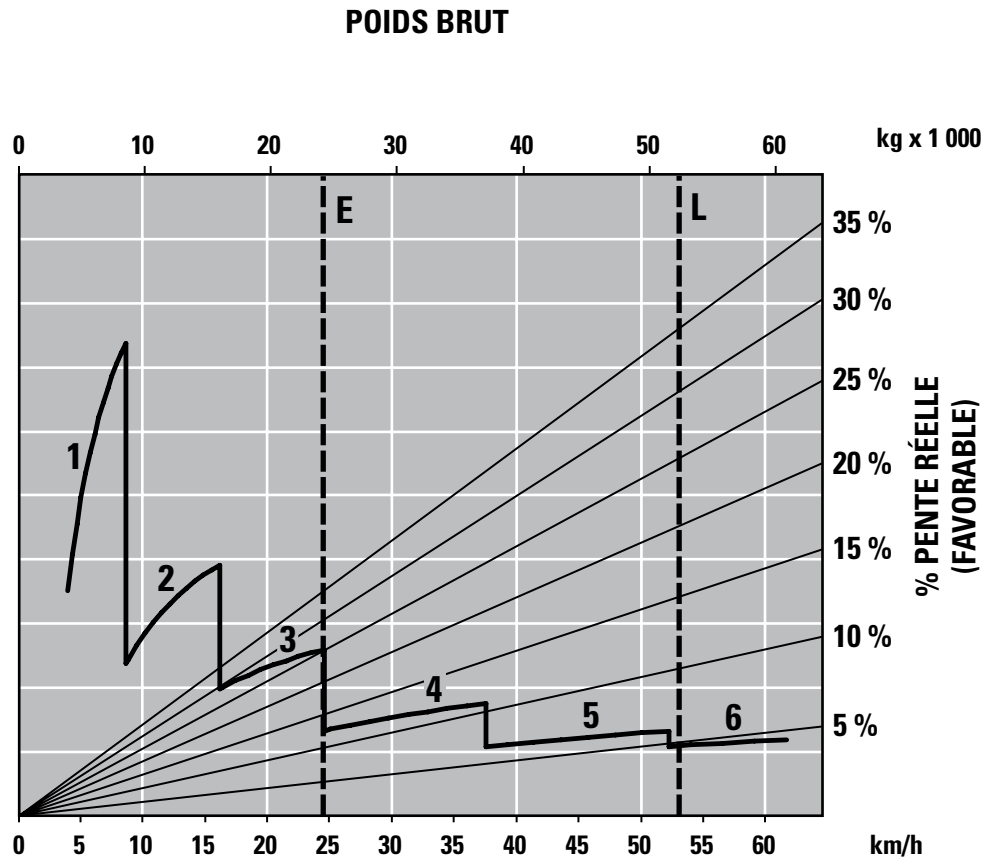

## VITESSE

- 1 : 1re vitesse
- 2 : 2e vitesse
- 3 : 3e vitesse
- 4 : 4e vitesse
- 5 : 5e vitesse
- 6 : 6e vitesse

E – À vide 24 100 kg  
L – En charge 52 100 kg

# Équipement standard du 730C

## Équipement standard

L'équipement standard peut varier. Pour tout renseignement complémentaire, consultez votre concessionnaire Cat.

- Affichage à cristaux liquides (LCD)
  - Témoin, rapport de transmission et sens de marche choisis, vitesse ou Autoshift, consultation du Guide d'utilisation et d'entretien (OMM), défaillance de la direction principale, défaillance de la direction auxiliaire, filtre de régénération DPF (préfixe du numéro de série de la machine TFB, TFF et TFH uniquement), système de sécurité machine (Machine Security System, MSS), source d'énergie de direction auxiliaire engagée, compteur d'entretien et ralentisseur actif
- Avertisseur de recul
- Bavettes, montées sur les passages de roue et la benne, avec tirants pour le transport
- Benne, adaptée pour le réchauffage par les gaz d'échappement
- Cabine ROPS/FOPS, la centrale de surveillance du fonctionnement de la machine comprend
  - Voyant principal, pression de l'huile moteur, circuit de direction principal, clignotant gauche, feux de route, température du liquide de refroidissement, compte-tours, frein de stationnement, niveau de carburant, clignotant droit, température de l'huile de transmission, système de freinage, blocage du rapport, commande de levage, circuit hydraulique, circuit de charge, ralentisseur, défaillance de la transmission, système de commande de traction, témoin de contrôle du moteur
- Caméra de vision arrière Cat
- Chauffage et dégivrage avec ventilateur quatre vitesses
- Circuit électrique : 24 V, convertisseur de 24 V à 12 V 5 A
- Climatisation avec réfrigérant R134A
- Commande de levage électrohydraulique
- Deux ceintures de sécurité, celle du conducteur étant rétractable
- Différentiels, standard avec blocages de différentiel d'essieux embrayés automatiquement pour tous les essieux
- Direction auxiliaire – électronique
- Essuie-glace et lave-glace, deux vitesses, intermittents (avant)
- Écran couleur multifonction (CMPD) intégrant le compteur de cycles et le moniteur de la caméra de vision arrière
- Fonction de limitation de vitesse au sol
- Freins à disques à étriers double circuit – sur toutes les roues
- Goupille de remorquage, arrière
- Klaxon électrique
- Lampes : intérieur de la cabine, avant, feu de gabarit, côté, arrière, deux projecteurs/ feux de recul, deux feux stop et arrière, clignotants avant et arrière
- Module d'émissions propres Cat (CEM) et unité de post-traitement des gaz d'échappement
- Moteur C13 ACERT Cat doté de la technologie de réduction des émissions par combustion avancée
- Pare-soleil
- Phares
- Pneus : six 23.5R25 à carcasse radiale
- Prise électrique de démarrage à distance
- Product Link PL 522 (États-Unis/Canada/ Europe/Turquie/Australie/Nouvelle-Zélande)
- Protection antivandalisme : bouchons verrouillables pour les réservoirs de carburant et d'huile hydraulique
- Protection contre le déversement avant, partie intégrante de la fabrication des bennes\*\*\*
- Protections : vitre arrière, radiateur, carter et essieu
- Préfixes du numéro de série de la machine TFB, TFF et TFH uniquement
  - Niveau de liquide d'échappement diesel (DEF), témoin de dysfonctionnement du système de contrôle des émissions, régénération active, filtre à particules diesel (FAP), régénération désactivée
- Prééquipement lecteur de CD/radio, à usage intensif
- Ralentisseur : frein de compression moteur
- Rangement : porte-gobelets, porte-bouteille, espace de rangement sous le siège, compartiment de porte, espace de rangement derrière le siège, crochet pour vêtements
- Robinets de prélèvement d'échantillons S•O•S
- Rétroviseurs principal et auxiliaire, gauche et droit
- Siège passager/instructeur remboursé
- Siège, entièrement réglable, à suspension pneumatique
- Transmission Autoshift à six rapports de marche avant et un rapport de marche arrière
- Trois essieux, six roues motrices
- Vitres en verre
  - feuillé et teinté – à l'avant
  - trempé et teinté – sur les côtés et à l'arrière
- Vitres teintées côté ouverture
- Volant de direction télescopique, inclinable
- Volets d'aération, réglables



## Options

L'équipement proposé en option peut varier. Pour tout renseignement complémentaire, consultez votre concessionnaire Cat.

- Additif pour carburant anti-paraffine
- Benne chauffée par les gaz d'échappement
- CD/Radio, à usage intensif avec entrée auxiliaire
- Démarrage à l'éther
- Essuie-glace et lave-glace, deux vitesses (arrière)
- Équipement de démarrage par temps froid
- Gyrophare clignotant à diode
- Hayon – Articulé
- Installation du système AutoLube pour le graissage automatique des roulements
- Liquide de refroidissement pour temps froid (-51 °C)
- Pneus : six 750/65
- Product Link PL 321, PL 523 (si disponibles)
- Projecteurs de travail à décharge haute intensité (HID), montés sur le toit
- Remplissage rapide du réservoir de carburant
- Renforts de benne
- Réchauffeur du bloc-moteur
- Rétroviseurs électriques chauffants
- Siège chauffant
- Système de sécurité machine (MSS)







Pour plus de détails sur les produits Cat, les prestations des concessionnaires et les solutions professionnelles, visitez notre site [www.cat.com](http://www.cat.com)

© 2014 Caterpillar  
Tous droits réservés

Documents et spécifications susceptibles de modifications sans préavis. Les machines représentées peuvent comporter des équipements supplémentaires. Pour connaître les options disponibles, adressez-vous à votre concessionnaire Cat.

CAT, CATERPILLAR, SAFETY.CAT.COM, leurs logos respectifs, la couleur « Caterpillar Yellow » et l'habillage commercial « Power Edge », ainsi que l'identité visuelle de l'entreprise et des produits qui figurent dans le présent document, sont des marques déposées de Caterpillar qui ne peuvent pas être utilisées sans autorisation.

VisionLink est une marque déposée de Trimble Navigation Limited, enregistrée aux États-Unis et dans d'autres pays.

AFHQ6918-02 (01-2014)  
(Traduction : 03-2014)  
Remplace AFHQ6918-01

