



#60137-ES

Twirl and bounce  
with Minnie Mouse!™  
**MINNIE MOUSE™**  
**Premier Bounce & Bloom™**



**IMPORTANT! KEEP INSTRUCTIONS FOR FUTURE USE.**

**IMPORTANTE! GUARDE LAS INSTRUCCIONES PARA CONSULTARLAS EN EL FUTURO.**

**IMPORTANT ! CONSERVER LES INSTRUCTIONS POUR UNE UTILISATION FUTURE.**

**WICHTIG! ZUM SPÄTEREN NACHSCHLAGEN AUFBEWAHREN.**

**IMPORTANTE! GUARDE PARA CONSULTA FUTURA.**

**ВАЖНО! СОХРАНИТЕ ИНСТРУКЦИИ ДЛЯ ДАЛЬНЕЙШЕГО ИСПОЛЬЗОВАНИЯ.**

# IMPORTANT SAFETY INSTRUCTIONS

## **WARNING**

### **TO PREVENT SERIOUS INJURY OR DEATH:**

- Use the activity center **ONLY** if the child meets **ALL** of the following conditions:
  - ...Is at least 4 months of age
  - ...Can sit up unassisted
  - ...Is less than 30" tall (76.2 cm)
  - ...Weighs less than 25 lbs. (11 kg)
- Do not use the activity center in dangerous conditions or situations:
  - Do not allow children who can stand or walk on their own to sit in the seat of the activity center.
  - Always keep child in view while the child is in product. Never leave child unattended.
  - Never move the unit while the child is in the seat.
  - Do not add additional strings or straps to product.
  - Do not use any hardware or parts other than that supplied
  - Only use with platform attached.
  - Strings can cause strangulation! **DO NOT** place items with a string around child's neck, such as hood strings or pacifier cords. **DO NOT** suspend strings over product or attach strings to toys.
- **FALL HAZARD:** Do not place the activity center on an elevated surface. A child's movement can slide the activity center. Never use near stairs. To avoid tip over, place the activity center on a flat, level surface.
- For indoor use only.

**CAUTION!** This product contains small parts. Adult assembly required.

### **IMPORTANT**

- Please read all instructions before assembly and use.
- Care should be taken in unpacking and assembly.
- Examine product frequently for damaged, missing, or loose parts.
- Do not use product if damaged or broken.
- Contact Kids II for replacement parts and instructions if needed. Never substitute parts.

# INSTRUCCIONES IMPORTANTES SOBRE SEGURIDAD

## **ADVERTENCIA**

### **PARA EVITAR LESIONES GRAVES O LA MUERTE:**

- Use el centro de actividades **SÓLO** si el niño cumple con **TODAS** las siguientes condiciones:
  - ...tiene al menos 4 meses de edad
  - ...puede sentarse sin ayuda
  - ...mide menos de 76,2 cm (30") de estatura
  - ...pesa menos de 11 kg (25 lb)
- No use el centro de actividades en condiciones o en situaciones peligrosas:
  - No permita que los niños que pueden pararse y caminar por sí solos se sienten en el asiento del centro de actividades.
  - Siempre tenga al niño a la vista mientras esté usando el producto. Nunca deje al niño sin supervisión.
  - Nunca mueva la unidad mientras el niño se encuentra en el asiento.
  - No agregue cuerdas ni correas adicionales al producto.
  - No use ningún otro elemento de ferretería o partes que no sean los proporcionados.

- Solo use el producto con la plataforma enganchada.
- ¡Las cuerdas pueden provocar estrangulamiento! NO coloque artículos con cuerdas alrededor del cuello del niño, como cordones de capuchas o de chupetes. NO suspenda cuerdas sobre el producto ni las ate a los juguetes.
- PELIGRO DE CAÍDAS: No coloque el centro de actividades en una superficie elevada. Un movimiento del niño puede voltear el producto. Nunca use el producto cerca de escaleras. Para evitar que se voltee, coloque el centro de actividades en una superficie plana y uniforme.
- Solo para uso en interiores.

**ATENCIÓN** Este producto contiene piezas pequeñas. Requiere que un adulto lo arme.

### IMPORTANTE

- Por favor lea todas las instrucciones antes de armar y usar.
- Se debe tener cuidado al desempacar y armar el producto.
- Examine el producto con frecuencia en busca de partes dañadas, extraviadas o sueltas.
- No use el producto si está dañado o roto.
- De ser necesario, contacte a Kids II para obtener piezas de repuesto e instrucciones. Nunca sustituya las piezas.

## IMPORTANTES CONSIGNES DE SÉCURITÉ



### AVERTISSEMENT

#### AFIN D'ÉVITER TOUT RISQUE D'ACCIDENT GRAVE, VOIRE DE DÉCÈS :

- Utiliser la centre d'activités UNIQUEMENT si l'enfant remplit TOUTES les conditions suivantes :
  - ...est âgé d'au moins 4 mois
  - ...peut s'asseoir tout seul
  - ...mesure moins de 76,2 cm
  - ...pèse moins de 11 kg
- Ne pas utiliser la centre d'activités dans des conditions ou situations dangereuses :
  - Ne pas asseoir dans le siège de la centre d'activités un enfant qui peut se tenir debout ou marcher tout seul.
  - Ne jamais quitter l'enfant des yeux lorsqu'il se trouve dans le produit. Ne laissez jamais l'enfant sans surveillance.
  - Ne jamais déplacer le produit lorsque l'enfant se trouve dans le siège.
  - Ne pas ajouter de cordons ou de sangles supplémentaires à ce produit.
  - Ne pas utiliser d'autres pièces que celles qui sont fournies.
  - À utiliser uniquement avec la plate-forme en place.
  - Les cordes peuvent être la cause d'un étranglement ! NE PAS placer d'articles munis d'un cordon, tels qu'un cordon de capuche ou une attache-sucette, autour du cou de l'enfant. NE PAS suspendre de cordons au-dessus du produit ou attacher de ficelles aux jouets.
- RISQUE DE CHUTE : Ne pas placer la centre d'activités sur une surface élevée. Les mouvements de l'enfant peuvent faire glisser la soucoupe. Ne jamais utiliser à proximité d'escaliers. Pour éviter tout renversement, positionner la centre d'activités sur une surface plane.
- À utiliser exclusivement à l'intérieur.

**ATTENTION** Ce produit contient des pièces de petites dimensions. Doit être assemblé par un adulte.

### IMPORTANT

- Veuillez lire les instructions dans leur intégralité avant montage et utilisation.
- Prendre toutes les précautions requises lors du déballage et de l'assemblage.
- Examiner régulièrement le produit afin de vous assurer qu'aucune de ses pièces n'est endommagée, manquante ou mal fixée.

- Ne pas utiliser le produit s'il est endommagé ou cassé.
- Veuillez contacter Kids II pour obtenir des pièces de rechange et des instructions, si nécessaire. Ne jamais substituer de pièces..

## WICHTIGE SICHERHEITSHINWEISE

### **WARNUNG**

#### **ZUR VERMEIDUNG SCHWERER ODER TÖDLICHER VERLETZUNGEN:**

- Die Activity-Zone NUR DANN gebrauchen, wenn das Kind ALLE unten stehenden Voraussetzungen erfüllt:
  - ...Ist mindestens 4 Monate alt
  - ...Kann alleine aufrecht sitzen.
  - ...Ist kleiner als 76,2 cm
  - ...Wiegst weniger als 11 kg.
- Die Activity-Zone nicht unter gefährlichen Bedingungen oder in gefährlichen Situationen verwenden:
  - Kinder, die bereits selber stehen oder gehen können, dürfen nicht im Sitz der Activity-Zone sitzen.
  - Behalten Sie das Kind immer im Auge, während das Kind sich im Produkt befindet. Das Kind nie unbeaufsichtigt lassen.
  - Bewegen Sie das Gerät niemals, während sich das Kind im Sitz befindet.
  - Bringen Sie keine zusätzlichen Schnüre oder Bänder am Produkt an.
  - Nur die mitgelieferten Teile und Schrauben verwenden.
  - Schnüre können zu Strangulation führen! Legen Sie KEINE Gegenstände mit einer Schnur, wie z. B. Mützen mit Schnur oder Schnuller mit Band, um den Hals des Kindes. Hängen Sie KEINE Schnüre über das Produkt und befestigen Sie keine Schnüre an Spielzeugen.
- STURZGEFAHR: Untersatz nicht auf erhöhten Flächen abstellen. Der Untersatz kann durch die Bewegung des Kindes verrutschen. Niemals in der Nähe von Treppen verwenden. Um ein Umkippen zu verhindern, Untersatz auf einen flachen, ebenen Untergrund stellen.
- Nicht im Freien verwenden.

**VORSICHT** Dieses Produkt enthält kleine Teile. Der Zusammenbau muss von einem Erwachsenen vorgenommen werden.

#### **WICHTIG**

- Bitte lesen Sie vor Zusammenbau und Benutzung alle Anleitungen.
- Beim Auspacken und beim Zusammenbau muss sorgfältig vorgegangen werden.
- Überprüfen Sie das Produkt regelmäßig auf beschädigte, fehlende oder lockere Teile.
- Das Produkt nicht benutzen, wenn es beschädigt ist oder Teile kaputt sind.
- Bitte wenden Sie sich an Kids II, wenn Ersatzteile oder Anleitungen benötigt werden. Ersetzen Sie niemals Originalteile durch andere Teile.

## INSTRUÇÕES IMPORTANTES DE SEGURANÇA

### **ADVERTÊNCIA**

#### **PARA EVITAR FERIMENTOS GRAVES OU MORTE:**

- Use o centro de atividades APENAS se a criança satisfizer TODAS as seguintes condições:
  - ... tem no mínimo 4 meses de idade
  - ... consegue sentar sozinho(a)
  - ... tem no máximo 76,2 cm (30 pol.) de altura
  - ... pesa menos de 11 kg (25 libras).
- Não use o centro de atividades sob condições ou situações perigosas.

- Não deixe crianças que conseguem ficar em pé ou caminhar sentarem por conta própria no assento do centro de atividades.
- Mantenha sempre a criança sob seus cuidados enquanto estiver usando o produto. Nunca deixe a criança desacompanhada.
- Nunca mova a unidade com a criança no assento.
- Não acrescente tiras nem cordas extras ao produto.
- Não use quaisquer ferramentas ou partes além das fornecidas
- Cordas podem causar estrangulamento! NÃO coloque itens com um cordão em volta do pescoço da criança como capuz com cordões ou fitas para prender chupetas. NÃO coloque cordas suspensas sobre o produto nem prenda cordas nos brinquedos.
- RISCO DE QUEDAS: Não coloque o prato numa superfície elevada. Os movimentos da criança podem fazer o prato deslizar. Nunca use perto de escadas. Para evitar cair por cima, coloque o produto numa superfície plana e nivelada.
- Apenas para uso dentro de locais fechados.

**AVISO** Este produto contém peças pequenas. A montagem deve ser feita por um adulto.

### **IMPORTANTE**

- Leia todas as instruções antes da montagem e do uso.
- Deve-se tomar cuidado ao desembalar e montar.
- Examine o produto regularmente à procura de peças danificadas, que estejam faltando ou frouxas.
- Não use o produto se ele estiver danificado ou quebrado.
- Se necessário, entre em contato com a Kids II para obter peças sobressalentes ou instruções. Nunca substitua peças.

## **ВАЖНЫЕ ИНСТРУКЦИИ ПОБЕЗОПАСНОСТИ**



### **ВНИМАНИЕ**

**В целях предотвращения серьезных травм или смерти:**

- Используйте игровой центр ТОЛЬКО в том случае, если ваш ребенок соответствует ВСЕМ следующим критериям:
  - ...Вашему ребенку исполнилось 4 месяца
  - ...Ваш ребенок может сидеть без посторонней помощи
  - ...Ваш ребенок имеет рост менее 76,2 см
  - ...Ваш ребенок весит менее 11 кг
- Не используйте игровой центр в опасных условиях:
  - Не позволяйте детям, умеющим стоять или ходить без посторонней помощи, сидеть в сиденье игрового центра.
  - Всегда следите за ребенком, когда он находится в игровом центре. Ни в коем случае не оставляйте ребенка без присмотра.
  - Ни в коем случае не передвигайте центр, когда ребенок находится в сиденье.
  - Не прикрепляйте дополнительные веревки или ремешки к центру.
  - Не используйте детали или аксессуары, кроме тех, что поставляются вместе с центром
  - Используйте только с прилагающейся платформой.
  - Вербки могут стать причиной удушья! НИ В КОЕМ СЛУЧАЕ не крепите вокруг шеи ребенка предметы с веревками, например, капюшоны со шнурками или шнурки для сосок. НИ В КОЕМ СЛУЧАЕ не подвешивайте веревки к центру и не крепите их к игрушкам.
- УГРОЗА ПАДЕНИЯ: Не ставьте основание на приподнятую поверхность. Движение ребенка может привести к скатыванию. Ни в коем случае не используйте рядом с лестницей. Во избежание переворачивания поставьте основание на плоскую, ровную поверхность.
- Предназначено только для использования в помещении.

**ВНИМАНИЕ** Этот продукт содержит мелкие детали. Сборка должна осуществляться взрослым.

## **ВАЖНО!**

- Прочитайте все инструкции ПЕРЕД сборкой и ИСПОЛЬЗОВАНИЕМ продукта.
- Проявляйте осторожность при распаковке и сборке. • Регулярно проверяйте продукт на наличие поврежденных или незакрепленных деталей, а также на их отсутствие
- Не используйте продукт, если он поврежден или неисправен.
- По мере необходимости обращайтесь в Kids II для получения запасных деталей или за инструкциями. Никогда не пытайтесь заменить детали другими деталями.

---

## **Battery Information • Información de las Baterías • L'information de Piles**

**EN** This product requires (2) size AA/LR6 (1.5V) alkaline batteries (not included).



**CAUTION:** Follow the battery guidelines in this section. Otherwise, battery life may be shortened or the batteries may leak or rupture.

- Always keep batteries away from children.
- Do not mix old and new batteries.
- Do not mix alkaline, standard, or rechargeable batteries.
- Only batteries of the same or equivalent type as recommended are to be used.
- Install the batteries so that the polarity of each one matches the markings in the battery compartment.
- Do not short-circuit the batteries.
- Do not store batteries in areas that have extreme temperatures (such as attics, garages, or automobiles).
- Remove exhausted batteries from the battery compartment.
- Never attempt to recharge a battery unless it is specifically marked “rechargeable.”
- Rechargeable batteries are to be removed from the toy before being charged.
- Rechargeable batteries are only to be charged under adult supervision.
- Do not use rechargeable alkaline batteries in a Ni-Cad or Ni-MH battery charger.
- Please use the correct disposal method for batteries.
- Remove batteries before putting the product into storage for a prolonged period of time.
- Weak batteries cause erratic product operation, including distorted sound. Because each electrical component requires a different operating voltage, replace the batteries when any function fails to operate.
- Keep liquids away from the product. Spillage could affect the sound or operation.

**ES** Este producto requiere (2) la taille AA/LR6 (1.5V) baterías alcalinas (no incluidas)..



**PRECAUCIÓN:** Siga los lineamientos para las baterías en esta sección. De lo contrario, la vida de la batería podría reducirse o la batería podría tener una fuga o romperse

- Siempre mantenga las baterías fuera del alcance de los niños.
- No combine baterías usadas con nuevas.
- No combine baterías alcalinas, estándar ni recargables.

- Se deben usar únicamente baterías del mismo tipo que las recomendadas o de un tipo equivalente.
- Instale las baterías de modo que la polaridad de cada una coincida con las marcas del compartimiento para baterías.
- No haga cortocircuito con las baterías.
- No almacene las baterías en áreas que tengan temperaturas extremas (como áticos, garajes o automóviles).
- Saque las baterías gastadas del compartimiento para baterías.
- Nunca intente recargar una batería, a menos que indique específicamente que es “recargable”.
- Las baterías recargables deben retirarse del juguete antes de recargarse.
- Las baterías recargables sólo deberán recargarse con la supervisión de un adulto.
- No use baterías alcalinas recargables en un cargador de baterías Ni-Cad o Ni-MH.
- Utilice el método de eliminación correcto para las baterías.
- Retire las baterías antes de almacenar un producto durante un período prolongado.
- Las baterías débiles hacen que el producto funcione en forma errática, es decir, con distorsión del sonido. Dado que cada componente eléctrico requiere una tensión de operación distinta, reemplace las baterías cuando falle alguna función.
- Mantenga los líquidos alejados del producto. Un derrame podría afectar el sonido o el funcionamiento.

**FR** Ce produit exige des piles (2) piles alcalines de type AA/LR6 (1.5V) (non incluses).



**MISE EN GARDE** : suivre la notice relative aux piles dans cette rubrique. Dans le cas contraire, la durée de vie de la pile peut être raccourcie, ou la pile peut fuir ou tomber en panne.

- Tenir les piles hors de portée des enfants.
- Ne pas mélanger piles neuves et usagées.
- Ne pas mélanger les piles alcalines, standard ou rechargeables.
- Vous devez utiliser seulement des piles de types semblables ou équivalents à ce qui est recommandé.
- Mettre les piles en place en respectant les polarités inscrites dans le compartiment prévu à cet effet.
- Ne pas court-circuiter les piles.
- Ne pas stocker les piles dans des lieux susceptibles de connaître des températures extrêmes (tels qu'un grenier, un garage, ou un véhicule automobile).
- Retirer les piles épuisées du compartiment.
- Ne jamais tenter de recharger une pile à moins qu'elle ne porte explicitement la mention « rechargeable ».
- Retirer les piles rechargeables du compartiment avant de procéder au chargement.
- Les piles rechargeables ne doivent être rechargées que sous la surveillance d'un adulte.
- N'utilisez pas de piles alcalines rechargeables avec un chargeur de batteries NiCd ou NiMH.
- Mettre les piles au rebut conformément au mode d'élimination adéquat.
- Avant de ranger un produit pour une durée prolongée, retirer les piles de leur compartiment.
- Les piles usagées entraînent le dysfonctionnement du produit (son déformé). Chacun des composants électriques exigeant une tension de fonctionnement différente, remplacer les piles quand une des fonctions devient défectueuse.
- Gardez les liquides loin du produit. Un déversement pourrait affecter le son ou le fonctionnement du piano.

# Batterie-Information • Informações sobre as pilhas • Информация о батареях

**DE** Dieses Produkt erfordert (2) AA/LR6 (1,5 V) Alkalibatterien (nicht im Lieferumfang enthalten).



**VORSICHT:** Bitte die in diesem Abschnitt enthaltenen Batterieanleitungen beachten. Nichtbeachtung kann zu einer reduzierten Batterienutzungsdauer oder Auslaufen oder Zerbersten der Batterie führen.

- Batterien immer außerhalb der Reichweite von Kindern aufbewahren.
- Neue Batterien nicht zusammen mit alten Batterien verwenden.
- Alkali-, Standard- oder wiederaufladbare Batterien nicht zusammen verwenden.
- Nur die vom Hersteller empfohlenen oder vergleichbare Batterien verwenden.
- Batterien so einlegen, dass die Polarität jeweils mit der Kennzeichnung des Batteriefaches übereinstimmt.
- Batterien nicht kurzschließen.
- Batterien nicht in Bereichen mit extremen Temperaturbedingungen aufbewahren (z. B. Dachkammern, Garagen oder Autos).
- Verbrauchte Batterien aus dem Batteriefach entfernen.
- Es sollte niemals versucht werden, eine nicht eindeutig als „wiederaufladbar“ gekennzeichnete Batterie aufzuladen.
- Wiederaufladbare Batterien müssen zum Aufladen aus dem Spielzeug genommen werden.
- Wiederaufladbare Batterien dürfen nur unter Aufsicht eines Erwachsenen aufgeladen werden.
- Für wiederaufladbare Alkali-Batterien kein Ni-Cad- oder Ni-MH-Batterieladegerät verwenden.
- Gebrauchte Batterien bitte ordnungsgemäß entsorgen.
- Die Batterien entfernen, bevor das Produkt über eine längere Zeit hinweg gelagert wird.
- Schwache Batterien verursachen einen unregelmäßigen Betrieb, wie zum Beispiel verzerrte Töne. Da alle elektrischen Komponenten eine unterschiedliche Betriebsspannung erfordern, müssen die Batterien ausgetauscht werden, wenn eine der Funktionen versagt.
- Flüssigkeiten vom Produkt fernhalten. Verschüttete Flüssigkeit kann die Tonqualität oder den Betrieb beeinträchtigen.

**PT** Este produto requer 2 (duas) pilhas alcalinas tamanho AA/LR6 (de 1,5 V) (não inclusas).



**CUIDADO:** Siga as normas do uso de baterias apresentadas nesta seção. Caso contrário, a vida útil da pilha pode ser reduzida ou as baterias podem vazarem ou se romperem.

- Mantenha as pilhas sempre longe das crianças.
- Não misture pilhas velhas com novas.
- Não misture pilhas alcalinas, padrão ou recarregáveis.
- Conforme recomendamos, apenas pilhas do mesmo tipo ou equivalentes devem ser utilizadas.
- Instale as pilhas de forma que a polaridade de cada uma corresponda às marcas indicadas no compartimento.
- Não cause um curto-circuito das pilhas.
- Não armazene pilhas em áreas que apresentem temperaturas extremas (como sótãos, garagens ou carros).
- Quando a pilha estiver descarregada, retire-a do compartimento.



- Nunca tente recarregar uma pilha, a menos que esteja especificamente marcado que ela é recarregável.
- As pilhas recarregáveis precisam ser retiradas do brinquedo antes de serem recarregadas.
- As pilhas recarregáveis só devem ser carregadas sob a supervisão de um adulto.
- Não utilize pilhas alcalinas recarregáveis em um carregador Ni-Cad ou Ni-MH.
- Siga os procedimentos corretos para descartar pilhas.
- Retire as pilhas antes de guardar o brinquedo por um período prolongado.
- Baterias fracas podem causar um funcionamento irregular do produto, inclusive som distorcido. Como cada componente elétrico requer uma voltagem operacional diferente, troque as baterias quando alguma função deixar de funcionar.
- Mantenha líquidos longe do produto. Molhar pode afetar o som ou a operação do piano.

**RU** Для работы данного продукта требуется 2 щелочные батареи AA/LR6 (1,5В) (не включены в комплект).

 **ОСТОРОЖНО!** Соблюдайте инструкции по использованию батарей, представленные в данном разделе. В противном случае срок службы батарей будет сокращен, либо батареи могут протечь или потрескаться.

- Всегда храните батареи вдали от детей.
- Не смешивайте старые батареи с новыми.
- Не смешивайте щелочные, стандартные или перезаряжаемые батареи.
- Следует использовать только батареи одного и того же или эквивалентного типа.
- Вставьте батареи так, чтобы полярность каждой из них соответствовала отметкам в отделении для батарей.
- Не замыкайте накоротко контакты батарей.
- Не храните батареи в местах с экстремальными температурами (например, на чердаках, в гаражах или автомобилях).
- Удалите разряженные батареи из отделения для батарей.
- Ни в коем случае не пытайтесь перезарядить батарею, если она не помечена как «перезаряжаемая».
- Перезаряжаемые батареи необходимо вынимать из игрового центра, прежде чем их перезарядить.
- Перезаряжаемые батареи можно заряжать только под присмотром взрослых.
- Не используйте перезаряжаемые щелочные батареи в зарядном устройстве для никель-кадмиевых или никель-металлогидридных аккумуляторов.
- Утилизируйте использованные батареи надлежащим образом.
- Удалите батареи, прежде чем ставить продукт на длительное хранение.
- Батареи со слабым зарядом приводят к неправильной работе продукта, включая искажение звука. Поскольку каждая электрическая деталь требует разное рабочее напряжение, заменяйте батареи, когда перестает работать какая-либо из функций.
- Держите продукт вдали от жидкостей. Пролив жидкости на продукт может повлиять на его звук или функционирование.

# Parts List and Drawing • Lista de partes y dibujo

## Liste de pièces et dessin

No. No. N°	Qty. Cant. Qté	Description	Descripción	Description
1	(10)	Screw, M3.5	Tornillo, M3.5	Vis, M3.5
2	(6)	Screw, M4	Tornillo, M4	Vis, M4
3	(1)	Play surface	Superficie de juego	Surface de jeu
4	(1)	Piano module	Módulo del piano	Module du piano
5	(3)	Leg, play surface support	Pata, soporte de la superficie de juego	Pied, support de surface de jeu
6	(6)	Anti-skid feet	Pies antideslizantes	Patins antidérapants
7	(1)	Platform	Plataforma	Plate-forme
8	(3)	Bungee loop	Lazo elástico	Sandow en caoutchouc
9	(3)	Pivot pin	Clavija giratoria	Axe d'articulation
10	(3)	Bungee cover	Tapa del lazo elástico	Cache-sandow
11	(3)	Height adjustment pin	Clavija de ajuste de altura	Goupille de réglage de la hauteur
12	(1)	Ratcheting flower with beads and teeth-able leaf stalk	Flor traqueteante con cuentas y tallo de hoja para morder	Fleur à hochet avec perles et feuille sur tige à mordiller
13	(1)	Bead chaser sun stalk with hanging butterfly	Sujetador de cuentas en forma de sol con mariposa	Boulier soleil avec papillon
14	(1)	Minnie on flower	Tallo de flor con espejo y juguete traqueteante de Minnie	Jouet sur tige fleur avec miroir et minnie qui cliquette
15	(1)	Spinning rattle with character panel	Ancla del juguete	Ancre jouet
16	(1)	Seat carrier	Soporte del asiento	Porte-siège
17	(6)	Wheel for seat carrier	Rueda para el soporte del asiento	Roue pour porte-siège
18	(1)	Fabric seat	Asiento de tela	Siège de tissu
19	(1)	Back rest	Respaldo	Dossier
20	(2)	Back rest inserts	Encartes del respaldo	Armature de dossier

not included • no incluidas • non incluses • nicht im Lieferumfang enthalten  
• não inclusas • не включены в комплект

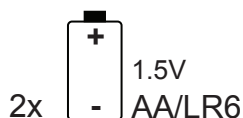
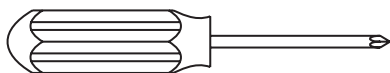

## Teilleiste und Montagezeichnung • Lista de Peças e Desenho • Список деталей и чертеж

Nr. N° НОМ- ЕР	Anz. Qtd.. Кол- во	Beschreibung	Descrição	Описание
1	(10)	Schraube, M3,5	Parafuso, M 3,5	Шуруп, М3,5
2	(6)	Schraube, M4	Parafuso, M 4	Шуруп, М4
3	(1)	Spielplatte	Superfície de execução	Игровая поверхность
4	(1)	Klavier-Modul	Módulo piano	Модуль пианино
5	(3)	Bein, Stütze der Spielplatte	Perna, apoio à superfície de execução	Ножка, опора для игровой поверхности
6	(6)	Rutschsichere FüÙe	Pés antidescizantes	Противоскользющие ножки
7	(1)	Plattform	Plataforma	Платформа
8	(3)	Sprungband	Alça elástica	Пружинная петля
9	(3)	Bolzen	Pino-pivô	Ось вращения
10	(3)	Sprungbandabdeckung	Capa elástica	Чехол для пружинки
11	(3)	Stift zur Höhenverstellung	Pino de ajuste de altura	Рычаг регулировки высоты
12	(1)	Ratternde Blume mit Perlen und Blattstiel zum Beißen	Flor giratória com contas e talo de morder	Цветок-трещотка с бусинами и стебель с листочком для успокоения зуда десен
13	(1)	Sonnen-Greifling mit Schiebekugeln und Schmetterling	Labirinto de bolinhas de sol com borboleta	Солнышко с бусинами и с бабочкой
14	(1)	Blumenstängel mit Spiegel und ratterndem Minnie-Spielzeug	Brinquedo flor com caule, espelho e chocalho da Minnie	Цветок на стебле с зеркальцем и игрушкой-погремушкой Minnie
15	(1)	Dreh-Rassel mit Figuren-Konsole	Chocalho giratório com painel de personagem	Вращающаяся погремушка с панелькой с изображениями
16	(1)	Sitzhalterung	Porta-assento	Гнездо для сиденья
17	(6)	Rolle für Sitzhalterung	Roda do porta-assento	Колесо для гнезда для сиденья
18	(1)	Stoffsitz	Assento em tecido	Сиденье из ткани
19	(1)	Rückenlehne	Encosto para as costas	Спинка
20	(2)	Rückenlehnen-Einsätze	Encaixes do encosto para as costas	Вставки для спинки

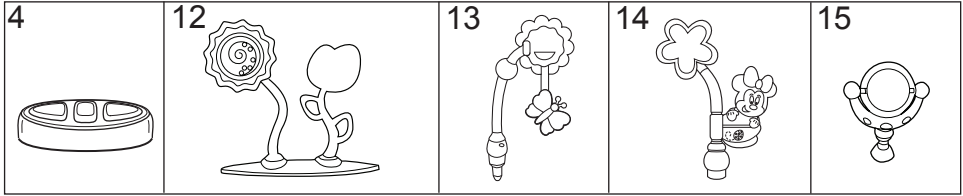
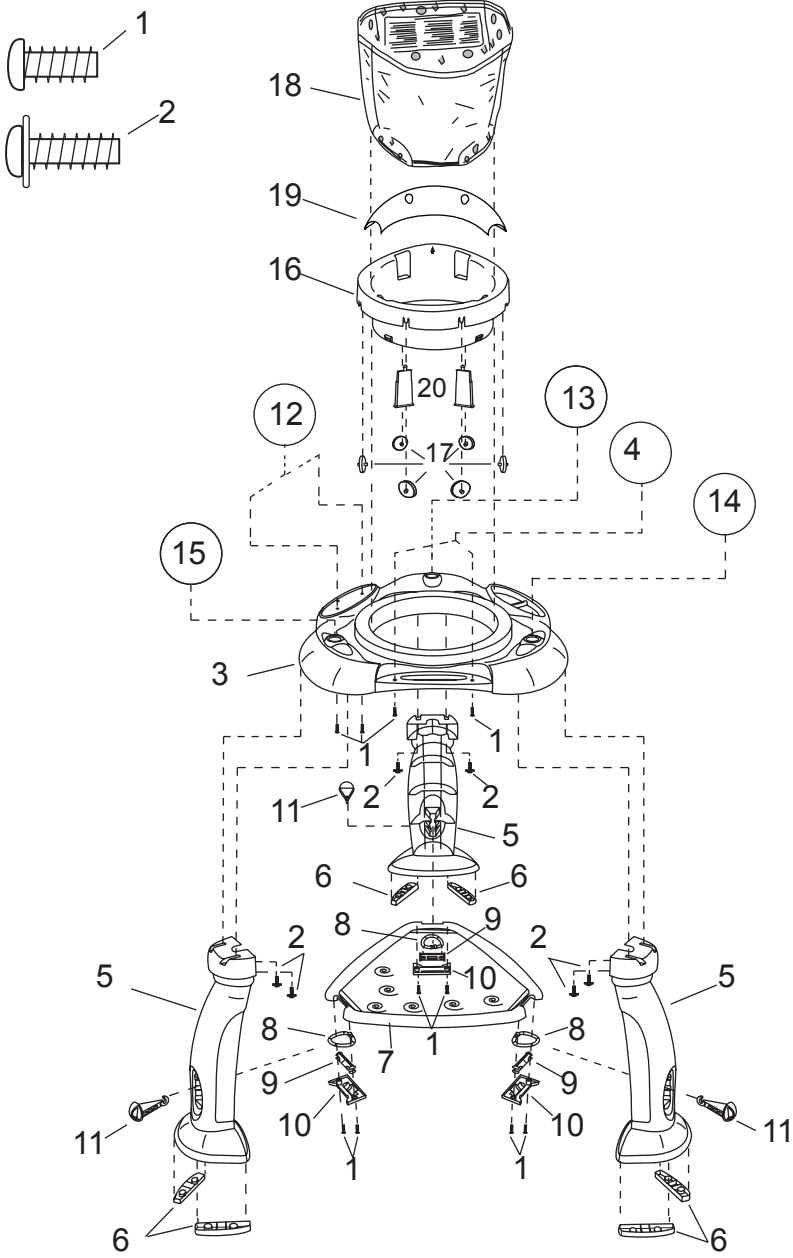

1

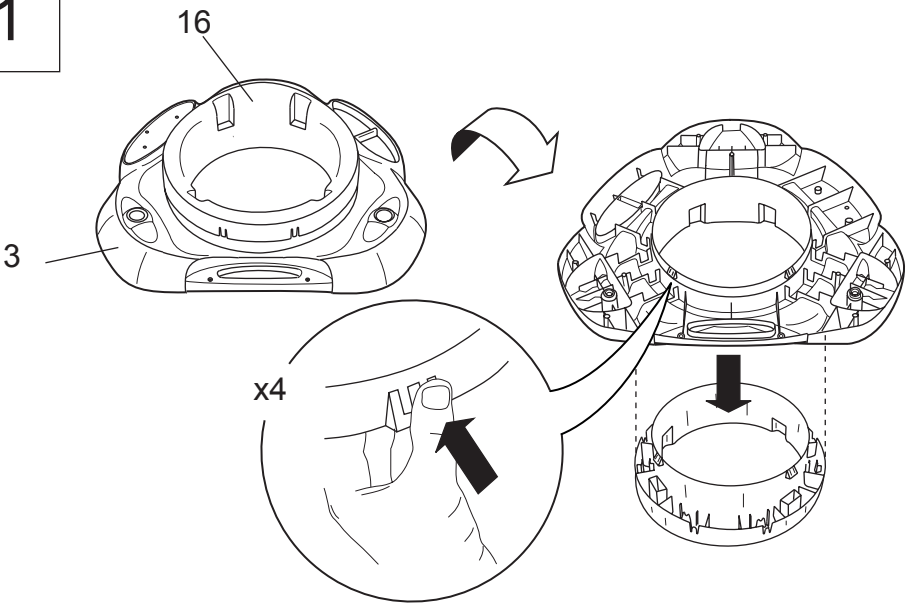

2

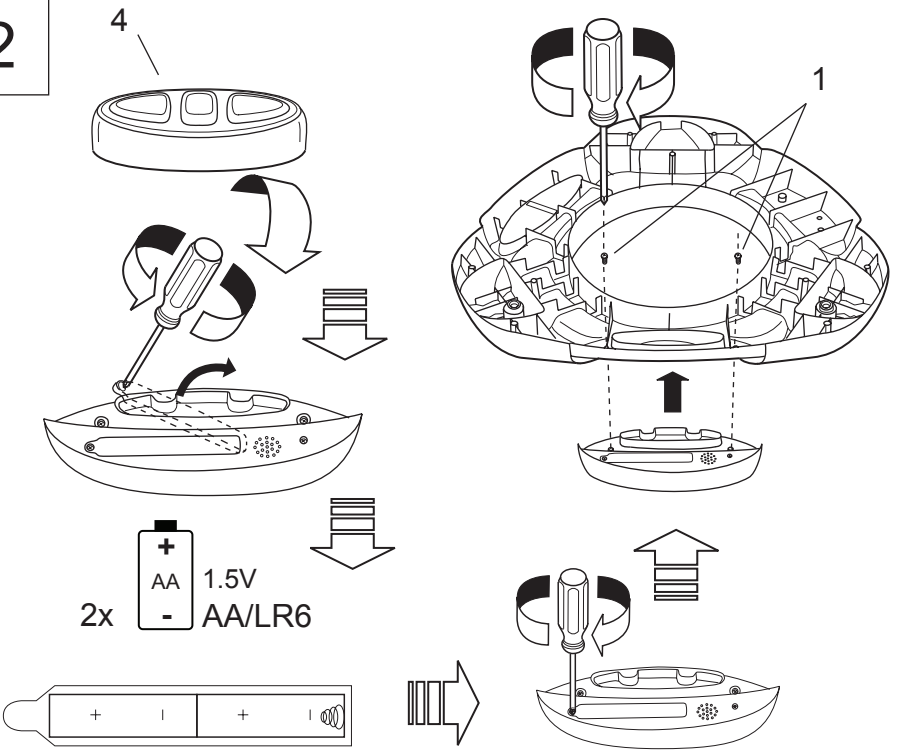

3

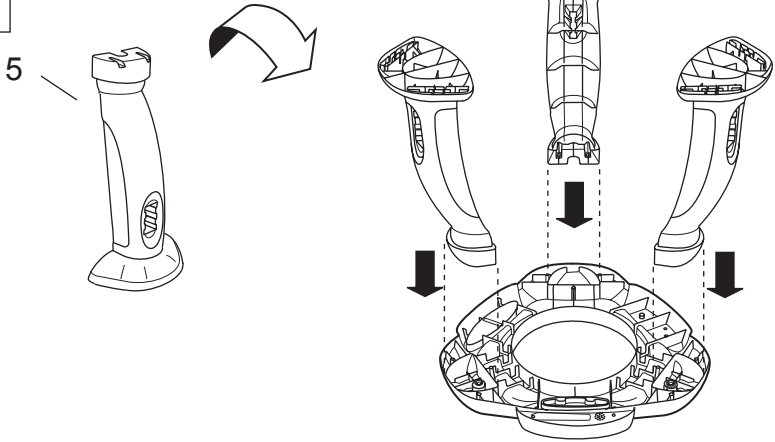

4

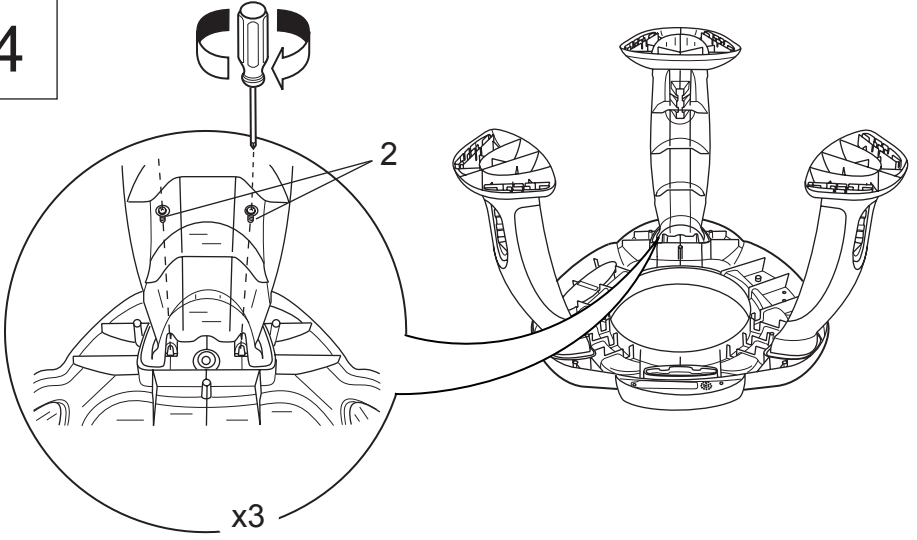

5

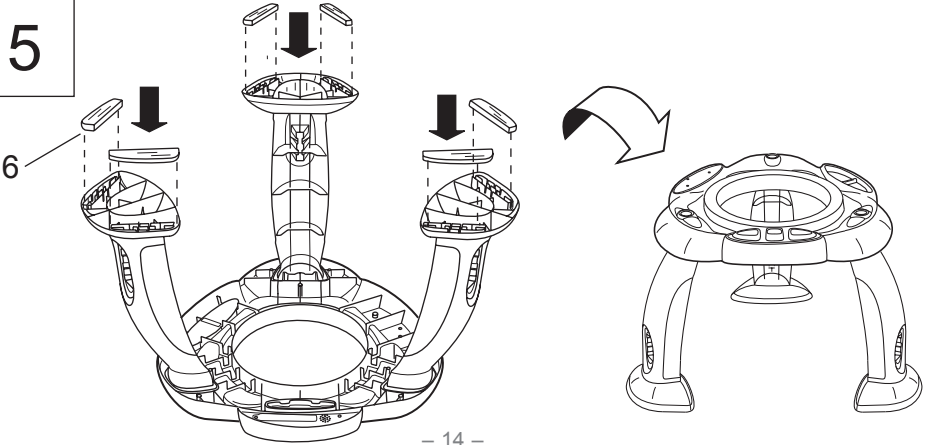

6

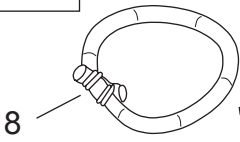

x3

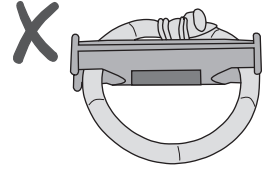
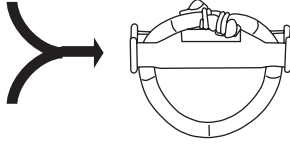
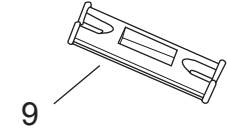
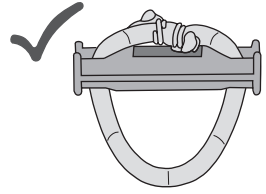

7

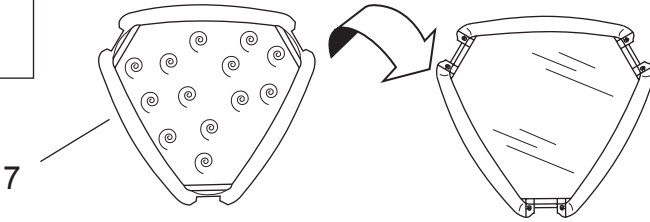

7

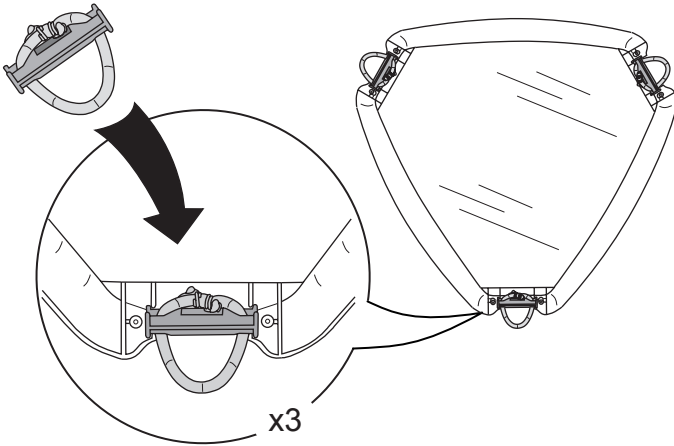

8

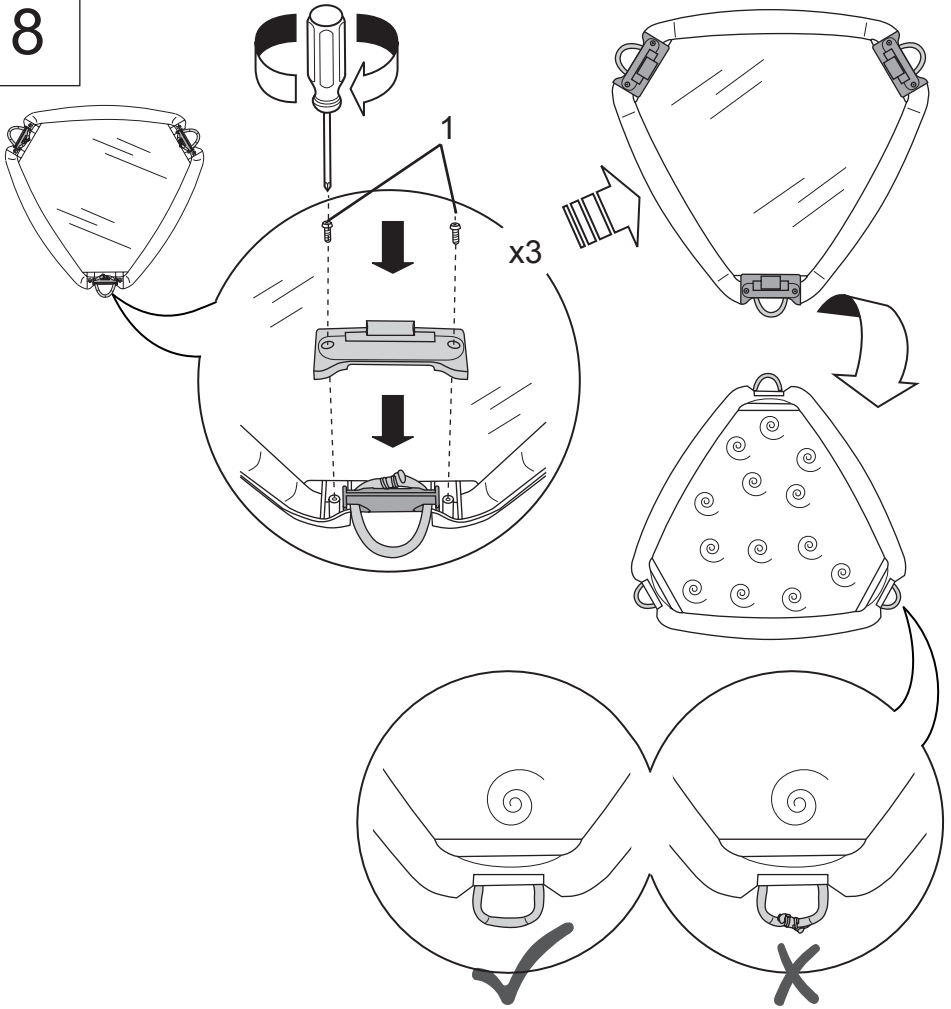

9

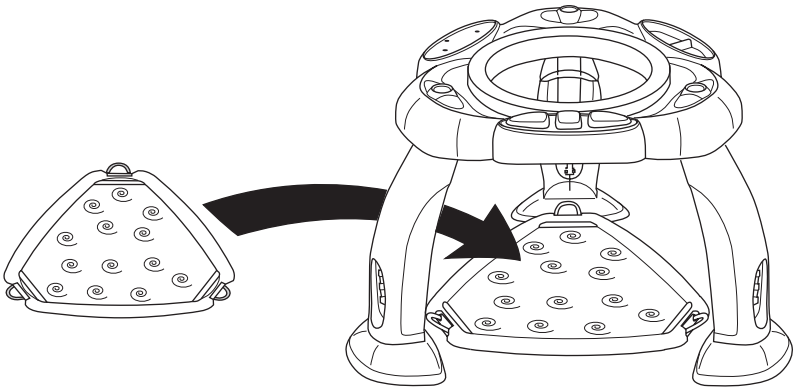



10

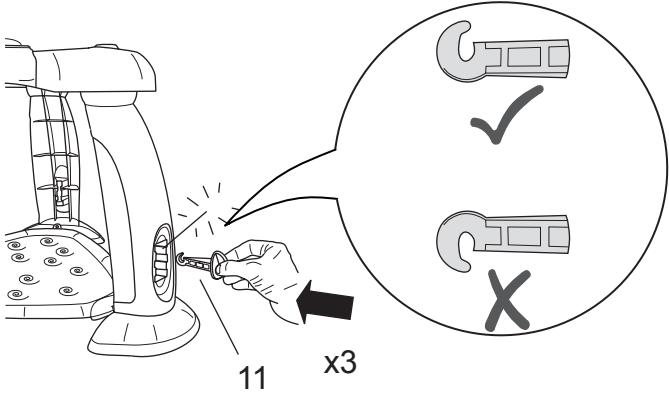

11

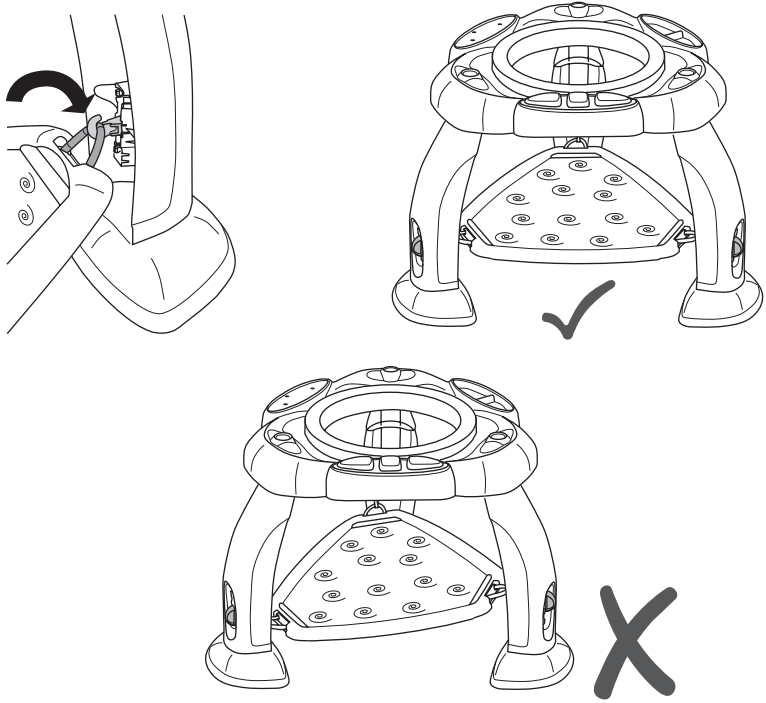

12

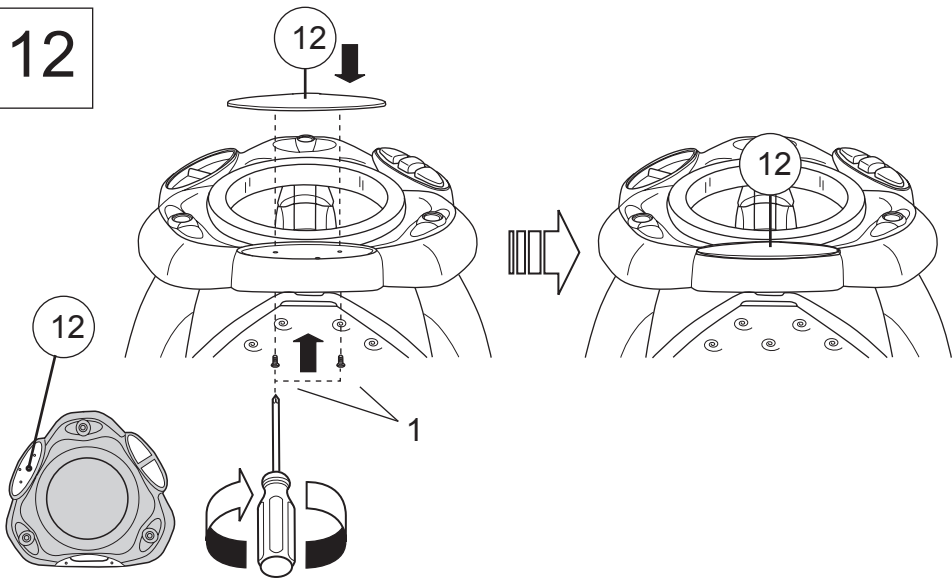

13

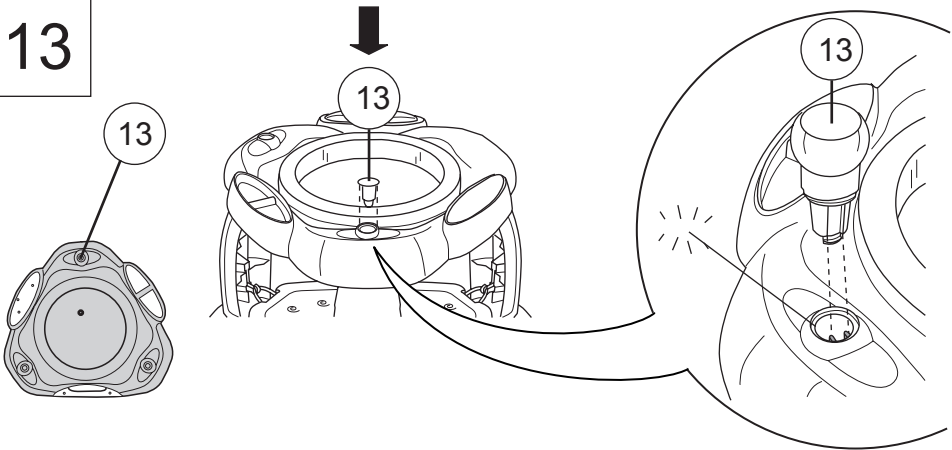

14

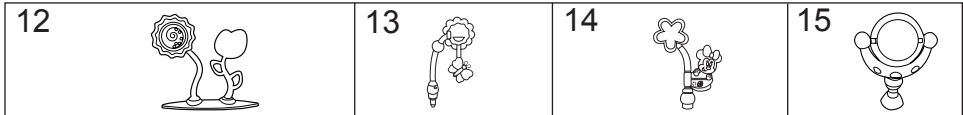
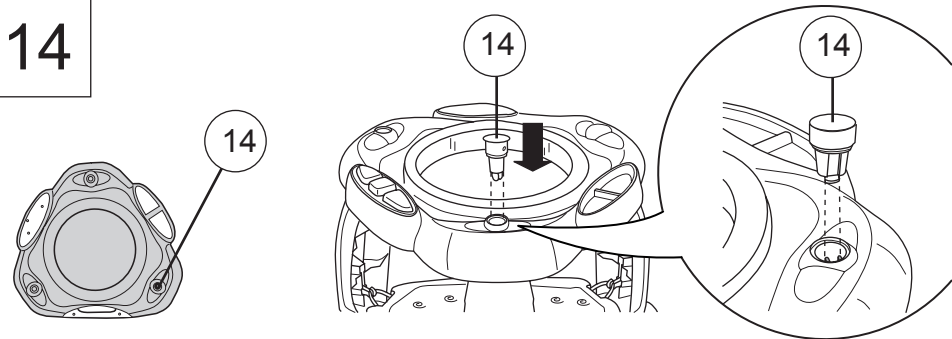

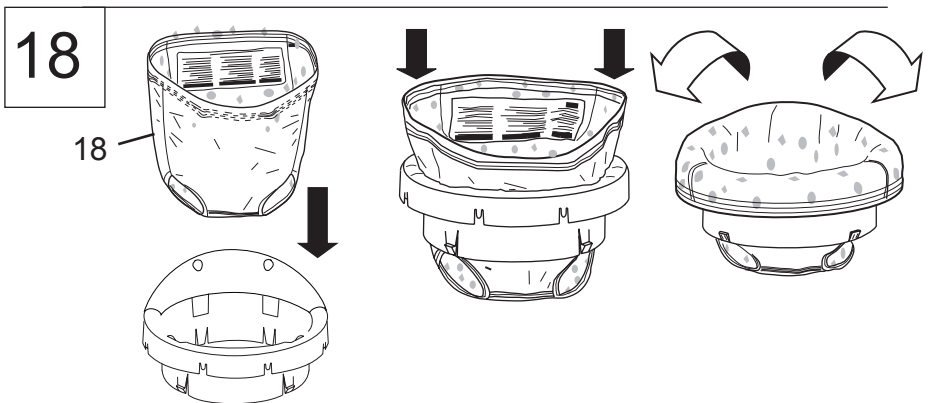
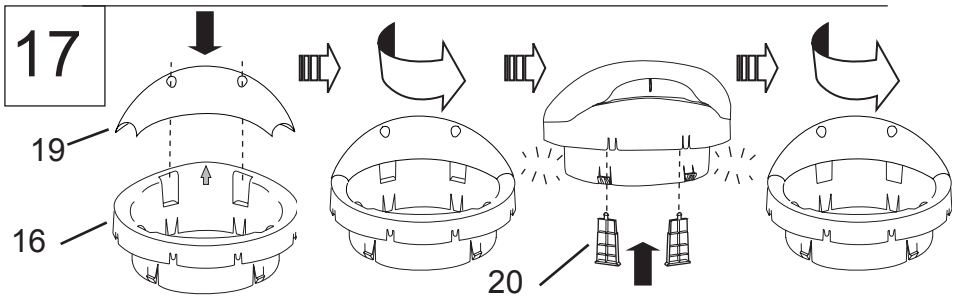
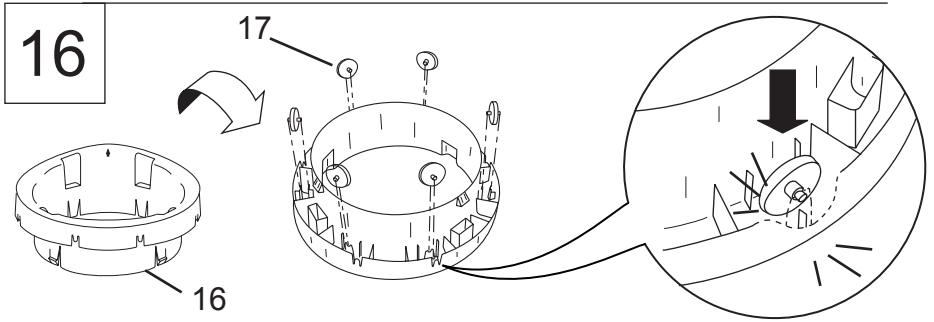
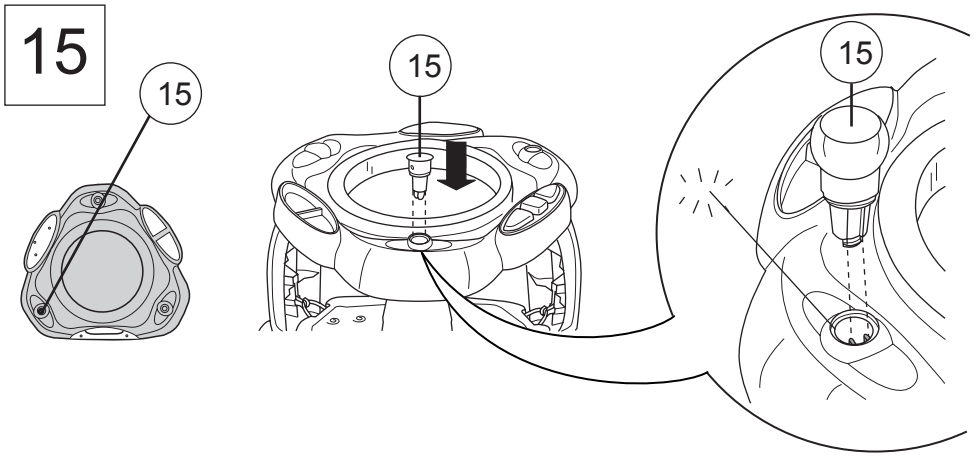

19

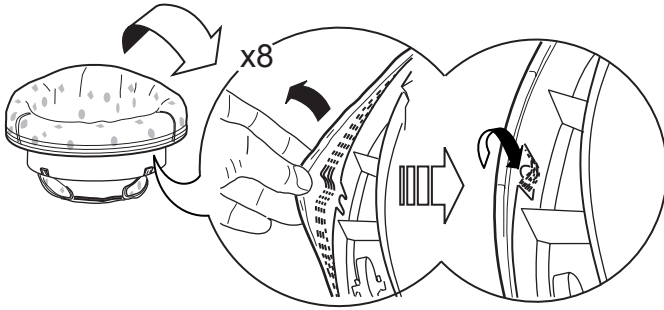

20

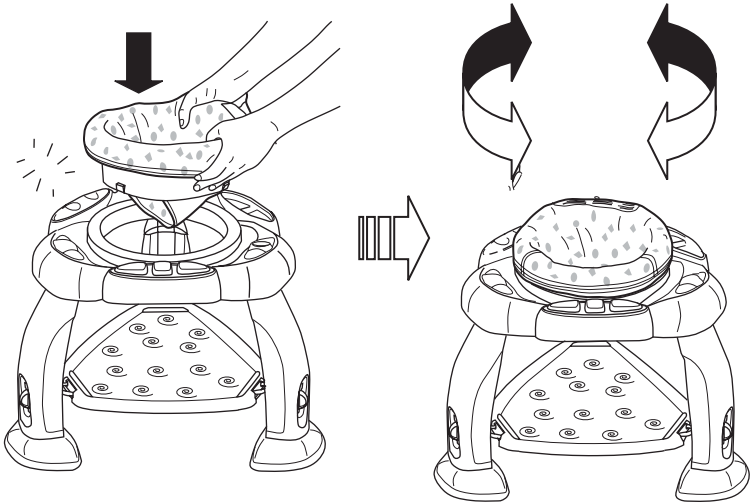

# Operating Instructions • Instrucciones de funcionamiento • Mode d'emploi • Bedienungsanleitung • Instruções de funcionamento • Инструкции по эксплуатации

Adjusting the Seat Height • Ajuste de la altura del asiento  
Ajustez la hauteur du siège • Einstellen der Sitzhöhe • Ajuste da altura do assento • Регулировка высоты сиденья

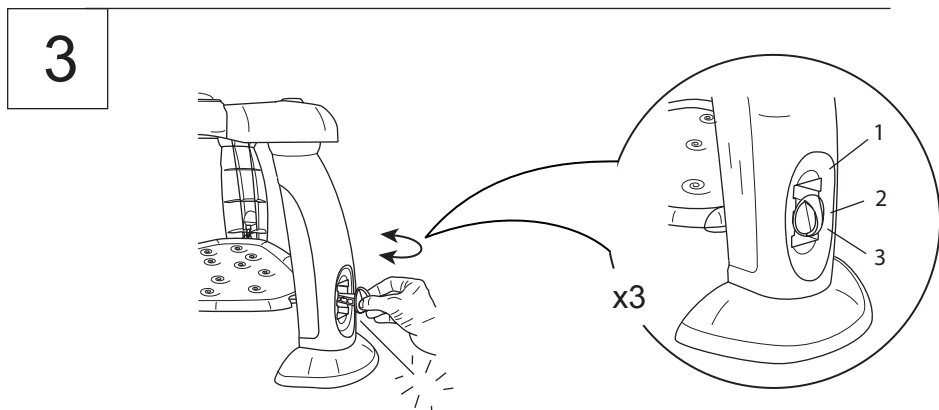
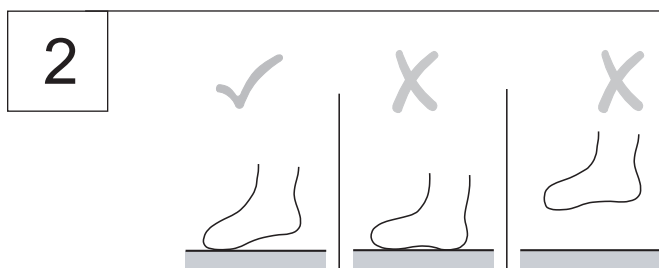
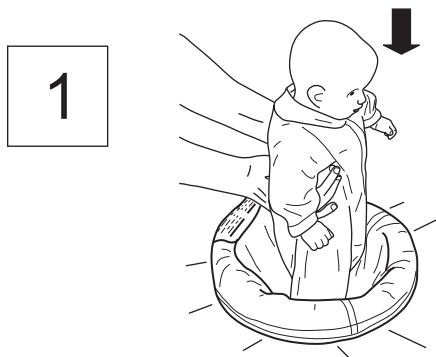

# Piano Operation • Funcionamiento del piano Fonctionnement du piano • Betrieb des Klaviers • Operação do piano • Эксплуатация пианино

**EN** To turn ON the piano, reach under the play surface as shown below to access the ON/OFF switch. Press any of the three keys to hear a song. The piano will play one of several children's melodies with each press of a key. The lighted keys flash in rhythm with the music.

**ES** Para ENCENDER el piano, busque el interruptor ON/OFF (Encendido/Apagado) debajo de la superficie de juego, como se muestra a continuación. Presione cualquiera de las tres teclas para escuchar una canción. El piano tocará una de varias melodías infantiles cada vez que se presione una tecla. Las teclas se encienden y apagan al ritmo de la música.

**FR** Pour mettre le piano en marche, allez sous la surface de jeu tel qu'illustré plus bas pour accéder à l'interrupteur marche/arrêt. Appuyez sur l'une des trois touches pour entendre une chanson. Le piano jouera l'une des mélodies d'enfants à chaque fois qu'on enfonce la touche. Les touches lumineuses clignotent en suivant le rythme de la musique.

**DE** Der AN/AUS-Schalter zum Anschalten des Klaviers befindet sich, wie unten abgebildet, unterhalb der Spielplatte AN/AUS-Schalter. Drücken Sie eine der drei Tasten, um eine Melodie zu hören. Das Klavier spielt jedes Mal, wenn eine Taste gedrückt wird, eines von mehreren Kinderliedern. Die beleuchteten Tasten blinken im Rhythmus der Musik.

**PT** Para ligar o piano (ON), procure na superfície abaixo da teclas o acesso ao botão ON/OFF (lig/deslig) conforme demonstrado abaixo. Aperte uma das três teclas para ouvir uma música. O piano vai tocar uma das várias canções infantis ao se apertar qualquer das teclas. As teclas iluminadas vão piscar no ritmo da música.

**RU** Чтобы ВКЛЮЧИТЬ пианино, найдите переключатель ВКЛ./ВЫКЛ. под игровой поверхностью, как показано ниже. Нажмите на любую из трех кнопок, чтобы проиграть песню. Пианино проигрывает одну из нескольких детских мелодий с каждым нажатием на кнопку. Загоревшаяся кнопка будет мигать под ритм музыки.

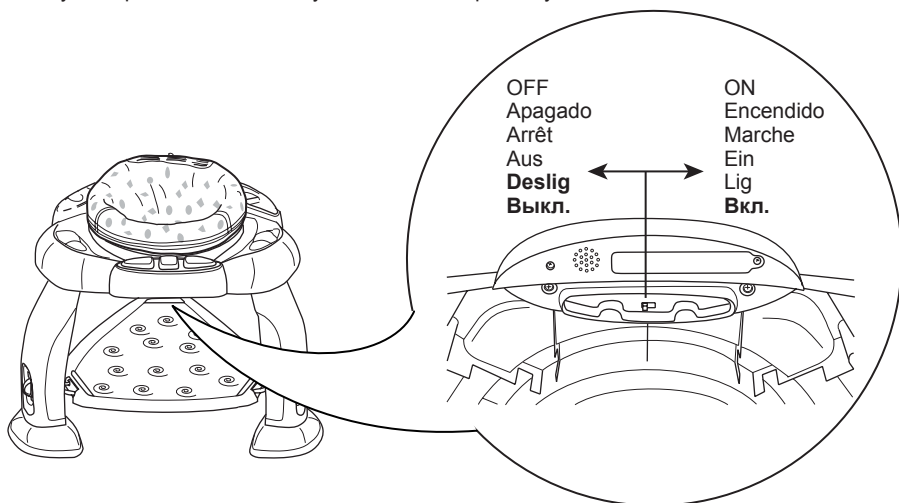

# Care and Cleaning • Cuidado y limpieza • Entretien et nettoyage • Pflege und Reinigung • Cuidados e limpeza • Уход и очистка

**EN** **Fabric Seat** – First, you must remove the seat carrier...

To wash the fabric seat... Machine wash the fabric seat in cold water. Use a gentle wash cycle with no bleach. Tumble dry, using low heat.

To reinstall the fabric seat and seat carrier, reverse the steps above or refer to the Assembly Instructions, page 19.

**Plastic Parts** – Wipe clean with damp cloth and mild soap. Air dry. Do not immerse in water.

**ES** **Asiento de tela** – Primero debe retirar el soporte del asiento...

Para lavar el asiento de tela... Lave el asiento de tela en una lavadora con agua fría. Use un ciclo de lavado suave. No use cloro. Séquelo en una secadora a baja temperatura.

Para reinstalar el asiento de tela y el soporte del asiento, invierta los pasos anteriores o consulte las Instrucciones de Ensamblaje, página 19.

**Partes de plástico** – Limpie con un paño húmedo y jabón suave. Deje secar al aire. No sumerja en agua.

**FR** **Siège de tissu** – D'abord, vous devez retirer le porte-siège...

Pour laver le siège de tissu... Lavez le siège à la machine à l'eau froide. Choisissez le cycle délicat, sans agent de blanchiment. Séchez en machine, à basse température.

Pour replacer le siège et le porte-siège, inversez les étapes précédentes ou reportez-vous aux instructions d'assemblage, page 19.

**Pièces de plastique** – Essuyer à l'aide d'un chiffon imbibé d'eau et d'un détergent doux. Séchage à l'air libre. Ne pas plonger dans l'eau.

**DE** **Stoffsitz** – Zuerst muss die Sitzhalterung abgenommen werden...

Zum Waschen des Stoffsitzes... Stoffsitz in kaltem Wasser in der Waschmaschine waschen. Schonwaschgang einstellen, kein Bleichmittel verwenden. Bei niedriger Temperatur trocknen. Zum erneuten Einsetzen des Stoffsitzes und der Sitzhalterung, die oben genannten Schritte zurückverfolgen oder die Seite 19 der Anleitung zum Zusammenbau befolgen.

**Plastikteile** – Mit einem feuchten Tuch und milder Seife abwischen. An der Luft trocknen lassen. Nicht in Wasser eintauchen.

**PT** **Assento em tecido** – O porta-assento deve ser removido previamente...

Para lavar o assento em tecido... Lave o assento em tecido na máquina com água fria. Use ciclo de lavagem delicada sem alvejante. Seque na secadora de roupas, com aquecimento baixo.

Para reinstalar o assento de tecido e o porta-assento, execute os passos acima em ordem inversa ou consulte instruções de montagem na página 19.

**Partes plásticas** – Limpe com um pano úmido e sabão neutro. Seque ao ar livre. Não mergulhe os itens na água.

**RU** **Сиденье из ткани** – во-первых, снимите гнездо для сиденья...

Чтобы постирать тканевое сиденье... Стирать тканевое сиденье в стиральной машине в холодной воде. Стирать в режиме деликатной стирки без отбеливателя. Сушить в сушилке при низкой температуре.

Чтобы повторно установить тканевое сиденье и гнездо для сиденья, выполните шаги, перечисленные выше, в обратном порядке или см инструкции по сборке, стр. 19.

**Пластмассовые детали** – протирать влажной тряпкой с мягким мыльным раствором. Сушить на воздухе. Не погружать в воду.

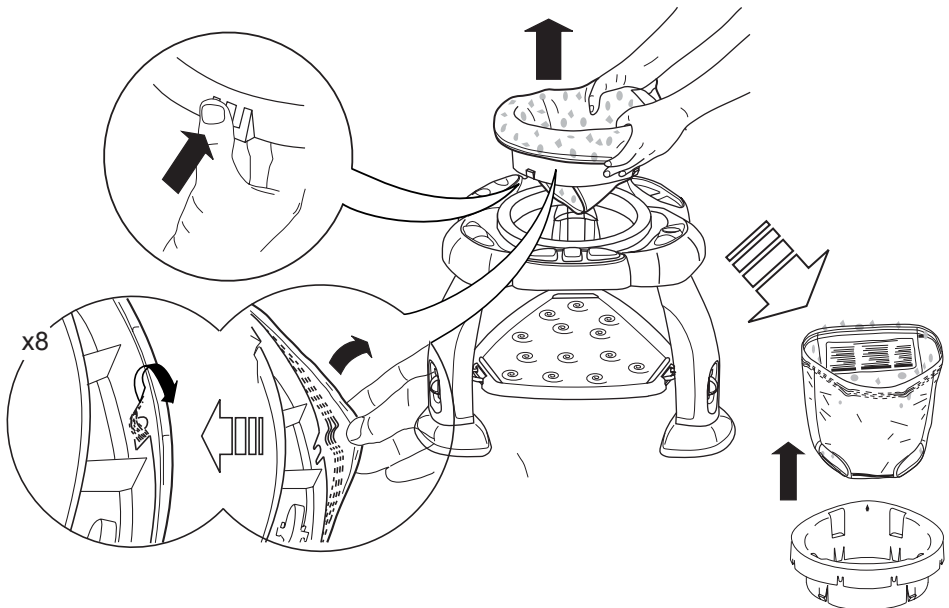





# FCC Statement

This device complies with Part 15 of the FCC rules. Operation is subject to the following two conditions:

- 1 this device may not cause harmful interference, and
- 2 this device must accept any interference received, including interference that may cause undesired operation.

 **WARNING:** Changes or modifications to this unit not expressly approved by the party responsible for compliance could void the user's authority to operate the equipment.

 **NOTE:** This equipment has been tested and found to comply with the limits for a Class B digital device, pursuant to Part 15 of the FCC Rules. These limits are designed to provide reasonable protection against harmful interference in a residential installation. This equipment generates, uses and can radiate radio frequency energy and, if not installed and used in accordance with the instructions, may cause harmful interference to radio communications.

However, there is no guarantee that interference will not occur in a particular installation. If this equipment does cause harmful interference to radio or television reception, which can be determined by turning the equipment off and on, the user is encouraged to try to correct the interference by one or more of the following measures:

- Reorient or relocate the receiving antenna.
- Increase the separation between the equipment and receiver.
- Connect the equipment into an outlet on a circuit different from that to which the receiver is connected.
- Consult the dealer or an experienced radio/TV technician for help.

---

## Canada ICES-003 Statement • Déclaration NMB-003 Canada

**EN** This Class B digital apparatus complies with Industry Canada Standard ICES-003. Operation is subject to the following two conditions:

1. this device may not cause harmful interference, and
2. this device must accept any interference received, including interference that may cause undesired operation.

**FR** Ce dispositif numérique de classe B respecte la norme NMB-003 d'Industrie Canada. L'utilisation est sujette aux deux conditions suivantes :

1. ce dispositif ne peut causer d'interférences nuisibles, et
2. ce dispositif doit accepter toute interférence reçue, y compris les interférences pouvant causer un fonctionnement indésirable.







The award-winning entertainer design by Bright Starts™  
delivers fun and laughter as your baby grows.

El diseño entretenido galardonado de Bright Starts™  
genera diversión y risas a medida que el bebé crece.

Le concept d'amusement primé de Bright Starts™  
permet la croissance de bébé dans la joie et les rires.

Mit dem preisgekrönten Unterhaltungsdesign von Bright Starts™  
wächst Ihr Baby mit Spaß und Lachen auf.

O premiado modelo de entretenimento da Bright Starts™  
proporciona diversão e alegria durante o crescimento de seu bebê.

Удостоенный наград, искусный дизайн Bright Starts™  
доставляет веселье и смех, пока ваш ребенок растёт.



Twirl and bounce with Minnie Mouse!™  
Premier Bounce & Bloom™  
#60137



[facebook.com/brightstarts](https://www.facebook.com/brightstarts)

Products sold separately and subject to  
availability. Patents pending

[brightstarts.com](http://brightstarts.com)



Discover the magic on [DisneyBaby.com](http://DisneyBaby.com)  
©Disney

MANUFACTURED FOR



**Kids II, Inc.** • Atlanta, GA 30305 USA • [www.kidsii.com](http://www.kidsii.com)

**Kids II Canada Co.**

Toronto, Ontario M2J 5C2 Canada

**Kids II Australia Pty Ltd.**

Castle Hill, NSW, 2154 Australia

**Kids II US Mexico S.A. de C.V.**

Av. Vasco de Quiroga No. 3900 – 905 A

Col. Lomas de Santa Fe

Cuajimalpa, México D.F. • C.P. 05300

**Kids II UK Ltd.**

725 Capability Green, Luton, Bedfordshire LU1 3LU UK

**Kids II Japan K.K.**

Shinjuku-ku, Tokyo, Japan, 163-0529

**Consumer Service • Servicios al consumidor  
Service consommateurs • Kundendienst •  
Atendimento ao cliente • Отдел обслуживания  
потребителей**

[www.kidsii.com/customerservice](http://www.kidsii.com/customerservice)

**US/Canada** 1-800-230-8190

**Australia** (02) 9894 1855

**Mexico** (55) 5292-8488

**UK** +44 (0) 1582 816 080

**JAPAN** (03) 5322-6081



© 2013 Kids II, Inc. • Printed in China  
60137\_6ES\_IS\_120312