



ENGLISH • ESPAÑOL • FRANÇAIS

#60099-NU

— by Bright Starts™ —



ingenuitybaby.com

Chair Top High Chair
Silla Alta De Refuerzo Para Niños
Chaise Haute À Installer Sur Une Chaise

Read all instructions BEFORE assembly and USE of product.
IMPORTANT! KEEP INSTRUCTIONS FOR FUTURE USE.

Lea todas las instrucciones ANTES de armar y USAR el producto.
IMPORTANTE! GUARDE LAS INSTRUCCIONES PARA CONSULTARLAS
EN EL FUTURO.

Lire toutes les instructions AVANT d'assembler et d'UTILISER ce produit.
IMPORTANT ! CONSERVER LES INSTRUCTIONS POUR UNE UTILISATION FUTURE.

IMPORTANT SAFETY INSTRUCTIONS

WARNING

TO PREVENT SERIOUS INJURY OR DEATH FROM SLIDING OUT, FALLS, OR TIPPING OVER:

- Use the product only if the child meets ALL of the following conditions:
 - Can sit up by himself or herself (approximately six months of age)
 - Weighs less than 50 lbs. (22.6 kg)
- DO NOT leave the child unattended. ALWAYS keep child in view while child is using the product.
- Never allow the child to push away from table.
- ALWAYS follow the manufacturer's instructions.
- To avoid burns, keep the child away from hot liquids, ranges, radiators, space heaters, fireplaces, and any other hot surfaces.
- To avoid strangulation, never place near a window with cords for blinds or drapes.
- To avoid injuries caused by falls or by access to dangerous items, position product away from solid structures, benches, furniture, walls, and electrical cords.
- Do not use this product if it is damaged, broken, torn, or has missing parts.
- Do not use this product unless all components are correctly fitted and adjusted.
- The harness must always be used and correctly fitted until the child is able to get in and out of the booster seat without help (about 2 ½ years old). The tray is not designed to hold the child in the chair.
- Do not use this product in motor vehicles.
- Always secure the booster seat to the chair using the bottom and back attachment straps. Always check security of fit to adult chair before each use. Never use on a seat that does not have a seat back.

IMPORTANT

- Care should be taken in unpacking and assembly.
- Examine product frequently for damaged, missing, or loose parts.
- Do not use replacement parts other than those approved by Kids II.

INSTRUCCIONES IMPORTANTES DE SEGURIDAD

ADVERTENCIA

PARA EVITAR LESIONES GRAVES O LA MUERTE DEBIDO A DESLIZAMIENTOS, CAÍDAS O INCLINACIONES:

- Use el producto sólo si el niño cumple con TODAS las siguientes condiciones:
 - Se puede sentar por sus propios medios (aproximadamente a los seis meses de edad)
 - Pesa menos de 50 lbs. (22.6 kg)
- NO deje al niño sin supervisión. SIEMPRE mantenga al niño a la vista mientras se encuentre en el producto.
- Nunca permita que el niño empuje este producto de la mesa.
- SIEMPRE siga las instrucciones del fabricante.
- Para evitar quemaduras, mantenga al niño alejado de líquidos calientes, cocinas, radiadores, calentadores, hogares y cualquier otra superficie caliente.
- Para evitar el estrangulamiento, nunca coloque el producto cerca de una ventana con cordones de cortinas o persianas.
- Para evitar lesiones provocadas por caídas y por tener acceso a artículos peligrosos, coloque el producto lejos de estructuras sólidas, bancos, muebles, paredes y cables eléctricos.
- No use este producto si está dañada, rota, rasgada o si le faltan piezas.
- No use este producto a menos que todos los componentes estén correctamente colocados y ajustados.
- Se debe usar siempre el arnés colocado correctamente hasta que el niño pueda entrar y salir del asiento elevador sin ayuda (alrededor de los 2 ½ años de edad). La bandeja no ha sido diseñada para sostener al niño en la silla.
- No use este producto en vehículos de motor.
- Siempre asegure el asiento elevador a la silla usando las correas de fijación inferior y posterior. Siempre controle que esté bien instalado en la silla para adultos antes de utilizarlo. Nunca lo use en sillas que no tienen respaldo.

IMPORTANTE

- Se debe tener cuidado al desempacar y armar el producto.
- Examine el producto con frecuencia en busca de partes dañadas, extraviadas o sueltas.
- No use repuestos que no sean los aprobados por Kids II.

CONSIGNES DE SECURITE IMPORTANTES

AVERTISSEMENT

POUR ÉVITER DES BLESSURES GRAVES OU LA MORT DUS AU GLISSEMENT, AUX CHUTES OU AU BASCULEMENT :

- Utilisez le produit uniquement si l'enfant remplit TOUTES les conditions suivantes:
 - Il peut s'asseoir seul (à environ six mois)
 - Il pèse moins de 22,6 kg
- NE laissez PAS l'enfant sans surveillance. NE quittez JAMAIS l'enfant des yeux pendant qu'il se trouve dans le produit.
- Ne jamais permettre à l'enfant de s'éloigner de la table en poussant.
- Suivez TOUJOURS les instructions du fabricant.
- Pour éviter les brûlures, maintenez l'enfant à distance des liquides chauds, cuisinières, radiateurs, poêles, cheminées et de toute autre surface chaude.
- Pour éviter l'étranglement, ne le placez jamais près d'une fenêtre dotée de cordons de stores ou de rideaux.
- Pour éviter les blessures causées par les chutes ou par l'accès à des objets dangereux, placez le produit loin des structures solides, des bancs, des meubles, des murs et des fils électriques.
- N'utilisez pas ce produit si une partie est cassée, abîmée, arrachée ou manquante.
- N'utilisez ce produit que si tous les composants sont correctement fixés et réglés.
- Le harnais doit toujours être utilisé et correctement ajusté jusqu'à ce que l'enfant soit capable d'entrer et de sortir du siège d'appoint sans aide (vers l'âge de 2 ans et demi environ). Le plateau n'est pas conçu pour maintenir l'enfant sur la chaise.
- N'utilisez pas ce produit dans un véhicule automobile.
- Sécurisez toujours le siège d'appoint à la chaise à l'aide des sangles d'attache avant et arrière. Vérifier toujours la sécurité de l'ajustement par rapport à la chaise ordinaire avant chaque utilisation. N'utilisez jamais sur un siège qui ne comporte pas de dossier.

IMPORTANT

- Prenez toutes précautions requises lors du déballage et du montage.
- Examinez régulièrement le produit afin de vous assurer qu'aucune pièce n'est endommagée, manquante ou mal fixée.
- N'utilisez pas de pièces de rechange autres que celles approuvées par Kids II.

Parts • Partes • Pièces

- Before assembling the product, ensure that all parts listed are included and in the correct quantities.
- Antes de armar el producto, asegúrese de tener todas las partes que se enumeran y las cantidades correctas.
- Avant de procéder au montage de ce produit, vérifiez que vous disposez de toutes les pièces indiquées, et en quantité nécessaire.

Parts List and Drawing • Lista de partes y dibujos • Liste des pièces et dessins



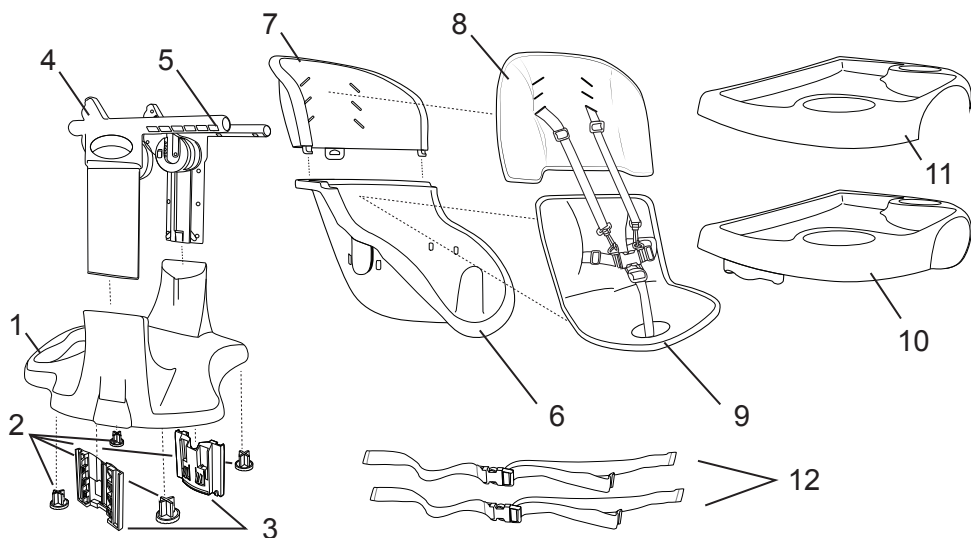

No. No. N°	Qty. Cant. Qté	Description	Descripción	Description
1	(1)	Base Frame	Armazón de la base	Cadre de la base
2	(4)	Feet	Pies	Pieds
3	(1)	Bracket Set	Juego de soportes	Jeu de support
4	(1)	Left Armrest Assembly	Ensamblaje del apoyabrazos izquierdo	Module de l'accoudoir gauche
5	(1)	Right Armrest Assembly	Ensamblaje del apoyabrazos derecho	Module de l'accoudoir droit
6	(1)	Seat	Asiento	Siège
7	(1)	Backrest	Respaldo	Dossier
8	(1)	Upper Fabric Seat Pad	Almohadilla de asiento superior de tela	Coussinet supérieur en tissu du siège
9	(1)	Lower Fabric Seat Pad and Harness	Almohadilla de asiento inferior de tela y arnés	Coussinet inférieur en tissu du siège et harnais
10	(1)	Tray	Bandeja	Plateau
11	(1)	Tray Insert	Inserto para bandeja	Patte d'insertion du plateau
12	(2)	Booster Chair Straps	Correas de silla elevada	Sangles de la chaise d'appoint



Chair Frame Assembly • Ensamblaje del armazón de la silla • Module du cadre de la chaise

Step 1 • Paso 1 • Étape 1

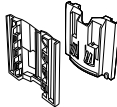
- EN** The 4 feet, 2 Booster chair straps, and bracket set should come pre-installed into the base frame. Check for proper pre-assembly of parts for the base assembly. Ensure that the bracket set and all 4 feet are present in the correct quantities and that they are fully pressed into the base. Confirm that the booster straps are secured to the base by pulling on the straps to verify they are securely anchored in the base.
- ES** Las 2 correas para sillas elevadoras con 4 pies, y el conjunto de soportes deberían venir previamente instalados en el armazón de la base. Verifique que el ensamblaje previo de las partes del ensamblaje de la base sea apropiado. Asegúrese de que el conjunto de soportes y los 4 pies estén presentes en las cantidades correctas y que estén bien presionados en la base. Confirme que las correas de elevación estén aseguradas a la base, jalando de las correas para verificar que estén ancladas de manera segura en la base.
- FR** Les 4 pieds, les 2 sangles de la chaise d'appoint et le jeu de support doivent être fournis pré-installés sur le cadre de la base. Vérifiez toutes les pièces de pré-assemblage du module de la base. Assurez-vous d'avoir le jeu de support et les 4 pieds au nombre requis et qu'ils reposent entièrement sur la base. Vérifiez la sécurité des sangles du siège d'appoint sur la base : tirez sur les sangles pour vous assurer qu'elles sont bien fixées à la base.

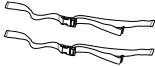
Image Imagen Image	Image Imagen Image	Qty. Cant. Qté	Description	Descripción	Description
		(4)	Feet	Pies	Pieds
		(1)	Bracket Set	Juego de soportes	Jeu de support
		(2)	Booster Chair Straps	Correas de silla elevada	Sangles de la chaise

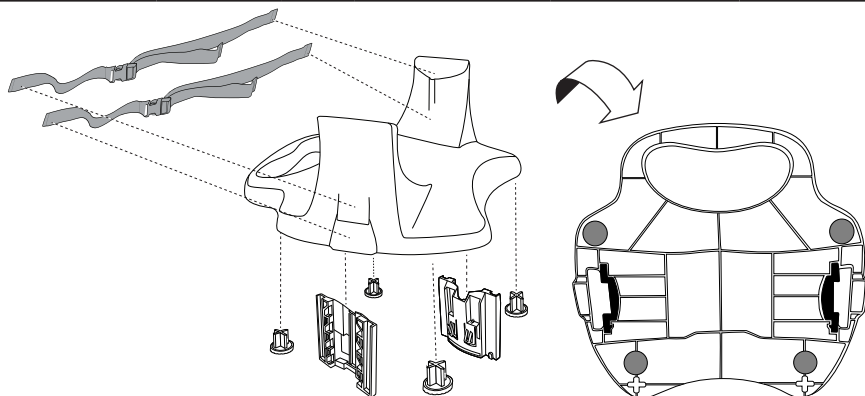

Step 2 • Paso 2 • Étape 2

EN Locate the base assembly.

- Ⓐ Align the left armrest and squeeze the trigger.
- Ⓑ Insert the left armrest into the left slot of the base assembly until an audible click is heard.

Repeat for the right side of the base assembly.

ES Ubique el ensamblaje de la base.

- Ⓐ Alinee el apoyabrazos izquierdo y apriete el gatillo.
- Ⓑ Inserte el apoyabrazos izquierdo en la ranura izquierda del ensamblaje de la base hasta que se escuche un clic.

Repita para el lado derecho del ensamblaje de la base.

FR Repérez le module de la base.

- Ⓐ Alignez l'accoudoir gauche et pressez la détente.
- Ⓑ Insérez l'accoudoir gauche dans la fente gauche du module de la base jusqu'à ce que vous entendiez un clic.

Procédez de la même manière pour le côté droit du module de la base.

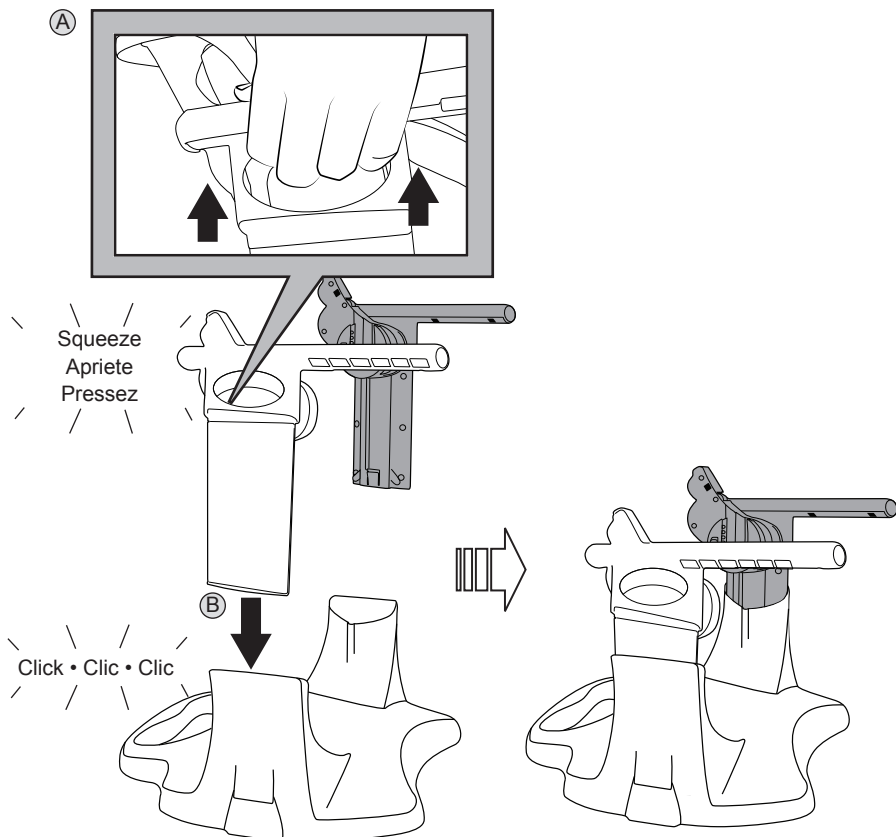

Step 3 • Paso 3 • Étape 3

EN Locate the seat with fabric seat pad already attached. Align the seat over the inside walls of the left and right armrest. Attach the seat to the left and right armrests by pressing the seat down on the frame until an audible click is heard at both the left and right armrests.

Note: If only one side will engage, check to make sure that both armrests are at the same height. If the seat is difficult to press into place, check that the recline is set to the farthest forward position at each armrest.

ES Ubique el asiento con la almohadilla del asiento de tela ya colocada. Alinee el asiento sobre las paredes internas de los apoyabrazos izquierdo y derecho. Ajuste el asiento a los apoyabrazos izquierdo y derecho, presionando el asiento hacia abajo sobre el armazón hasta que se escuche un clic tanto en el apoyabrazos izquierdo como en el derecho.

Nota: Si sólo se encastra un lado, verifique que ambos apoyabrazos estén a la misma altura. Si tiene dificultades para presionar el asiento en su lugar, verifique que la inclinación esté lo más hacia adelante posible en cada apoyabrazos.

FR Repérez le siège avec le coussinet en tissu déjà fixé. Alignez le siège sur les parois internes des accoudoirs gauche et droit. Fixez le siège sur les accoudoirs gauche et droit en le poussant vers le bas sur le cadre jusqu'à ce que vous entendiez un clic au niveau des deux accoudoirs.

Remarque : S'il n'y a qu'un seul côté qui s'engage, vérifiez que les deux accoudoirs se trouvent bien à la même hauteur. Si le siège vous semble difficile à insérer, vérifiez qu'il est incliné le plus loin possible vers l'avant au niveau de chaque accoudoir.

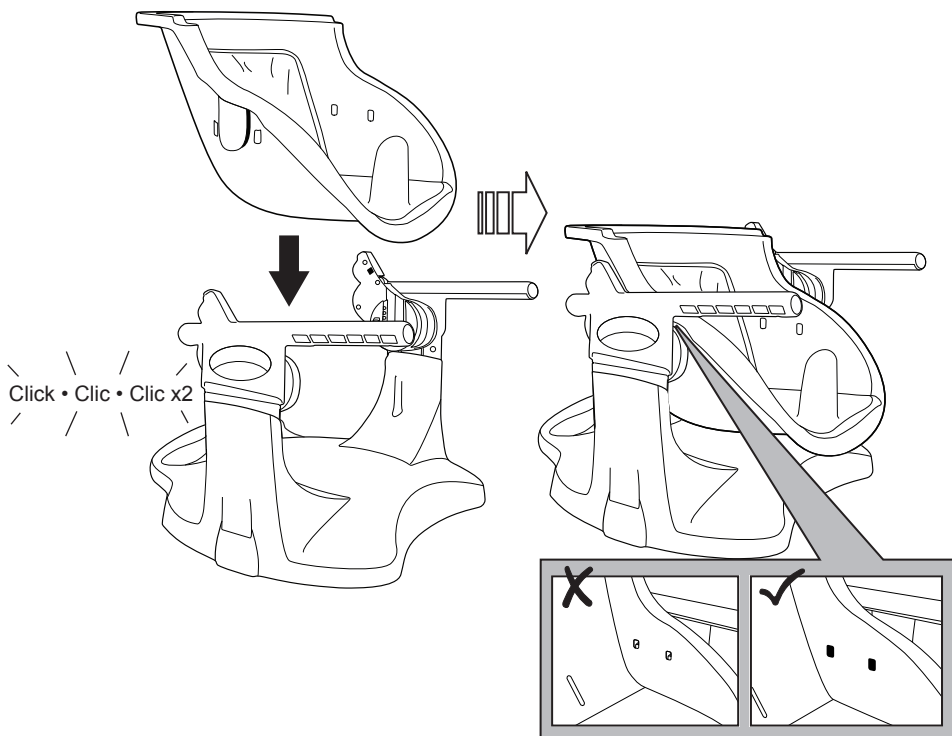

Step 4 • Paso 4 • Étape 4

EN Locate the backrest with fabric seat pad already attached. Align the backrest over the left and right sides of the seat.

- (A) Insert left and right hooks of the backrest within the matching holes of the seat.
- (B) Rotate the backrest backward until the clip on the backrest engages with the back of the seat and an audible click is heard.

ES Ubique el respaldo con la almohadilla del asiento de tela ya colocada. Alinee el respaldo sobre los lados izquierdo y derecho del asiento.

- (A) Inserte los ganchos izquierdo y derecho del respaldo dentro de los agujeros correspondientes del asiento.
- (B) Rote el respaldo hacia atrás hasta que el broche del respaldo se encastre con la parte trasera del asiento y se escuche un clic.

FR Repérez le dossier avec le coussinet en tissu déjà fixé. Alignez le dossier sur les côtés gauche et droit du siège.

- (A) Insérez les crochets gauche et droit du dossier à l'intérieur des trous correspondants sur le siège.
- (B) Faites pivoter le dossier vers l'arrière jusqu'à ce que l'attache sur le dossier s'engage au dos du siège et que vous entendiez un clic.

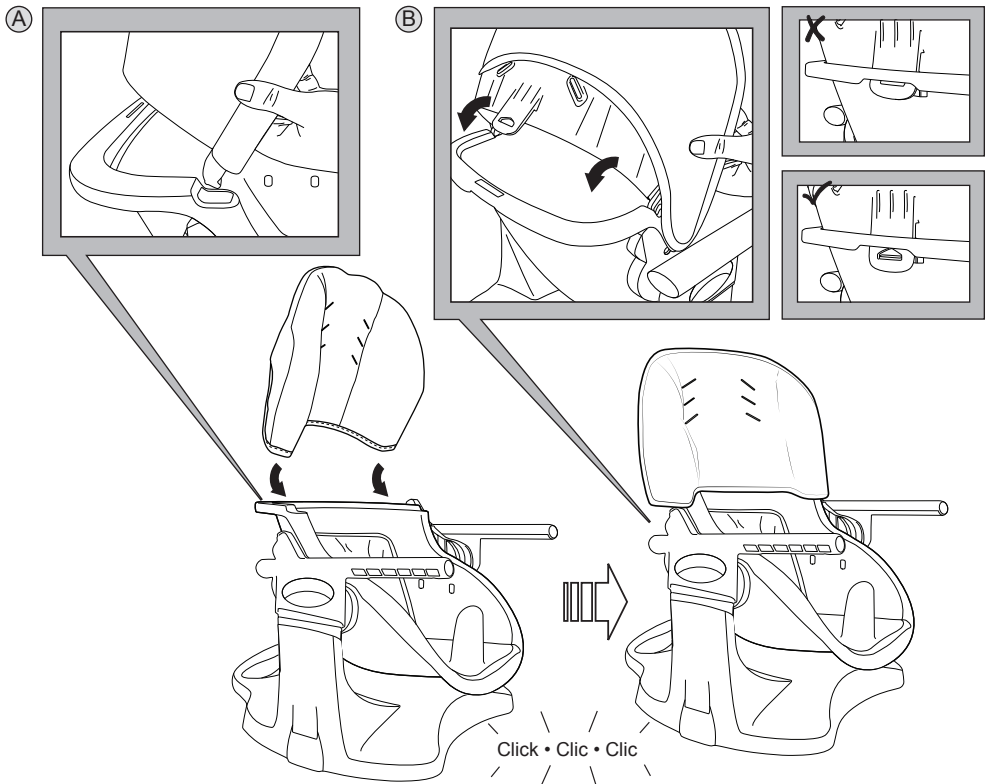

Attaching the booster seat to a chair • Sujetar el asiento elevado a una silla • Installation du siège d'appoint sur une chaise

Step 1 • Paso 1 • Étape 1

- EN** Place the booster seat onto a stable chair that has no defects and includes a rigid backrest.
- ES** Coloque el asiento elevado en una silla estable que no tenga defectos e incluya un respaldo rígido.
- FR** Positionnez le siège d'appoint sur une chaise stable, sans défaut et munie d'un dossier rigide.

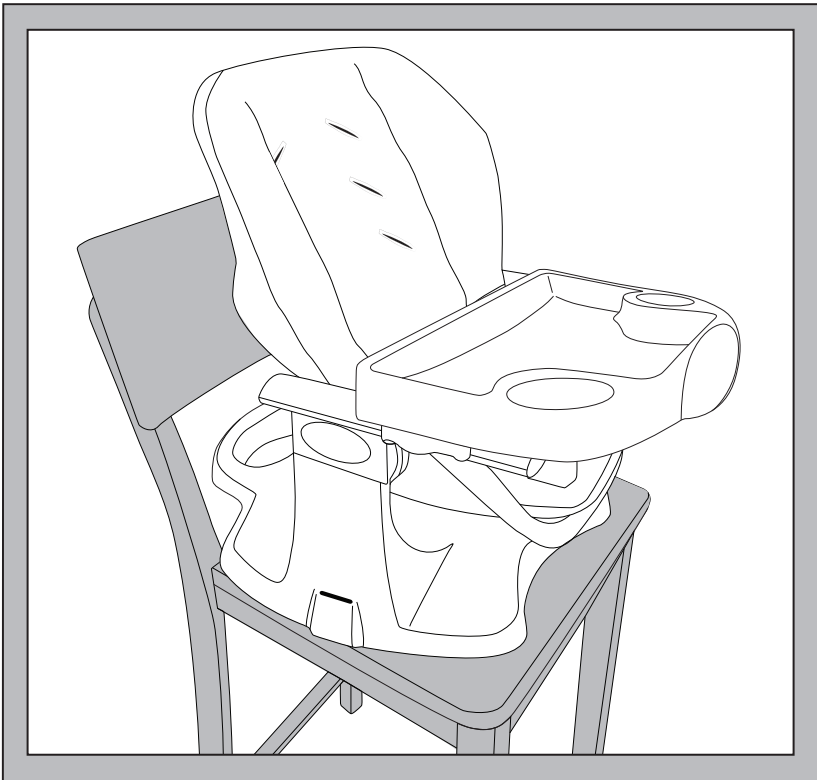

Step 2 • Paso 2 • Étape 2

- EN** Secure the booster to the base of the chair by passing the first pair of straps under the seat portion of the chair and connecting the buckles. Pull the loose end of the strap to tighten and secure the booster to the seat of the chair.
- ES** Asegure el asiento elevado a la base de la silla, pasando el primer par de correas por debajo de la parte del asiento de la silla y conectando las hebillas. Jale el extremo suelto de la correa para ajustar y asegurar el asiento elevado al asiento de la silla.
- FR** Sécurisez le siège d'appoint à la base de la chaise en faisant passer la première paire de sangles sous l'assise de la chaise et en connectant les boucles. Tirez sur l'extrémité lâche de la sangle pour resserrer et sécuriser le siège d'appoint sur la chaise.

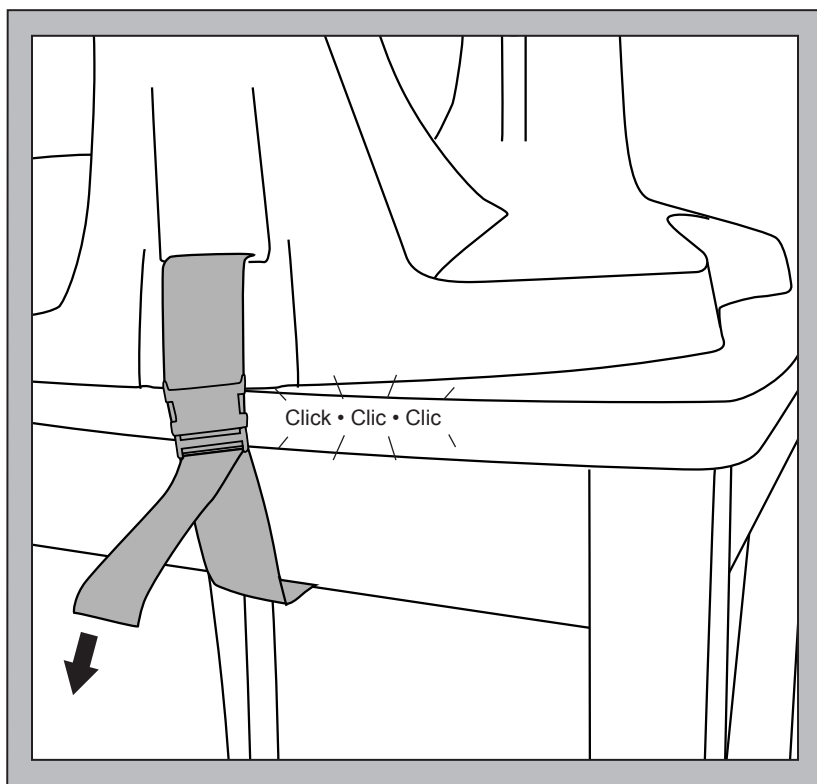

Step 3 • Paso 3 • Étape 3

EN Secure the booster to the backrest of the chair by passing the second pair of straps around the back of the chair and connecting the buckles. Pull the loose end of the strap to tighten and secure the booster to the back of the chair.

IMPORTANT: Before placing a child in the booster seat, check to see that the booster is properly secured to the chair and that the chair is stable for use with the child.

ES Asegure el asiento elevado en el respaldo de la silla, pasando el segundo par de correas alrededor de la parte trasera de la silla y conectando las hebillas. Jale el extremo suelto de la correa para ajustar y asegurar el asiento elevado a la parte trasera de la silla.

IMPORTANTE: Antes de colocar un niño en el asiento elevado, verifique para ver si el asiento elevado está asegurado apropiadamente a la silla y que la silla sea estable para utilizarla con el niño.

FR Sécurisez le siège d'appoint au dossier de la chaise en passant la deuxième paire de sangles autour du dossier de la chaise et en connectant les boucles. Tirez sur l'extrémité lâche de la sangle pour resserrer et sécuriser le siège d'appoint au dossier de la chaise.

IMPORTANT : Avant d'installer un enfant dans le siège d'appoint, vérifiez que celui-ci est bien fixé à la chaise et que la chaise est stable et adaptée pour et assoir l'enfant.

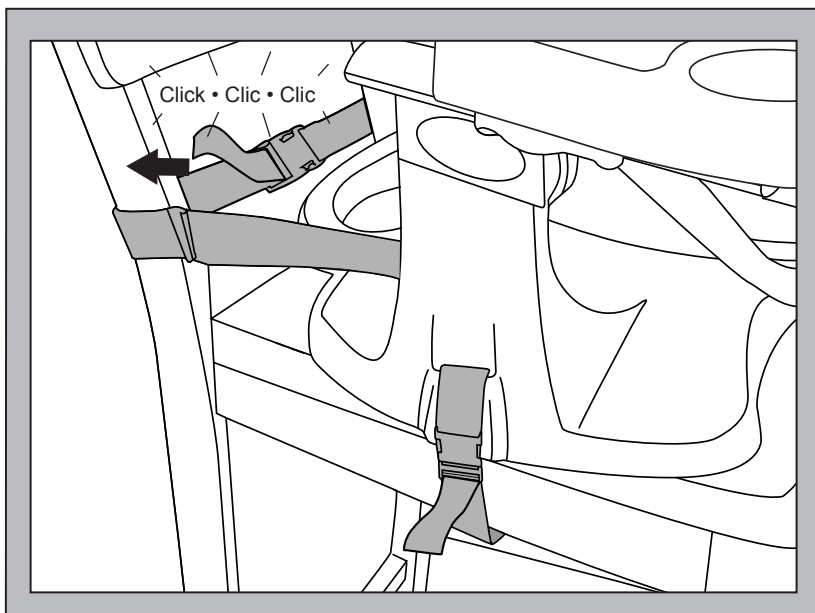

Using the Seat Restraint • Utilización del sujetador del asiento • Utilisation des sangles de sécurité du siège

EN The Chair Top High Chair has a 5-point seat restraint for child safety.

ES La silla alta de refuerzo para niños tiene una restricción de asiento de 5 puntos para brindar seguridad al niño.

FR La chaise haute pour dessus de chaise dispose d'un système de retenue à 5 points pour la sécurité de l'enfant.

Step 1 • Paso 1 • Étape 1

EN Check the underside of the booster seat to ensure that the ends on all 5 restraint straps are properly secured. The ends should be bent perpendicular to the strap. If any ends are not bent, bend them now. Pull each strap tight against the seating surface to check security.

ES Compruebe la parte inferior del asiento elevado para asegurarse de que los extremos de las 5 correas de restricción están protegidos adecuadamente. Los extremos deben doblarse perpendicularmente a la correa. Si los extremos no están doblados, dóblelos ahora. Tire de cada correa contra la superficie de sentarse para revisar la seguridad.

FR Vérifier que les extrémités des 5 sangles de retenue sont correctement sécurisées sous le siège d'appoint. Les extrémités doivent être pliées perpendiculairement à la sangle. Si l'une des extrémités n'est pas pliée, la plier immédiatement. Tirer chaque sangle serrée contre la surface d'assise pour vérifier la sécurité.

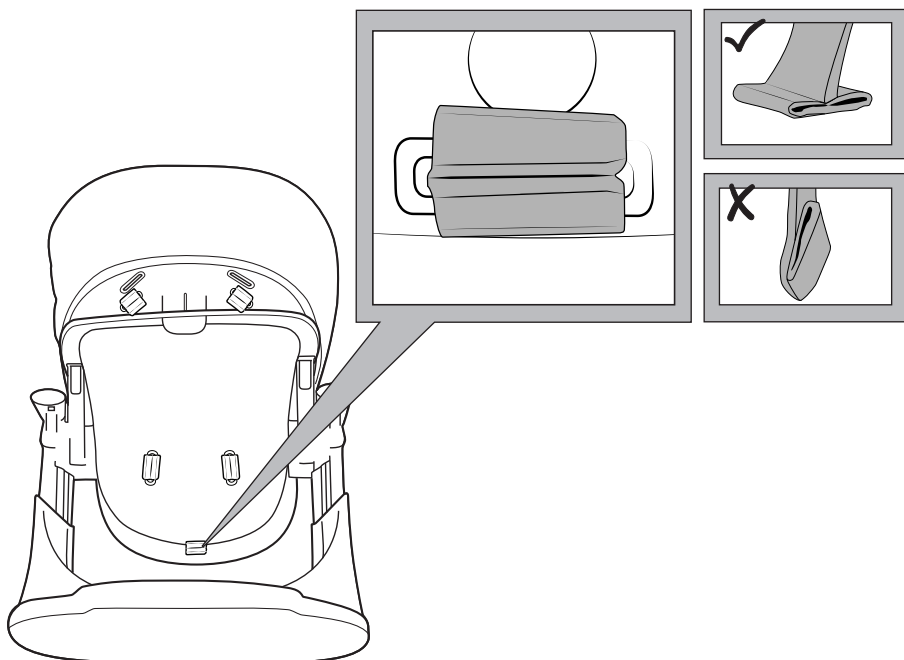

Step 2 • Paso 2 • Étape 2

EN Loosen the shoulder and waist straps prior to use so that they can be properly fit to the child's body.

To adjust the shoulder strap height to the size of your child:

- Place the child in the seat.
- Identify which shoulder strap slot is at or below the top of the child's shoulders.
- Push the right and left straps through the correct slots on each side of the backrest and fold the tab to hold the strap in place.
- Verify that the shoulder straps are not twisted on either the front or back of the seat pad.

ES Afloje las correas para los hombros y para la cintura antes de usar de modo tal que puedan adaptarse correctamente al cuerpo del niño.

Para ajustar la altura de la correa para los hombros al tamaño de su hijo:

- Coloque al niño en el asiento.
- Identifique qué ranura de la correa para hombros está a la altura de los hombros del niño o debajo de esta.
- Presione las correas derecha e izquierda en las ranuras correctas de cada lado del respaldo y pliegue la lengüeta para mantener la correa en su lugar.
- Verifique que las correas para los hombros no estén retorcidas en la parte delantera ni en la parte trasera de la almohadilla del asiento.

FR Desserrez la sangle épaule et la sangle taille avant l'utilisation afin qu'elles puissent être correctement adaptées au corps de l'enfant.

Pour régler la sangle épaule à la taille de votre enfant :

- Placez l'enfant sur le siège.
- Repérez l'encoche de la sangle épaule qui se trouve au niveau de la partie supérieure de ses épaules, ou juste en dessous.
- Insérez les sangles droite et gauche à travers les fentes prévues à cet effet de chaque côté du dossier et repliez l'onglet pour maintenir la sangle en place.
- Vérifiez que les sangles épaules ne sont pas entortillées sur la partie avant ou arrière du coussinet du siège.

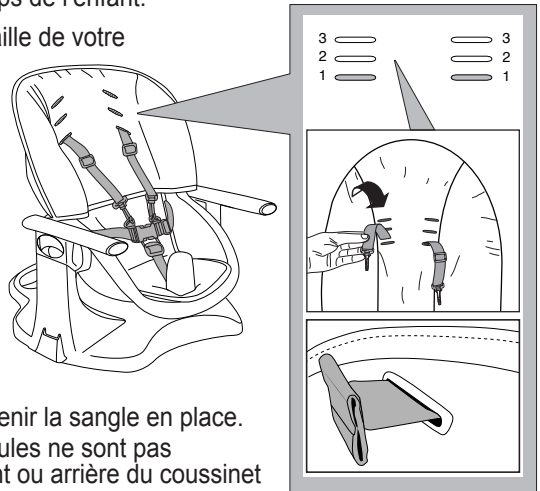

Step 3 • Paso 3 • Étape 3

EN Place the child in the seat. The bottom belt should be visible between the child's legs. Guide the child's arms under the shoulder straps. Insert the left and right sets of buckles into the restraint latch on the bottom belt.

ES Coloque al niño en el asiento. El cinturón inferior debe poder verse entre las piernas del niño. Pase los brazos del niño debajo de las correas para hombros. Inserte los juegos de correas izquierdo y derecho en el broche de sujeción del cinturón inferior.

FR Placez l'enfant sur le siège. La ceinture inférieure doit être visible entre les jambes de l'enfant. Faites passer les bras de l'enfant sous les sangles épaule. Faites passer les jeux de boucles droit et gauche dans le système de verrouillage de la ceinture inférieure.

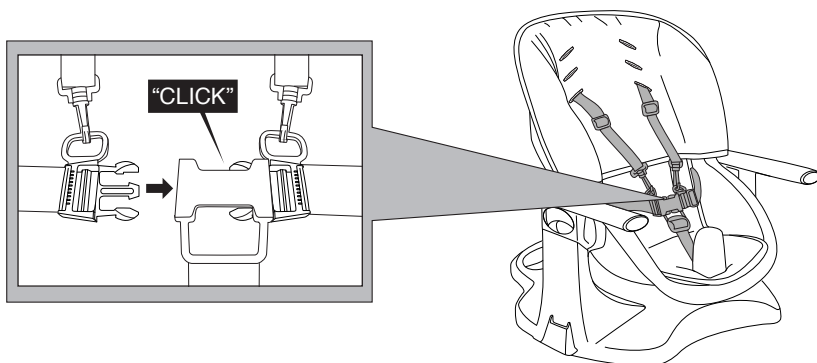

Step 4 • Paso 4 • Étape 4

EN Adjust the straps as needed so that the restraint fits snugly (but not too tightly). Ensure the seat restraint is secure by pulling it away from the child's body. The buckles should remain fastened.

ES Ajuste las correas según sea necesario, para que el sujetador se adapte cómodamente (pero sin que quede demasiado apretado). Asegúrese de que el sujetador del asiento esté firme al jalarlo hacia fuera del cuerpo del niño. Las hebillas deberán permanecer abrochadas.

FR Réglez les sangles selon le besoin, de manière à ce que le système de retenue s'adapte confortablement (sans être trop serré). Vérifiez que la sangle du siège est bien attachée en tirant dessus pour l'éloigner du corps de l'enfant. Les boucles doivent rester bien attachées.

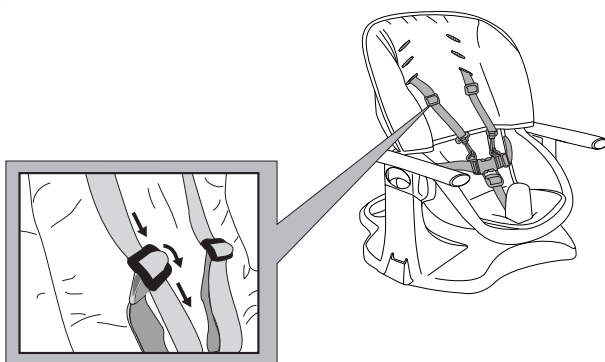

Using the Tray • Uso de la bandeja • Utilisation du plateau

Step 1 • Paso 1 • Étape 1

EN Attach the tray to the high chair by grasping the pair of latches on the underside of the tray and pulling outward. Lower the tray into position or slide the tray into position over the front of arms. Release the latches ensuring that they fully engage into one of the 3 positions locking the tray onto the high chair.

ES Sujete la bandeja a la silla alta agarrando el par de pestillos situados en la parte inferior de la bandeja y jalando hacia afuera. Baje la bandeja hasta la posición adecuada o deslícela hasta que quede en su posición delante de los brazos. Retire los pestillos, asegurándose de que encastran por completo en una de las 3 posiciones para trabar la bandeja en la silla alta.

FR Joindre le plateau à la chaise haute en saisissant la paire d'attaches de fixation sous le plateau et en les tirant vers l'extérieur. Abaisser le plateau en place ou le faire glisser en place par-dessus l'avant des bras. Libérez les loquets en vous assurant qu'ils sont totalement engagés dans l'une des trois positions de verrouillage du plateau sur la chaise haute.

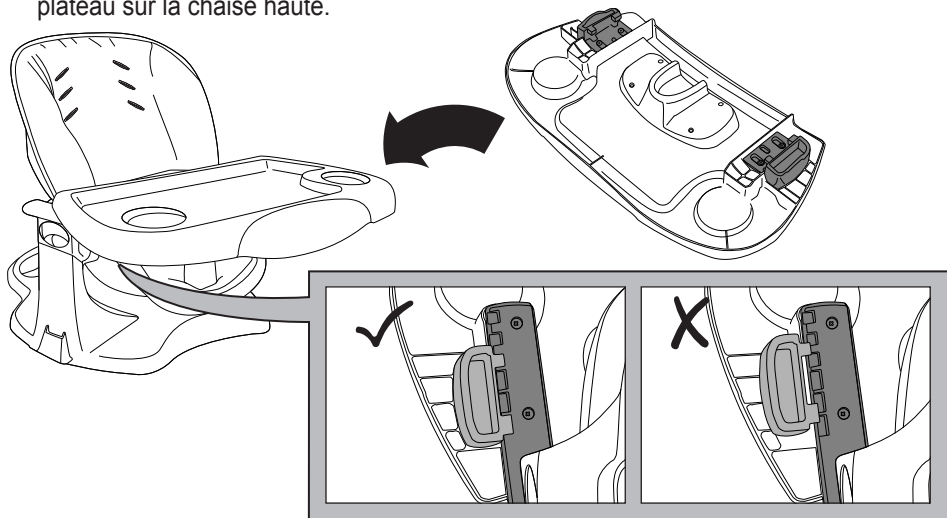

Step 2 • Paso 2 • Étape 2

EN Verify the tray is locked in place before use by gently pulling on the tray.

ES Verifique que la bandeja esté trabada en su lugar antes de usar el producto, jalando de esta con cuidado.

FR Vérifier que le plateau est bien verrouillé en place avant de l'utiliser en tirant doucement dessus.

Step 3 • Paso 3 • Étape 3

EN Adjust the tray to fit your child's needs. There are three positions for the tray.

Grasp the latches and pull outward. Slide the tray toward or away from child as desired. Release the latches. Ensure the tray is locked in place before use by gently pulling on the tray.

ES Ajuste la bandeja para que esta se adapte a las necesidades del niño. Hay tres posiciones para la bandeja.

Agarre los pestillos y jale hacia afuera. Deslice la bandeja hacia el niño o en dirección contraria al niño, según lo prefiera. Libere los pestillos. Verifique que la bandeja esté trabada en su lugar antes de usar el producto, jalando de esta con cuidado.

FR Ajuster le plateau pour qu'il soit confortable pour votre enfant. Le plateau peut se mettre en trois positions.

Tirer les fixations vers l'extérieur. Faites glisser le plateau vers l'avant ou l'arrière par rapport à l'enfant, selon la position recherchée. Libérer les fixations. Vérifier que le plateau soit bien verrouillé en place avant de l'utiliser en tirant doucement dessus.

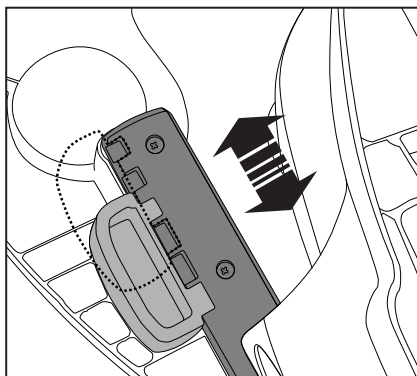

Step 4 • Paso 4 • Étape 4

EN Place tray insert on tray ensuring that the tray insert lays flat on the tray and is latched to the back side of the tray.

ES Coloque el inserto de bandeja en la bandeja asegurándose de que el inserto de bandeja quede plano sobre ésta y de que trabo en su parte trasera.

FR Disposer la patte d'insertion du plateau en vous assurant qu'elle repose à plat sur le plateau et qu'elle est verrouillée à l'arrière du plateau.

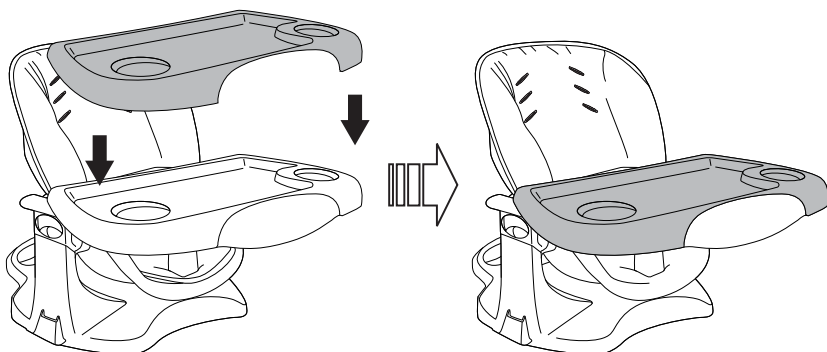

Step 5 • Paso 5 • Étape 5

EN To remove the tray insert, lift the tab that's in the center back of the tray insert while lifting in the front.

ES Para retirar el inserto de bandeja, levante la lengüeta ubicada en la parte trasera central del inserto de bandeja mientras lo levanta desde el frente.

FR Pour retirer la patte d'insertion, soulevez la languette située au centre de la patte d'insertion à l'arrière, tout en soulevant la partie avant.

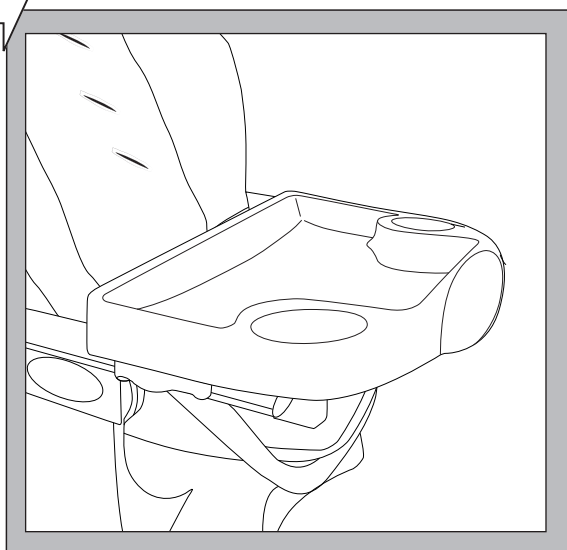
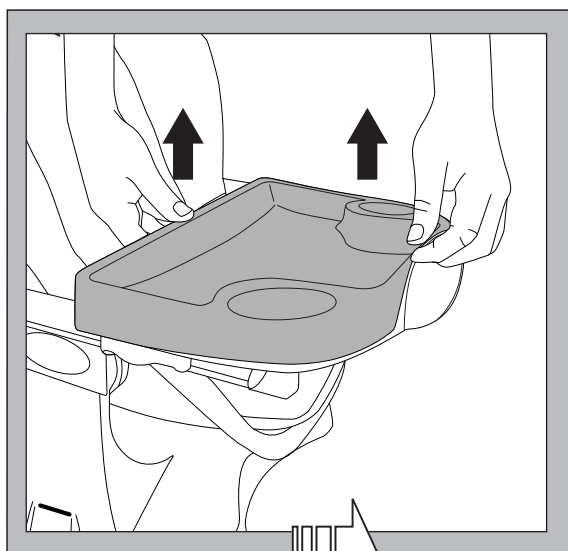

Using the Recline Function • Utilización de la función de inclinación • Utilisation de la fonction d'inclinaison

EN The Chair Top High Chair has three adjustable recline settings.

To adjust the recline of the high chair:

- (A) Press the two latches on the back of the seat frame.
- (B) Rotate the seat back forward or back to adjust to the preferred setting and release the two latches. Confirm that the latches have engaged by gently pulling on the seat back. The seat will not rotate when the latches are engaged.

After adjusting the seat angle, the child can be placed in the seat.

ES La silla alta de refuerzo para niños tiene tres posiciones de reclinado ajustables.

Para ajustar la reclinación de la silla alta:

- (A) Presione los dos pestillos en la parte trasera del armazón del asiento.
- (B) Rote el respaldo del asiento hacia adelante o hacia atrás para ajustarlo en la posición deseada y suelte los dos pestillos. Confirme que los pestillos hayan encastrado, jalando suavemente el respaldo del asiento. El asiento no rota cuando los pestillos están encastrados.

Después de ajustar el ángulo del asiento, se puede sentar al niño en el asiento.

FR La chaise haute pour dessus de chaise dispose de trois configurations d'inclinaison réglables.

Pour régler l'inclinaison de la chaise haute :

- (A) Appuyez sur les deux loquets situés à l'arrière du cadre du siège.
- (B) Faites pivoter le dos du siège vers l'avant ou l'arrière pour le régler sur la position souhaitée, puis relâchez les deux loquets. Vérifiez le bon engagement des deux loquets en tirant délicatement sur le dossier du siège. Lorsque les loquets sont engagés, le siège ne doit pas pivoter.

Une fois l'angle du siège réglé, l'enfant peut être installé dans le siège.

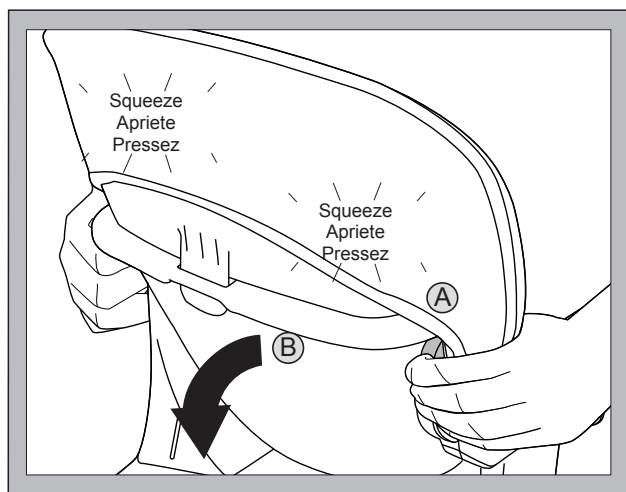

Using the Height Adjustment Function • Utilización de la función de ajuste de la altura • Utilisation de la fonction de réglage de la hauteur

EN The Chair Top High Chair has four convenient height settings.

- (A) Grasp the handles of the left and right sides of the seat and squeeze the triggers.
- (B) Raise or lower the seat to the preferred height and release the triggers. Ensure the seat engages securely in the desired setting before placing a child in the seat.

ES La silla alta de refuerzo para niños tiene cuatro alturas convenientes.

- (A) Tome las manijas de los lados izquierdo y derecho del asiento y apriete los gatillos.
- (B) Suba o baje el asiento a la altura deseada y suelte los gatillos. Asegúrese de que el asiento encastre de forma segura en la opción deseada, antes de sentar un niño en el asiento.

FR La chaise haute pour dessus de chaise dispose de quatre configurations de hauteur commodes.

- (A) Saisissez les poignées des côtés gauche et droit du siège et pressez les détentes.
- (B) Relevez ou abaissez le siège à la hauteur souhaitée et relâchez les détentes. Assurez-vous que le siège est enclenché en toute sécurité dans la position de réglage souhaitée avant d'y installer l'enfant.

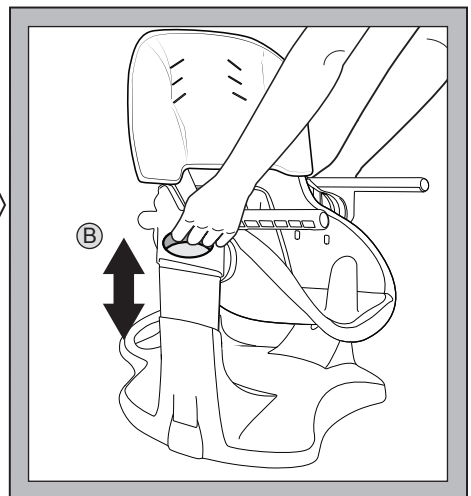
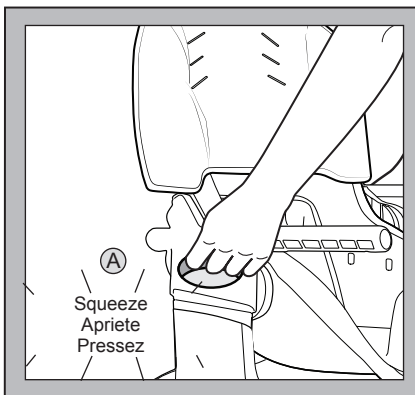

Adjusting for Toddler Use • Ajustar para el uso de niños pequeños • Réglage pour un petit enfant

Step 1 • Paso 1 • Étape 1

EN Disconnect shoulder straps from buckle.

ES Desconecte las correas para los hombros de las hebillas.

FR Déconnectez les bretelles de la boucle.

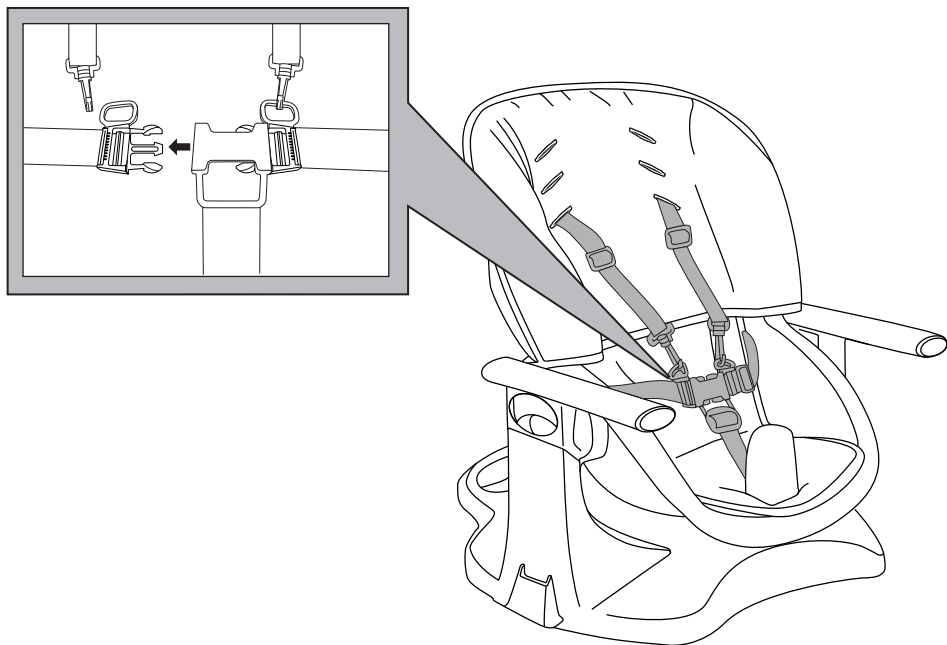

Step 2 • Paso 2 • Étape 2

EN Locate the backrest with fabric seat pad already attached.

- (A) Release the clip on the backrest by pulling the clip outward.
- (B) Rotate the backrest forward. Unhook the left and right hooks of the backrest from the seat. Remove the backrest from seat.

Important: Before using with an infant follow steps 1 and 2 in reverse order. Backrest must be installed when using with an infant.

ES Ubique el respaldo con la almohadilla del asiento de tela ya colocada.

- (A) Suelte el broche en el respaldo jalando el broche hacia afuera.
- (B) Rote el respaldo hacia adelante. Desenganche los ganchos izquierdo y derecho del respaldo del asiento. Retire el respaldo del asiento.

Importante: Antes de utilizarlo con un bebé, siga los pasos 1 y 2 en orden inverso. Cuando se utilice con un bebé, el respaldo debe instalarse.

FR Repérez le dossier avec le coussinet en tissu déjà fixé.

- (A) Détachez l'attache sur le dossier en la tirant vers l'extérieur.
- (B) Faites pivoter le dossier vers l'avant. Décrochez les crochets droit et gauche du dossier du siège. Retirez le dossier du siège.

Important : Avant d'utiliser le siège pour un bébé, veuillez suivre les étapes 1 et 2 en ordre inversé. Le dossier doit être installé lorsqu'on utilise le siège pour un bébé.

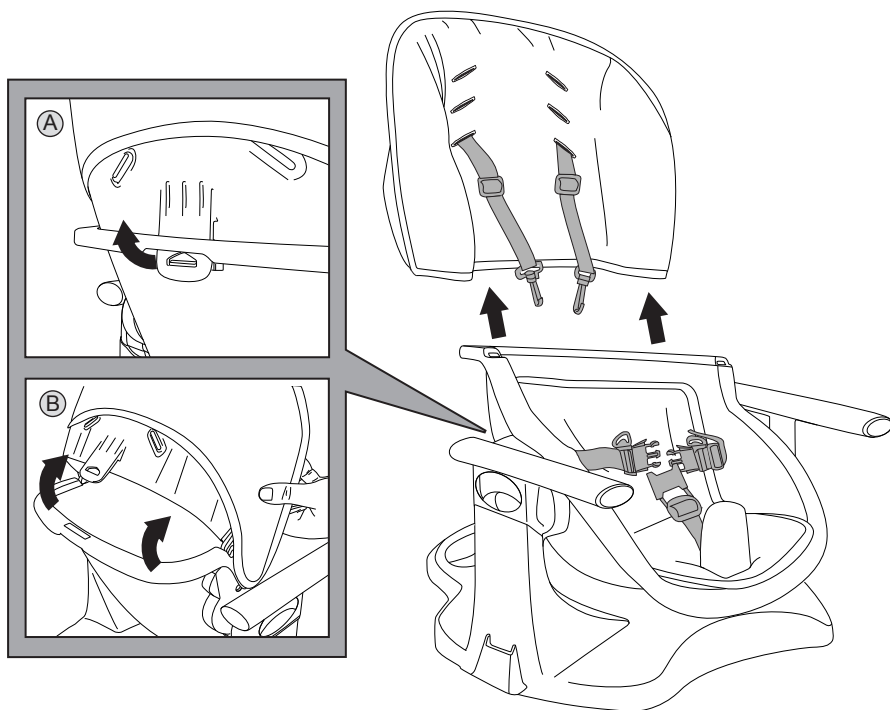

Removing the Fabric Seat Pad For Cleaning

- Retirar la almohadilla del asiento de tela para limpiarla
- Retrait du coussinet du siège en tissu pour le nettoyage

Step 1 • Paso 1 • Étape 1

EN Detach the front strap from the seat by reaching under the seat base and passing the end of the front strap upward through the seat base.

ES Desprenda la correa frontal de la base del asiento por debajo de la base del asiento y pasando el extremo de la correa frontal hacia arriba, a través de la base del asiento.

FR Détachez la sangle avant du siège : attrapez-la sous la base du siège et passez l'extrémité de la sangle avant vers le haut à travers la base du siège.

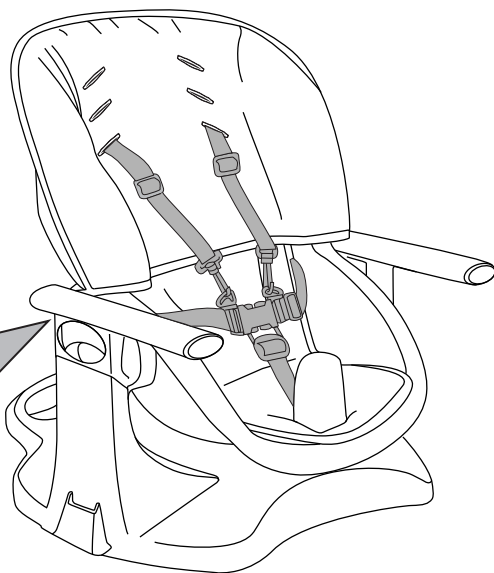
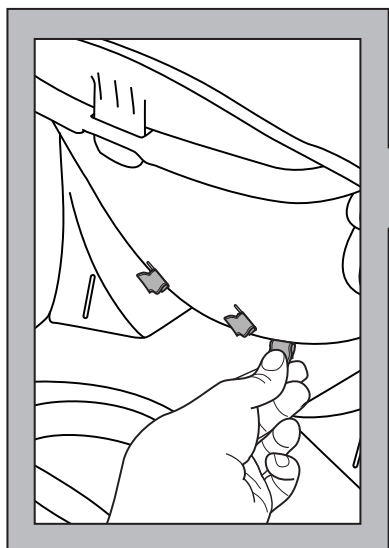

Step 2 • Paso 2 • Étape 2

EN Detach the two waist straps from the seat by reaching behind the seat base and passing the end of the front strap upward through the seat base.

ES Desprenda las dos correas para la cintura del asiento por detrás de la base del asiento y pasando el extremo de la correa frontal hacia arriba, a través de la base del asiento.

FR Détachez les deux sangles du siège : attrapez-les sous la base du siège et passez l'extrémité de la sangle avant vers le haut à travers la base du siège.

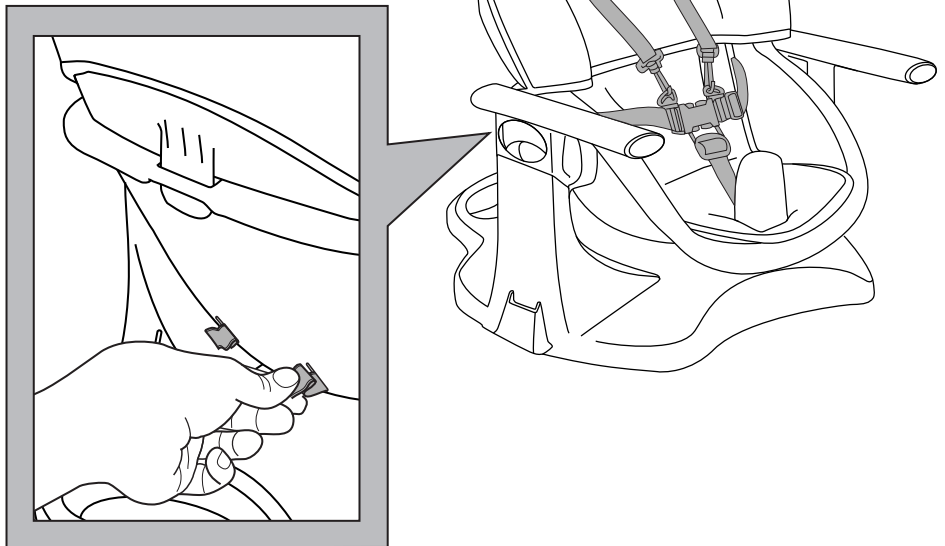

Step 3 • Paso 3 • Étape 3

EN Detach the two shoulder straps from the backrest by reaching behind the backrest and passing the end of the strap through the backrest.

ES Desprenda las dos correas para los hombros del respaldo por detrás del respaldo y pasando el extremo de la correa a través del respaldo.

FR Détachez les deux bretelles du dossier : attrapez-les derrière le dossier et passez l'extrémité de la sangle à travers le dossier.

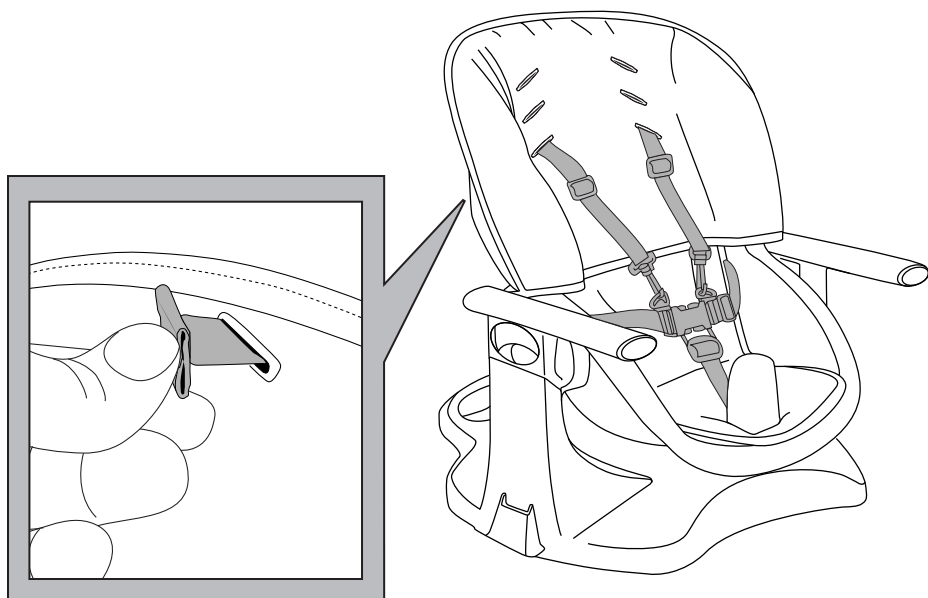

Step 4 • Paso 4 • Étape 4

- EN** Slide the two fabric seat pads off of the seat back and seat base. The seat pad can now be fully removed from the frame.
- ES** Deslice las dos almohadillas del asiento de tela hacia afuera del respaldo del asiento y de la base del asiento. Ahora se puede retirar por completo la almohadilla del asiento del armazón.
- FR** Retirez les deux coussinets en tissu du dossier et de la base du siège en les faisant glisser. Le coussinet du siège peut maintenant être entièrement retiré du cadre.

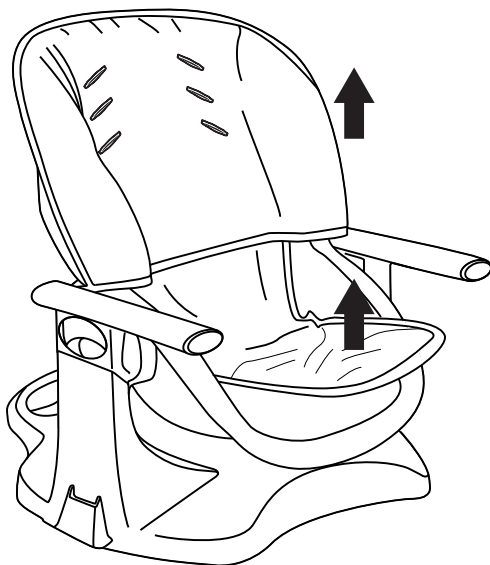

Step 5 • Paso 5 • Étape 5

- EN** Before using the high chair again, assemble the seat pad onto the frame by following steps 1 through 4 in reverse order.
- ES** Antes de usar la silla alta de nuevo, coloque la almohadilla del asiento en el armazón siguiendo los pasos 1 a 4 en orden inverso.
- FR** Avant de réutiliser la chaise haute, assemblez le coussinet du siège sur le cadre en suivant les étapes 1 à 4 dans l'ordre inverse.

Care and Cleaning • Cuidado y limpieza

• Entretien et nettoyage

EN **Seat pad** – Remove from frame. Machine wash in cold water, gentle cycle. Air dry flat. No bleach. Spot clean with a soft, clean cloth and mild soap.

Frame – Wipe plastic frame with a soft, clean cloth and mild soap.

Tray – Dishwasher safe. Wipe clean with a soft, clean cloth and mild soap.

Tray Insert – Dishwasher safe. Wipe clean with a soft, clean cloth and mild soap.

ES **Almohadilla del asiento:** Retire la almohadilla del armazón. Lave en lavadora con agua fría, ciclo suave. Deje secar al aire sobre una superficie plana. No use blanqueador. Limpie las manchas con un paño suave y limpio, y con jabón suave.

Armazón: Limpie el armazón de plástico con un paño suave y limpio, y con jabón suave.

Bandeja: Apta para lavavajillas. Límpielo con un paño suave y limpio, y con jabón suave.

Inserto para bandeja: Apta para lavavajillas. Límpielo con un paño suave y limpio, y con jabón suave.

FR **Coussinet de la chaise** : le retirer du cadre. Lavage en machine à l'eau froide, cycle délicat. Séchage à l'air libre, à plat. Javel interdite. Nettoyez les taches à l'aide d'un chiffon doux et propre et d'un savon doux.

Cadre – Nettoyez le cadre en plastique à l'aide d'un chiffon doux et propre et d'un savon doux.

Plateau – lavable au lave-vaisselle Nettoyez à l'aide d'un chiffon doux et propre et d'un savon doux.

Patte d'insertion du plateau– lavable au lave-vaisselle Nettoyez à l'aide d'un chiffon doux et propre et d'un savon doux.



— by Bright Starts™ —

Look for these other great products from InGenuity™



The Automatic Bouncer™
#7082



Cradle & Sway™
Swing
#7078



SleepEasy Playard™
#7108

Products sold separately and subject to availability. Patents pending

ingenuitybaby.com



facebook.com/brightstarts

MANUFACTURED FOR



Kids II, Inc. • Atlanta, GA 30305 USA • www.kidsii.com

Kids II Canada Co.

Toronto, Ontario M2J 5C2 Canada

Kids II Australia Pty Ltd.

Castle Hill, NSW, 2154 Australia

Kids II US Mexico S.A. de C.V.

Av. Vasco de Quiroga No. 3900 – 905 A

Col. Lomas de Santa Fe

Cuajimalpa, México D.F. • C.P. 05300

Kids II UK Ltd.

725 Capability Green, Luton, Bedfordshire LU1 3LU UK

Kids II Japan K.K.

Shinjuku-ku, Tokyo, Japan, 163-0529

**Consumer Service • Servicios al consumidor
Service consommateurs**

www.kidsii.com/customerservice

US/Canada 1-800-230-8190

Australia (02) 9894 1855

Mexico (55) 5292-8488

UK +44 (0) 1582 816 080

JAPAN (03) 5322-6081

© 2012 Kids II, Inc. • Printed in China
60099_3NU_IS053012r1