

FCC Statement / CAN ICES-3 (B) / NMB-3(B)

EN This device complies with Part 15 of the FCC rules. Operation is subject to the following two conditions:

- 1 this device may not cause harmful interference, and
- 2 this device must accept any interference received, including interference that may cause undesired operation.

WARNING: Changes or modifications to this unit not expressly approved by the party responsible for compliance could void the user's authority to operate the equipment.

NOTE: This equipment has been tested and found to comply with the limits for a Class B digital device, pursuant to Part 15 of the FCC Rules. These limits are designed to provide reasonable protection against harmful interference in a residential installation. This equipment generates, uses and can radiate radio frequency energy and, if not installed and used in accordance with the instructions, may cause harmful interference to radio communications.

However, there is no guarantee that interference will not occur in a particular installation. If this equipment does cause harmful interference to radio or television reception, which can be determined by turning the equipment off and on, the user is encouraged to try to correct the interference by one or more of the following measures:

- Reorient or relocate the receiving antenna.
- Increase the separation between the equipment and receiver.
- Connect the equipment into an outlet on a circuit different from that to which the receiver is connected.
- Consult the dealer or an experienced radio/TV technician for help.

Déclaration FCC / CAN ICES-3 (B) / NMB-3(B)

FR Cet appareil est conforme à l'article 15 de la réglementation FCC. Son utilisation est sujette aux deux conditions suivantes :

- 1 ce dispositif ne peut causer d'interférences nuisibles, et
- 2 ce dispositif doit accepter toute interférence reçue, y compris les interférences pouvant causer un fonctionnement indésirable.

MISE EN GARDE : Toute modification apportée à cet appareil n'ayant pas été explicitement approuvée par la partie responsable de la conformité est susceptible de faire perdre à l'utilisateur le droit d'utiliser le matériel.

REMARQUE : Ce matériel a été testé et déclaré conforme aux exigences requises des appareils numériques de classe B en vertu de l'article 15 de la réglementation FCC. Ces exigences visent à assurer une protection raisonnable contre les interférences nuisibles dans une installation résidentielle. Ce matériel génère, utilise et peut émettre de l'énergie radioélectrique, et s'il n'est pas installé et utilisé conformément aux instructions, il est susceptible de perturber les communications radio.

Nous ne pouvons toutefois garantir qu'il ne produira aucune interférence sur une installation donnée. Si vous constatez que le matériel perturbe effectivement la réception de la radio ou de la télévision, ce que vous pouvez vérifier en l'éteignant puis en le rallumant, nous vous suggérons d'essayer une ou plusieurs des mesures suivantes :

- Réorienter ou déplacer l'antenne de réception.
- Éloigner le matériel et le récepteur.
- Raccorder le matériel à une prise qui ne fait pas partie du circuit auquel le récepteur est connecté.
- S'adresser au fournisseur ou à un technicien expert en radio et télévision pour obtenir de l'aide.

Bright Starts™
Sunny Safari™ Baby's Play Place™

#52157 WS



IMPORTANT! KEEP FOR FUTURE REFERENCE.
¡IMPORTANTE! CONSÉRVELO PARA REFERENCIA FUTURA.
IMPORTANT ! À CONSERVER POUR CONSULTATION ULTÉRIEURE.
WICHTIG! ZUM SPÄTEREN NACHSCHLAGEN AUFBEWAHREN.
IMPORTANTE! GARDE PARA REFERÊNCIA FUTURA.
ВАЖНО! СОХРАНИТЕ ДЛЯ СПРАВКИ.



share. learn. connect.™
Kids II kidsii.com/connect

MANUFACTURED FOR • FABRIQUÉ POUR **KIDS II**® • ©2015 KIDS II, INC.
KIDS II, INC., ATLANTA, GA USA 30305 • 1-800-230-8190 • www.kidsii.com/help
KIDS II CANADA CO. TORONTO, ONTARIO CANADA M2J 5C2 • 1-800-230-8190
KIDS II AUSTRALIA PTY LIMITED CASTLE HILL, NSW AUSTRALIA 2154 • (02) 9894-1855
KIDS II JAPAN K.K. SHINJUKU-KU, TOKYO, JAPAN, 163-0529 • (03) 5322-6081
KIDS II US MEXICO S.A. DE C.V. AVE. VASCO DE QUIROGA NO. 3900 – 905A COL. LOMAS DE SANTA FE • CUAJIMALPA DE MORELOS, MÉXICO D.F. • C.P. 05300 • (55) 5292-8488
KIDS II UK LTD. 725 CAPABILITY GREEN, LUTON, BEDFORDSHIRE, UK, LU1 3LU • +44 01582 816 080
KIDS II AMSTERDAM • +31 20 2410934

EN • ES • FR • DE • PT • RU • 52157_GWS_061615



WARNING • ADVERTENCIA • AVERTISSEMENT

EN

To Prevent Serious Injury or Death:

- Adult supervision required. • Do NOT leave child unattended while in use.
- Do NOT allow babies to sleep on this product. • Do NOT use in crib, play yard, etc.
- Do not move unit with child inside.
- **Fall Hazard:** Never place product on countertops, tables, steps or other elevated surfaces. Use this product only on the floor.
- **Suffocation Hazard:** Never use on a soft surface (bed, sofa, cushion), as Baby's Play Place™ may tip over and cause suffocation.
- Do not add additional strings or straps to product.
- Do not connect links together across Baby's Play Place™. Never connect links to form a chain more than 12" long.

ES

Para evitar lesiones graves o la muerte:

- Se requiere la supervisión de un adulto. • NO deje a un niño sin atención durante su uso.
- NO permita que los bebés duerman sobre el producto. • NO use este producto en cunas, corralitos, etc.
- No mueva la unidad con el niño adentro.
- **Riesgo de caídas:** nunca coloque el producto en superficies de trabajo, mesas, escalones ni otras superficies elevadas. Use este producto únicamente en el piso.
- **Peligro de asfixia:** nunca lo utilice sobre una superficie blanda (cama, sofá, almohadón), ya que el Baby's Play Place™ puede darse vuelta y provocar asfixia
- No agregue cuerdas ni correas adicionales al producto.
- No enganche los eslabones juntos atravesando el Baby's Play Place™. Nunca enganche los eslabones para formar una cadena de más de 12" de largo.

FR

Pour éviter les risques d'accident grave ou de décès :

- Surveillance par un adulte obligatoire. • NE PAS laisser l'enfant sans surveillance pendant l'utilisation.
- NE PAS laisser bébé dormir sur ce produit. • NE PAS utiliser dans un berceau, un parc, etc.
- Ne pas déplacer ce produit avec bébé dedans.
- **Risque de chute :** ne jamais placer le produit sur un plan de travail, une table, des marches ou d'autres surfaces élevées. Utiliser ce produit uniquement posé à même le sol.
- **Risque d'asphyxie :** ne jamais utiliser sur une surface molle (lit, canapé, coussin), car le Baby's Play Place™ pourrait se renverser et entraîner l'asphyxie.
- Ne pas ajouter de cordons ou de sangles supplémentaires à ce produit.
- Ne pas relier ensemble les anneaux sur le Baby's Play Place™. Ne jamais former une chaîne de plus de 30 cm de long avec les anneaux.

FR

Tapis : Retirer les jouets et les barres d'activités avant de procéder au lavage. Laver en machine à l'eau froide, cycle délicat. Ne pas javelliser. Laisser sécher à l'air libre, à plat.

Barre de jouets et jouets : essuyer à l'aide d'un chiffon imbibé d'eau et d'un détergent doux. Séchage à l'air libre. Ne pas plonger dans l'eau.

Jouet de dentition : nettoyer le jouet de dentition avant de l'utiliser. Non résistant au lave-vaisselle. Essuyer à l'aide d'un chiffon imbibé d'eau et d'un détergent doux. Séchage à l'air libre.

Pour remonter le Play Place™ : suivre les instructions d'assemblage à la page 8.

DE

Matte – Vor dem Waschen Spielsachen und Spielbögen entfernen. Im Schonwaschgang in der Waschmaschine ohne Bleichmittel kalt waschen. Zum Trocknen flach hinlegen.

Spielbügel und Spielzeuge – Mit einem feuchten Tuch und milder Seife abwischen. An der Luft trocknen lassen. Nicht in Wasser eintauchen.

Beißring – Den Beißring vor Gebrauch reinigen. Nicht spülmaschinenfest. Mit einem feuchten Tuch und milder Seife abwischen. An der Luft trocknen lassen.

Zum Zusammenbau des Play Place™ – Die Anleitung auf Seite 8 befolgen.

PT

Tapete : Remova a barra e os brinquedos antes de lavar. Lave à máquina, com água fria, com ciclo delicado, sem alvejante. Seque ao ar, estendida.

Barra de brinquedos e brinquedos – Limpe com um pano úmido e sabão neutro. Seque ao ar livre. Não mergulhe na água.

Mordedor – Nettoyer le jouet de dentition avant de l'utiliser. Non résistant au lave-vaisselle. Essuyer à l'aide d'un chiffon imbibé d'eau et d'un détergent doux. Séchage à l'air libre.

Para remontar o Play Place™ – Siga as instruções de montagem da página 8.

RU

Мат – Перед стиркой снять перекладину с игрушками и игрушки. Машинная стирка в холодной воде, щадящий режим, без отбеливателя. Сушить на воздухе в горизонтальном положении.

Перекладины для игрушек и игрушки – Протирать влажной тряпкой с мягким мыльным раствором. Сушить на воздухе. Не погружать в воду.

Прорезыватель для зубов – Промойте прорезыватель для зубов перед использованием. Не предназначено для мытья в посудомоечной машине. Протирать влажной тряпкой с мягким мыльным раствором. Сушить на воздухе.

Чтобы разобрать Play Place™ – Следуйте инструкциям по сборке на стр. 8.

Attaching Toys
Cómo sujetar juguetes • Fixation des jouets • Anbringen von Spielzeugen
Fixando os brinquedos • Закрепление игрушек

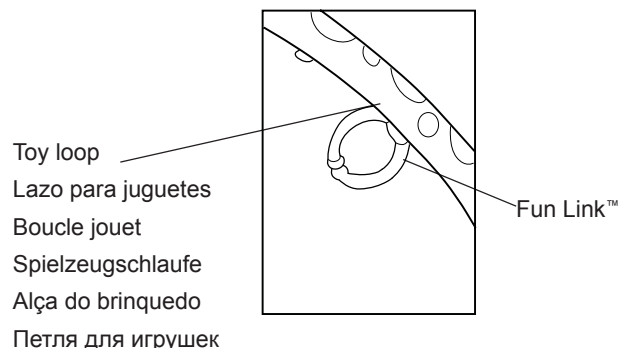

Care and Cleaning • Cuidado y limpieza • Entretien et nettoyage • Pflege und Reinigung • Cuidados e limpeza • Уход и очистка

EN **Mat** – Remove toys and toybars before washing. Machine wash cold, gentle cycle, no bleach. Air dry flat.

Toy bar and toys – Wipe clean with damp cloth and mild soap. Air dry. Do not immerse in water.

Teether – Clean teether before use. Not dishwasher safe. Wipe clean with damp cloth and mild soap. Air dry.

To reassemble the Play Place™ – Follow the assembly instructions on page 8.

ES **Colchoneta:** Retire los juguetes y las barras de juguetes antes del lavado. Lave en lavadora con agua fría y ciclo suave, y no use cloro. Deje secar al aire sobre una superficie plana.

Barra de juguetes y juguetes – limpie con un paño húmedo y jabón suave. Deje secar al aire. No sumerja en agua.

Mordedera – limpie la mordedera antes de usarla. No apto para lavavajillas. Limpie con un paño húmedo y jabón suave. Deje secar al aire.

Para rearmar el Play Place™ – siga las instrucciones de armado de la página 8.

⚠ CAUTION • PRECAUCIÓN • MISE EN GARDE

- The toy bars are under tension. To avoid injury, grasp firmly and release the tension slowly.
- Las barras de juguetes están bajo tensión. Para evitar lesiones, tómelas con firmeza y libere la tensión lentamente.
- Les barres de jouets sont sous tension. Pour éviter tout risque d'accident, tenir fermement et relâcher lentement la tension.

IMPORTANT • IMPORTANTE • IMPORTANT

- EN** • Adult assembly required.
- ES** • Se requiere el armado por parte de un adulto.
- FR** • Le montage doit être effectué par un adulte.

⚠ WARNUNG • ATENÇÃO • ОСТОРОЖНО

- DE** **Zur Vermeidung schwerer oder tödlicher Verletzungen:**
- Nur unter Aufsicht eines Erwachsenen verwenden. • Lassen Sie das Kind während des Gebrauchs NICHT unbeaufsichtigt.
 - Lassen Sie das Baby NICHT auf diesem Produkt schlafen. • NICHT im Kinderbett, Laufstall usw. benutzen.
 - Nicht bewegen, wenn sich ein Kind darin befindet
 - **Sturzgefahr:** Dieses Produkt nie auf Arbeitsflächen, Tischen, Stufen oder anderen erhöhten Flächen abstellen. Dieses Produkt nur auf dem Boden benutzen.
 - **Erstickengefahr:** Niemals auf einer weichen Unterlage (Bett, Sofa, Kissen) verwenden, da Baby's PlayPlace™ umkippen und das Kind ersticken könnte.
 - Keine zusätzlichen Schnüre oder Riemen am Produkt anbringen.
 - Die Glieder nicht über Baby's PlayPlace™ hinweg zusammenhaken. Die Glieder nie zu Ketten mit einer Länge von mehr als 30 cm zusammenhaken.

PT

Para evitar ferimentos graves ou morte:

- É necessária a supervisão de um adulto. • NÃO deixe a criança sozinha enquanto estiver usando o produto.
- NÃO permita que bebês durmam sobre este produto. • NÃO utilize no berço, cercado, etc.
- Não mova a unidade com a criança dentro.
- Risco de queda: nunca coloque o produto sobre bancadas, mesas, degraus ou outras superfícies elevadas. Use este produto somente no chão.
- Risco de sufocamento: nunca use sobre superfície macia (cama, sofá, almofada), porque o Baby's PlayPlace™ pode virar e causar sufocamento.
- Não amarre fitas nem cordões adicionais ao produto
- Não conecte os elos atravessando o Baby's PlayPlace™. Nunca conecte os elos a ponto de formar uma cadeia de mais de 30 cm de comprimento.

RU

В целях предотвращения серьезных травм или смерти:

- Наблюдение взрослых за ребенком обязательно. • НЕ оставляйте ребенка одного во время использования игрушки.
- Малыш НЕ должен спать в этом изделии. • НЕ используйте в детской кроватке, манеже и т. д.
- Не передвигайте изделие с находящимся внутри малышом.
- Угроза падения: Никогда не ставьте изделие на высокие кухонные столы, обеденные столы, на ступеньки или на другие высоко расположенные поверхности. Используйте это изделие только на полу.
- Угроза удушья: Никогда не ставьте изделие на мягкую поверхность (кровать, диван, подушку), так как Baby's Play Place™ может опрокинуться и стать причиной удушья ребенка.
- Не прикрепляйте дополнительные веревки или ремешки к изделию.
- Не соединяйте звенья-крепления над Baby's Play Place™. Никогда не соединяйте звенья-крепления в цепочку длиной более 30,5 см (12 дюймов).

! VORSICHT • AVISO • ОСТОРОЖНО!

- Die Spielzeuggügel sind gespannt. Zum Vermeiden von Verletzungen gut festhalten und die Spannung langsam freigeben.
- Le barre giocattoli sono sottoposte a tensione. Per evitare incidenti, impugnare con fermezza e allentare la tensione lentamente.
- Перекладина с игрушками находятся под растягивающим натяжением. Во избежание травм крепко удерживайте перекладины и осторожно ослабляйте натяжение.

Attaching the Toys • Cómo sujetar los juguetes • Fixation des jouets • Anbringen der Spielzeuge • Como prender os brinquedos • Установка игрушек

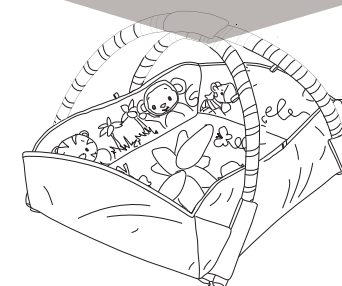
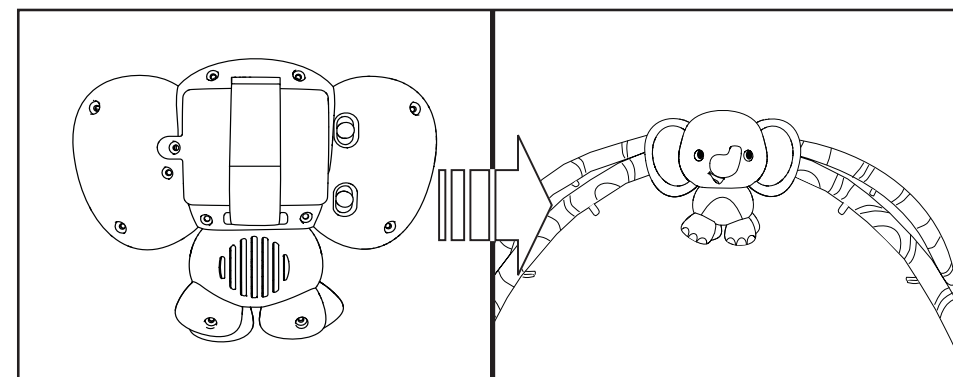
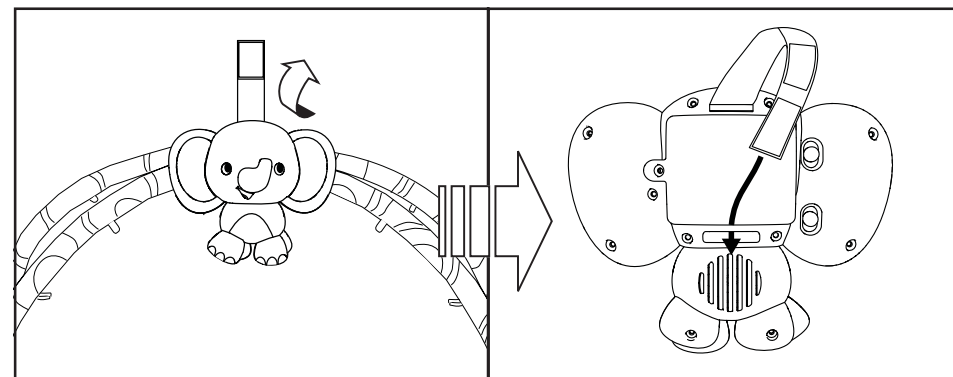

Operating Instructions • Instrucciones de funcionamiento • Mode d'emploi • Bedienungsanleitung • Instruções de operação • Инструкции по эксплуатации

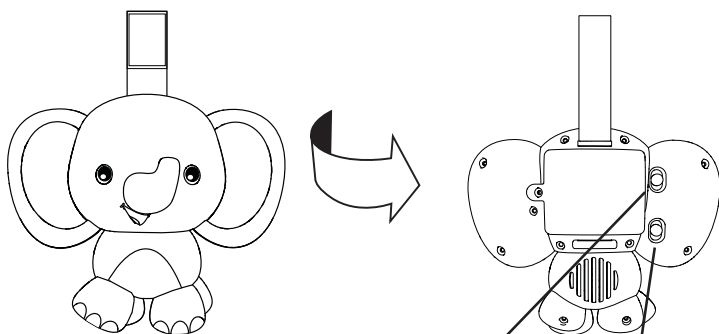

| | | | | | |
|---------|---------|--------|------------|---------|--------------------------|
| | | | | | |
| Off | Low | High | Motion | Melody | Nature Sounds |
| Apagado | Bajo | Alto | Movimiento | Melodía | Sonidos de la Naturaleza |
| Arrêt | Faible | Fort | Mouvement | Mélodie | Sons de la nature |
| Aus | Niedrig | Hoch | Bewegung | Melodie | Sons de la nature |
| Desliga | Baixo | Alto | Movimento | Melodia | Naturgeräusche |
| Выкл | Тихо | Громко | движения | мелодия | Звуки природы |

WICHTIG • IMPORTANTE • ВАЖНО!

- DE** • Zusammenbau muss von einem Erwachsenen vorgenommen werden.
- PT** • Il montaggio deve essere effettuato da un adulto.
- RU** • Сборка должна осуществляться взрослым.

52157

Parts List and Drawing • Lista de partes y dibujo • Liste de pièces et dessin • Teilleiste und Zeichnung • Lista de Peças e Desenho • Список деталей и чертеж

| No. No. N° | Qty. Cant. Qté | Description | Descripción | Description |
|------------|----------------|------------------|--------------------------------|-----------------------------|
| 1 | (1) | Play mat | Colchoneta de actividad | Tapis de jeu |
| 2 | (1) | Toy bar assembly | Conjunto de barras de juguetes | Module de la barre à jouets |
| 3 | (1) | Elephant toy | Juguete del elefante | Elephant jouet |
| 4 | (1) | Giraffe plush | Jirafa de peluche | Girafe en peluche |
| 5 | (2) | Teethers | Mordedores | Jouets pour dentition |
| 6 | (2) | Crinkle toy | Arruga juguete | Froisser jouet |
| 7 | (1) | Bead chaser | Sujetador de cuentas | Boulier |
| 8 | (1) | Rattle | Sonaja | Hochet |
| 9 | (1) | Mirror | Espejo | Miroir |
| 10 | (1) | Prop pillow | Almohada de apoyo | Oreiller d'appui |
| 11 | (6) | Fun Link™ | Eslabón Fun Link™ | Fun Link™ |

| Nr. N° № | Anz. Qtd. Кол-во | Beschreibung | Descrição | Описание |
|----------|------------------|---------------------|---------------------------------|-------------------------------------|
| 1 | (1) | Spielmatte | Jogue mat | Играть мат |
| 2 | (1) | Spielbügelgestell | Conjunto da barra de brinquedos | Перекладина для закрепления игрушек |
| 3 | (1) | Elephant Spielzeug | Brinquedo do elefante | Слон игрушка |
| 4 | (1) | Plüschgiraffe | Girafa de pelúcia | Плюшевая игрушка аф» |
| 5 | (2) | Beißringe | Mordedores | Прорезыватели для зубов |
| 6 | (2) | Lärmspielzeug | Brinquedo de som | игрушка шума |
| 7 | (1) | Greifling mit Kugel | Caça-bolinhas | Лабиринт с бусинками |
| 8 | (1) | Rassel | Chocalho | Погремушка |
| 9 | (1) | Spiegel | Espelho | Зеркальце |
| 10 | (1) | Stützkissen | A almofada de suporte | Подушка-опора |
| 11 | (6) | Fun Link™ | Fun Link™ | Fun Link™ |

- 4** Replace the battery cover on the musical toy and tighten the screw. Do not overtighten.
- Vuelva a colocar la tapa de las baterías en el el juguete musical y ajuste el tornillo. No apriete demasiado.
 - Remette le cache du compartiment à piles en place sur le jouet musical et serrez la vis. Ne pas trop serrer.
 - Die Batterieabdeckung wieder am die musikspielzeug anbringen und die Schraube anziehen. Nicht zu stark anziehen.
 - Recoloque a tampa do compartimento de pilhas na o brinquedo musical e aperte o parafuso. Não aperte excessivamente o parafuso.
 - Установите крышку батарейного отсека на место и затяните крепежный винт. Не затягивайте винт слишком сильно.

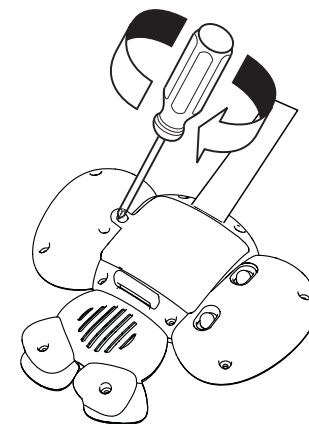

2

Use a Phillips screwdriver to loosen the screw that secures the battery cover.

- Use un destornillador Phillips para aflojar el tornillo que sujeta la tapa del compartimento de baterías.
- Desserrer la vis qui retient le cache du compartiment des piles à l'aide d'un tournevis cruciforme.
- Die Schraube in der Batteriefachabdeckung mit einem Kreuzschlitz-Schraubendreher lösen.
- Use uma chave de fenda Phillips para afrouxar o parafuso que prende a tampa do compartimento de pilhas.
- При помощи крестообразной отвертки выверните крепежный винт крышки батарейного отсека.

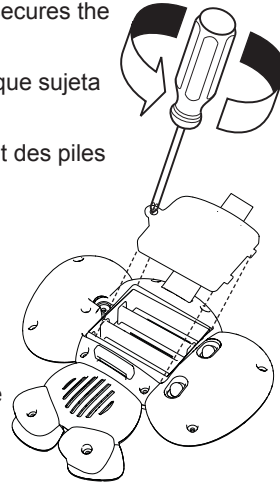

3

Install (3) size AA/LR6 (1.5 V) batteries, observing the polarity markings embossed on the bottom of the compartment.

- Instale (3) baterías tamaño AA/LR6 (1.5 V), observando las marcas de polaridad grabadas en la parte inferior del compartimiento.
- Installer (3) piles de type AA/LR6 (1,5 volts), en respectant les marques de polarité gravées au fond du compartiment.
- Zwei (3) AA/LR6-Batterien (1,5 V) einlegen, dabei auf die im Batteriefach angegebene Polarität achten.
- Coloque dois (3) pilhas tamanho AA/LR6 (1,5 V), observando as marcas de polaridade gravadas no fundo do compartimento.
- Установите 3 (две) батареи размера AA/LR6 (1,5 В), соблюдая полярность, как показано на дне отсека.

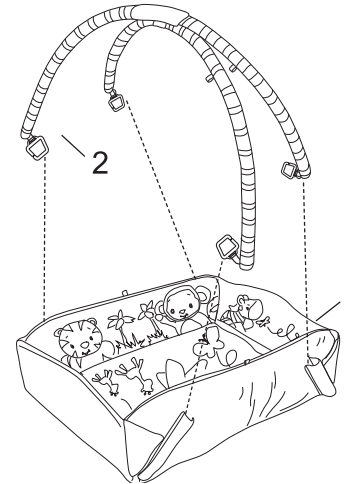
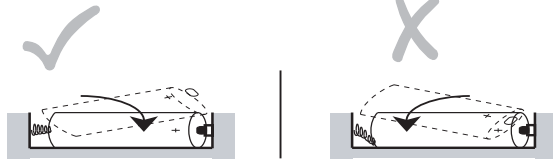
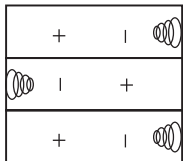

| | |
|----|----|
| 2 | 3 |
| 4 | 5 |
| 6 | 7 |
| 8 | 9 |
| 10 | 11 |

Adapting the Play Environment • Cómo adaptar el ambiente de juego • Adapter l'environnement de jeu • Anpassen der Spielumgebung • Adaptando o Ambiente de diversão Адаптация игровой среды

- Choose the configuration(s) that best matches the developmental stage of your child and the desired play activity.
Do NOT allow babies to sleep on this product.
- Elija la(s) configuración(es) que mejor se ajuste(n) a la etapa de desarrollo de su hijo y la actividad de juego deseada. NO permita que los bebés duerman sobre el producto.
- Choisir la ou les configurations correspondant le mieux au stade de développement de l'enfant et à l'activité de jeu souhaité. NE PAS laisser bébé dormir sur ce produit.
- Die Konfiguration(en) wählen, die der Entwicklungsstufe Ihres Kindes und den gewünschten Spielaktivitäten am besten entsprechen. Lassen Sie das Baby NICHT auf diesem Produkt schlafen.
- Escolha as configurações que melhor correspondem ao estágio de desenvolvimento do seu bebê e à atividade de diversão desejada. NÃO permita que bebês durmam sobre este produto.
- Выберите конфигурацию(-ии), которая(-ые) наилучшим образом соответствует(-ют) возрастным особенностям вашего ребенка и желаемым игровым возможностям. Малыш НЕ должен спать в этом изделии.

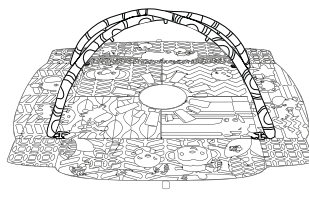
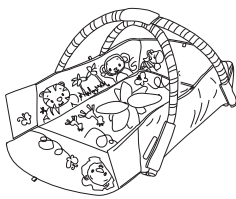

A

B

C

Tummy time play

Hora de jugar sobre la pancita

Pour jouer à plat ventre

Spielaktivität in Bauchlage

Hora da diversão com a barriguinha para baixo

Для игры лежа на животе

Newborn, on back

Recién nacido, acostado sobre la espalda

Nouveau né, sur le dos

Neugeborenes in Rückenlage

Recém-nascido, de costas

Для новорожденного, лежа на спине

Newborn, on back

Recién nacido, acostado sobre la espalda

Nouveau né, sur le dos

Neugeborenes in Rückenlage

Recém-nascido, de costas

Для новорожденного, лежа на спине

- Следует использовать только батареи одного и того же или эквивалентного типа.
- Вставьте батареи так, чтобы полярность каждой из них соответствовала отметкам в отделении для батарей.
- Не замыкайте накоротко контакты батарей.
- Не храните батареи в местах с экстремальными температурами (например, на чердаках, в гаражах или автомобилях).
- Удалите разряженные батареи из отделения для батарей.
- Никогда не пытайтесь перезарядить батарею, если она не помечена как «перезаряжаемая».
- Перезаряжаемые батареи необходимо вынимать из игрушек, прежде чем их перезаряжать.
- Перезаряжаемые батареи можно заряжать только под присмотром взрослых.
- Не используйте перезаряжаемые щелочные батареи в зарядном устройстве для никель-кадмиевых (Ni-Cad) или никель-металлогидридных (Ni-MH) аккумуляторов.
- Утилизируйте использованные батареи надлежащим образом.
- Достаньте батареи, прежде чем поместить продукт на длительное хранение.
- Не утилизируйте изделие или батареи при помощи огня. Батареи могут взорваться или дать течь.



Этот символ означает, что данное изделие нельзя выбрасывать вместе с бытовыми отходами, поскольку батареи содержат вещества, которые могут причинить вред здоровью и окружающей среде. За информацией о сборе и переработке отходов обращайтесь в местное представительство.

1

The battery compartment is in the back of the musical toy.

- El compartimiento de baterías se encuentra en la parte trasera el juguete musical.
- Le compartiment des piles se trouve au dos du le jouet musical.
- Das Batteriefach befindet sich auf der Rückseite die musikspielzeug.
- O compartimento de pilhas está na parte posterior do o brinquedo musical.
- Батарейный отсек расположен в задней части музыкальной игрушки.

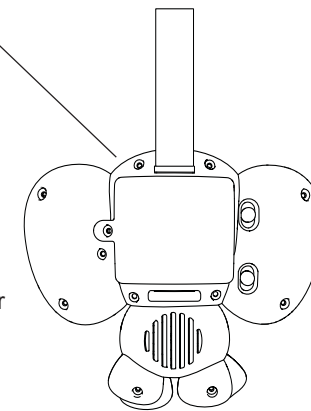

- Verbrauchte Batterien aus dem Batteriefach entfernen.
- Neue Batterien nicht zusammen mit alten verwenden.
- Keine unterschiedlichen Größen kombinieren (AAA, AA, C, D usw.).
- Es sollte niemals versucht werden, eine nicht eindeutig als „wiederaufladbar“ gekennzeichnete Batterie aufzuladen.
- Wiederaufladbare Batterien müssen zum Aufladen aus dem Spielzeug genommen werden
- Wiederaufladbare Batterien dürfen nur unter Aufsicht eines Erwachsenen aufgeladen werden.
- Für wiederaufladbare alkaline Batterien kein Ni-Cad oder Ni-MH Batterieaufladegerät verwenden.
- Bitte verwenden Sie die für Batterien richtige Entsorgungsmethode.
- Entfernen Sie die Batterien, bevor Sie die Produktes über eine längere Zeit hinweg lagern.
- Entsorgen Sie das Produkt oder die Batterien nicht im Feuer, Batterien könnten explodieren oder auslaufen.



Dieses Symbol bedeutet, dass das Produkt nicht im Hausmüll entsorgt werden darf, weil die Batterien Substanzen enthalten, die umwelt- und gesundheitsschädlich sind. Für Informationen über die Wiederverwertung und Abholung treten Sie bitte mit der lokalen Behörde in Verbindung.

PT

O brinquedo musical requer dois (3) pilhas tipo AA/LR6 (1,5 V) (não incluídas). Utilize pilhas alcalinas para melhor desempenho.



AVISO: Siga as instruções das pilhas nesta seção. Caso contrário, a vida útil das pilhas pode ser reduzida ou elas podem vazarem ou se romperem.

- Mantenha sempre as pilhas fora do alcance das crianças.
- Não misture pilhas usadas com novas.
- Não misture pilhas alcalinas com pilhas normais ou recarregáveis.
- Utilize somente pilhas do mesmo tipo ou equivalentes às recomendadas.
- Coloque as pilhas de forma a que a polaridade de cada uma corresponda às marcas no compartimento de pilhas.
- Não coloque as pilhas em curto-circuito.
- Não armazene as pilhas em áreas com temperaturas extremas (como sótãos, garagens ou automóveis).
- Remova as pilhas gastas do compartimento.
- Nunca tente recarregar uma pilha a não ser que esteja especificamente indicado que ela é "recarregável".
- As pilhas recarregáveis devem ser retiradas do brinquedo antes de serem recarregadas.
- As pilhas recarregáveis devem ser recarregadas somente sob a supervisão de um adulto.
- Não utilize baterias alcalinas recarregáveis em um carregador de pilhas Ni-Cad ou Ni-MH.
- Favor usar o método de eliminação de pilhas correto.
- Remova as pilhas antes de guardar o produto por um período prolongado de tempo.
- Não descarte o produto nem as pilhas no fogo; as pilhas podem explodir ou vazarem.



Este símbolo indica que o produto não deve ser descartado em lixo doméstico, uma vez que as pilhas contêm substâncias que podem causar danos ao meio ambiente e à saúde. Entre em contato com as autoridades reguladoras locais para informações sobre reciclagem e coleta.

RU

Для работы музыкальной игрушки требуется 3 (две) щелочные батареи размером AA/LR6 (1,5 В) (не входят в комплект).



ОСТОРОЖНО! Соблюдайте инструкции по использованию батарей, представленные в этом разделе. В противном случае срок службы батарей может сократиться, или же батареи могут протечь, либо потрескаться.

- Всегда храните батареи вдали от детей.
- Не используйте старые батареи с новыми.
- Не смешивайте щелочные, стандартные или перезаряжаемые батареи.

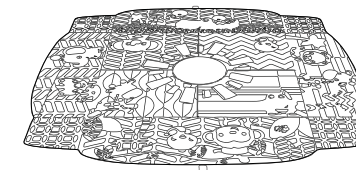
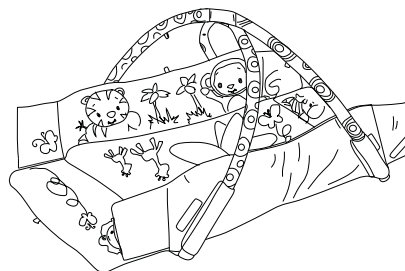

D

Newborn, crawling
Recién nacido, gateando
Nouveau né, rampant
Neugeborenes in Krabbelage
Recém-nascido, engatinhando
Для новорожденного, для ползания

E

Baby, sitting
Bebé, sentado
Bébé, assis
Kleinkind, sitzend
Bebê, sentado
Для младенца, для сидения

Toy Bar Installation • Instalación de la barra de juguetes Installation de la barre de jouets • Anbringen der Spielzeugbügel • Instalação da barra de brinquedos • Установка переключины для игрушек

A B D

1

Place the toy bars near the mat as shown. The fabric toy loops must point downward, toward the floor.

- Coloque las barras de juguetes en la colchoneta como se muestra. Los lazos de tela para juguetes deben apuntar hacia abajo, en dirección a la colchoneta.
- Placer les barres de jouets sur le tapis comme illustré. Les boucles jouet en tissu doivent être dirigées vers le bas, en direction du sol.
- Das Spielbügelgestell, wie abgebildet, neben die Matte legen. Die Stoff-Spielzeugschlaufen müssen nach unten in Richtung Boden zeigen.
- Coloque o conjunto da barra de brinquedos perto do tapete, conforme ilustrado. As alças em tecido do brinquedo devem ficar para baixo, em direção ao chão.
- Положите переключины для игрушек рядом с матом, как показано на рисунке. Матерчатými петлями для игрушек вниз, к полу.

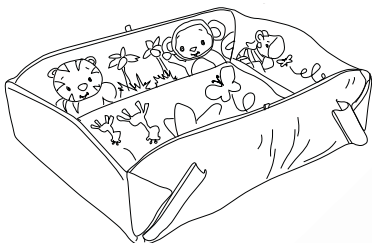

Toy loop
Lazo para juguetes
Boucle jouet
Spielzeugschlaufe
Alça do brinquedo
Петля для игрушек

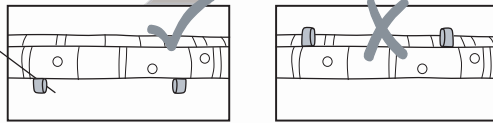
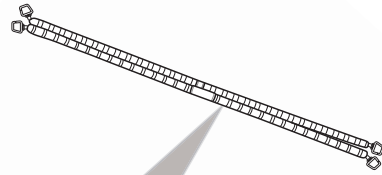

2 Hold the toy bars above the walls. Insert the ends of the toy bar into the fabric sleeves outside the walls.

- Coloque las barras de juguetes sobre los laterales. Inserte los extremos de la barra de juguetes dentro de las mangas de tela en la parte exterior de las paredes.
- Tenir les barres de jouets au-dessus des parois. Insérer les extrémités de la barre de jouets dans les manches en tissu à l'extérieur des parois.
- Die Spielzeugschläufe über die Wände halten. Die Enden der Spielzeugschläufe in die Stoffaschen an der Außenseite der Wände schieben.
- Segure as barras de brinquedos acima das paredes laterais do tapete. Insira as extremidades da barra de brinquedos nas mangas de tecido do lado de fora das paredes.
- Держите перекладины для игрушек на уровне выше уровня стенок. Вставьте концы перекладины для игрушек в матерчатые рукава снаружи стенок.

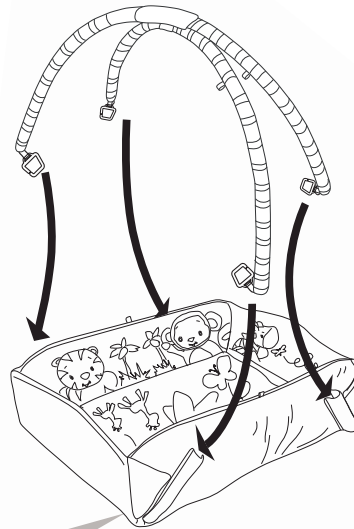
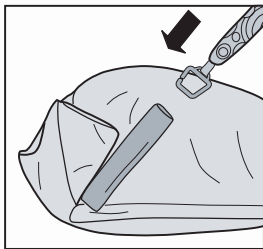

- Saque las baterías gastadas del compartimiento para baterías.
- Nunca intente recargar una batería, a menos que indique específicamente que es "recargable".
- Las baterías recargables deben retirarse del juguete antes de recargarse.
- Las baterías recargables sólo deberán recargarse con la supervisión de un adulto.
- No use baterías alcalinas recargables en un cargador de baterías Ni-Cad o Ni-MH.
- Utilice el método de eliminación correcto para las baterías.
- Retire las baterías antes de almacenar un producto durante un período prolongado.
- No deseche el producto ni las baterías en fuego, las baterías podrían explotar o tener una fuga.



Este símbolo indica que el producto no debe desecharse con los residuos del hogar ya que las baterías contienen sustancias que pueden dañar el medioambiente y la salud. Comuníquese con la autoridad local para obtener información sobre reciclaje y recolección.

FR

Le jouet musical utilise deux (3) piles alcalines de type AA/LR6 (1,5 volts) (non fournies).



MISE EN GARDE : suivre la notice relative aux piles dans cette rubrique. Dans le cas contraire, la durée de vie de la pile peut être raccourcie, ou la pile peut fuir ou tomber en panne.

- Tenir les piles hors de portée des enfants.
- Ne pas mélanger piles neuves et usagées.
- Ne pas mélanger les piles alcalines, standard ou rechargeables.
- Vous devez utiliser seulement des piles de types semblables ou équivalents à ce qui est recommandé.
- Mettre les piles en place en respectant les polarités inscrites dans le compartiment prévu à cet effet.
- Ne pas court-circuiter les piles.
- Ne pas stocker les piles dans des lieux susceptibles de connaître des températures extrêmes (tels qu'un grenier, un garage, ou un véhicule automobile).
- Retirer les piles épuisées du compartiment.
- Ne jamais tenter de recharger une pile à moins qu'elle ne porte explicitement la mention « rechargeable ».
- Retirer les piles rechargeables du compartiment avant de procéder au chargement.
- Les piles rechargeables ne doivent être rechargées que sous la surveillance d'un adulte.
- N'utilisez pas de piles alcalines rechargeables avec un chargeur de batteries NiCd ou NiMH.
- Mettre les piles au rebut conformément au mode d'élimination adéquat.
- Avant de ranger un produit pour une durée prolongée, retirer les piles de leur compartiment.
- Ne pas jeter ce produit ou ces piles au feu ; les piles pourraient exploser ou couler.
- Ce symbole indique que le produit ne doit pas être jeté dans les ordures ménagères ; les piles contiennent, en effet, des substances pouvant nuire à l'environnement et à la santé.
- Contacter l'autorité locale compétente pour en savoir plus sur le recyclage et la collecte.

DE

Die musikspeilzeug benötigt (3) alkaline Batterien der Größe AA/LR6 (1,5 V) (nicht im Lieferumfang enthalten).



VORSICHT: Bitte die in diesem Abschnitt enthaltenen Batterieanleitungen beachten. Nichtbeachtung kann zu einer reduzierten Batterienutzungsdauer oder Auslaufen oder Zerbersten der Batterie führen.

- Batterien immer außerhalb der Reichweite von Kindern aufbewahren.
- Batterien so einlegen, dass die Polarität jeweils mit der Kennzeichnung des Batteriefaches übereinstimmt.
- Batterien nicht kurzschließen.
- Nur vom Hersteller empfohlene oder vergleichbare Batterien verwenden.
- Batterien nicht in Bereichen mit extremen Temperaturbedingungen aufbewahren (z. B. Dachkammern, Garagen oder Autos).

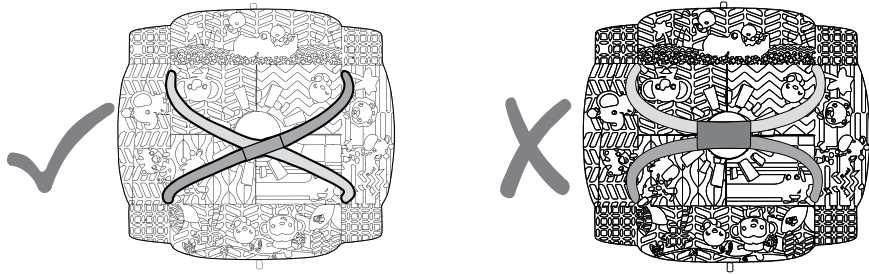

**Battery Installation • Instalación de las Baterías •
Installation des • Piles Installation der Batterien •
Colocação das pilhas • Установка батареей**

EN

The musical toy requires (3) size AA/LR6 (1.5v) alkaline batteries (not included).

CAUTION: Follow the battery guidelines in this section. Otherwise, battery life may be shortened or the batteries may leak or rupture.

- Always keep batteries away from children.
- Do not mix old and new batteries.
- Do not mix alkaline, standard, or rechargeable batteries.
- Only batteries of the same or equivalent type as recommended are to be used.
- Install the batteries so that the polarity of each one matches the markings in the battery compartment.
- Do not short-circuit the batteries.
- Do not store batteries in areas that have extreme temperatures (such as attics, garages, or automobiles).
- Remove exhausted batteries from the battery compartment.
- Never attempt to recharge a battery unless it is specifically marked "rechargeable."
- Rechargeable batteries are to be removed from the toy before being charged.
- Rechargeable batteries are only to be charged under adult supervision.
- Do not use rechargeable alkaline batteries in a Ni-Cad or Ni-MH battery charger.
- Please use the correct disposal method for batteries.
- Remove batteries before putting the product into storage for a prolonged period of time.
- Do not dispose of product or batteries in fire, batteries may explode or leak

 This symbol indicates that the product is not to be disposed of in household waste as batteries contain substances that can be damaging to the environment and health.

Contact local authority for recycling & collection information.

ES

El juguete musical requiere (3) baterías alcalinas tamaño AA/LR6 (1.5 V) (no incluidas).

PRECAUCIÓN: Siga los lineamientos para las baterías en esta sección. De lo contrario, la vida de la batería podría reducirse o la batería podría tener una fuga o romperse.

- Siempre mantenga las baterías fuera del alcance de los niños.
- No combine baterías usadas con nuevas.
- No combine baterías alcalinas, estándar ni recargables.
- Se deben usar únicamente baterías del mismo tipo que las recomendadas o de un tipo equivalente.
- Instale las baterías de modo que la polaridad de cada una coincida con las marcas del compartimiento para baterías.
- No haga cortocircuito con las baterías.
- No almacene las baterías en áreas que tengan temperaturas extremas (como áticos, garajes o automóviles).

3

Fasten the A-hooks on the toy bar ends to the fabric loops on the mat.

- Ajuste los ganchos en forma de A en los extremos de la barra de juguetes a los lazos de tela de la colchoneta.

- Attacher les crochets A sur les extrémités des barres de jouets aux boucles en tissu sur le tapis.

- Die A-Haken an den Enden des Spielzeughügels an den Stoffschlaufen der Spielmatte befestigen.

- Prenda os ganchos em A nas extremidades da barra de brinquedos às alças de tecido no tapete.

- Соедините крючки на конце перекладины для игрушек с матерчатыми петлями на мате.

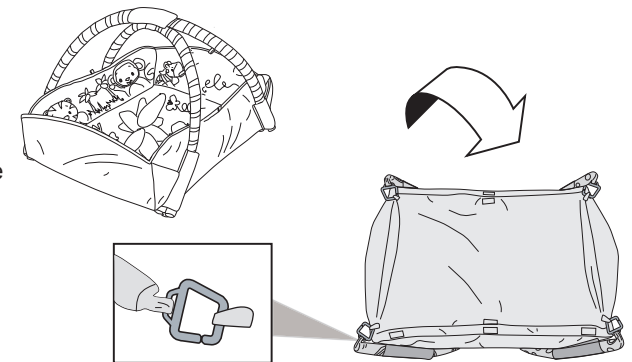

C

- 1 Place the toy bars near the mat as shown. The fabric toy loops must point downward, toward the floor.
- Coloque las barras de juguetes en la colchoneta como se muestra. Los lazos de tela para juguetes deben apuntar hacia abajo, en dirección a la colchoneta.
 - Placer les barres de jouets sur le tapis comme illustré. Les boucles jouet en tissu doivent être dirigées vers le bas, en direction du sol.
 - Das Spielbügelgestell, wie abgebildet, neben die Matte legen. Die Stoff-Spielzeugschlaufen müssen nach unten in Richtung Boden zeigen.
 - Coloque o conjunto da barra de brinquedos perto do tapete, conforme ilustrado. As alças em tecido do brinquedo devem ficar para baixo, em direção ao chão
 - Положите перекладины для игрушек рядом с матом, как показано на рисунке. Матерчатые петли для игрушек должны быть направлены вниз, к полу.

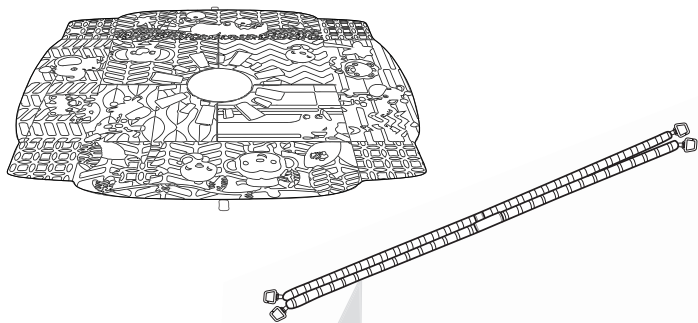

Toy loop
Lazo para juguetes
Boucle jouet
Spielzeugschlaufe
Alça do brinquedo
Петля для игрушек

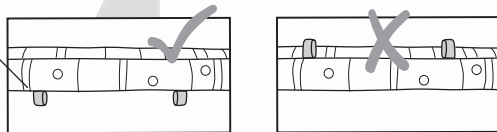

2

Fasten the A-hooks on the toy bar ends to the fabric loops on the mat.

- Ajuste los ganchos en forma de A en los extremos de la barra de juguetes a los lazos de tela de la colchoneta.
- Attacher les crochets A sur les extrémités des barres de jouets aux boucles en tissu sur le tapis.
- Die A-Haken an den Enden des Spielzeugbügels an den Stoffschlaufen der Spielmatte befestigen.
- Prenda os ganchos em A nas extremidades da barra de brinquedos às alças de tecido no tapete.
- Соедините крючки на конце перекладины для игрушек с матерчатыми петлями на мате.

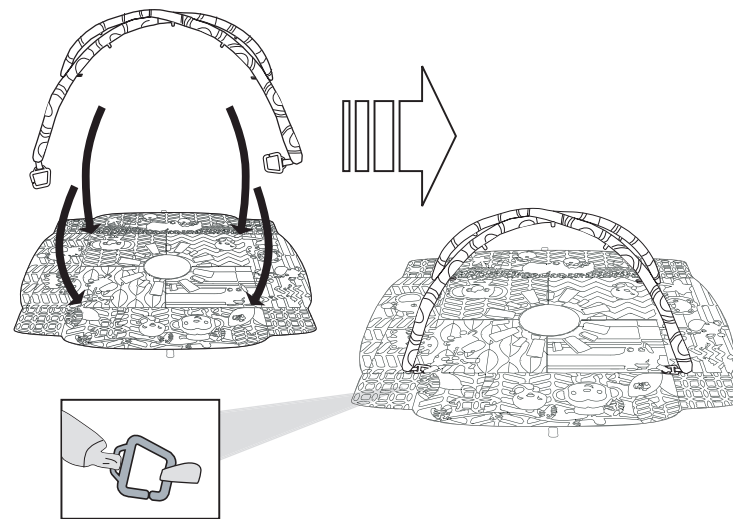

Correct (toy bars meet parallel)
Posición correcta (las barras de juguetes están paralelas)
Correct (les barres à jouets sont parallèles)
Richtig (die Spielbügel laufen parallel)
Correto (as barras de brinquedos ficam paralelas)
Правильно (перекладины для игрушек установлены параллельно)

Incorrect (toy bars cross)
Posición incorrecta (las barras de juguetes se cruzan)
Incorrect (les barres à jouets se croisent)
Falsch (die Spielbügel überkreuzen sich)
Incorreto (as barras de brinquedos se cruzam)
Неправильно (перекладины для игрушек установлены накрест)