

# Bright Starts™

Light Up Lagoon™

Activity Gym • Gimnasio De Actividades • Gymnase Activité  
Aktivität-Gym • Atividade-Gym • Деятельность Спортзала

#52156 WS



IMPORTANT! KEEP FOR FUTURE REFERENCE.  
¡IMPORTANTE! CONSÉRVELO PARA REFERENCIA FUTURA.  
IMPORTANT ! À CONSERVER POUR CONSULTATION ULTÉRIEURE.  
WICHTIG! ZUM SPÄTEREN NACHSCHLAGEN AUFBEWAHREN.  
IMPORTANTE! GUARDE PARA REFERENCIA FUTURA.  
ВАЖНО! СОХРАНИТЕ ДЛЯ СПРАВКИ.

MANUFACTURED FOR • FABRIQUÉ POUR **Kids II™** • ©2015 KIDS II, INC. • [www.kidsii.com/customerservice](http://www.kidsii.com/customerservice)

**KIDS II, INC.**, ATLANTA, GA USA 30305 • 1-800-230-8190

**KIDS II CANADA CO.** TORONTO, ONTARIO CANADA M2J 5C2 • 1-800-230-8190

**KIDS II AUSTRALIA PTY LIMITED** CASTLE HILL, NSW AUSTRALIA 2154 • (02) 9894-1855

**KIDS II JAPAN K.K.** SHINJUKU-KU, TOKYO, JAPAN, 163-0529 • (03) 5322-6081

**KIDS II US MÉXICO S.A. DE C.V.** AVE. VASCO DE QUIROGA NO. 3900 – 905A COL. LOMAS DE SANTA FE • CUAJIMALPA DE MORELOS, MÉXICO D.F. • C.P. 05300 • (55) 5292-8488

**KIDS II UK LTD.** 725 CAPABILITY GREEN, LUTON, BEDFORDSHIRE, UK, LU1 3LU • +44 01582 816 080

EN • ES • FR • DE • PT • RU • S1256\_GWS\_IS\_110714 • Printed in China • Imprimé en Chine



EN



## WARNING

### To Prevent Serious Injury or Death:

- NEVER leave child unattended.
- Use only under adult supervision.
- Do not add additional strings or straps to product.
- Babies should not be allowed to sleep while lying on this product.
- Do not use this product as a blanket.
- Only use the mat on the floor.
- Do not use mat in crib, play yard, or other contained area.
- Not intended for carrying baby.
- Do not connect links together across crib, play yard or activity gym.  
Never connect links to form a chain more than 12" long.



**CAUTION** The toy bar assembly is under tension. To avoid injury, grasp firmly and release the tension slowly.

ES



## ADVERTENCIA

### Para evitar lesiones graves o la muerte:

- NUNCA deje al niño sin supervisión.
- Usar solamente con la supervisión de un adulto.
- No agregue cuerdas ni correas adicionales al producto.
- No se debe permitir que los bebés duerman mientras están en el gimnasio de actividades.
- No use este producto como manta.
- Use la colchoneta únicamente sobre el piso.
- No utilice alfombra en la cuna, zona de juegos u otra zona cerrada.
- No está diseñada para cargar bebés.
- No enganche los eslabones juntos atravesando una cuna, un corralito o un gimnasio de actividades. Nunca enganche los eslabones para formar una cadena de más de 12" de largo.



**PRECAUCIÓN** Las barras de juguetes están bajo tensión. Para evitar lesiones, tómelas con firmeza y libere la tensión lentamente.

FR



## AVERTISSEMENT

### Pour éviter les risques d'accident grave ou de décès :

- NE JAMAIS laisser l'enfant sans surveillance.
- Utiliser exclusivement sous la surveillance d'un adulte.
- Ne pas ajouter de cordons ou de sangles supplémentaires à ce produit.
- Ne pas laisser votre bébé dormir allongé sur du tapis d'activité.
- Ne pas utiliser ce produit comme couverture.
- Utiliser le tapis uniquement à même le sol.
- N'utilisez pas le tapis dans un lit d'enfant, dans un parc d'enfant, ou autre endroit confiné.
- Ce produit n'est pas destiné à transporter un bébé.
- Ne reliez pas les maillons ensemble à travers un lit d'enfant, un parc d'enfant ou un portique d'activités. Ne reliez pas les maillons de façon à former une chaîne de plus de 30 cm de long.



**MISE EN GARDE** Les barres de jouets sont sous tension. Pour éviter tout risque d'accident, tenir fermement et relâcher lentement la tension.

DE



## WARNING

### Zur Vermeidung schwerer oder tödlicher Verletzungen:

- Das Kind NIEMALS unbeaufsichtigt lassen.
- Nur unter Aufsicht eines Erwachsenen verwenden.
- Keine zusätzlichen Schnüre oder Bänder am Produkt anbringen.
- Man sollte Babys nicht auf diesem Activity-Center liegend schlafen lassen.
- Dieses Produkt nicht als Zudecke verwenden.
- Die Spieldecke nur den Laufstall Boden benutzen.
- Benutzen Sie die Matte nicht in der Krippe, dem Laufstall oder einem anderen geschlossenen Bereich.
- Nicht zum Tragen des Babys vorgesehen.
- Verbinden Sie die Bindeglieder nicht quer über die Krippe, den Laufstall oder Spieldecke. Verbinden Sie die Bindeglieder niemals zu einer mehr als 30 cm langen Kette.



**VORSICHT** Die Spielzeuggügel sind gespannt. Um Verletzungen zu vermeiden, fest zugreifen und die Spannung langsam lösen.

PT



## AVISO

### Para evitar ferimentos graves ou morte:

- NUNCA deixe a criança desacompanhada;
- Use apenas sob a supervisão de um adulto;
- Não acrescente tiras ou cordas extras ao produto;
- Os bebês não devem dormir enquanto estiverem deitados neste academia de atividades;
- Não use este produto como cobertor;
- Use o colchão somente no chão;
- Não use o Colchão em berços, cercados para bebês ou outra área fechada.
- Não destinado ao transporte de bebês;
- Não una as argolas, atravessando berços, cercados para bebês ou ginásio de bebês. Não una as argolas de modo que formem uma corrente com mais de 30 cm.



**ADVERTÊNCIA** As barras de brinquedos estão tensionadas. Para evitar ferimentos, segure com firmeza e libere lentamente a tensão.

RU



## ОСТОРОЖНО

### В целях предотвращения серьезных травм или смерти:

- НИКОГДА не оставляйте ребенка без присмотра.
- Использовать только под присмотром взрослых.
- Не прикрепляйте дополнительные веревки или ремешки к изделию.
- Малыш не должен спать, лежа на продукт.
- Не используйте это изделие в качестве одеяла.
- Используйте коврик только на полу.
- Не используйте коврик в квартире, на игровой площадке или в инуюограниченном пространстве.
- Изделие не предназначено для того, чтобы переносить малыша.
- Не соединяйте петли вместе поперек детская кроватка, игровой площадки или деятельность спортзала. Не соединяйте петли, формируя цепочки длиной более 12 дюймов (30,48 см).



**ОСТОРОЖНО** Перекладки с игрушками находятся под растягивающим натяжением. Во избежание травм крепко удерживайте перекладки и осторожно ослабляйте натяжение.

## IMPORTANT • IMPORTANTE • IMPORTANT WICHTIG • IMPORTANTE • ВАЖНО!

EN

- Adult assembly required.
- Please read all instructions before assembly and use of the product.
- Care should be taken in unpacking and assembly.
- Examine product frequently for damaged, missing, or loose parts.
- DO NOT use if any parts are missing, damaged, or broken.
- Contact Kids II for replacement parts and instructions if needed. Never substitute parts.

ES

- Un adulto deberá armarlo.
- Lea las instrucciones antes del montaje y el uso del producto.
- Se debe tener cuidado al desempacar y armarlo.
- Examine el producto regularmente en busca de piezas dañadas, faltantes o sueltas.
- NO usar en caso de que alguna parte falte, esté dañada o rota.
- Póngase en contacto con Kids II para la sustitución de piezas o solicitar indicaciones si fuera necesario. No sustituya las piezas.

FR

- Le montage doit être effectué par un adulte.
- Veuillez lire toutes les instructions avant d'assembler et d'utiliser le produit.
- Déballez et assemblez soigneusement.
- Examinez fréquemment le produit pour vérifier l'absence d'éléments endommagés, manquants ou desserrés.
- NE PAS utiliser en cas d'élément manquant, endommagé ou cassé.
- Contactez Kids II pour obtenir des pièces de rechange et des instructions, au besoin. Ne remplacez jamais aucune pièce.

DE

- Der Zusammenbau muss von einem Erwachsenen vorgenommen werden.
- Bitte lesen Sie alle Anweisungen, bevor Sie das Produkt zusammenbauen und benutzen.
- Beim Auspacken und beim Zusammenbau muss sorgfältig vorgegangen werden.
- Überprüfen Sie das Produkt regelmäßig auf beschädigte, fehlende oder lockere Teile.
- NICHT benutzen, wenn Teile fehlen oder beschädigt oder gebrochen sind.
- Kontaktieren Sie, wenn nötig Kids II für Ersatzteile und Anweisungen. Tauschen Sie niemals Teile aus.

PT

- A montagem deve ser feita por um adulto.
- Leia todas as instruções antes de montar e usar o produto.
- Deve-se tomar cuidado ao desembalar e montar.
- Inspeccione o produto frequentemente para verificar se há partes danificadas, faltando ou soltas.
- NÃO use o produto se houver partes faltando, danificadas ou quebradas.
- Se necessário, entre em contato com a Kids II para obter peças de reposição e instruções. Não substitua as peças.

RU

- Сборка должна осуществляться взрослым.
- Перед сборкой и использованием изделия, пожалуйста, прочитайте все инструкции.
- При распаковке и сборке необходимо проявлять осторожность.
- Периодически проверяйте изделие на наличие повреждений, отсутствие или ослабление элементов.
- НЕ используйте элементы при их отсутствии, повреждении или поломке.
- Свяжитесь с Kids II для замены элементов и получения инструкций при необходимости. Не пользуйтесь суррогатными заменителями.

Parts List and Drawing • Lista de partes y dibujos • Liste des pièces et dessins  
 Teiliste und Montagezeichnung • Lista de Peças e Desenho • Список деталей и чертеж

No. No. N°	Qty. Cant. Qté	Description	Descripción	Description
1	(1)	Play mat	Colchoneta de actividad	Tapis de jeu
2	(1)	Toy bar assembly	Conjunto de barras de juguetes	Module de la barre à jouets
3	(1)	Electronic Foot	Pié electrónico	Pied Électronique
4	(1)	Foot	Pié	Pied
5	(2)	Strut	Puntal	Étai
6	(1)	Teether	Mordedor	Jouets pour dentition
7	(1)	Bead chaser	Sujetador de cuentas	Boulier
8	(1)	Rattle	Sonaja	Hochet
9	(1)	Mirror	Espejo	Miroir
10	(4)	Fun Link™	Eslabón Fun Link™	Fun Link™
11	(1)	Prop pillow	Almohada de apoyo	Oreiller d'appui

Nr. N.º Ne	Qty. Cant. Qté	Beschreibung	Descrição	Описание
1	(1)	Spieldecke	Colchão	Игровой коврик
2	(1)	Spielbügelgestell	Montagem da barra brinquedos	Перекладина с игрушками
3	(1)	Elektronischer Fuß	Pedal eletrônico	Электронная ножка
4	(1)	Fuß	Pés	Ножка
5	(2)	Streben	Arcos	Крепления
6	(1)	Beißring	Mordedor	Прорезыватели для зубов
7	(1)	Greifling mit Kugeln	Saça-bolinhas	Лабиринт с бусинкам
8	(1)	Rassel	Chocalho	Погремушка
9	(1)	Spiegel	Espelho	Зеркальце
10	(4)	Fun Link™	Fun Link™	Fun Link™
11	(1)	Stützkissen	A almofada de suporte	Подушка-опора

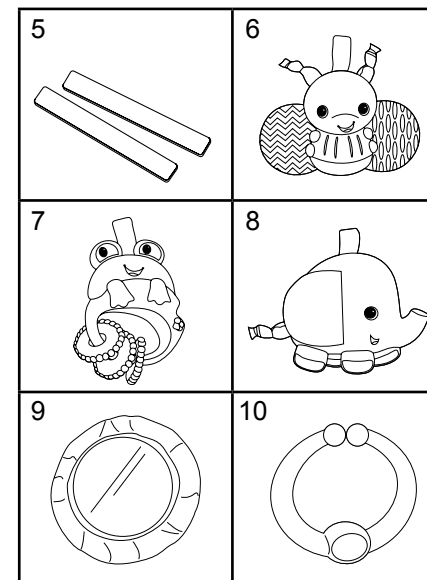
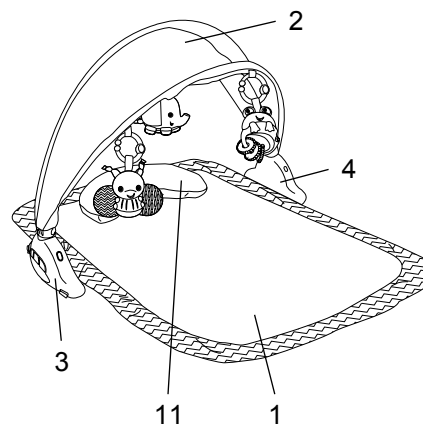

not included • no incluidas • non incluses • nicht im Lieferumfang enthalten  
 não inclusas • не включены в комплект

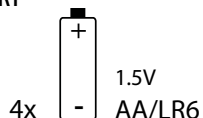

**EN** NOTE: Prior to the initial assembly of the activity gym please disconnect and discard the “Try-Me Adapter” as it is not required for or intended for use outside of the product packaging.

**ES** NOTE: Antes del montaje inicial del gimnasio de actividades, desconecte y deseche el “adaptador Try-Me” ya que no es necesario fuera del embalaje del producto.

**FR** NOTE : Avant l'assemblage initial du portique d'activités veuillez débrancher et jeter “l'adaptateur Try-Me (essayez-moi)” qui n'est plus nécessaire pour le fonctionnement du produit à l'extérieur de son emballage.

**DE** HINWEIS: Entfernen und Entsorgen Sie den Probier-Adapter vor der ersten Montage des Spielbogens, weil er nicht für die Benutzung außerhalb der Verpackung benötigt wird.

**PT** NOTA: Antes da montagem inicial do ginásio de bebês, retire e descarte o adaptador “Try-Me Adapter”, já que ele não é necessário ou indicado para uso fora embalagem do produto.

**RU** ПРИМЕЧАНИЕ: Перед первой сборкой развивающего коврика отсоедините и уберите «пробный держатель», так как он не нужен или не предназначен для использования вне упаковки изделия.

Try-Me Adapter  
 Adaptador Try-Me  
 Adaptateur Try-Me  
 Probier-Adapter  
 Try-Me Adapter  
 Пробный держатель

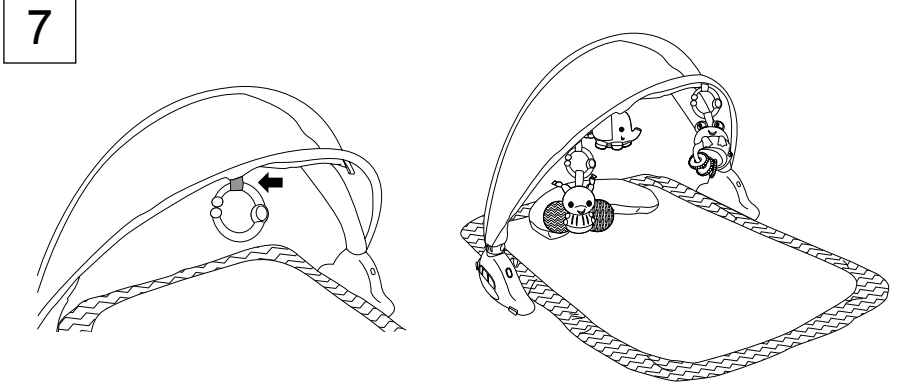
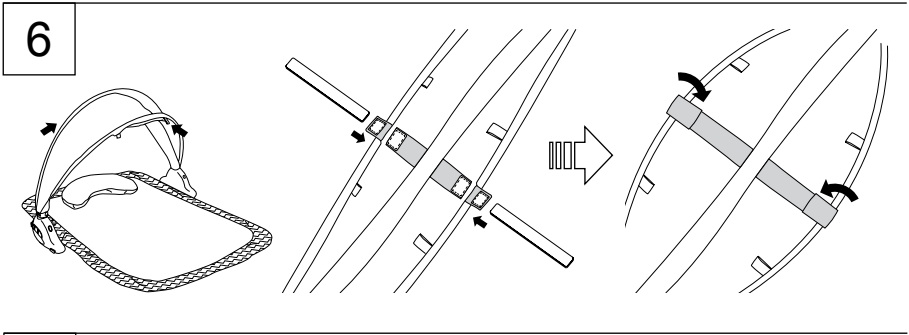
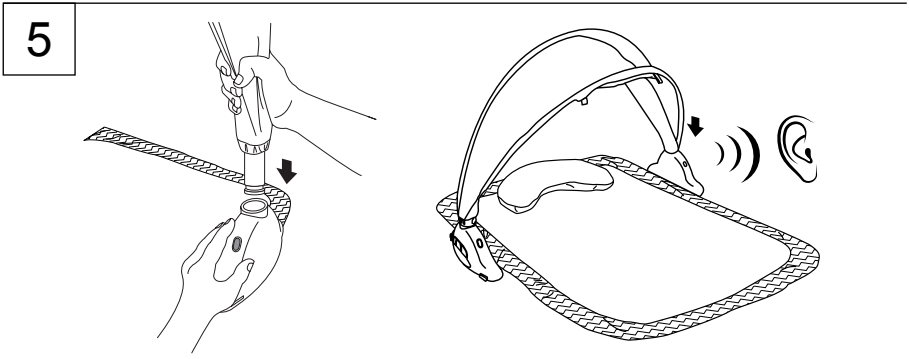
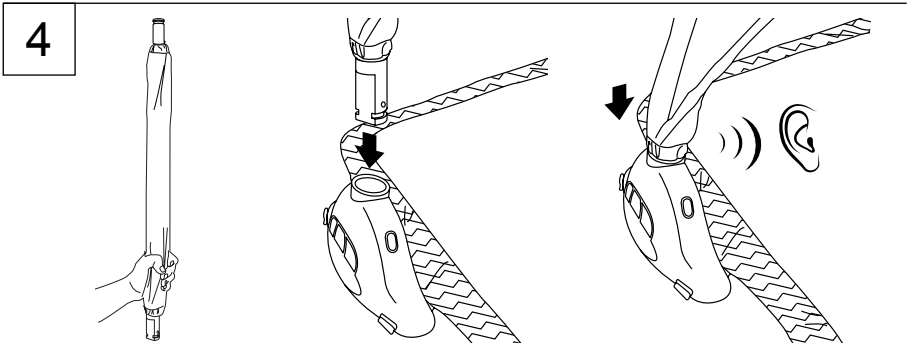
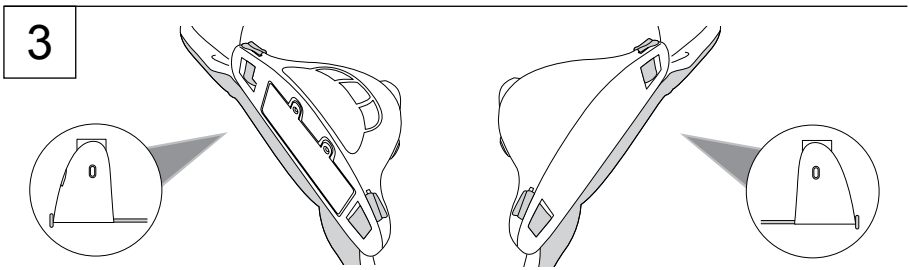
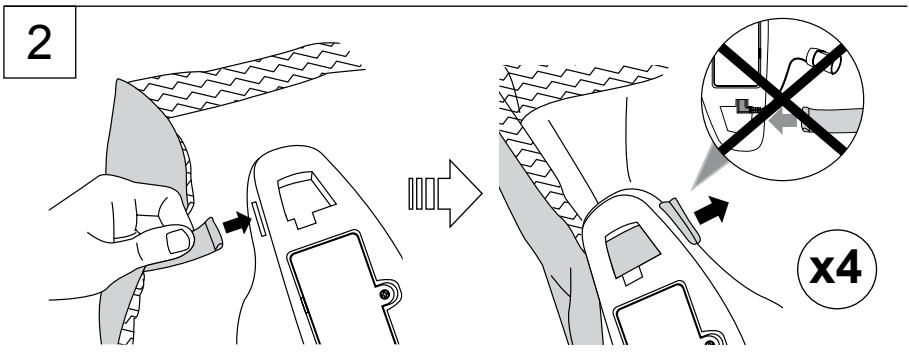
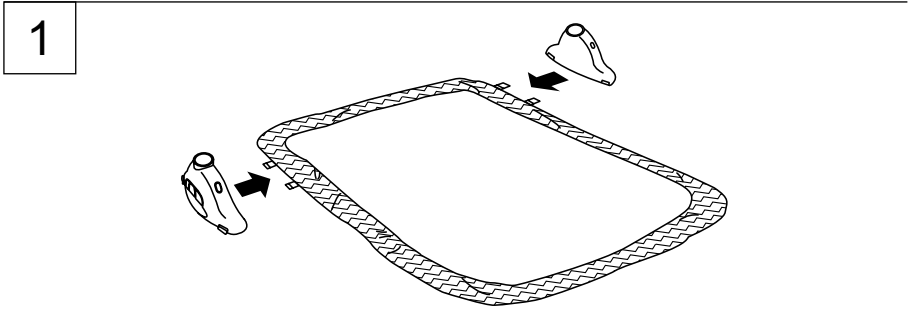
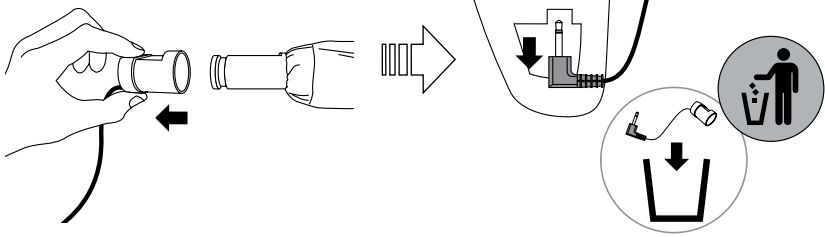

**Toy Bar Removal • Extracción de la barra de juguetes • Retrait de la barre à jouets • Entfernung der Spielzeugstange • Retirada da Barra de Brinquedos • Удаление игрушечного Перекладина**

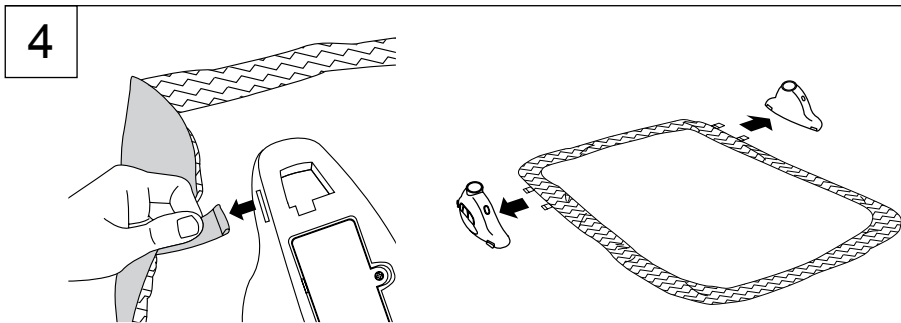
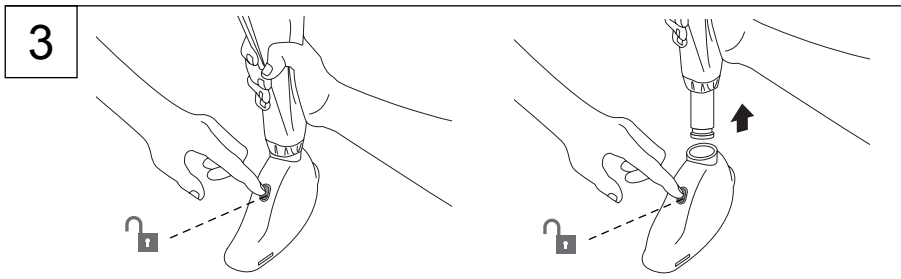
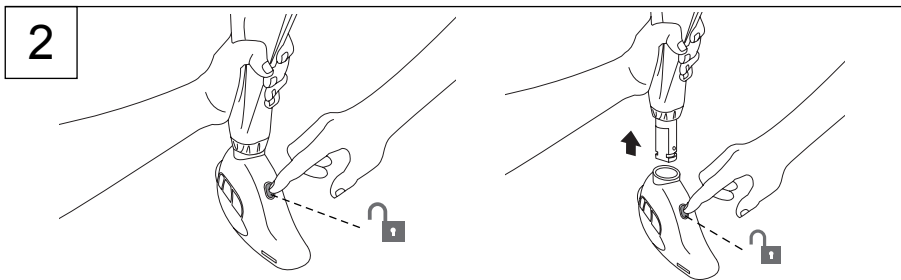
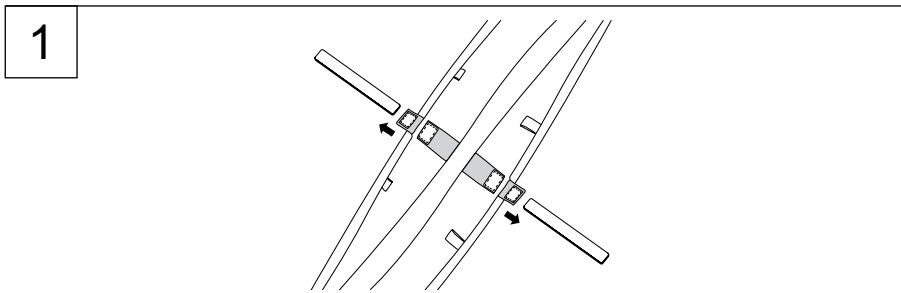

**Operating Instructions • Instrucciones de funcionamiento • Mode d'emploi • Bedienungsanleitung • Instruções de operação • Инструкции по эксплуатации**

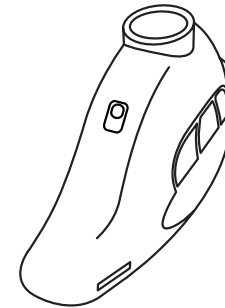

Off  
Apagado  
Arrêt  
Aus  
Desliga  
Выкл



Low  
Bajo  
Faible  
Niedrig  
Baixo  
Тихо



High  
Alto  
Fort  
Hoch  
Alto  
Громко

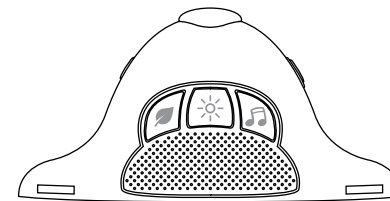

Nature  
Naturaleza  
Nature  
Natur  
Natureza  
Природа



Lights  
Luces  
Lumières  
Lichter  
Luzes  
Лампочки



Melody  
Melodía  
Mélodie  
Melodie  
Melodia  
мелодия

**Battery Installation • Instalación de las Baterías • Installation des Piles • Installation der Batterien • Colocação das pilhas • Установка батарей**

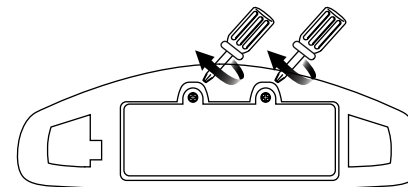
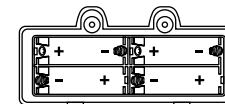
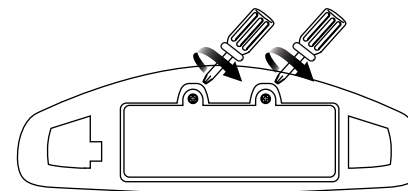

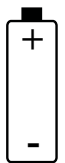
4x  1.5V  
AA/LR6

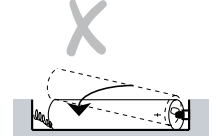
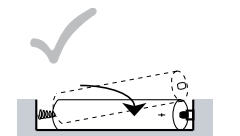

## Battery Information • Información de las Baterías • L'information de Piles • Informationen zum Akku • Informações sobre a bateria • Информация о батареях

EN

The musical toy requires (4) size AA/LR6 (1.5v) alkaline batteries for normal operation.

 **CAUTION:** The batteries included (AA/R6) are for in-store product demonstration. For best performance, promptly replace with new alkaline batteries.

- Always keep batteries away from children.
- Do not mix old and new batteries.
- Do not mix alkaline, standard, or rechargeable batteries.
- Only batteries of the same or equivalent type as recommended are to be used.
- Install the batteries so that the polarity of each one matches the markings in the battery compartment.
- Do not short-circuit the batteries.
- Do not store batteries in areas that have extreme temperatures (such as attics, garages, or automobiles).
- Remove exhausted batteries from the battery compartment.
- Never attempt to recharge a battery unless it is specifically marked "rechargeable."
- Rechargeable batteries are to be removed from the toy before being charged.
- Rechargeable batteries are only to be charged under adult supervision.
- Do not use rechargeable alkaline batteries in a Ni-Cad or Ni-MH battery charger.
- Please use the correct disposal method for batteries.
- Remove batteries before putting the product into storage for a prolonged period of time.
- Do not dispose of product or batteries in fire, batteries may explode or leak.

 This symbol indicates that the product is not to be disposed of in household waste as batteries contain substances that can be damaging to the environment and health. Contact local authority for recycling & collection information.

ES

El juguete musical requiere (4) pilas alcalinas AA/LR6 (1,5 v) para el funcionamiento normal.

 **PRECAUCIÓN:** Las pilas que se incluyen (AA/R6) sirven para la demostración del producto en la tienda. Para obtener un mejor rendimiento, sustitúyalas inmediatamente con otras pilas alcalinas.

- Siempre mantenga las baterías fuera del alcance de los niños.
- No combine baterías usadas con nuevas.
- No combine baterías alcalinas, estándar ni recargables.
- Se deben usar únicamente baterías del mismo tipo que las recomendadas o de un tipo equivalente.
- Instale las baterías de modo que la polaridad de cada una coincida con las marcas del compartimiento para baterías.
- No haga cortocircuito con las baterías.
- No almacene las baterías en áreas que tengan temperaturas extremas (como áticos, garajes o automóviles).
- Saque las baterías gastadas del compartimiento para baterías.
- Nunca intente recargar una batería, a menos que indique específicamente que es "recargable".
- Las baterías recargables deben retirarse del juguete antes de recargarse.
- Las baterías recargables sólo deberán recargarse con la supervisión de un adulto.
- No use baterías alcalinas recargables en un cargador de baterías Ni-Cad o Ni-MH.
- Utilice el método de eliminación correcto para las baterías.
- Retire las baterías antes de almacenar un producto durante un período prolongado.
- No deseche el producto ni las baterías en fuego, las baterías podrían explotar o tener una fuga.

 Este símbolo indica que el producto no debe desecharse con los residuos del hogar ya que las baterías contienen sustancias que pueden dañar el medioambiente y la salud. Comuníquese con la autoridad local para obtener información sobre reciclaje y recolección.

FR

Le jeu musical fonctionne à l'aide de (4) piles alcalines AA/LR6 (1.5v).

 **MISE EN GARDE :** Les piles fournies (AA/R6) sont destinées à la démonstration du produit en magasin. Pour de meilleures performances, remplacez-les par des piles alcalines neuves.

- Tenir les piles hors de portée des enfants.
- Ne pas mélanger piles neuves et usagées.
- Ne pas mélanger les piles alcalines, standard ou rechargeables.
- Vous devez utiliser seulement des piles de types semblables ou équivalents à ce qui est recommandé.
- Mettre les piles en place en respectant les polarités inscrites dans le compartiment prévu à cet effet.
- Ne pas court-circuiter les piles.
- Ne pas stocker les piles dans des lieux susceptibles de connaître des températures extrêmes (tels qu'un grenier, un garage, ou un véhicule automobile).
- Retirer les piles épuisées du compartiment.
- Ne jamais tenter de recharger une pile à moins qu'elle ne porte explicitement la mention « rechargeable ».
- Retirer les piles rechargeables du compartiment avant de procéder au chargement.
- Les piles rechargeables ne doivent être rechargées que sous la surveillance d'un adulte.
- N'utilisez pas de piles alcalines rechargeables avec un chargeur de batteries NiCd ou NiMH.
- Mettre les piles au rebut conformément au mode d'élimination adéquat.
- Avant de ranger un produit pour une durée prolongée, retirer les piles de leur compartiment.
- Ne pas jeter ce produit ou ces piles au feu ; les piles pourraient exploser ou couler.

 Ce symbole indique que le produit ne doit pas être jeté dans les ordures ménagères; les piles contiennent, en effet, des substances pouvant nuire à l'environnement et à la santé. Contacter l'autorité locale compétente pour en savoir plus sur le recyclage et la collecte.

DE

Das Musikspielzeug benötigt (4) AA/LR6 (1.5v) Alkalibatterien für den normalen Betrieb.

 **VORSICHT:** Die enthaltenen Batterien (AA/R6) sind für die Demonstration im Geschäft. Ersetzen Sie diese für die beste Leistung mit frischen Alkalibatterien.

- Batterien immer außerhalb der Reichweite von Kindern aufbewahren.
- Mischen Sie keine alten und neuen Batterien.
- Mischen Sie nicht Alkaline und Standard Batterien und Akkus.
- Nur vom Hersteller empfohlene oder vergleichbare Batterien verwenden.
- Legen Sie die Batterien so ein, dass die Polarität jeder Batterie der Markierung in dem Batteriefach entspricht.
- Schließen Sie die Batterien nicht kurz.
- Lagern Sie die Batterien nicht an Orten mit extremen Temperaturen (wie Dachböden, Garagen oder Autos).
- Entfernen Sie verbrauchte Batterien aus dem Batteriefach.
- Es sollte niemals versucht werden, eine nicht eindeutig als „wiederaufladbar“ gekennzeichnete Batterie aufzuladen.
- Wiederaufladbare Batterien müssen zum Aufladen aus dem Spielzeug genommen werden.
- Wiederaufladbare Batterien dürfen nur unter Aufsicht eines Erwachsenen aufgeladen werden.
- Für wiederaufladbare alkaline Batterien kein Ni-Cad oder Ni-MH Batterieaufladegerät verwenden.
- Bitte verwenden Sie die für Batterien richtige Entsorgungsmethode.
- Entfernen Sie die Batterien, bevor Sie die Produktes über eine längere Zeit hinweg lagern.
- Entsorgen Sie das Produkt oder die Batterien nicht im Feuer, Batterien könnten explodieren oder auslaufen.

 Dieses Symbol bedeutet, dass das Produkt nicht im Hausmüll entsorgt werden darf, weil die Batterien Substanzen enthalten, die umwelt- und gesundheitsschädlich sind. Für Informationen über die Wiederverwertung und Abholung treten Sie bitte mit der lokalen Behörde in Verbindung.collecte.

PT

Para a operação normal do brinquedo musical, são necessárias quatro (4) pilhas alcalinas, tamanho AA/LR6 (1.5v).



**AVISO:** As pilhas inclusas (AA/R6) são apenas para demonstração do produto na loja. Para obter melhor funcionamento, troque-as imediatamente por pilhas alcalinas novas.

- Mantenha sempre as pilhas fora do alcance das crianças.
- Não misture pilhas usadas com novas.
- Não misture pilhas alcalinas com pilhas normais ou recarregáveis.
- Utilize somente pilhas do mesmo tipo ou equivalentes às recomendadas.
- Coloque as pilhas de forma a que a polaridade de cada uma corresponda às marcas no compartimento de pilhas.
- Não coloque as pilhas em curto-circuito.
- Não armazene as pilhas em áreas com temperaturas extremas (como sótãos, garagens ou automóveis).
- Remova as pilhas gastas do compartimento.
- Nunca tente recarregar uma pilha a não ser que esteja especificamente indicado que la é "recarregável".
- As pilhas recarregáveis devem ser retiradas do brinquedo antes de serem recarregadas.
- As pilhas recarregáveis devem ser recarregadas somente sob a supervisão de um adulto.
- Não utilize baterias alcalinas recarregáveis em um carregador de pilhas Ni-Cad ou Ni-MH.
- Favor usar o método de eliminação de pilhas correto.
- Remova as pilhas antes de guardar o produto por um período prolongado de tempo.
- Não descarte o produto nem as pilhas no fogo; as pilhas podem explodir ou vazar.



Este símbolo indica que o produto não deve ser descartado em lixo doméstico, uma vez que as pilhas contêm substâncias que podem causar danos ao meio ambiente e à saúde. Entre em contato com as autoridades reguladoras locais para informações sobre reciclagem e coleta.

RU

Для нормальной работы музыкальной игрушки нужны (4) щелочные батарейки размера AA/LR6 (1,5В).



**ОСТОРОЖНО!** Включенные в комплект батарейки (AA/R6) предназначены для демонстрации изделия в магазине. Для наилучшей работы в кратчайшее время замените их на новые щелочные батарейки.

- Всегда храните батареи вдали от детей.
- Не используйте старые батареи с новыми.
- Не смешивайте щелочные, стандартные или перезаряжаемые батареи.
- Следует использовать только батареи одного и того же или эквивалентного типа.
- Вставьте батареи так, чтобы полярность каждой из них соответствовала отметкам в отделении для батарей.
- Не замыкайте накоротко контакты батарей.
- Не храните батареи в местах с экстремальными температурами (например, на чердаках, в гаражах или автомобилях).
- Удалите разряженные батареи из отделения для батарей.
- Никогда не пытайтесь перезарядить батарею, если она не помечена как «перезаряжаемая».
- Перезаряжаемые батареи необходимо вынимать из игрушек, прежде чем их перезарядить.
- Перезаряжаемые батареи можно заряжать только под присмотром взрослых.
- Не используйте перезаряжаемые щелочные батареи в зарядном устройстве для никель-кадмиевых (Ni-Cad) или никель-металлогидридных (Ni-MH) аккумуляторов.
- Утилизируйте использованные батареи надлежащим образом.
- Достаньте батареи, прежде чем поместить продукт на длительное хранение.
- Не утилизируйте изделие или батареи при помощи огня. Батареи могут взорваться или дать течь.



Этот символ означает, что данное изделие нельзя выбрасывать вместе с бытовыми отходами, поскольку батареи содержат вещества, которые могут причинить вред здоровью и окружающей среде. За информацией о сборе и переработке отходов обращайтесь в местное представительство.

## Care and Cleaning • Cuidado y limpieza • Entretien et nettoyage • Pflege und Reinigung • Cuidados e limpeza • Уход и очистка

EN

**Play mat** – Remove toy bar assembly, feet and toys before washing. Machine wash with cold water; gentle cycle; no bleach. Air dry flat.

**Toy bar assembly, prop pillow and toys** – Wipe clean with damp cloth and mild soap. Air dry. Do not immerse in water.

**Teether** – Clean teether before use. Not dishwasher safe. Wipe clean with damp cloth and mild soap. Air dry. Do not immerse in water.

ES

**Colchoneta de actividad** – Desmontar conjunto de barras de juguetes, los pies y los juguetes antes de lavar la alfombra. Lavar a máquina con agua fría en un programa delicado. No utilizar lejía. Deje secar al aire sobre una superficie plana.

**Conjunto de barras de juguetes, almohada de apoyo y juguetes** – Limpiar con un paño húmedo y detergente suave. Dejar secar al aire. No sumergir en agua.

**Mordedor** – Limpiar el mordedor antes de su uso. No apto para lavavajillas. Limpiar con un paño húmedo y detergente suave. Dejar secar al aire. No sumergir en agua.

FR

**Tapis de jeu** – Retirer module de la barre à jouets, les pieds et les jouets avant lavage. Lavage en machine à l'eau froide, programme délicat et sans eau de Javel. Séchage à l'air, à plat.

**Module de la barre à jouets, Oreiller d'appui et les jouets** – A nettoyer à l'aide d'un chiffon humide et d'un détergent doux. Séchage à l'air. Ne pas plonger dans l'eau.

**Jouets pour dentition** – Nettoyez jouets pour dentition avant utilisation. Non compatible avec les lave-vaisselle. Nettoyez en essuyant à l'aide d'un chiffon humide et d'un détergent doux. Séchage à l'air. Ne pas plonger dans l'eau.

DE

**Spieldecke** – Entfernen Sie vor dem Waschen die Spielbügelgestell, Füße und das Spielzeug. In der Waschmaschine mit kaltem Wasser und mildem Waschmittel waschen, keine Bleiche benutzen. Flach an der Luft trocknen.

**Spielbügelgestell, Stützkissen und Spielzeuge** – Mit einem feuchten Tuch und milder Seife abwischen. An der Luft trocknen lassen. Nicht in Wasser tauchen.

**Beißring** – Reinigen Sie den Beißring vor der Benutzung. Nicht spülmaschinenfest. Mit einem feuchten Tuch und milder Seife abwischen. An der Luft trocknen lassen. Nicht in Wasser tauchen.

PT

**Colchão** – Antes de lavar, retire montagem da barra brinquedos, pés e brinquedos. Lave em máquina com água fria; use o ciclo para roupas delicadas; não use alvejante. Secar ao vento, estirado.

**Montagem da barra brinquedos, A almofada de suporte e brinquedos** – Limpe com um pano umedecido e sabão neutro. Seque ao ar livre. Não mergulhe na água.

**Mordedor** – Limpe o mordedor antes de usar. Não é seguro lavar em máquina de lavar louça. Limpe com um pano umedecido e sabão neutro. Seque ao ar livre. Não mergulhe na água.

RU

**Игровой коврик** – Перед тем как помыть снимите блок Перекладина с игрушками, ножки и игрушки. Можно мыть в стиральной машине холодной водой: деликатный режим, без отбеливания. Сушить на воздухе в распрямленном виде.

**Перекладина с игрушками, Подушка-опора и игрушки** – Протирать начисто влажной тряпкой и мягким моющим средством. Сушить на воздухе. Не погружать в воду.

**Прорезыватели для зубов** – Чистить прорезыватели для зубов перед использованием. Не мыть в посудомоечной машине. Протирать начисто влажной тряпкой и мягким моющим средством. Сушить на воздухе. Не погружать в воду.



## FCC Statement / CAN ICES-3 (B) / NMB-3(B)

EN

This device complies with Part 15 of the FCC rules. Operation is subject to the following two conditions:

- 1 this device may not cause harmful interference, and
- 2 this device must accept any interference received, including interference that may cause undesired operation.



**WARNING:** Changes or modifications to this unit not expressly approved by the party responsible for compliance could void the user's authority to operate the equipment.



**NOTE:** This equipment has been tested and found to comply with the limits for a Class B digital device, pursuant to Part 15 of the FCC Rules. These limits are designed to provide reasonable protection against harmful interference in a residential installation. This equipment generates, uses and can radiate radio frequency energy and, if not installed and used in accordance with the instructions, may cause harmful interference to radio communications.

However, there is no guarantee that interference will not occur in a particular installation. If this equipment does cause harmful interference to radio or television reception, which can be determined by turning the equipment off and on, the user is encouraged to try to correct the interference by one or more of the following measures:

- Reorient or relocate the receiving antenna.
- Increase the separation between the equipment and receiver.
- Connect the equipment into an outlet on a circuit different from that to which the receiver is connected.
- Consult the dealer or an experienced radio/TV technician for help.

## Déclaration FCC / CAN ICES-3 (B) / NMB-3(B)

FR

Cet appareil est conforme à l'article 15 de la réglementation FCC. Son utilisation est sujette aux deux conditions suivantes :

- 1 ce dispositif ne peut causer d'interférences nuisibles, et
- 2 ce dispositif doit accepter toute interférence reçue, y compris les interférences pouvant causer un fonctionnement indésirable.



**MISE EN GARDE :** Toute modification apportée à cet appareil n'ayant pas été explicitement approuvée par la partie responsable de la conformité est susceptible de faire perdre à l'utilisateur le droit d'utiliser le matériel.



**REMARQUE :** Ce matériel a été testé et déclaré conforme aux exigences requises des appareils numériques de classe B en vertu de l'article 15 de la réglementation FCC. Ces exigences visent à assurer une protection raisonnable contre les interférences nuisibles dans une installation résidentielle. Ce matériel génère, utilise et peut émettre de l'énergie radioélectrique, et s'il n'est pas installé et utilisé conformément aux instructions, il est susceptible de perturber les communications radio.

Nous ne pouvons toutefois garantir qu'il ne produira aucune interférence sur une installation donnée. Si vous constatez que le matériel perturbe effectivement la réception de la radio ou de la télévision, ce que vous pouvez vérifier en l'éteignant puis en le rallumant, nous vous suggérons d'essayer une ou plusieurs des mesures suivantes :

- Réorienter ou déplacer l'antenne de réception.
- Éloigner le matériel et le récepteur.
- Raccorder le matériel à une prise qui ne fait pas partie du circuit auquel le récepteur est connecté.
- S'adresser au fournisseur ou à un technicien expert en radio et télévision pour obtenir de l'aide.