

项目	PD22015004
库	/
文件名	CAUS1-KFR35W/BP3N1Y-190(MITSUBISHI).D.13.MP-1

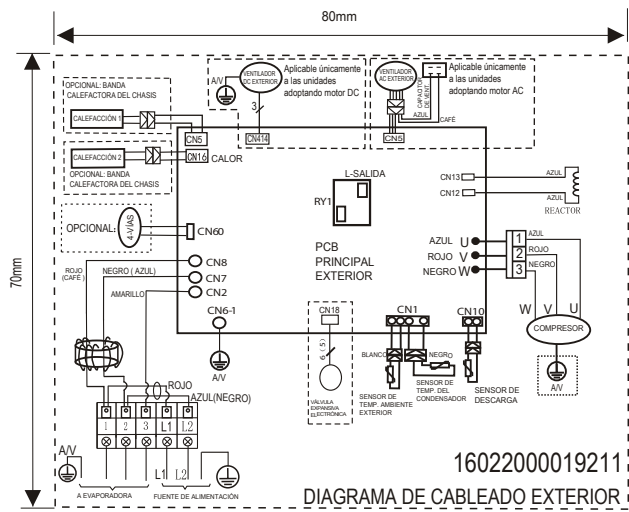

技术要求 (版本号: D, 2012-12)

1. 制件的外观质量、材料性能应符合QMK(Z)-J53.011《接线铭牌》的有关要求;
2. 制件的底色为本色, 其它印刷颜色如图纸标注(未注字体印刷颜色为黑色);
3. 未注尺寸公差应符合GB/T1804-v;
4. 有RoHS指令要求的物料应符合美的企业标准QML-J11.006《产品中限制使用有害物质的技术标准》。

Requerimientos Técnicos(Ver.: D, 2012-12)

1. La calidad del desempeño de los materiales y el acabado de las piezas debe cumplir con la norma: QMK(Z)-J53.011 Wiring Nameplate;
2. El color de fondo de las piezas terminadas deberá ser de color natural y los colores adicionales deberán cumplir con los requerimientos indicados en el diagrama (la impresión de la tipografía deberá ser negra);
3. El rango de tolerancia de las dimensiones debe cumplir con la norma GB/T1804-v;
4. Los materiales RoHS deben cumplir con la norma de MIDEA: QML-J11.006 Technical Standard for Restricted Hazardous Substance in the Products of MIDEA.

				CAUS1-KFR35W/BP3N1-B01(V0)-W 分体挂壁式空调器		CAUS1-KFR35W/BP3N1Y-190(MITSUBISHI).D.13.MP-1	
A	改	N50750502	孙华	2015.7.27	室外机接线铭牌(RoHS)		材料 电化铝箔 t 0.05
标记	处数	更改文件号	签字	日期			
绘图	孙华	审核	黄国超	图样标记		重量	比例
设计	孙华	标准化	刘红	K V1.1			1:1
校对	陈斐	审定	陈庆江				
会签	徐明辉	日期	2015.05.14	共 1 页		第 1 页	

