

Ensemble de panneau de contrôle

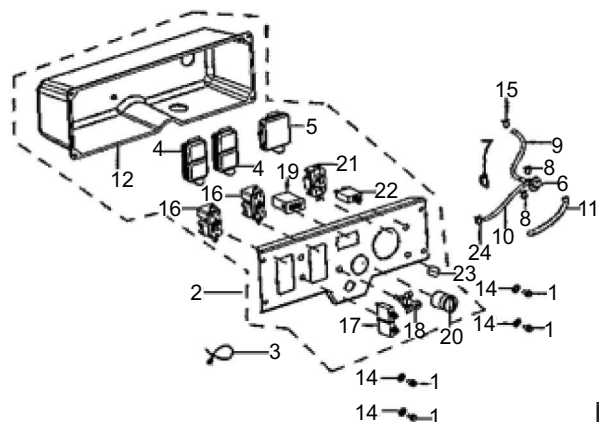

RP3600



RÉF. N°	DESCRIPTION	Pièce QTÉ	CUP pièce	N° CAT pièce seule	Prix pièce PDSF	Dim. pièce (mm)				QTÉ assemblage	CUP assemblage	N° CAT de référence de l'assemblage	Nom de l'assemblage	Prix assemblage PDSF	MODÈLE	Dim. assemblage (mm)			
						Longueur	Largeur	Hauteur	Poids (g)							Longueur	Largeur	Hauteur	Poids (g)
1	ÉCROU	4																	
2	COMMANDE DU SOUS-ENSEMBLE DE PANNEAU	1								1	815683020791	512-8254	ASSEMBLAGE PANNEAU DE CONTRÔLE	139,29 \$	RP3600	405	160	120	1706,9
14	RONDELLE	4																	
6	VALVE DE CARBURANT	1	815683020722	511-7283	3,95 \$	57	33	57	8,2										
7	BASE DU ROBINET DE CARBURANT	1																	
8	PINCE	2																	
9	CONDUIT, CARBURANT	1																	
10	CONDUIT, CARBURANT	1																	
11	CONDUIT, CARBURANT	1																	
15	PINCE	1																	
24	PINCE	1																	
4	PROTECTION IMPERMÉABLE	1	815683020739	511-8898	3,34 \$	65	50	15	26,4						RP3600				
5	PROTECTION IMPERMÉABLE, DUPLEX	1	815683020746	511-8896	3,46 \$	65	50	15	26,4						RP3600				
20	SOUS-ENSEMBLE D'INTERRUPTEUR	1	815683020753	511-8053	5,67 \$	109	38	30	160						RP3600				
21	SOUS-ENSEMBLE DE PRISE ALIMENTATION	1	815683020760	511-8059	6,14 \$	95	51	51	90						RP3600				
22	PROTECTION DE SURTENSION	1	815683020777	511-8048	4,11 \$	115	40	90	90						RP3600				
23	LUMIÈRE DEL	1	815683020784	501-5081	22,56 \$	57	33	57	75						RP3600				

Ensemble de panneau de contrôle



RP3600 CSA

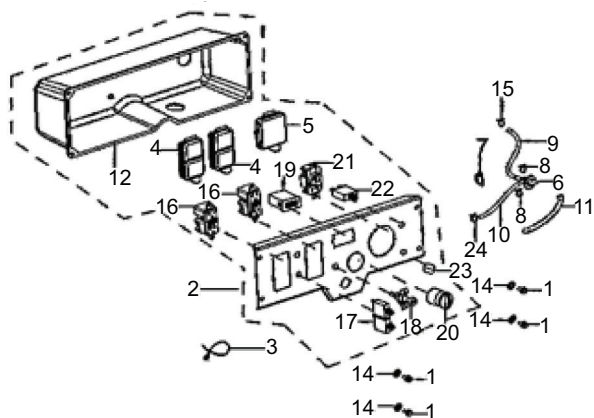

RÉF. N°	DESCRIPTION	Pièce QTÉ	CUP pièce	N° CAT pièce seule	Prix pièce PDSF	Dim. pièce (mm)				Assemblage QTÉ	CUP assemblage	N° CAT de référence de l'assemblage	Nom de l'assemblage	Prix assemblage PDSF	MODÈLE	Dim. assemblage (mm)			
						Longueur	Largeur	Hauteur	Poids (g)							Longueur	Largeur	Hauteur	Poids (g)
2	COMMANDE DU SOUS-ENSEMBLE DE PANNEAU	4	00815683021026	501-5102	137,56 \$	405	160	120	1670,5	1									
22	DISJONCTEUR 20 A	1	00815683022221	501-5105	4,11 \$	115	60	90	90	1									