

Escavadeira de Rodas

M315D



Motor

Modelo do Motor	Cat® C4.4 com Tecnologia ACERT™	
Potência Líquida (ISO 9249) a 2.000 rpm (DIN)	101 kW	137 HP

Pesos

Peso Operacional	16.100 a 18.300 kg	35.450 a 40.300 lb
------------------	--------------------	--------------------

Especificações das Caçambas

Capacidades da Caçamba	0,38 a 1,26 m ³	0,5 a 1,65 yd ³
------------------------	----------------------------	----------------------------

Faixas de Trabalho

Alcance Máximo ao Nível do Solo	9.380 mm	30 pés 9 pol
Profundidade Máxima de Escavação	6.070 mm	19 pés 11 pol

Comando

Velocidade Máxima de Percurso	34 km/h	21 mph
-------------------------------	---------	--------

Características

Motor

O motor C4.4 oferece maior desempenho e confiabilidade ao mesmo tempo em que reduz os níveis de consumo de combustível e de ruído. Ele atende aos padrões aplicáveis de emissão do motor.

Projeto Ambientalmente Responsável

Além de ajudar a proteger o meio ambiente, o motor proporciona baixos níveis de ruído para o operador e para as pessoas próximas, intervalos mais longos de troca de filtro e maior eficiência de combustível.

Hidráulica

O inovador sistema hidráulico com detecção de carga, combinado com uma bomba de oscilação dedicada independente, oferece tempos de ciclo mais rápidos, maior capacidade de levantamento e alta resistência no braço e na caçamba. Essa combinação aumenta sua produtividade em qualquer trabalho.

Facilidade de Manutenção

Para maior segurança, todos os pontos de manutenção diários são acessíveis no nível do solo. Um sistema de lubrificação centralizado permite a lubrificação de pontos críticos.

Conforto do Operador

O compartimento do operador proporciona maior conforto, ao mesmo tempo em que aumenta a segurança. O assento com suspensão a ar, ajuste automático de peso disponível e almofadas aquecidas e refrigeradas oferece mais conforto ao operador. A segurança é reforçada com o novo monitor colorido e a câmera padrão montada na parte traseira.

Material Rodante

Há várias configurações de material rodante com lâmina e estabilizadores disponíveis para oferecer a você a melhor solução.

Conteúdo

Motor.....	3
Hidráulica	4
SmartBoom™.....	5
Projeto Ambientalmente Responsável.....	5
Conforto do Operador.....	6
Material Rodante	8
Lanças e Braços	9
Ferramentas de Trabalho.....	10
Facilidade de Manutenção e Suporte Completo ao Cliente	12
Versatilidade	14
Especificações	15
Equipamento Padrão	26
Equipamento Opcional.....	27



A Série D incorpora inovações que aumentam o desempenho e a versatilidade.

Maior capacidade de levantamento, tempos de ciclo curtos e facilidade de operação resultam em maior produtividade e custos operacionais mais baixos.

Motor

Construído para proporcionar força, confiabilidade, baixa manutenção, excelente economia de combustível e baixas emissões.

Alto Desempenho

O motor Cat® C4.4 com Tecnologia ACERT™ inclui uma série de avanços adicionais que resultam em excelente desempenho do motor. A base da Tecnologia ACERT são o fornecimento de combustível, o gerenciamento de ar e o controle eletrônico. A Tecnologia ACERT otimiza o desempenho do motor, ao mesmo tempo em que atende aos padrões aplicáveis de emissão do motor (motor com Flexibilidade EPA/ARB). O motor Cat C4.4 na M315D atinge uma potência bruta máxima de 108 kW (145 HP) a uma velocidade nominal de 2.000 rpm.

Baixo Consumo de Combustível

O Cat C4.4 é controlado eletronicamente e usa o Sistema de Combustível Common Rail Cat e uma bomba de combustível. Essa combinação resulta em excelente consumo de combustível durante a produção e o percurso. Quando o sistema reconhece a aplicação rodoviária, o motor funciona no ponto mais eficiente de operação do sistema para economizar combustível sem comprometer o desempenho na estrada.

Baixo Nível de Ruído, Baixo Nível de Vibração

O projeto do Cat C4.4 melhora o conforto do operador reduzindo os níveis de ruído e vibração.

Sistema de Arrefecimento

Um motor hidráulico controlado eletronicamente aciona um ventilador sob demanda de velocidade variável para líquido arrefecedor do motor e óleo hidráulico. A velocidade ideal do ventilador é baseada na temperatura do líquido arrefecedor e do óleo hidráulico, resultando em níveis mais baixos de consumo de combustível e de ruídos. O controle eletrônico do motor compensa continuamente a carga variável do ventilador, oferecendo potência líquida consistente, independentemente das condições de operação.

Controle de Marcha Lenta com um Toque

O Controle Automático de Rotação do Motor com um toque de dois estágios reduz a rotação do motor caso nenhuma operação seja executada, aumentando a eficiência de combustível e reduzindo os níveis de ruído.



Hidráulica

O sistema hidráulico com detecção de carga oferece tempos de ciclo mais rápidos e maior capacidade de levantamento e alta resistência no braço e na caçamba para maximizar a produtividade em qualquer serviço.



Bomba de Oscilação Dedicada

Uma bomba de pistão de deslocamento variável e um motor do pistão de deslocamento fixo alimentam o comando de oscilação. Este circuito hidráulico fechado aumenta o desempenho de oscilação sem reduzir a potência para as outras funções hidráulicas, resultando em movimentos combinados mais suaves.

Modo de Levantamento Pesado

Este modo maximiza o desempenho do levantamento, aumentando a capacidade de levantamento da escavadeira em 7%.

Sensibilidade Hidráulica Ajustável

Essa função permite que o operador ajuste a agressividade da máquina de acordo com a aplicação.

Hidráulica Auxiliar Proporcional

A versatilidade do sistema hidráulico pode ser expandida para usar uma ampla variedade de ferramentas de trabalho hidráulicas usando várias opções de válvula.

- A Válvula Multicombinada é o núcleo do Sistema de Controle de Ferramenta, permitindo que o operador selecione até dez ferramentas de trabalho pré-programadas a partir do monitor. Esses parâmetros hidráulicos predefinidos suportam um fluxo unidirecional ou bidirecional. Os interruptores deslizantes do joystick permitem o controle modulado da ferramenta de trabalho.
- A Válvula da Função de Pressão Média fornece fluxo proporcional que é ideal para caçambas inclináveis ou ferramentas giratórias.
- As Escavadeiras de Rodas da Série D apresentam uma segunda Válvula de Alta Pressão opcional. Em conjunto com a Válvula Multicombinada, ela possibilita a operação da máquina com ferramentas de trabalho ou em aplicações que exigem uma terceira função hidráulica auxiliar, como uma ferramenta de trabalho inclinável/giratória.

Circuito de Regeneração de Braço

O circuito de regeneração de braço aumenta a eficiência e ajuda a aumentar o controle para oferecer maior produtividade e custos mais baixos de operação.

Acoplador Rápido

A máquina pode ser opcionalmente equipada com um circuito hidráulico dedicado para operar acopladores hidráulicos rápidos.

Amortecedores Hidráulicos

A Caterpillar integra sua tecnologia de amortecedor de impactos de cilindros em todos os cilindros da lança e do braço da Escavadeira de Rodas. Esses amortecedores ajudam a amortecer impactos, reduzir ruídos e aumentar a vida útil do cilindro.

SmartBoom™

Reduz as tensões e vibrações transmitidas à máquina e proporciona um ambiente mais confortável.

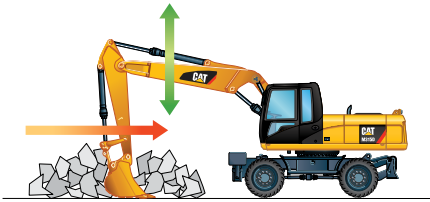

Raspagem de Rochas

A raspagem de rochas e o trabalho de acabamento são fáceis e rápidos. O SmartBoom simplifica a tarefa e permite que o operador se concentre no braço e na caçamba, enquanto a lança sobe e desce livremente sem utilizar a vazão da bomba.

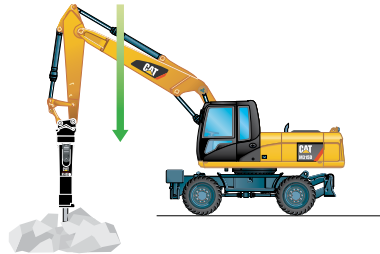

Serviços com Martelo

As partes frontais seguem automaticamente o martelo enquanto penetram na rocha. Acertos diretos ou força excessiva no martelo são evitados, ampliando a vida útil do martelo e da máquina. Vantagens similares com compactadores de chapa vibratória.

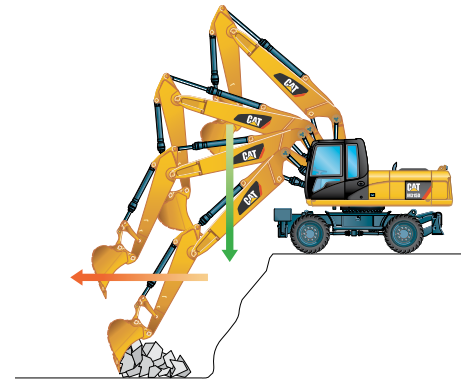

Carregamento de Caminhões

Carregamento de caminhões de um leito é mais produtivo e resulta em maior eficiência de combustível, pois o ciclo de retorno é reduzido e a função da lança para baixo não exige vazão da bomba.

Projeto Ambientalmente Responsável

O M315D ajuda a construir um mundo melhor e preservar o frágil meio ambiente.

Rendimento do Combustível

As Escavadeiras de Rodas da Série D são projetadas para oferecer excelente desempenho com alta eficiência de combustível. Isso significa mais trabalho executado em um dia, menos combustível consumido e impacto mínimo em nosso meio ambiente.

Baixas Emissões

O motor Cat C4.4 atende aos padrões aplicáveis de emissão do motor (motor com Flexibilidade EPA/ARB) ao mesmo tempo em que oferece maior desempenho e confiabilidade e níveis mais baixos de consumo de combustível e de ruído.

Operação Silenciosa

Os níveis de ruído do operador e das pessoas próximas são extremamente baixos devido ao novo ventilador de velocidade variável e ao sistema de arrefecimento remoto.

Fluido Hidráulico Biodegradável

O fluido hidráulico biodegradável opcional (Cat BIO HYDO™ Advanced HEES™) é formulado para fornecer excelentes

características de alta-pressão e alta temperatura, e é totalmente compatível com todos os componentes hidráulicos. O Cat BIO HYDO Advanced HEES é totalmente decomposto pelos micro-organismos do solo e da água, proporcionando ao ambiente uma alternativa mais saudável que os óleos de base mineral.

Menos Vazamentos e Derramamentos

Os bocais de enchimento e drenos de lubrificante são projetados para minimizar derramamentos. Os Anéis Retentores Faciais Caterpillar, a Mangueira Cat XT™ e os cilindros hidráulicos são todos projetados para ajudar a impedir os vazamentos de fluido que podem reduzir o desempenho da máquina e causar danos ao meio ambiente.

Intervalos de Manutenção mais Longos

O trabalho em conjunto com o seu revendedor Cat pode ajudar a prolongar os intervalos de manutenção para óleo do motor, fluido hidráulico, óleo do eixo e líquido arrefecedor, resultando em requisitos mais baixos de fluidos e menos descartes, o que ajuda a reduzir os custos operacionais.

Conforto do Operador

O layout interno maximiza o espaço do operador, proporciona excelente conforto e reduz a fadiga do operador.



Compartimento Interno do Operador

Mais visibilidade e maior ergonomia são algumas das muitas características das Escavadeiras de Rodas da Série D. O compartimento do operador dispõe de espaço máximo e é projetado para oferecer simplicidade e funcionalidade. Os interruptores usados com mais frequência ficam centralizados e localizados no console do interruptor do lado direito. O console do assento do lado esquerdo controla a lâmina e/ou os estabilizadores, e pode ser inclinado para facilitar o acesso à cabina. O controle climático totalmente automático ajusta a temperatura e o fluxo de ar para proporcionar excepcional conforto ao operador. Outras características que oferecem conforto incluem acendedor de cigarros, cinzeiro, porta-copos, suporte para garrafas, suporte para revista e suporte integrado para telefone celular.

Estrutura da Cabina

O projeto externo usa tubulação de aço espesso ao longo do perímetro inferior da cabina, melhorando a resistência à fadiga e vibração. Esse projeto permite que os protetores contra queda de objetos sejam aparafusados diretamente na cabina. O revestimento da cabina fica preso à armação por suportes de borracha que limitam a vibração e o som transmitido pela armação, reduzindo consideravelmente os níveis de ruídos internos.

Área de Visibilidade

Para maximizar a visibilidade, todos os vidros são fixados diretamente na cabina, eliminando o uso de armações de janelas. As opções de para-brisas dianteiros fixos ou bipartidos fáceis de abrir atendem à preferência do operador e às condições da aplicação.

- O para-brisa dianteiro bipartido 70/30 abre com a parte superior armazenada acima do operador. O para-brisa dianteiro inferior apresenta um projeto arredondado para maximizar a visibilidade para baixo e melhora a cobertura do limpador. Também apresenta o sistema de liberação com um toque.
- O para-brisa dianteiro fixo vem com um vidro laminado altamente resistente a impactos.
- Uma grande claraboia fornece excelente visibilidade vertical. A luz do sol direta é desviada com o quebra-sol retrátil.

Espelhos Aquecidos

Os espelhos opcionais aquecidos eletricamente aumentam a segurança e a visibilidade em condições de baixa temperatura.

Limpadores de Para-brisa

O sistema de limpador paralelo maximiza a visibilidade em condições climáticas desfavoráveis. O limpador cobre praticamente todo o para-brisa dianteiro, limpando a linha de visão imediata do operador.

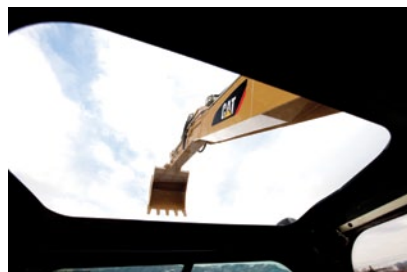

Monitor

O novo monitor colorido compacto exibe informações no idioma local, facilitando a leitura e o entendimento. As funções incluem:

- Duas fileiras com cinco botões programáveis de "Acesso Rápido" para seleção de funções favoritas com um toque.
- Avisos de troca de óleo e filtro são exibidos quando o número de horas atinge o intervalo de manutenção.
- A funcionalidade de seleção de ferramentas permite que o operador selecione até dez ferramentas de trabalho hidráulicas predefinidas.
- As características de frenagem ajustáveis permitem que o operador selecione três níveis de agressividade para o retardador do motor para percurso durante a liberação do pedal de percurso.
- Oferece uma câmera de visão traseira ativada pelo menu do monitor.



Assento Deluxe

O assento deluxe opcional, equipado com um sistema de controle de temperatura do assento ativo, melhora o conforto do operador. O ar refrigerado flui pelas almofadas do assento para reduzir a transpiração do corpo. Em dias frios, um aquecedor de duas etapas do assento mantém o operador aquecido e confortável. O assento com suporte lombar totalmente ajustável se adapta ao peso do motorista, proporcionando um ambiente ainda mais tranquilo e confortável.



Porta-marmita

Há um grande compartimento de armazenamento localizado atrás do assento do operador. O compartimento fornece espaço suficiente para armazenar itens como uma marmitta. Uma tampa mantém o conteúdo preso durante a operação da máquina.

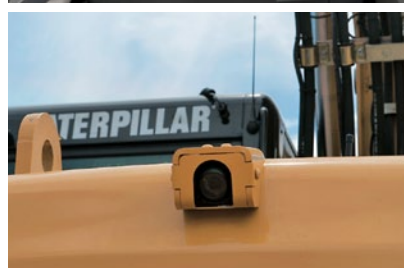

Pedais

Os pedais bidirecionais para percurso e circuitos auxiliares oferecem maior espaço no chão, reduzindo a necessidade de mudar de posição. O pedal do circuito auxiliar de alta pressão pode ser travado na posição desligado e usado como um apoio para os pés, proporcionando mais conforto ao operador.

Câmera Retrovisora Padrão Cat

A câmera retrovisora exibe as imagens no monitor do operador. Além de oferecer excelente visibilidade na parte dianteira, para cima, à esquerda e à direita, a câmera retrovisora garante a operação segura da máquina e atende aos requisitos da ISO 5006/EN474

Segurança da Máquina

O Sistema de Segurança da Máquina opcional é um opcional de fábrica. Esse sistema controla quem pode operar a máquina em determinado momento e utiliza chaves específicas para impedir o uso não autorizado da máquina.

Campo de Visão

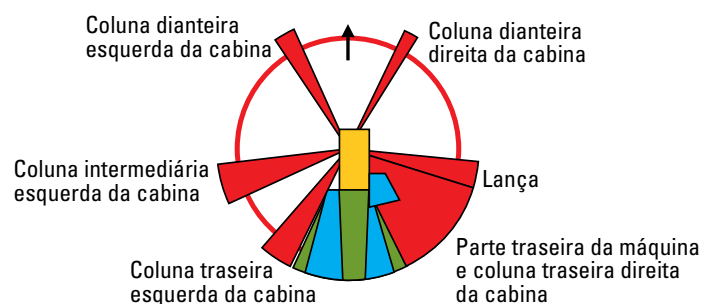

Legenda:

Vermelho: limitações devido a uma coluna e/ou lança da cabina

Azul: visibilidade adicional devido a espelhos

Verde: visibilidade adicional devido à câmera retrovisora



Material Rodante

O projeto do material rodante e do eixo fornece intensidade, flexibilidade e mobilidade máximas nas rodas.

Maior Velocidade de Percurso

A velocidade máxima de percurso para o M315D é de 34 km/h (21 mph), reduzindo o tempo de percurso entre locais e aumentando a produtividade.

Eixos Reforçados e Estabilizadores

O material rodante da Série D fornece rigidez e longa vida útil. O roteamento eficiente da tubulação hidráulica, a proteção da transmissão e os eixos reforçados tornam o material rodante perfeito para aplicações da escavadeira de rodas. O eixo dianteiro oferece amplos ângulos de oscilação e de direção. A transmissão é montada diretamente no eixo traseiro para oferecer proteção e vão livre ideal sobre o solo.

Sistema de Freio a Disco Avançado

O sistema de freio a disco atua diretamente no cubo em vez do eixo de comando para evitar a folga da engrenagem planetária. Essa solução minimiza o efeito de balanço associado ao trabalho livre sobre rodas. O projeto do eixo diminui os custos de manutenção e de vida útil. Os intervalos de troca de óleo são de 2.000 horas de operação, reduzindo ainda mais os custos de propriedade e de operação.

Para-lamas

Os para-lamas opcionais oferecem excelente cobertura dos pneus dianteiros e traseiros, protegendo a máquina de lama e sujeira. A água não respinga no para-brisas ou no arrefecedor. Os para-lamas protegem ainda mais a máquina de pedras e detritos arremessados pelos pneus, fornecendo segurança adicional para a máquina, outros veículos e equipes que trabalham próximo à escavadeira.

Lanças e Braços

Projetados para obter máxima flexibilidade e manter alta produtividade em todas as obras.

Projeto

As lanças e os braços são soldados, as estruturas com seção em caixa com construções espessas, com chapas múltiplas em pontos submetidos a altas tensões, para um desempenho robusto e vida útil prolongada.

Flexibilidade

A opção de três lanças e três braços oferece o equilíbrio correto de forças de alcance e escavação para todas as aplicações.

Lança Variável Ajustável

A lança variável ajustável oferece melhor visibilidade do lado direito e maior equilíbrio de percurso da máquina. Ao trabalhar em locais apertados ou erguendo cargas pesadas, ela oferece a melhor flexibilidade.

Lança de Uma Peça

A lança de uma peça é a melhor escolha para todas as aplicações padrão, como empilhamento e carregamento de caminhões. Uma única seção reta na curva da chapa lateral reduz o fluxo de tensão e ajuda a prolongar a vida útil da lança.

Lança de Deslocamento

As grandes dimensões de deslocamento (2.460/2.760 mm [8 pés 1 pol/ 9 pés 1 pol] à esquerda/à direita) permitem que você escave ao longo de paredes e sobre obstáculos, nivele enquanto dirige e escave sob tubulações instaladas sem danificá-las. A combinação com uma caçamba inclinável para limpeza de valas permite que você opere um sistema extremamente versátil.

Braços

Três comprimentos diferentes de braços são oferecidos para atender a requisitos de aplicações diferentes:

- Braço curto (2.100 mm/6 pés 11 pol) para força de desagregação e capacidade de levantamento máximas.
- Braço médio (2.400 mm/7 pés 10 pol) para força de ataque e capacidade de levantamento maiores.
- Braço longo (2.600 mm/8 pés 6 pol) para requisitos de profundidade e alcance maiores.



Ferramentas de Trabalho

Uma grande variedade de Ferramentas de Trabalho ajuda a otimizar o desempenho da máquina.

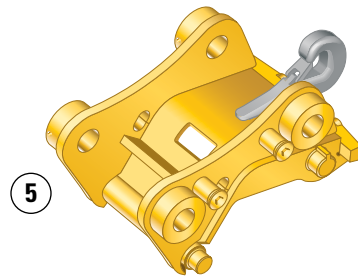
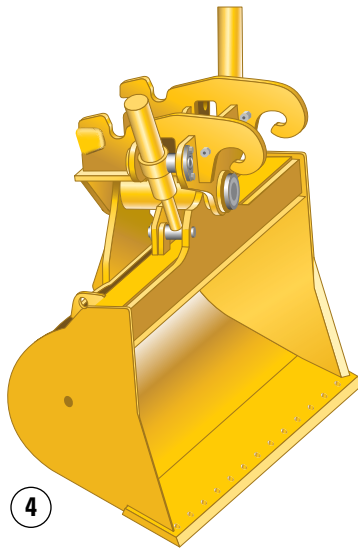
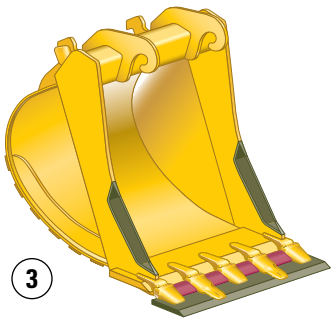
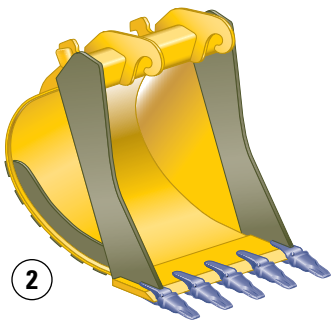
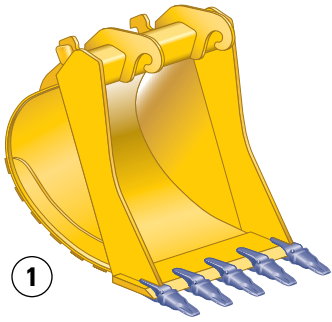

Ferramentas de Trabalho

As ferramentas de trabalho Cat são projetadas para funcionar como parte integrante de sua escavadeira e oferecer o melhor desempenho possível para a sua aplicação específica. Todas as ferramentas de trabalho têm desempenho semelhante ao das máquinas Cat.

Acopladores Rápidos

Os Acopladores Rápidos permitem que o operador simplesmente solte uma ferramenta de trabalho e acople outra, tornando a escavadeira hidráulica muito versátil. A produtividade também aumenta, pois o suporte não precisa mais ficar parado entre os trabalhos. A Caterpillar oferece versões de acopladores rápidos hidráulicos e de ponta-de-eixo.

Caçambas

A Caterpillar oferece uma grande variedade de caçambas especializadas, cada uma projetada e testada para funcionar como parte integrante da escavadeira. As caçambas têm como característica as novas Ferramentas de Penetração no Solo Cat K Series™.

- 1 Escavação (X)
- 2 Escavação Extrema (EX)
- 3 Nivelamento de Escavação
- 4 Limpeza de Valas
- 5 Acoplador Rápido

Martelos

Os martelos Cat oferecem uma alta frequência de golpes, aumentando a produtividade de seus suportes de ferramentas em aplicações de demolição e construção. As taxas amplas de aceitação de fluxo de óleo tornam os martelos Cat adequados para diversos suportes e oferecem uma solução sistemática de uma fonte segura.

Garras "Gomo de Laranja" (Orange Peel)

A Garra "Gomo de Laranja" (Orange Peel) é construída em aço de alta resistência a desgaste, com projeto compacto e baixo que a torna ideal para limpeza de valas. Há várias opções de versões com dentes e revestimentos.

Especialmente projetadas e construídas de acordo com os padrões de alta durabilidade da Caterpillar.

Multiprocessadores

Graças a seu projeto com alojamento básico único, a série de Multiprocessadores de equipamentos hidráulicos de demolição possibilita o uso de diversos conjuntos de mandíbulas que podem enfrentar qualquer trabalho de demolição. O Multiprocessador é a ferramenta de demolição mais versátil do mercado.

Compactadores de Chapa Vibratória

Os compactadores Cat têm desempenho igual ao das máquinas Cat e se integram perfeitamente à linha de martelos Cat – suportes e kits hidráulicos são totalmente intercambiáveis entre martelos e compactadores.

Tesouras

As tesouras Cat oferecem processamento de entulho superior e eficaz e são altamente produtivas em ambientes de demolição. As tesouras são compatíveis com a escavadeira Cat correspondente, e os suportes aparafusáveis estão disponíveis para as opções de montagem em braço ou lança.

Triturador

O triturador de concreto hidráulico levou a tecnologia moderna de demolição um passo adiante. Esse equipamento limita significativamente a intensidade da produção de vibração e ruído. Ele é ideal para demolição de concreto em áreas residenciais. O triturador de concreto hidráulico combina várias operações de demolição de concreto em um único equipamento:

- rompimento de concreto de estruturas fixas
- pulverização de concreto
- corte de vergalhões e pequenos perfis de aço

Pulverizadores

O uso de nossos pulverizadores hidráulicos de concreto potentes significa que você pode realizar praticamente qualquer trabalho de demolição e redução com confiança. Os pulverizadores permitem o esmagamento fino de blocos de concreto no local. Mandíbulas largas com pontas coletoras e uma grande quantidade de dentes facilitam a separação do concreto e do reforço. Isso reduz o volume de transporte consideravelmente, reduzindo as despesas com despejo e transporte.



Facilidade de Manutenção e Suporte Completo ao Cliente

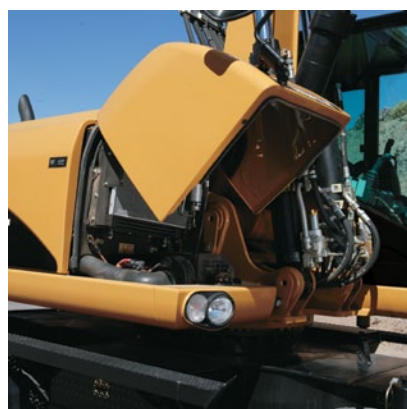

Manutenção no Nível do Solo

A Caterpillar projetou suas Escavadeiras de Rodas da Série D pensando no operador e no técnico de manutenção. Portas tipo gaveta, com cilindros de levantamento acionados pneumaticamente, são levantadas sem esforço para permitir que seja realizada manutenção crítica de forma rápida e eficiente, ao mesmo tempo em que mantém a segurança do operador.

Intervalos de manutenção prolongados

Os intervalos de serviço e manutenção da Escavadeira de Rodas da Série D foram prolongados para reduzir o tempo de manutenção da máquina, aumentar a disponibilidade da máquina e reduzir os custos de operação. Com o uso da análise da coleta de amostra de Óleo S-O-SSM, os intervalos de troca de fluido hidráulico podem ser prolongados até 6.000 horas.

Óleo do Motor

O óleo do motor Cat foi formulado para otimizar a vida útil e o desempenho do motor. O óleo especialmente formulado oferece melhor custo-benefício e aumenta o intervalo de troca de óleo para 500 horas, resultando no melhor desempenho e na maior economia da indústria.

Filtros de Ar

Os filtros de ar Cat eliminam o uso das ferramentas de serviço, reduzindo o tempo de manutenção. O filtro de ar apresenta uma construção de elemento duplo com filtragem de fluxo da parede no elemento principal e mini pré-purificadores ciclone embutidos para maior eficiência de limpeza. Os filtros de ar são monitorados constantemente para oferecer desempenho ideal. Se o fluxo de ar é restringido, é exibido um aviso através do monitor na cabina.

Filtro de Cápsula

O filtro de retorno hidráulico, um filtro de cápsula, impede que contaminantes entrem no sistema quando o fluido hidráulico é trocado.

Filtros de Combustível

Os filtros de alta eficiência Cat com uma Válvula Stay-CleanTM apresentam um meio especial que remove mais de 98% das partículas, aumentando a vida útil do injetor de combustível. Tanto os filtros primários como os secundários estão localizados no compartimento do motor e podem ser facilmente trocados no nível do solo.

Separador de Água

A Série D é equipada com um filtro primário do combustível com separador de água localizado no compartimento do motor. Para facilitar o serviço, o separador de água pode ser facilmente acessado a partir do nível do solo.

Dreno do Tanque de Combustível

O tanque durável e resistente a corrosão possui um dreno remoto localizado na parte inferior da armação superior para remover água e sedimentos. O dreno do tanque com conexão de mangueira permite a drenagem simples de fluidos sem respingos.

A manutenção fácil e simplificada ajuda você a economizar tempo e dinheiro. Os serviços do revendedor Cat ajudam a operar por mais tempo com custos mais baixos.

Compartimento Dianteiro

A tampa do compartimento dianteiro pode ser aberta verticalmente, proporcionando excelente acesso no nível do solo às baterias, ao pós-resfriador Ar-Ar, ao condensador do ar-condicionado e ao filtro do purificador de ar.

Condensador do Ar-condicionado Articulado para Fora

O condensador do ar-condicionado é articulado para fora horizontalmente para permitir a limpeza completa em ambos os lados, bem como excelente acesso ao pós-arrefecedor ar-ar.

S-O-SSM

A Caterpillar desenvolveu a análise de coleta de amostra de óleo S-O-S especialmente para ajudar a garantir desempenho ideal, vida útil prolongada e maior satisfação do cliente. Este sistema de aviso antecipado completo e confiável detecta vestígios de metais, impurezas e outros contaminantes em seu motor, no eixo e no fluido hidráulico. Ele pode antecipar possíveis problemas, evitando falhas que resultariam em custos. Seu revendedor Cat pode fornecer a você resultados e recomendações específicas logo após receber sua amostra.

Inspecção do Motor

O motor pode ser acessado a partir do nível do solo e da armação superior. O layout longitudinal garante que todos os itens de inspeção diária possam ser acessados a partir do nível do solo.

Chapas Antideslizante

Elas cobrem a parte superior dos degraus e a armação superior para ajudar a impedir o deslizamento durante a manutenção. As placas antideslizamento reduzem o acúmulo de lama na armação superior, melhorando a limpeza e a segurança.

Arrefecedores Fáceis de Limpar

Aletas planas em todos os arrefecedores reduzem obstruções, facilitando a remoção de detritos. O ventilador de arrefecimento principal e o condensador do ar condicionado são articulados para facilitar a limpeza.

Blocos de Lubrificação Remotos

Para aqueles locais de difícil alcance, são oferecidos blocos de lubrificação para reduzir o tempo de manutenção.

Corrimãos e Degraus

Corrimãos e degraus grandes ajudam o operador a subir e descer da máquina.



Versatilidade

Vários acessórios opcionais, instalados em fábrica, são oferecidos para aumentar o desempenho e melhorar o gerenciamento do local de trabalho.



Controle de Ferramenta

O sistema integrado de Controle de Ferramenta permite que o operador selecione até 10 combinações predefinidas. Isso elimina a necessidade de redefinir os parâmetros hidráulicos toda vez que uma ferramenta é trocada. O fluxo e a pressão individuais podem ser programados facilmente, bem como as funções hidráulicas unidirecional e bidirecional. Cada uma das dez ferramentas programadas pode receber um nome específico. Os interruptores deslizantes proporcionais e o pedal auxiliar opcional exclusivos da Cat proporcionam modulação à ferramenta, facilitando o trabalho de precisão.

Direção por Joystick

A opção de direção exclusiva do joystick permite que um operador repositone a máquina ao deslocar em primeira marcha através do uso do interruptor deslizante no joystick direito. Isso permite que o operador mantenha ambas as mãos nos joysticks enquanto simultaneamente movimenta os implementos e se desloca. O operador pode fazer um trabalho mais preciso com mais rapidez e segurança ao redor da máquina.



Modos de Trabalho e de Percurso

Existem dois modos de trabalho selecionáveis e uma configuração automática de percurso. O operador pode escolher a melhor configuração de potência tanto para a potência do motor quanto para a potência hidráulica em relação à eficiência de combustível.

- Modo de Economia – usado para levantamento, assentamento de tubos, nivelamento, acabamento de inclinações e trabalho de precisão com redução do consumo de combustível.
- Modo de Potência – usado para aplicações normais de carregamento de caminhão e escavação, valetamento ou uso do martelo.
- Modo de Percurso – definido automaticamente quando o pedal de percurso é acionado. Fornece velocidade máxima e força na barra de tração.

Product Link

O Product Link permite o monitoramento remoto da máquina, usando um poderoso sistema telemétrico para transmitir as informações necessárias ao cliente e ao revendedor através de uma aplicação segura com base na Web, o VisionLink™.

Informações importantes, como eventos e códigos de diagnóstico, ficam imediatamente acessíveis, assim como estatísticas da máquina, como leitura do hodômetro, consumo de combustível e tempo ocioso. As funções de mapeamento incluem localização e limites geográficos, que ajudam nas operações de manutenção e no impedimento do uso não autorizado da máquina. Com o Product Link, o cliente e o revendedor têm uma ferramenta inestimável para o gerenciamento mais eficiente de máquinas e frotas.

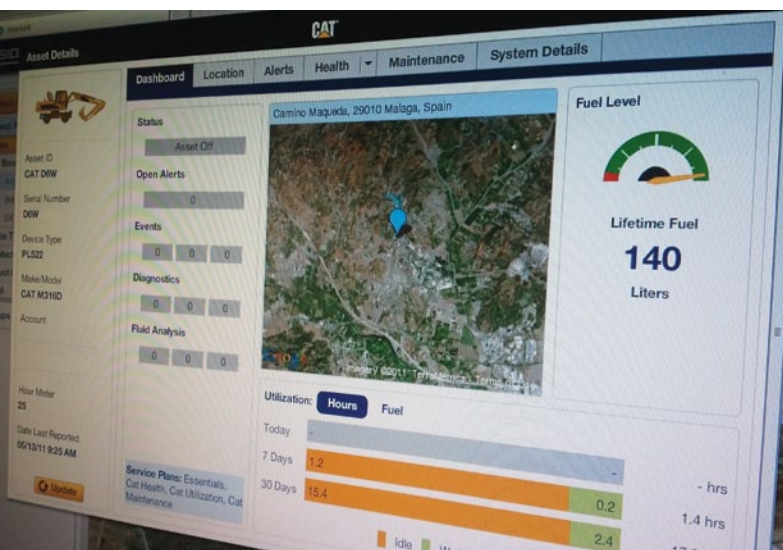

Absorção de Impactos

O sistema de absorção de impactos melhora o conforto do operador e permite que a máquina se desloque mais rapidamente em terrenos irregulares com melhor qualidade de direção para o operador. O sistema de absorção de impactos dispõe de acumuladores que atuam como amortecedores de choque para amortecer o movimento da parte dianteira. A absorção de impactos pode ser ativada por meio de um botão localizado no painel de interruptores macios da cabina.

Especificações da Escavadeira de Rodas M315D

Motor

Modelo do Motor	Cat® C4.4 com Tecnologia ACERT™	
Classificações	2.000 rpm	
Potência Bruta	108 kW	147 HP
Potência Líquida		
ISO 9249	101 kW	137 HP
Diâmetro Interno	105 mm	4,1 pol
Curso	127 mm	5 pol
Cilindradas	4,4 l	268 pol ³
Cilindros	4	
Torque Máximo a 1.400 rpm	550 Nm	405 lb-pés

- Segue as normas de Tier 3 dos Estados Unidos enquanto atende aos padrões aplicáveis de emissão do motor.
- Potência líquida máxima do motor até 3.000 m (10.000 pés) de altitude.

Sistema Hidráulico

Capacidade do Tanque	135 l	35,6 gal
Sistema	255 l	67,3 gal
Pressão Máxima		
Circuito do Implemento		
Normal	350 bar	5.076 lb/pol ²
Levantamento Pesado	375 bar	5.439 lb/pol ²
Circuito de Percurso	350 bar	5.076 lb/pol ²
Circuito Auxiliar		
Alta Pressão	350 bar	5.076 lb/pol ²
Pressão Média	185 bar	2.683 lb/pol ²
Mecanismo de Oscilação	370 bar	5.366 lb/pol ²
Fluxo Máximo		
Circuito do Implemento/ de Percurso	220 l/min	58 gpm
Circuito Auxiliar		
Alta Pressão	220 l/min	58 gpm
Pressão Média	50 l/min	13,2 gpm
Mecanismo de Oscilação	80 l/min	21,1 gpm

Pesos

Lançã de Geometria Variável*		
Somente Lâmina Traseira	15.840 kg	34.880 lb
Lâmina Traseira, Estabilizadores Dianteiros	16.790 kg	36.970 lb
Estabilizadores Dianteiros e Traseiros	17.090 kg	37.630 lb
Lançã de Uma Peça*		
Somente Lâmina Traseira	15.340 kg	33.780 lb
Lâmina Traseira, Estabilizadores Dianteiros	16.290 kg	35.870 lb
Estabilizadores Dianteiros e Traseiros	16.590 kg	36.530 lb
Lançã de Deslocamento*		
Somente Lâmina Traseira	16.290 kg	35.870 lb
Lâmina Traseira, Estabilizadores Dianteiros	17.240 kg	37.960 lb
Estabilizadores Dianteiros e Traseiros	17.540 kg	38.623 lb

Braços		
Curto (2.100 mm)	470 kg	1.035 lb
Médio (2.400 mm)	514 kg	1.132 lb
Longo (2.600 mm)	530 kg	1.167 lb
Lâmina	750 kg	1.652 lb
Estabilizadores	960 kg	2.114 lb
Contrapeso		
Padrão	3.500 kg	7.700 lb
Opcional	3.900 kg	8.590 lb

* Peso da máquina com braço médio, contrapeso de 3.900 kg (8.590 lb), com operador e tanque de combustível cheio, sem ferramenta de trabalho. O peso varia de acordo com a configuração.

Transmissão

Avanço/Marcha à Ré		
1ª Marcha	8 km/h	5 mph
2ª Marcha	34 km/h	21 mph
Velocidade do Mecanismo Transportador		
1ª Marcha	3 km/h	1,9 mph
2ª Marcha	13 km/h	8 mph
Força na Tração	97 kN	21.825 lb
Máximo Desempenho em Rampas	69%	

Mecanismo de Oscilação

Velocidade de Oscilação	10,5 rpm	
Torque de Oscilação	40 kNm	29.500 lb-pés

Pneus

Padrão		
• 10.00-20 (pneumático duplo)		
Opcional		
• 11.00-20 (pneumático duplo)		
• 18 R 19.5 XF (pneumático simples)		
• 10.00-20 (duplo de borracha sólida)		

Material Rodante

Vão Livre Sobre o Solo	370 mm	14,6 pol
Máximo Ângulo de Direção	35°	
Ângulo do Eixo de Oscilação	± 9°	
Raio Mínimo de Oscilação		
Parte Externa do Pneu	6.300 mm	20 pés 8 pol
Extremidade da Lançã VA	6.900 mm	22 pés 8 pol
Extremidade da Lançã de Uma Peça	8.300 mm	27 pés 3 pol

Capacidades de Reabastecimento em Serviço

Tanque de Combustível	240 l	63,4 gal
Arrefecimento	33 l	8,7 gal
Cárter do Motor	8 l	2,1 gal
Alojamento do Eixo Traseiro (diferencial)	14 l	3,7 gal
Eixo de Direção Dianteiro (diferencial)	10,5 l	2,8 gal
Comando Final	2,5 l	0,66 gal
Transmissão Power Shift	2,5 l	0,66 gal

Níveis de Ruído

Ruído Externo		
• O nível de potência sonora registrado para pessoas próximas medido de acordo com os procedimentos de teste e com as condições especificadas em 2000/14/EC é de 102 dB (A).		

Cabina/ROPS/FOGS

- Cabina Cat com ROPS (Roll Over Protective Structure, Estrutura Protetora Contra Acidentes de Capotagem) integrada, em conformidade com os critérios ISO 12117-2:2008.
- A Cabina com FOGS (Falling Object Guard Structure, Estrutura Protetora Contra Queda de Objetos) está em conformidade com a norma ISO 10262.

Especificações da Escavadeira de Rodas M315D

Dimensões

Todas as dimensões são aproximadas.

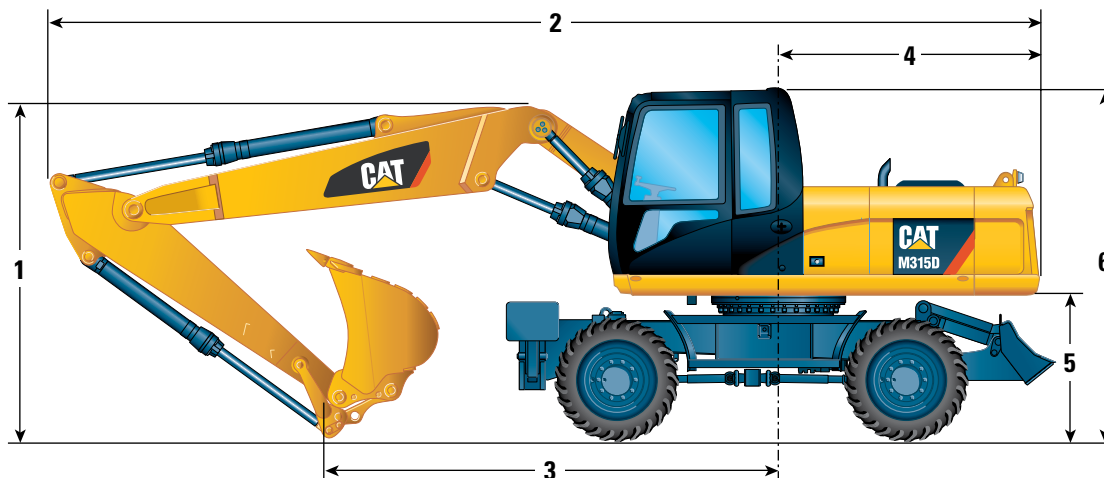

Comprimento do Braço	mm (pés/pol)	Lança VA			Lança de Uma Peça			Lança de Deslocamento	
		2.100 (6 pés 11 pol)	2.400 (7 pés 10 pol)	2.600 (8 pés 6 pol)	2.100 (6 pés 11 pol)	2.400 (7 pés 10 pol)	2.600 (8 pés 6 pol)	2.100 (6 pés 11 pol)	2.400 (7 pés 10 pol)
1 Altura de embarque	mm (pés/pol)	3.150 (10 pés 4 pol)	3.150 (10 pés 4 pol)	3.150 (10 pés 4 pol)	3.150 (10 pés 4 pol)	3.150 (10 pés 4 pol)	3.150 (10 pés 4 pol)	3.150 (10 pés 4 pol)	3.150 (10 pés 4 pol)
2 Comprimento de embarque	mm (pés/pol)	8.480 (27 pés 10 pol)	8.480 (27 pés 10 pol)	8.470 (27 pés 10 pol)	8.320 (27 pés 4 pol)	8.330 (27 pés 4 pol)	8.330 (27 pés 4 pol)	8.480 (27 pés 10 pol)	8.470 (27 pés 10 pol)
3 Ponto de Apoio	mm (pés/pol)	3.910 (12 pés 10 pol)	3.660 (12 pés)	3.560 (11 pés 8 pol)	3.560 (11 pés 8 pol)	3.280 (10 pés 9 pol)	3.160 (10 pés 4 pol)	4.020 (13 pés 2 pol)	3.780 (12 pés 5 pol)
4 Raio de Oscilação Traseira	mm (pés/pol)	2210 (7 pés 3 pol)			2210 (7 pés 3 pol)			2210 (7 pés 3 pol)	
5 Folga do Contrapeso	mm (pés/pol)	1.332 (4 pés 4 pol)			1.332 (4 pés 4 pol)			1.332 (4 pés 4 pol)	
6 Altura da Cabina	mm (pés/pol)	3150 (10 pés 4 pol)			3150 (10 pés 4 pol)			3150 (10 pés 4 pol)	
Largura Geral da Máquina	mm (pés/pol)	2.550 (8 pés 4 pol)			2.550 (8 pés 4 pol)			2.550 (8 pés 4 pol)	

*** Folga máxima do pneu com estabilizador totalmente para baixo

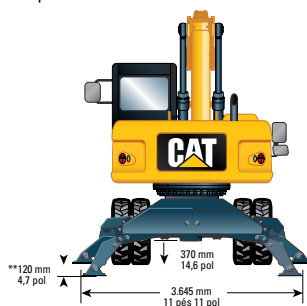
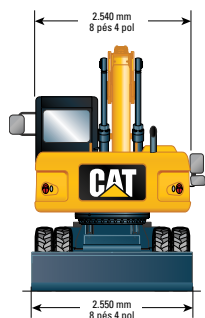

Posição rodoviária com braço de 2.400 mm/7 pés 10 pol

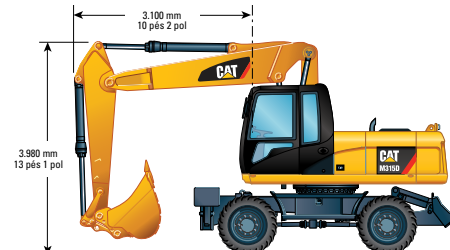

Somente material rodante com lâmina

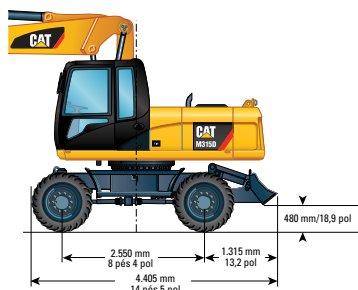

Material rodante com 2 conjuntos de estabilizadores

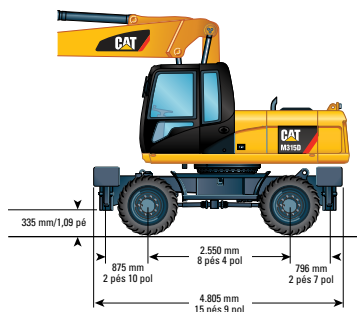

Material rodante com 1 conjunto de estabilizadores e lâmina

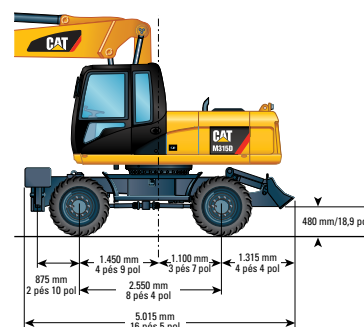

Faixas de Trabalho

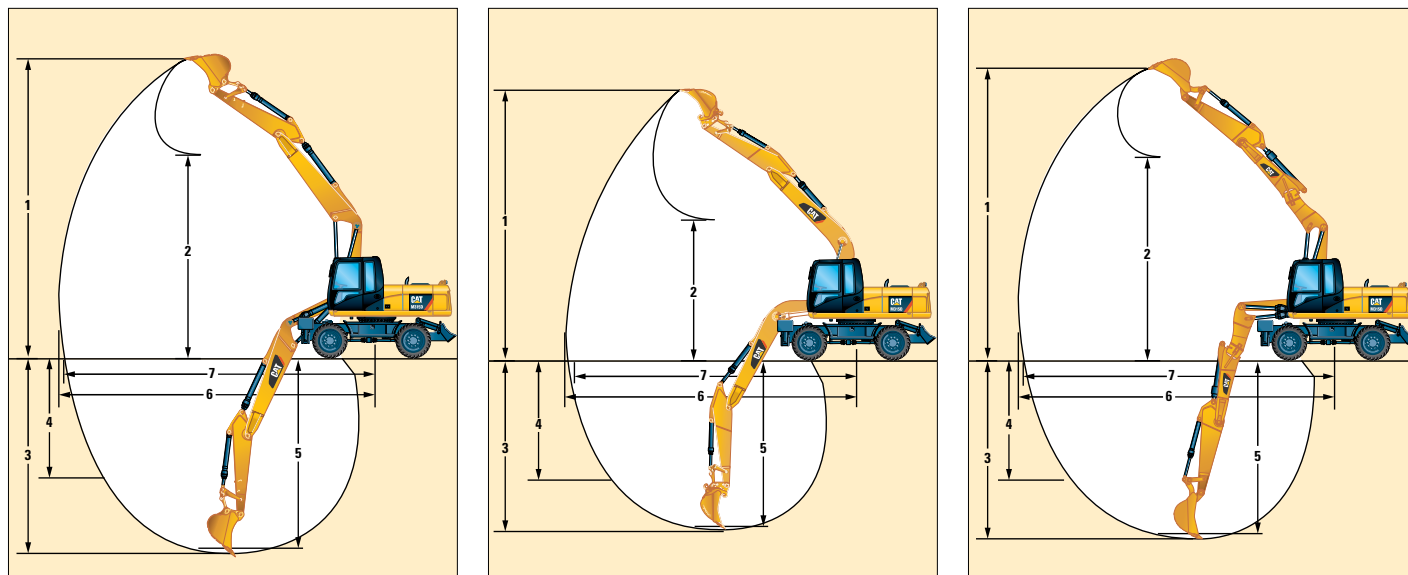

Comprimento do Braço	mm (pés/pol)	Lança VA			Lança de Uma Peça			Lança de Deslocamento	
		2.100 (6 pés 11 pol)	2.400 (7 pés 10 pol)	2.600 (8 pés 6 pol)	2.100 (6 pés 11 pol)	2.400 (7 pés 10 pol)	2.600 (8 pés 6 pol)	2.100 (6 pés 11 pol)	2.400 (7 pés 10 pol)
1 Altura de Escavação	mm (pés/pol)	10.040 (32 pés 11 pol)	10.230 (33 pés 7 pol)	10.380 (34 pés 1 pol)	8.980 (29 pés 6 pol)	9.070 (29 pés 9 pol)	9.190 (30 pés 2 pol)	10.040 (32 pés 11 pol)	10.230 (33 pés 7 pol)
2 Altura de Despejo	mm (pés/pol)	6.950 (22 pés 10 pol)	7.140 (23 pés 5 pol)	7.300 (23 pés 11 pol)	6.000 (19 pés 8 pol)	6.110 (20 pés 1 pol)	6.230 (20 pés 5 pol)	6.950 (22 pés 10 pol)	7.140 (23 pés 5 pol)
3 Profundidade de Escavação	mm (pés/pol)	5.590 (18 pés 4 pol)	5.890 (19 pés 4 pol)	6.090 (20 pés)	5.390 (17 pés 8 pol)	5.690 (18 pés 8 pol)	5.890 (19 pés 4 pol)	5.590 (18 pés 4 pol)	5.890 (19 pés 4 pol)
4 Profundidade de Escavação de Parede Vertical	mm (pés/pol)	3.720 (12 pés 2 pol)	3.920 (12 pés 10 pol)	4.090 (13 pés 5 pol)	3.510 (11 pés 6 pol)	3.650 (12 pés)	3.820 (12 pés 6 pol)	3.720 (12 pés 2 pol)	3.920 (12 pés 10 pol)
5 Limpeza Direta de 2,5 m (8 pés 2 pol) de Profundidade	mm (pés/pol)	5.370 (17 pés 7 pol)	5.690 (18 pés 8 pol)	5.900 (19 pés 4 pol)	5.170 (17 pés)	5.490 (18 pés)	5.700 (18 pés 8 pol)	5.370 (17 pés 7 pol)	5.690 (18 pés 8 pol)
6 Alcance	mm (pés/pol)	9.100 (29 pés 10 pol)	9.360 (30 pés 8 pol)	9.560 (31 pés 4 pol)	8.900 (29 pés 2 pol)	9.160 (30 pés 6 pol)	9.350 (30 pés 8 pol)	9.100 (29 pés 10 pol)	9.360 (30 pés 8 pol)
7 Alcance no Nível do Solo	mm (pés/pol)	8.910 (29 pés 3 pol)	9.190 (30 pés 2 pol)	9.380 (30 pés 9 pol)	8.710 (28 pés 7 pol)	8.970 (29 pés 5 pol)	9.170 (30 pés 1 pol)	8.910 (29 pés 3 pol)	9.190 (30 pés 2 pol)
Forças da Caçamba (ISO 6015)	kN (lb)	101 (22.725)	101 (22.725)	101 (22.725)	101 (22.725)	101 (22.725)	101 (22.725)	101 (22.725)	101 (22.725)
Forças do Braço (ISO 6015)	kN (lb)	81 (18.225)	74 (16.650)	71 (15.975)	81 (18.225)	74 (16.650)	71 (15.975)	81 (18.225)	74 (16.650)

Os valores de 1 a 7 são calculados com a caçamba e o aceptor rápido com um raio de ponta de 1.552 mm (5 pés 1 pol).

Os valores da força de desagregação são calculados com o levantamento pesado ativado (sem o aceptor rápido) e um raio de ponta de 1.405 mm (4 pés 7 pol).

Especificações da Escavadeira de Rodas M315D

Capacidades de Levantamento – Lança Variável Ajustável (5.200 mm [17 pés 1 pol])

Todos os valores são sem caçamba e sem QC, com contrapeso (3.900 kg [8.590 lb]), levantamento pesado ligado.

Braço Curto 2.100 mm (6 pés 11 pol)	Configuração do material rodante	3 m			4,5 m			6 m			7,5 m			Altura do ponto de carga			m
6 m	Lâmina traseira para cima	kg			*5.700	4.750	4.250	4.250	2.950	2.650				*3.950	2.750	2.500	6,17
	Lâmina traseira para baixo	kg			*5.700	*5.700	4.850		*5.000	3.000					*3.950	2.850	
	Lâmina e estabilizador para baixo	kg			*5.700	*5.700	*5.700		*5.000	4.500					*3.950	*3.950	
	2 conjuntos de estabilizadores para baixo	kg			*5.700	*5.700	*5.700		*5.000	*5.000					*3.950	*3.950	
4,5 m	Lâmina traseira para cima	kg			*6.350	4.500	4.050	4.200	2.900	2.600				3.250	2.200	2.000	7,01
	Lâmina traseira para baixo	kg			*6.350	*6.350	4.650		*5.100	2.950					*3.650	2.300	
	Lâmina e estabilizador para baixo	kg			*6.350	*6.350	*6.350		*5.100	4.450					*3.650	3.450	
	2 conjuntos de estabilizadores para baixo	kg			*6.350	*6.350	*6.350	*5.100	*5.100	*5.100					*3.650	*3.650	
3 m	Lâmina traseira para cima	kg			6.250	4.150	3.700	4.050	2.750	2.450				2.900	1.950	1.750	7,44
	Lâmina traseira para baixo	kg			*7.350	4.300			*5.450	2.850					*3.600	2.050	
	Lâmina e estabilizador para baixo	kg			*7.350	6.700			*5.450	4.300					*3.600	3.100	
	2 conjuntos de estabilizadores para baixo	kg			*7.350	*7.350	*7.350	*5.450	*5.450	5.000					*3.600	3.800	
1,5 m	Lâmina traseira para cima	kg			5.950	3.850	3.400	3.900	2.600	2.350	2.850	1.900	1.700	2.800	1.900	1.700	7,54
	Lâmina traseira para baixo	kg			*8.000	4.000			*5.800	2.700		*4.300	1.950		*3.750	1.950	
	Lâmina e estabilizador para baixo	kg			*8.000	6.350			*5.800	4.150			3.000		*3.750	3.000	
	2 conjuntos de estabilizadores para baixo	kg			*8.000	*8.000	7.550	*5.800	*5.800	4.850	*4.300	*4.300	3.500		*3.750	*3.750	
0 m	Lâmina traseira para cima	kg			5.800	3.750	3.300	3.800	2.550	2.250				2.900	1.950	1.750	7,33
	Lâmina traseira para baixo	kg			*7.750	3.850			*5.700	2.600					*4.100	2.000	
	Lâmina e estabilizador para baixo	kg			*7.750	6.200			*5.700	4.100					*4.100	3.100	
	2 conjuntos de estabilizadores para baixo	kg			*7.750	*7.750	7.400	*5.700	*5.700	4.750					*4.100	3.800	
-1,5 m	Lâmina traseira para cima	kg	*7.150	7.000	6.050	5.800	3.750	3.300	3.800	2.500	2.250			3.250	2.150	1.950	6,76
	Lâmina traseira para baixo	kg		*7.150	*7.150	*6.750	3.850			*4.950	2.600				*3.900	2.250	
	Lâmina e estabilizador para baixo	kg		*7.150	*7.150	*6.750	6.200			*4.950	4.050				*3.900	3.450	
	2 conjuntos de estabilizadores para baixo	kg	*7.150	*7.150	*7.150	*6.750	*6.750	*6.750	*4.950	*4.950	4.750				*3.900	*3.900	
-3 m	Lâmina traseira para cima	kg			*4.800	3.850	3.400										
	Lâmina traseira para baixo	kg			*4.800	3.950											
	Lâmina e estabilizador para baixo	kg			*4.800	*4.800											
	2 conjuntos de estabilizadores para baixo	kg			*4.800	*4.800	*4.800										

Braço Curto 2.100 mm (6 pés 11 pol)

Configuração do material rodante	10 pés			15 pés			20 pés			25 pés			Altura do ponto de carga			pés	
20 pés	Lâmina traseira para cima	lb			*12.400	10.200	9.200	*8.800	6.200	5.600				*8.700	6.200	5.600	20,01
	Lâmina traseira para baixo	lb			*12.400	10.500			*8.800	6.400					*8.700	6.400	
	Lâmina e estabilizador para baixo	lb			*12.400	*12.400	*12.400		*8.800	*8.800					*8.700	*8.700	
	2 conjuntos de estabilizadores para baixo	lb			*12.400	*12.400	*12.400	*8.800	*8.800	*8.800					*8.700	*8.700	
15 pés	Lâmina traseira para cima	lb			*13.700	9.700	8.700	9.000	6.200	5.600				7.200	4.900	4.400	22,90
	Lâmina traseira para baixo	lb			*13.700	10.000			*11.100	6.400					*8.100	5.100	
	Lâmina e estabilizador para baixo	lb			*13.700	*13.700	*13.700		*11.100	9.600					*8.100	7.700	
	2 conjuntos de estabilizadores para baixo	lb			*13.700	*13.700	*13.700	*11.100	*11.100	11.100					*8.100	*8.100	
10 pés	Lâmina traseira para cima	lb			13.500	9.000	8.000	8.700	5.900	5.300				6.400	4.400	3.900	24,38
	Lâmina traseira para baixo	lb			*15.900	9.300			*11.800	6.100					*8.000	4.500	
	Lâmina e estabilizador para baixo	lb			*15.900	14.400			*11.800	9.300					*8.000	6.900	
	2 conjuntos de estabilizadores para baixo	lb			*15.900	*15.900	*15.900	*11.800	*11.800	10.800					*8.000	7.900	
5 pés	Lâmina traseira para cima	lb			12.800	8.400	7.400	8.400	5.600	5.000				6.200	4.200	3.700	24,74
	Lâmina traseira para baixo	lb			*17.300	8.600			*12.600	5.800					*8.300	4.300	
	Lâmina e estabilizador para baixo	lb			*17.300	13.700			*12.600	9.000					*8.300	6.600	
	2 conjuntos de estabilizadores para baixo	lb			*17.300	*17.300	16.200	*12.600	*12.600	10.500					*8.300	7.700	
0 pé	Lâmina traseira para cima	lb			12.500	8.100	7.100	8.200	5.500	4.900				6.400	4.300	3.800	24,05
	Lâmina traseira para baixo	lb			*16.800	8.300			*12.300	5.700					*9.000	4.400	
	Lâmina e estabilizador para baixo	lb			*16.800	13.400			*12.300	8.800					*9.000	6.800	
	2 conjuntos de estabilizadores para baixo	lb			*16.800	*16.800	15.900	*12.300	*12.300	10.300					*9.000	7.900	
-5 pés	Lâmina traseira para cima	lb	*16.400	15.100	13.000	12.400	8.000	7.100	8.200	5.400	4.800			7.200	4.800	4.300	22,15
	Lâmina traseira para baixo	lb		*16.400	15.600	*14.600	8.300			*10.700	5.600				*8.500	5.000	
	Lâmina e estabilizador para baixo	lb		*16.400	*16.400	*14.600	13.400			*10.700	8.800				*8.500	7.700	
	2 conjuntos de estabilizadores para baixo	lb	*16.400	*16.400	*16.400	*14.600	*14.600	*10.700	*10.700	10.200					*8.500	*8.500	

* Limitado pelo sistema hidráulico em vez da carga de inclinação.

As classificações de capacidade de levantamento são baseadas na norma ISO 10567:2007, não excedem 87% da capacidade de levantamento hidráulico ou 75% da carga de tombamento. O ponto de carga é a linha central do pino de montagem da articulação da caçamba no braço. O eixo oscilante deve estar travado. As capacidades de levantamento estão baseadas na máquina em uma superfície de suporte uniforme e firme e no Cilindro da Lança Variável ajustado com o comprimento máximo. Para a capacidade de levantamento incluindo caçamba e/ou acoplador rápido, o respectivo peso deve ser subtraído dos valores acima. O uso de um ponto de fixação de ferramenta de trabalho para manipular/levantar objetos pode afetar o desempenho de levantamento da máquina. Sempre consulte o Manual de Operação e Manutenção adequado para obter informações específicas sobre o produto.

Capacidades de Levantamento – Lança Variável Ajustável (5.200 mm [17 pés 1 pol])

Todos os valores são sem caçamba e sem QC, com contrapeso (3.900 kg [8.590 lb]), levantamento pesado ligado.

Braço Médio 2.400 mm (7 pés 10 pol)	Configuração do material rodante	3 m			4,5 m			6 m			7,5 m			Altura do ponto de carga			m
6 m	Lâmina traseira para cima	kg			*5.400	4.800	4.300	4.300	2.950	2.700				*3.300	2.550	2.300	6,50
	Lâmina traseira para baixo	kg			*5.400	4.900		*4.900	3.050					*3.300	2.650		
	Lâmina e estabilizador para baixo	kg			*5.400	*5.400	*5.400	*4.900	4.550					*3.300	*3.300	*3.300	
	2 conjuntos de estabilizadores para baixo	kg			*5.400	*5.400	*5.400	*4.900	*4.900					*3.300	*3.300	*3.300	
4,5 m	Lâmina traseira para cima	kg			*6.050	4.550	4.100	4.200	2.900	2.600				3.050	2.100	1.850	7,29
	Lâmina traseira para baixo	kg			*6.050	4.700		*5.000	3.000					*3.100	2.150		
	Lâmina e estabilizador para baixo	kg			*6.050	*6.050	*6.050	*5.000	4.500					*3.100	*3.100	*3.100	
	2 conjuntos de estabilizadores para baixo	kg			*6.050	*6.050	*6.050	*5.000	*5.000					*3.100	*3.100	*3.100	
3 m	Lâmina traseira para cima	kg			6.300	4.200	3.750	4.050	2.750	2.500	2.900	1.950	1.750	2.750	1.850	1.650	7,71
	Lâmina traseira para baixo	kg			*7.100	4.350		*5.300	2.850			*4.300	2.000	*3.100	1.900		
	Lâmina e estabilizador para baixo	kg			*7.100	6.750		*5.300	4.350			*4.300	3.050	*3.100	2.950		
	2 conjuntos de estabilizadores para baixo	kg			*7.100	*7.100	*7.100	*5.300	*5.300	5.050	*4.300	*4.300	3.550	*3.100	*3.100	*3.100	
1,5 m	Lâmina traseira para cima	kg			5.950	3.900	3.450	3.900	2.600	2.350	2.800	1.900	1.700	2.650	1.800	1.600	7,81
	Lâmina traseira para baixo	kg			*7.900	4.000		*5.750	2.700			4.300	1.950	*3.250	1.850		
	Lâmina e estabilizador para baixo	kg			*7.900	6.400		*5.750	4.150			4.300	3.000	*3.250	2.850		
	2 conjuntos de estabilizadores para baixo	kg			*7.900	*7.900	7.550	*5.750	*5.750	4.850	*4.450	4.400	3.500	*3.250	*3.250	*3.250	
0 m	Lâmina traseira para cima	kg			5.750	3.700	3.300	3.800	2.500	2.250	2.800	1.850	1.650	2.750	1.800	1.600	7,60
	Lâmina traseira para baixo	kg			*7.850	3.850		*5.700	2.600			*4.250	1.900	*3.550	1.900		
	Lâmina e estabilizador para baixo	kg			*7.850	6.200		*5.700	4.050			*4.250	2.950	*3.550	2.900		
	2 conjuntos de estabilizadores para baixo	kg			*7.850	*7.850	7.350	*5.700	*5.700	4.750	*4.250	*4.250	3.450	*3.550	*3.550	3.400	
-1,5 m	Lâmina traseira para cima	kg	*7.100	6.900	5.950	5.750	3.700	3.250	3.750	2.500	2.200			3.050	2.000	1.800	7,06
	Lâmina traseira para baixo	kg		*7.100	*7.100	*7.000	3.800		*5.150	2.550				*3.800	2.100		
	Lâmina e estabilizador para baixo	kg		*7.100	*7.100	*7.000	6.150		*5.150	4.050				*3.800	3.250		
	2 conjuntos de estabilizadores para baixo	kg	*7.100	*7.100	*7.100	*7.000	*7.000	*7.000	*5.150	*5.150	4.700			*3.800	*3.800	3.750	
-3 m	Lâmina traseira para cima	kg			*5.250	3.750	3.300	*3.400	2.550	2.300							
	Lâmina traseira para baixo	kg			*5.250	3.900		*3.400	2.650								
	Lâmina e estabilizador para baixo	kg			*5.250	*5.250	*5.250	*3.400	*3.400								
	2 conjuntos de estabilizadores para baixo	kg			*5.250	*5.250	*5.250	*3.400	*3.400	*3.400							

Braço Médio 2.400 mm (7 pés 10 pol)	Configuração do material rodante	10 pés			15 pés			20 pés			25 pés			Altura do ponto de carga			pés
20 pés	Lâmina traseira para cima	lb			*11.800	10.300	9.300	9.200	6.400	5.700				*7.400	5.700	5.200	21,10
	Lâmina traseira para baixo	lb			*11.800	10.600		*10.300	6.600					*7.400	5.900		
	Lâmina e estabilizador para baixo	lb			*11.800	*11.800	*11.800	*10.300	9.800					*7.400	*7.400	*7.400	
	2 conjuntos de estabilizadores para baixo	lb			*11.800	*11.800	*11.800	*10.300	*10.300	*10.300				*7.400	*7.400	*7.400	
15 pés	Lâmina traseira para cima	lb			*13.100	9.800	8.800	9.100	6.300	5.600				6.800	4.600	4.100	23,85
	Lâmina traseira para baixo	lb			*13.100	10.100		*10.800	6.400					*6.900	4.800		
	Lâmina e estabilizador para baixo	lb			*13.100	*13.100	*13.100	*10.800	9.700					*6.900	*6.900	*6.900	
	2 conjuntos de estabilizadores para baixo	lb			*13.100	*13.100	*13.100	*10.800	*10.800	*10.800				*6.900	*6.900	*6.900	
10 pés	Lâmina traseira para cima	lb			13.600	9.100	8.100	8.800	6.000	5.300	6.200	4.200	3.700	6.100	4.100	3.700	25,26
	Lâmina traseira para baixo	lb			*15.400	9.400		*11.500	6.100			*8.300	4.300	*6.800	4.200		
	Lâmina e estabilizador para baixo	lb			*15.400	14.500		*11.500	9.300			*8.300	6.600	*6.800	6.500		
	2 conjuntos de estabilizadores para baixo	lb			*15.400	*15.400	*15.400	*11.500	*11.500	10.800	*8.300	*8.300	7.600	*6.800	*6.800	*6.800	
5 pés	Lâmina traseira para cima	lb			12.800	8.400	7.400	8.400	5.600	5.000	6.100	4.100	3.600	5.900	3.900	3.500	25,62
	Lâmina traseira para baixo	lb			*17.000	8.700		*12.400	5.800			9.300	4.200	*7.100	4.100		
	Lâmina e estabilizador para baixo	lb			*17.000	13.700		*12.400	9.000			9.300	6.500	*7.100	6.200		
	2 conjuntos de estabilizadores para baixo	lb			*17.000	*17.000	16.300	*12.400	*12.400	10.500	*9.700	9.500	7.500	*7.100	*7.100	*7.100	
0 pé	Lâmina traseira para cima	lb			12.400	8.000	7.100	8.200	5.400	4.800				6.000	4.000	3.600	24,93
	Lâmina traseira para baixo	lb			*17.000	8.300		*12.400	5.600					*7.800	4.200		
	Lâmina e estabilizador para baixo	lb			*17.000	13.300		*12.400	8.700					*7.800	6.400		
	2 conjuntos de estabilizadores para baixo	lb			*17.000	*17.000	15.800	*12.400	*12.400	10.200				*7.800	*7.800	7.500	
-5 pés	Lâmina traseira para cima	lb	*16.200	14.800	12.800	12.300	7.900	7.000	8.100	5.400	4.800			6.700	4.500	4.000	23,13
	Lâmina traseira para baixo	lb		*16.200	15.300	*15.200	8.200		*11.100	5.500				*8.400	4.600		
	Lâmina e estabilizador para baixo	lb		*16.200	*16.200	*15.200	13.300		*11.100	8.700				*8.400	7.100		
	2 conjuntos de estabilizadores para baixo	lb	*16.200	*16.200	*16.200	*15.200	*15.200	*15.200	*11.100	*11.100	10.100			*8.400	*8.400	8.300	
-10 pés	Lâmina traseira para cima	lb			*11.300	8.100	7.200										
	Lâmina traseira para baixo	lb			*11.300	8.400											
	Lâmina e estabilizador para baixo	lb			*11.300												
	2 conjuntos de estabilizadores para baixo	lb			*11.300	*11.300	*11.300										

* Limitado pelo sistema hidráulico em vez da carga de inclinação.

As classificações de capacidade de levantamento são baseadas na norma ISO 10567:2007, não excedem 87% da capacidade de levantamento hidráulico ou 75% da carga de tombamento. O ponto de carga é a linha central do pino de montagem da articulação da caçamba no braço. O eixo oscilante deve estar travado. As capacidades de levantamento estão baseadas na máquina em uma superfície de suporte uniforme e firme e no Cilindro da Lança Variável ajustado com o comprimento máximo. Para a capacidade de levantamento incluindo caçamba e/ou acoplador rápido, o respectivo peso deve ser subtraído dos valores acima. O uso de um ponto de fixação de ferramenta de trabalho para manipular/levantar objetos pode afetar o desempenho de levantamento da máquina.

Sempre consulte o Manual de Operação e Manutenção adequado para obter informações específicas sobre o produto.

Especificações da Escavadeira de Rodas M315D

Capacidades de Levantamento – Lança Variável Ajustável (5.200 mm [17 pés 1 pol])

Todos os valores são sem caçamba e sem QC, com contrapeso (3.900 kg [8.590 lb]), levantamento pesado ligado.



Carga no alcance máximo (extremidade do braço/pino da caçamba)



Carga pela parte dianteira



Carga pela parte traseira



Carga pela lateral



Altura do ponto de carga

Braço Longo
2.600 mm
(8 pés 6 pol)

Configuração do material rodante	kg	3 m			4,5 m			6 m			7,5 m			m				
		Front	Rear	Side	Front	Rear	Side	Front	Rear	Side	Front	Rear	Side	Front	Rear	Side		
6 m	Lâmina traseira para cima				*4.950	4.800	4.350	4.300	3.000	2.700				*3.000	2.450	2.200	6,73	
Lâmina traseira para baixo	kg				*4.950	*4.950	*4.950	*4.750	*4.750	3.100				*3.000	*3.000	2.500		
Lâmina e estabilizador para baixo	kg				*4.950	*4.950	*4.950	*4.750	*4.750	4.600				*3.000	*3.000	*3.000		
2 conjuntos de estabilizadores para baixo	kg				*4.950	*4.950	*4.950	*4.750	*4.750	*4.750				*3.000	*3.000	*3.000		
4,5 m	Lâmina traseira para cima				*5.800	4.600	4.150	4.250	2.950	2.650		*2.850	2.000	1.800	*2.850	2.000	1.800	7,50
Lâmina traseira para baixo	kg				*5.800	*5.800	4.750	*4.900	*4.900	3.000		*2.850	2.050		*2.850	2.050		
Lâmina e estabilizador para baixo	kg				*5.800	*5.800	*5.800	*4.900	*4.900	4.500		*2.850	*2.850		*2.850	*2.850		
2 conjuntos de estabilizadores para baixo	kg				*5.800	*5.800	*5.800	*4.900	*4.900	*4.900		*2.850	*2.850		*2.850	*2.850		
3 m	Lâmina traseira para cima				6.350	4.250	3.800	4.100	2.800	2.500	2.900	1.950	1.750	2.650	1.800	1.600	7,91	
Lâmina traseira para baixo	kg				*6.950	4.400		*5.200	2.850		*4.200	2.050		*2.850	1.850			
Lâmina e estabilizador para baixo	kg				*6.950	*6.950	6.800	*5.200	*5.200	4.350		*4.200	3.100		*2.850	2.850		
2 conjuntos de estabilizadores para baixo	kg				*6.950	*6.950	*6.950	*5.200	*5.200	5.050		*4.200	3.550		*2.850	*2.850		
1,5 m	Lâmina traseira para cima				6.000	3.900	3.450	3.900	2.650	2.350	2.800	1.900	1.700	2.550	1.700	1.550	8	
Lâmina traseira para baixo	kg				*7.800	4.050		*5.700	2.700		4.350	1.950		*2.950	1.750			
Lâmina e estabilizador para baixo	kg				*7.800	*7.800	6.400	*5.700	*5.700	4.200		3.000		*2.950	2.750			
2 conjuntos de estabilizadores para baixo	kg				*7.800	*7.800	7.600	*5.700	*5.700	4.850		3.500		*2.950	*2.950			
0 m	Lâmina traseira para cima				5.800	3.750	3.300	3.800	2.500	2.250	2.750	1.850	1.650	2.650	1.750	1.550	7,80	
Lâmina traseira para baixo	kg				*7.900	3.850		*5.750	2.600		4.250	1.900		*3.200	1.800			
Lâmina e estabilizador para baixo	kg				*7.900	*7.900	6.200	*5.750	*5.750	4.050		2.950		*3.200	2.800			
2 conjuntos de estabilizadores para baixo	kg				*7.900	*7.900	7.400	*5.750	*5.750	4.750		*4.350	*4.350	*3.200	*3.200			
-1,5 m	Lâmina traseira para cima		*6.850	5.900	5.750	3.700	3.250	3.750	2.500	2.200				2.900	1.950	1.700	7,28	
Lâmina traseira para baixo	kg		*6.850	*6.850	*7.150	3.800		*5.250	2.550					*3.750	2.000			
Lâmina e estabilizador para baixo	kg		*6.850	*6.850	*7.150	6.150		*5.250	4.000					*3.750	3.100			
2 conjuntos de estabilizadores para baixo	kg		*6.850	*6.850	*7.150	*7.150		*5.250	4.700					*3.750	3.600			
-3 m	Lâmina traseira para cima				*5.550	3.750	3.300	3.800	2.550	2.250				*3.200	2.350	2.100	6,35	
Lâmina traseira para baixo	kg				*5.550	*5.550	3.850	*3.850	*3.850	2.600				*3.200	2.450			
Lâmina e estabilizador para baixo	kg				*5.550	*5.550	*5.550	*3.850	*3.850	*3.850				*3.200	*3.200			
2 conjuntos de estabilizadores para baixo	kg				*5.550	*5.550	*5.550	*3.850	*3.850	*3.850				*3.200	*3.200			

Braço Longo
2.600 mm
(8 pés 6 pol)

Configuração do material rodante	lb	10 pés			15 pés			20 pés			25 pés			pés			
		Front	Rear	Side	Front	Rear	Side	Front	Rear	Side	Front	Rear	Side	Front	Rear	Side	
20 pés	Lâmina traseira para cima				*10.900	*10.400	9.300	9.300	6.400	5.800				*6.700	5.400	4.900	21,88
Lâmina traseira para baixo	lb				*10.900	*10.900	10.700		*10.200	6.600				*6.700	*6.700	5.600	
Lâmina e estabilizador para baixo	lb				*10.900	*10.900	*10.900	*10.200	*10.200	9.800				*6.700	*6.700	*6.700	
2 conjuntos de estabilizadores para baixo	lb				*10.900	*10.900	*10.900	*10.200	*10.200	*10.200				*6.700	*6.700	*6.700	
15 pés	Lâmina traseira para cima				*12.600	9.900	8.900	9.100	6.300	5.700				*6.300	4.400	4.000	24,51
Lâmina traseira para baixo	lb				*12.600	*12.600	10.200	*10.700	6.500					*6.300	*6.300	4.600	
Lâmina e estabilizador para baixo	lb				*12.600	*12.600	*12.600	*10.700	9.700					*6.300	*6.300		
2 conjuntos de estabilizadores para baixo	lb				*12.600	*12.600	*12.600	*10.700	*10.700	*10.700				*6.300	*6.300		
10 pés	Lâmina traseira para cima				13.700	9.200	8.200	8.800	6.000	5.400	6.200	4.200	3.800	5.900	3.900	3.500	25,92
Lâmina traseira para baixo	lb				*15.000	*15.000	9.500	*11.300	6.200		*9.100	4.400		*6.200	*6.200	4.100	
Lâmina e estabilizador para baixo	lb				*15.000	*15.000	14.700	*11.300	9.400		*9.100	6.600		*6.200	*6.200		
2 conjuntos de estabilizadores para baixo	lb				*15.000	*15.000	*15.000	*11.300	*11.300	10.900		*9.100	7.700	*6.200	*6.200		
5 pés	Lâmina traseira para cima				12.900	8.500	7.500	8.400	5.700	5.100	6.100	4.100	3.600	5.600	3.800	3.400	26,25
Lâmina traseira para baixo	lb				*16.900	*16.900	8.700	*12.300	5.900		*9.300	4.200		*6.500	3.900		
Lâmina e estabilizador para baixo	lb				*16.900	*16.900	13.800	*12.300	9.000		*9.300	6.500		*6.500	6.000		
2 conjuntos de estabilizadores para baixo	lb				*16.900	*16.900	16.300	*12.300	10.500		*9.500	9.500	7.500	*6.500	*6.500		
0 pé	Lâmina traseira para cima				12.400	8.000	7.100	8.200	5.400	4.800	6.000	4.000	3.500	5.800	3.900	3.400	25,59
Lâmina traseira para baixo	lb				*17.100	*17.100	8.300	*12.400	5.600		9.200	4.100		*7.100	4.000		
Lâmina e estabilizador para baixo	lb				*17.100	*17.100	13.400	*12.400	8.800		9.200	6.400		*7.100	6.200		
2 conjuntos de estabilizadores para baixo	lb				*17.100	*17.100	15.800	*12.400	10.200		*9.300	*9.300	7.400	*7.100	*7.100		
-5 pés	Lâmina traseira para cima		*15.600	14.800	12.700	12.300	7.900	7.000	8.100	5.300	4.700			6.400	4.300	3.800	23,85
Lâmina traseira para baixo	lb		*15.600	15.300	*15.500	*15.500	8.200		*11.300	5.500				*8.200	4.400		
Lâmina e estabilizador para baixo	lb		*15.600	*15.600	*15.500	*15.500	13.200		*11.300	8.700				*8.200	6.800		
2 conjuntos de estabilizadores para baixo	lb		*15.600	*15.600	*15.500	*15.500	*15.500		*11.300	10.100				*8.200	7.900		
-10 pés	Lâmina traseira para cima				*12.000	8.100	7.100	*7.900	5.500	4.900							
Lâmina traseira para baixo	lb				*12.000	*12.000	8.300	*7.900	5.700								
Lâmina e estabilizador para baixo	lb				*12.000	*12.000	*12.000	*7.900	*7.900								
2 conjuntos de estabilizadores para baixo	lb				*12.000	*12.000	*12.000	*7.900	*7.900								

* Limitado pelo sistema hidráulico em vez da carga de inclinação.

As classificações de capacidade de levantamento são baseadas na norma ISO 10567:2007, não excedem 87% da capacidade de levantamento hidráulico ou 75% da carga de tombamento. O ponto de carga é a linha central do pino de montagem da articulação da caçamba no braço. O eixo oscilante deve estar travado. As capacidades de levantamento estão baseadas na máquina em uma superfície de suporte uniforme e firme e no Cilindro da Lança Variável ajustado com o comprimento máximo. Para a capacidade de levantamento incluindo caçamba e/ou acoplador rápido, o respectivo peso deve ser subtraído dos valores acima. O uso de um ponto de fixação de ferramenta de trabalho para manipular/levantar objetos pode afetar o desempenho de levantamento da máquina.

Sempre consulte o Manual de Operação e Manutenção adequado para obter informações específicas sobre o produto.

Capacidades de Levantamento – Lança de Uma Peça (5.050 mm [16 pés 7 pol])

Todos os valores são sem caçamba e sem QC, com contrapeso (3.900 kg [8.590 lb]), levantamento pesado ligado.

Braço Curto 2.100 mm (6 pés 11 pol)	Configuração do material rodante	3 m			4,5 m			6 m			7,5 m			Altura do ponto de carga			m	
6 m	Lâmina traseira para cima	kg													*3.850	3.000	2.700	5,92
	Lâmina traseira para baixo	kg													*3.850	*3.850	3.100	
	Lâmina e estabilizador para baixo	kg													*3.850	*3.850	*3.850	
	2 conjuntos de estabilizadores para baixo	kg													*3.850	*3.850	*3.850	
4,5 m	Lâmina traseira para cima	kg			*6.050	4.550	4.100	4.200	2.900	2.650					3.400	2.350	2.150	6,79
	Lâmina traseira para baixo	kg			*6.050	4.650		*5.100	3.000						*3.600	*3.600	2.450	
	Lâmina e estabilizador para baixo	kg			*6.050	*6.050	*6.050	*5.100	*5.100	4.450					*3.600	*3.600	*3.600	
	2 conjuntos de estabilizadores para baixo	kg			*6.050	*6.050	*6.050	*5.100	*5.100	*5.100					*3.600	*3.600	*3.600	
3 m	Lâmina traseira para cima	kg			6.300	4.250	3.800	4.050	2.800	2.500					3.050	2.100	1.900	7,23
	Lâmina traseira para baixo	kg			*7.150	4.350		*5.500	2.900						*3.600	*3.600	2.150	
	Lâmina e estabilizador para baixo	kg			*7.150	6.750		*5.500	4.350						*3.600	*3.600	3.250	
	2 conjuntos de estabilizadores para baixo	kg			*7.150	*7.150	*7.150	*5.500	*5.500	5.000					*3.600	*3.600	*3.600	
1,5 m	Lâmina traseira para cima	kg			6.000	3.950	3.550	3.950	2.650	2.400					2.950	2.000	1.800	7,34
	Lâmina traseira para baixo	kg			*8.000	4.100		*5.850	2.750						*3.800	*3.800	2.050	
	Lâmina e estabilizador para baixo	kg			*8.000	6.400		*5.850	4.200						*3.800	*3.800	3.150	
	2 conjuntos de estabilizadores para baixo	kg			*8.000	*8.000	7.600	*5.850	*5.850	4.850					*3.800	*3.800	3.600	
0 m	Lâmina traseira para cima	kg			5.850	3.850	3.400	3.850	2.600	2.300					3.050	2.050	1.850	7,12
	Lâmina traseira para baixo	kg			*8.050	3.950		*5.850	2.700						*4.250	*4.250	2.150	
	Lâmina e estabilizador para baixo	kg			*8.050	6.250		*5.850	4.100						*4.250	*4.250	3.250	
	2 conjuntos de estabilizadores para baixo	kg			*8.050	*8.050	7.400	*5.850	*5.850	4.800					*4.250	*4.250	3.750	
-1,5 m	Lâmina traseira para cima	kg	*8.750	7.100	6.150	5.850	3.800	3.400	3.850	2.600	2.300				3.400	2.300	2.100	6,54
	Lâmina traseira para baixo	kg	*8.750	7.350		7.250	3.950		*5.250	2.650					*4.450	*4.450	2.400	
	Lâmina e estabilizador para baixo	kg	*8.750	*8.750		7.250	6.250		*5.250	4.100					*4.450	*4.450	3.650	
	2 conjuntos de estabilizadores para baixo	kg	*8.750	*8.750	*8.750	7.250	7.250	*5.250	*5.250	4.750					*4.450	*4.450	4.250	
-3 m	Lâmina traseira para cima	kg	*7.100	*7.100	6.300	*5.400	3.900	3.450							*3.900	3.000	2.700	5,48
	Lâmina traseira para baixo	kg	*7.100	*7.100	*7.100	*5.400	4.050								*3.900	*3.900	3.100	
	Lâmina e estabilizador para baixo	kg	*7.100	*7.100	*7.100	*5.400	*5.400								*3.900	*3.900	*3.900	
	2 conjuntos de estabilizadores para baixo	kg	*7.100	*7.100	*7.100	*5.400	*5.400	*5.400							*3.900	*3.900	*3.900	

Braço Curto 2.100 mm (6 pés 11 pol)	Configuração do material rodante	10 pés			15 pés			20 pés			25 pés			Altura do ponto de carga			pés	
20 pés	Lâmina traseira para cima	lb													*8.600	6.700	6.100	19,19
	Lâmina traseira para baixo	lb													*8.600	*8.600	6.900	
	Lâmina e estabilizador para baixo	lb													*8.600	*8.600	*8.600	
	2 conjuntos de estabilizadores para baixo	lb													*8.600	*8.600	*8.600	
15 pés	Lâmina traseira para cima	lb			*13.100	9.800	8.800	9.000	6.300	5.700					7.600	5.300	4.800	22,18
	Lâmina traseira para baixo	lb			*13.100	10.100		*11.200	6.400						*8.000	*8.000	5.400	
	Lâmina e estabilizador para baixo	lb			*13.100	*13.100		*11.200	9.600						*8.000	*8.000	*8.000	
	2 conjuntos de estabilizadores para baixo	lb			*13.100	*13.100	*13.100	*11.200	*11.200	11.000					*8.000	*8.000	*8.000	
10 pés	Lâmina traseira para cima	lb			13.600	9.100	8.200	8.800	6.000	5.400					6.700	4.600	4.200	23,72
	Lâmina traseira para baixo	lb			*15.400	9.400		*11.900	6.200						*8.000	*8.000	4.800	
	Lâmina e estabilizador para baixo	lb			*15.400	14.500		*11.900	9.300						*8.000	*8.000	7.200	
	2 conjuntos de estabilizadores para baixo	lb			*15.400	*15.400	*15.400	*11.900	*11.900	10.800					*8.000	*8.000	*8.000	
5 pés	Lâmina traseira para cima	lb			12.900	8.600	7.600	8.500	5.800	5.200					6.500	4.400	4.000	24,08
	Lâmina traseira para baixo	lb			*17.300	8.800		*12.700	6.000						*8.400	*8.400	4.600	
	Lâmina e estabilizador para baixo	lb			*17.300	13.800		*12.700	9.000						*8.400	*8.400	6.900	
	2 conjuntos de estabilizadores para baixo	lb			*17.300	*17.300	16.300	*12.700	*12.700	10.500					*8.400	*8.400	8.000	
0 pé	Lâmina traseira para cima	lb			12.600	8.300	7.300	8.300	5.600	5.000					6.700	4.600	4.100	23,36
	Lâmina traseira para baixo	lb			*17.400	8.500		*12.700	5.800						*9.400	*9.400	4.700	
	Lâmina e estabilizador para baixo	lb			*17.400	13.500		*12.700	8.900						*9.400	*9.400	7.100	
	2 conjuntos de estabilizadores para baixo	lb			*17.400	*17.400	15.900	*12.700	*12.700	10.300					*9.400	*9.400	8.300	
-5 pés	Lâmina traseira para cima	lb	*20.100	15.300	13.200	12.500	8.200	7.300	8.300	5.600	5.000				7.600	5.100	4.600	21,42
	Lâmina traseira para baixo	lb		*20.100	15.800		*15.700	8.500		*11.300	5.800				*9.800	*9.800	5.300	
	Lâmina e estabilizador para baixo	lb		*20.100	*20.100		*15.700	13.500		*11.300	8.800				*9.800	*9.800	8.100	
	2 conjuntos de estabilizadores para baixo	lb	*20.100	*20.100	*20.100	*15.700	*15.700	*15.700	*11.300	*11.300	10.300				*9.800	*9.800	9.400	
-10 pés	Lâmina traseira para cima	lb	*15.400	*15.400	13.600	*11.500	8.400	7.500							*8.500	6.700	6.000	17,81
	Lâmina traseira para baixo	lb		*15.400	*15.400		*11.500	8.700							*8.500	*8.500	6.900	
	Lâmina e estabilizador para baixo	lb		*15.400	*15.400		*11.500	*11.500							*8.500	*8.500	*8.500	
	2 conjuntos de estabilizadores para baixo	lb	*15.400	*15.400	*15.400	*11.500	*11.500	*11.500							*8.500	*8.500	*8.500	

* Limitado pelo sistema hidráulico em vez da carga de inclinação.

As classificações de capacidade de levantamento são baseadas na norma ISO 10567:2007, não excedem 87% da capacidade de levantamento hidráulico ou 75% da carga de inclinação. O ponto de carga é a linha central do pino de montagem da articulação da caçamba no braço. O eixo de oscilação deve estar travado. A capacidade de levantamento está baseada na máquina em uma superfície de suporte uniforme e firme. Para a capacidade de levantamento incluindo caçamba e/ou acoplador rápido, o respectivo peso deve ser subtraído dos valores acima. O uso de um ponto de fixação de ferramenta de trabalho para manipular/elevador objetos pode afetar o desempenho de levantamento da máquina.

Sempre consulte o Manual de Operação e Manutenção adequado para obter informações específicas sobre o produto.

Especificações da Escavadeira de Rodas M315D

Capacidades de Levantamento – Lança de Uma Peça (5.050 mm [16 pés 7 pol])

Todos os valores são sem caçamba e sem QC, com contrapeso (3.900 kg [8.590 lb]), levantamento pesado ligado.

Braço Médio 2.400 mm (7 pés 10 pol)	Configuração do material rodante	3 m			4,5 m			6 m			7,5 m			Altura do ponto de carga			m	
6 m	Lâmina traseira para cima	kg						4.250	2.950	2.700					*3.250	2.750	2.500	6,24
	Lâmina traseira para baixo	kg							*4.300	3.050					*3.250	*3.250	2.850	
	Lâmina e estabilizador para baixo	kg							*4.300	*4.300	*4.300				*3.250	*3.250	*3.250	
	2 conjuntos de estabilizadores para baixo	kg							*4.300	*4.300	*4.300				*3.250	*3.250	*3.250	
4,5 m	Lâmina traseira para cima	kg				*5.700	4.600	4.100	4.200	2.900	2.650				*3.100	2.200	2.000	7,07
	Lâmina traseira para baixo	kg				*5.700	*5.700	4.700		*4.900	3.000				*3.100	*3.100	2.300	
	Lâmina e estabilizador para baixo	kg				*5.700	*5.700	*5.700		*4.900	4.450				*3.100	*3.100	*3.100	
	2 conjuntos de estabilizadores para baixo	kg				*5.700	*5.700	*5.700	*4.900	*4.900	*4.900				*3.100	*3.100	*3.100	
3 m	Lâmina traseira para cima	kg				6.350	4.250	3.800	4.100	2.800	2.500				2.900	2.000	1.800	7,50
	Lâmina traseira para baixo	kg				*6.900	4.400			*5.350	2.900				*3.100	2.050		
	Lâmina e estabilizador para baixo	kg				*6.900	6.750			*5.350	4.350				*3.100	3.100		
	2 conjuntos de estabilizadores para baixo	kg				*6.900	*6.900	*6.900	*5.350	*5.350	5.000				*3.100	*3.100	*3.100	
1,5 m	Lâmina traseira para cima	kg				6.000	3.950	3.550	3.950	2.650	2.400	2.850	1.950	1.750	2.800	1.900	1.700	7,60
	Lâmina traseira para baixo	kg				*7.850	4.100			*5.750	2.750		*4.150	2.000	*3.300	1.950		
	Lâmina e estabilizador para baixo	kg				*7.850	6.450			*5.750	4.200		*4.150	3.050	*3.300	2.950		
	2 conjuntos de estabilizadores para baixo	kg				*7.850	*7.850	7.600	*5.750	*5.750	4.850	*4.150	*4.150	3.500	*3.300	*3.300	*3.300	
0 m	Lâmina traseira para cima	kg				5.850	3.800	3.400	3.850	2.550	2.300				2.850	1.950	1.750	7,39
	Lâmina traseira para baixo	kg				*8.050	3.950			*5.850	2.650				*3.650	2.000		
	Lâmina e estabilizador para baixo	kg				*8.050	6.250			*5.850	4.100				*3.650	3.050		
	2 conjuntos de estabilizadores para baixo	kg				*8.050	*8.050	7.400	*5.850	*5.850	4.750				*3.650	*3.650	3.550	
-1,5 m	Lâmina traseira para cima	kg	*8.500	7.050	6.050	5.800	3.750	3.350	3.800	2.550	2.250				3.200	2.150	1.950	6,83
	Lâmina traseira para baixo	kg	*8.500	7.250		*7.450	3.900			*5.400	2.650				*4.350	2.250		
	Lâmina e estabilizador para baixo	kg	*8.500	*8.500		*7.450	6.200			*5.400	4.050				*4.350	3.400		
	2 conjuntos de estabilizadores para baixo	kg	*8.500	*8.500	*8.500	*7.450	7.350		*5.400	*5.400	4.750				*4.350	*4.350	3.950	
-3 m	Lâmina traseira para cima	kg	*7.900	7.150	6.200	5.850	3.850	3.400							*3.950	2.700	2.450	5,83
	Lâmina traseira para baixo	kg	*7.900	7.400		*5.850	3.950								*3.950	2.800		
	Lâmina e estabilizador para baixo	kg	*7.900	*7.900		*5.850	*5.850								*3.950	*3.950		
	2 conjuntos de estabilizadores para baixo	kg	*7.900	*7.900	*7.900	*5.850	*5.850	*5.850							*3.950	*3.950	*3.950	

Braço Médio 2.400 mm (7 pés 10 pol)	Configuração do material rodante	10 pés			15 pés			20 pés			25 pés			Altura do ponto de carga			pés		
20 pés	Lâmina traseira para cima	lb								*8.100	6.300	5.700				*7.200	6.200	5.600	20,24
	Lâmina traseira para baixo	lb								*8.100	6.500					*7.200	*7.200	6.400	
	Lâmina e estabilizador para baixo	lb								*8.100	*8.100	*8.100				*7.200	*7.200	*7.200	
	2 conjuntos de estabilizadores para baixo	lb								*8.100	*8.100	*8.100				*7.200	*7.200	*7.200	
15 pés	Lâmina traseira para cima	lb				*12.400	9.900	8.900	9.100	6.300	5.700					*6.800	4.900	4.500	23,10
	Lâmina traseira para baixo	lb				*12.400	10.100			*10.700	6.500					*6.800	5.100		
	Lâmina e estabilizador para baixo	lb				*12.400	*12.400			*10.700	9.600					*6.800	*6.800		
	2 conjuntos de estabilizadores para baixo	lb				*12.400	*12.400	*12.400	*10.700	*10.700	*10.700					*6.800	*6.800	*6.800	
10 pés	Lâmina traseira para cima	lb				13.700	9.200	8.300	8.800	6.000	5.400					6.400	4.400	3.900	24,57
	Lâmina traseira para baixo	lb				*14.900	9.500			*11.600	6.200					*6.900	*6.900	4.500	
	Lâmina e estabilizador para baixo	lb				*14.900	14.600			*11.600	9.300					*6.900	6.800		
	2 conjuntos de estabilizadores para baixo	lb				*14.900	*14.900	*14.900	*11.600	*11.600	10.800					*6.900	*6.900	*6.900	
5 pés	Lâmina traseira para cima	lb				12.900	8.600	7.600	8.500	5.800	5.200					6.100	4.200	3.700	24,93
	Lâmina traseira para baixo	lb				*17.000	8.900			*12.500	5.900					*7.200	*7.200	4.300	
	Lâmina e estabilizador para baixo	lb				*17.000	13.900			*12.500	9.000					*7.200	6.500		
	2 conjuntos de estabilizadores para baixo	lb				*17.000	*17.000	16.300	*12.500	*12.500	10.500					*7.200	*7.200	*7.200	
0 pé	Lâmina traseira para cima	lb	*9.600	*9.600	*9.600	12.500	8.200	7.300	8.300	5.600	5.000					6.300	4.300	3.800	24,25
	Lâmina traseira para baixo	lb	*9.600	*9.600	*9.600	*17.500	8.500			*12.700	5.700					*8.100	4.400		
	Lâmina e estabilizador para baixo	lb	*9.600	*9.600		*17.500	13.500			*12.700	8.800					*8.100	6.700		
	2 conjuntos de estabilizadores para baixo	lb	*9.600	*9.600	*9.600	*17.500	*17.500	15.900	*12.700	*12.700	10.300					*8.100	*8.100	7.800	
-5 pés	Lâmina traseira para cima	lb	*19.400	15.100	13.100	12.500	8.100	7.200	8.200	5.500	4.900					7.100	4.800	4.300	22,38
	Lâmina traseira para baixo	lb		*19.400	15.600		*16.100	8.400		*11.700	5.700					*9.600	4.900		
	Lâmina e estabilizador para baixo	lb		*19.400	*19.400		*16.100	13.400		*11.700	8.800					*9.600	7.500		
	2 conjuntos de estabilizadores para baixo	lb	*19.400	*19.400	*19.400	*16.100	*16.100	15.800	*11.700	*11.700	10.200					*9.600	*9.600	8.700	
-10 pés	Lâmina traseira para cima	lb	*17.100	15.400	13.400	*12.600	8.300	7.400								*8.700	6.100	5.400	18,96
	Lâmina traseira para baixo	lb		*17.100	15.900		*12.600	8.600								*8.700	6.300		
	Lâmina e estabilizador para baixo	lb		*17.100	*17.100		*12.600	*12.600								*8.700	*8.700		
	2 conjuntos de estabilizadores para baixo	lb	*17.100	*17.100	*17.100	*12.600	*12.600	*12.600								*8.700	*8.700	*8.700	

* Limitado pelo sistema hidráulico em vez da carga de inclinação.

As classificações de capacidade de levantamento são baseadas na norma ISO 10567:2007, não excedem 87% da capacidade de levantamento hidráulico ou 75% da carga de inclinação. O ponto de carga é a linha central do pino de montagem da articulação da caçamba no braço. O eixo de oscilação deve estar travado. A capacidade de levantamento está baseada na máquina em uma superfície de suporte uniforme e firme. Para a capacidade de levantamento incluindo caçamba e/ou acoplador rápido, o respectivo peso deve ser subtraído dos valores acima. O uso de um ponto de fixação de ferramenta de trabalho para manipular/elevar objetos pode afetar o desempenho de levantamento da máquina.

Sempre consulte o Manual de Operação e Manutenção adequado para obter informações específicas sobre o produto.

Capacidades de Levantamento – Lança de Uma Peça (5.050 mm [16 pés 7 pol])

Todos os valores são sem caçamba e sem QC, com contrapeso (3.900 kg [8.590 lb]), levantamento pesado ligado.

Braço Longo 2.600 mm (8 pés 6 pol)	Configuração do material rodante	Carga no alcance máximo (extremidade do braço/pino da caçamba)	Carga pela parte dianteira			Carga pela parte traseira			Carga pela lateral			Altura do ponto de carga			m			
			3 m	4,5 m	6 m	7,5 m	3 m	4,5 m	6 m	7,5 m	3 m	4,5 m	6 m					
6 m	Lâmina traseira para cima	kg						4.300	3.000	2.700				*2.950	2.600	2.350	6,47	
	Lâmina traseira para baixo	kg							*4.350	3.100					*2.950	2.700		
	Lâmina e estabilizador para baixo	kg							*4.350	*4.350					*2.950	*2.950		
	2 conjuntos de estabilizadores para baixo	kg							*4.350	*4.350					*2.950	*2.950		
4,5 m	Lâmina traseira para cima	kg						4.250	2.950	2.650				*2.800	2.150	1.900	7,27	
	Lâmina traseira para baixo	kg							*4.800	3.050					*2.800	2.200		
	Lâmina e estabilizador para baixo	kg							*4.800	*4.800					*2.800	*2.800		
	2 conjuntos de estabilizadores para baixo	kg							*4.800	*4.800					*2.800	*2.800		
3 m	Lâmina traseira para cima	kg				6.400	4.300	3.850	4.100	2.800	2.550	2.900	2.000	1.800	2.800	1.900	1.700	7,69
	Lâmina traseira para baixo	kg					*6.700	4.450		*5.250	2.900		*3.900	2.050		*2.850	1.950	
	Lâmina e estabilizador para baixo	kg					*6.700	*6.700		*5.250	4.350		*3.900	3.100		*2.850	*2.850	
	2 conjuntos de estabilizadores para baixo	kg				*6.700	*6.700	*6.700	*5.250	*5.250	5.050		*3.900	3.550	*2.850	*2.850		
1,5 m	Lâmina traseira para cima	kg				6.050	4.000	3.550	3.950	2.700	2.400	2.850	1.950	1.750	2.700	1.800	1.650	7,79
	Lâmina traseira para baixo	kg					*7.750	4.150		*5.700	2.750		4.300	2.000		*3.000	1.900	
	Lâmina e estabilizador para baixo	kg					*7.750	6.450		*5.700	4.200		4.300	3.050		*3.000	2.850	
	2 conjuntos de estabilizadores para baixo	kg				*7.750	*7.750	7.650	*5.700	*5.700	4.900		*4.600	4.400	3.500	*3.000	*3.000	
0 m	Lâmina traseira para cima	kg	*4.400	*4.400	*4.400	5.850	3.800	3.400	3.850	2.600	2.300	2.800	1.900	1.700	2.750	1.850	1.650	7,58
	Lâmina traseira para baixo	kg		*4.400	*4.400		*8.100	3.950		*5.850	2.650		*4.050	1.950		*3.300	1.950	
	Lâmina e estabilizador para baixo	kg		*4.400	*4.400		*8.100	6.250		*5.850	4.100		*4.050	3.000		*3.300	2.950	
	2 conjuntos de estabilizadores para baixo	kg	*4.400	*4.400	*4.400	*8.100	*8.100	7.400	*5.850	*5.850	4.750		*4.050	*4.050	3.450	*3.300	*3.300	
-1,5 m	Lâmina traseira para cima	kg	*8.150	7.000	6.050	5.800	3.750	3.350	3.800	2.550	2.250				3.050	2.050	1.850	7,04
	Lâmina traseira para baixo	kg		*8.150	7.250		*7.600	3.900		*5.500	2.600					*3.950	2.150	
	Lâmina e estabilizador para baixo	kg		*8.150	*8.150		*7.600	6.200		*5.500	4.050					*3.950	3.250	
	2 conjuntos de estabilizadores para baixo	kg	*8.150	*8.150	*8.150	*7.600	*7.600	7.350	*5.500	*5.500	4.750				*3.950	*3.950	3.800	
-3 m	Lâmina traseira para cima	kg	*8.450	7.150	6.150	5.850	3.800	3.400	3.850	2.600	2.300				3.800	2.550	2.300	6,07
	Lâmina traseira para baixo	kg		*8.450	7.350		*6.150	3.950		*4.100	2.700					*3.950	2.650	
	Lâmina e estabilizador para baixo	kg		*8.450	*8.450		*6.150	*6.150		*4.100	*4.100					*3.950	*3.950	
	2 conjuntos de estabilizadores para baixo	kg	*8.450	*8.450	*8.450	*6.150	*6.150	*6.150	*4.100	*4.100	*4.100				*3.950	*3.950	*3.950	

Braço Longo 2.600 mm (8 pés 6 pol)	Configuração do material rodante	Carga no alcance máximo (extremidade do braço/pino da caçamba)	10 pés			15 pés			20 pés			25 pés			pés				
			10 pés	15 pés	20 pés	25 pés	10 pés	15 pés	20 pés	25 pés	10 pés	15 pés	20 pés	25 pés					
20 pés	Lâmina traseira para cima	lb								*9.000	6.400	5.800				*6.600	5.900	5.300	21,03
	Lâmina traseira para baixo	lb									*9.000	6.600					*6.600	6.000	
	Lâmina e estabilizador para baixo	lb									*9.000	*9.000					*6.600	*6.600	
	2 conjuntos de estabilizadores para baixo	lb									*9.000	*9.000					*6.600	*6.600	
15 pés	Lâmina traseira para cima	lb								9.100	6.300	5.700				*6.200	4.700	4.300	23,75
	Lâmina traseira para baixo	lb									*10.400	6.500					*6.200	4.900	
	Lâmina e estabilizador para baixo	lb									*10.400	9.700					*6.200	*6.200	
	2 conjuntos de estabilizadores para baixo	lb								*10.400	*10.400	*10.400					*6.200	*6.200	
10 pés	Lâmina traseira para cima	lb				13.700	9.300	8.300	8.800	6.100	5.500	6.200	4.300	3.800	6.200	4.200	3.800	25,20	
	Lâmina traseira para baixo	lb					*14.500	9.600		*11.400	6.300		*7.200	4.400		*6.200	4.400		
	Lâmina e estabilizador para baixo	lb					*14.500	*14.500		*11.400	9.400		*7.200	6.600		*6.200	*6.200		
	2 conjuntos de estabilizadores para baixo	lb				*14.500	*14.500	*14.500	*11.400	*11.400	10.900		*7.200	*7.200	*7.200	*6.200	*6.200		
5 pés	Lâmina traseira para cima	lb				13.000	8.600	7.700	8.500	5.800	5.200	6.100	4.200	3.700	5.900	4.000	3.600	25,56	
	Lâmina traseira para baixo	lb					*16.800	8.900		*12.400	6.000		*9.200	4.300		*6.600	4.200		
	Lâmina e estabilizador para baixo	lb					*16.800	13.900		*12.400	9.100		*9.200	6.500		*6.600	6.300		
	2 conjuntos de estabilizadores para baixo	lb				*16.800	*16.800	16.400	*12.400	*12.400	10.500		*9.200	7.500		*6.600	*6.600		
0 pé	Lâmina traseira para cima	lb	*10.200	*10.200	*10.200	12.600	8.200	7.300	8.300	5.600	5.000				6.100	4.100	3.700	24,87	
	Lâmina traseira para baixo	lb		*10.200	*10.200		*17.500	8.500		*12.700	5.700					*7.300	4.300		
	Lâmina e estabilizador para baixo	lb		*10.200	*10.200		*17.500	13.500		*12.700	8.800					*7.300	6.500		
	2 conjuntos de estabilizadores para baixo	lb	*10.200	*10.200	*10.200	*17.500	*17.500	15.900	*12.700	*12.700	10.300					*7.300	*7.300		
-5 pés	Lâmina traseira para cima	lb	*18.600	15.000	13.000	12.400	8.100	7.200	8.200	5.500	4.900				6.700	4.600	4.100	23,06	
	Lâmina traseira para baixo	lb		*18.600	15.500		*16.400	8.400		*11.900	5.700					*8.700	4.700		
	Lâmina e estabilizador para baixo	lb		*18.600	*18.600		*16.400	13.300		*11.900	8.700					*8.700	7.200		
	2 conjuntos de estabilizadores para baixo	lb	*18.600	*18.600	*18.600	*16.400	*16.400	15.800	*11.900	*11.900	10.200					*8.700	*8.700		
-10 pés	Lâmina traseira para cima	lb	*18.200	15.300	13.300	12.600	8.200	7.300							8.500	5.700	5.100	19,78	
	Lâmina traseira para baixo	lb		*18.200	15.800		*13.200	8.500								*8.700	5.900		
	Lâmina e estabilizador para baixo	lb		*18.200	*18.200		*13.200	*13.200								*8.700	*8.700		
	2 conjuntos de estabilizadores para baixo	lb	*18.200	*18.200	*18.200	*13.200	*13.200	*13.200								*8.700	*8.700		

* Limitado pelo sistema hidráulico em vez da carga de inclinação.

As classificações de capacidade de levantamento são baseadas na norma ISO 10567:2007, não excedem 87% da capacidade de levantamento hidráulico ou 75% da carga de inclinação. O ponto de carga é a linha central do pino de montagem da articulação da caçamba no braço. O eixo de oscilação deve estar travado. A capacidade de levantamento está baseada na máquina em uma superfície de suporte uniforme e firme. Para a capacidade de levantamento incluindo caçamba e/ou acoplador rápido, o respectivo peso deve ser subtraído dos valores acima. O uso de um ponto de fixação de ferramenta de trabalho para manipular/elevar objetos pode afetar o desempenho de levantamento da máquina.

Sempre consulte o Manual de Operação e Manutenção adequado para obter informações específicas sobre o produto.

Especificações da Escavadeira de Rodas M315D

Capacidades de Levantamento – Lança de Deslocamento (5.200 mm [17 pés 1 pol])

Todos os valores são sem caçamba e sem QC, com contrapeso (3.900 kg [8.590 lb]), levantamento pesado ligado.

Braço Curto 2.100 mm (6 pés 11 pol)	Configuração do material rodante	3 m			4,5 m			6 m			7,5 m			Altura do ponto de carga			m	
		Carga no alcance máximo (extremidade do braço/pino da caçamba)			Carga pela parte dianteira			Carga pela parte traseira			Carga pela lateral			Altura do ponto de carga				
		kg	kg	kg	kg	kg	kg	kg	kg	kg	kg	kg	kg	kg	kg	kg		
6 m	Lâmina traseira para cima				*5.600	4.700	4.200	4.150	2.850	2.550				*3.550	2.650	2.350	6,19	
	Lâmina traseira para baixo					*5.600	4.850		*4.900	2.900					*3.550	2.750		
	Lâmina e estabilizador para baixo					*5.600	*5.600		*4.900	4.450					*3.550	*3.550		
	2 conjuntos de estabilizadores para baixo					*5.600	*5.600		*4.900	*4.900					*3.550	*3.550		
4,5 m	Lâmina traseira para cima				*6.200	4.450	3.950	4.100	2.800	2.500				3.150	2.100	1.850	7,02	
	Lâmina traseira para baixo					*6.200	4.550		*5.000	2.900					*3.250	2.150		
	Lâmina e estabilizador para baixo					*6.200	*6.200		*5.000	4.400					*3.250	*3.250		
	2 conjuntos de estabilizadores para baixo					*6.200	*6.200		*5.000	*5.000					*3.250	*3.250		
3 m	Lâmina traseira para cima				6.150	4.000	3.550	3.950	2.600	2.350				2.800	1.850	1.600	7,45	
	Lâmina traseira para baixo					*7.100	4.150		*5.300	2.700					*3.200	1.900		
	Lâmina e estabilizador para baixo					*7.100	6.550		*5.300	4.200					*3.200	2.950		
	2 conjuntos de estabilizadores para baixo					*7.100	*7.100		*5.300	4.900					*3.200	*3.200		
1,5 m	Lâmina traseira para cima				5.700	3.650	3.200	3.750	2.450	2.150	2.700	1.750	1.550	2.650	1.750	1.550	7,55	
	Lâmina traseira para baixo					*7.650	3.750		*5.600	2.550		*4.150	1.800		*3.300	1.800		
	Lâmina e estabilizador para baixo					*7.650	6.150		*5.600	4.000		*4.150	2.900		*3.300	2.850		
	2 conjuntos de estabilizadores para baixo					*7.650	7.300		*5.600	*5.600		*4.150	3.400		*3.300	*3.300		
0 m	Lâmina traseira para cima				5.500	3.450	3.000	3.650	2.350	2.050				2.750	1.800	1.550	7,34	
	Lâmina traseira para baixo					*7.400	3.600		*5.450	2.450					*3.600	1.850		
	Lâmina e estabilizador para baixo					*7.400	5.950		*5.450	3.900					*3.600	2.950		
	2 conjuntos de estabilizadores para baixo					*7.400	7.100		*5.450	4.600					*3.600	3.450		
-1,5 m	Lâmina traseira para cima		*7.350	6.550	5.600	5.500	3.450	3.000	3.600	2.350	2.050				3.100	2.000	1.750	6,78
	Lâmina traseira para baixo			*7.350	6.800		*6.400	3.600		*4.700	2.400					*3.600	2.100	
	Lâmina e estabilizador para baixo			*7.350	*7.350		*6.400	5.950		*4.700	3.900					*3.600	3.300	
	2 conjuntos de estabilizadores para baixo			*7.350	*7.350		*6.400	*6.400		*4.700	4.600					*3.600	*3.600	
-3 m	Lâmina traseira para cima				*4.500	3.600	3.150											
	Lâmina traseira para baixo					*4.500	3.700											
	Lâmina e estabilizador para baixo					*4.500	*4.500											
	2 conjuntos de estabilizadores para baixo					*4.500	*4.500											

Braço Curto 2.100 mm (6 pés 11 pol)	Configuração do material rodante	10 pés			15 pés			20 pés			25 pés			Altura do ponto de carga			pés	
		Carga no alcance máximo (extremidade do braço/pino da caçamba)			Carga pela parte dianteira			Carga pela parte traseira			Carga pela lateral			Altura do ponto de carga				
		lb	lb	lb	lb	lb	lb	lb	lb	lb	lb	lb	lb	lb	lb	lb		
20 pés	Lâmina traseira para cima				*12.200	10.100	9.100	*8.400	6.000	5.400				*7.900	6.000	5.300	20,08	
	Lâmina traseira para baixo					*12.200	*10.400		*8.400	6.200					*7.900	6.200		
	Lâmina e estabilizador para baixo					*12.200	*12.200		*8.400	*8.400					*7.900	*7.900		
	2 conjuntos de estabilizadores para baixo					*12.200	*12.200		*8.400	*8.400					*7.900	*7.900		
15 pés	Lâmina traseira para cima				*13.400	9.600	8.600	8.900	6.000	5.400				6.900	4.600	4.100	22,93	
	Lâmina traseira para baixo					*13.400	9.900		*10.800	6.200					*7.200	4.800		
	Lâmina e estabilizador para baixo					*13.400	*13.400		*10.800	9.400					*7.200	*7.200		
	2 conjuntos de estabilizadores para baixo					*13.400	*13.400		*10.800	*10.800					*7.200	*7.200		
10 pés	Lâmina traseira para cima				13.200	8.700	7.700	8.500	5.700	5.000				6.100	4.000	3.600	24,41	
	Lâmina traseira para baixo					*15.400	8.900		*11.400	5.800					*7.100	4.200		
	Lâmina e estabilizador para baixo					*15.400	14.200		*11.400	9.100					*7.100	6.600		
	2 conjuntos de estabilizadores para baixo					*15.400	*15.400		*11.400	10.600					*7.100	*7.100		
5 pés	Lâmina traseira para cima				12.300	7.800	6.900	8.100	5.300	4.700				5.900	3.800	3.400	24,80	
	Lâmina traseira para baixo					*16.600	8.100		*12.100	5.500					*7.300	4.000		
	Lâmina e estabilizador para baixo					*16.600	13.200		*12.100	8.700					*7.300	6.300		
	2 conjuntos de estabilizadores para baixo					*16.600	15.800		*12.100	10.200					*7.300	*7.300		
0 pé	Lâmina traseira para cima				11.900	7.500	6.500	7.800	5.000	4.400				6.100	3.900	3.500	24,08	
	Lâmina traseira para baixo					*16.100	7.700		*11.800	5.200					*8.000	4.100		
	Lâmina e estabilizador para baixo					*16.100	12.800		*11.800	8.400					*8.000	6.500		
	2 conjuntos de estabilizadores para baixo					*16.100	15.300		*11.800	9.900					*8.000	7.600		
-5 pés	Lâmina traseira para cima		*16.900	14.100	12.000	11.900	7.400	6.500	7.800	5.000	4.400				6.800	4.400	3.900	22,21
	Lâmina traseira para baixo			*16.900	14.600		*13.900	7.700		*10.100	5.200					*8.000	4.600	
	Lâmina e estabilizador para baixo			*16.900	*16.900		*13.900	12.800		*10.100	8.400					*8.000	7.300	
	2 conjuntos de estabilizadores para baixo			*16.900	*16.900		*13.900	*13.900		*10.100	9.900					*8.000	*8.000	

* Limitado pelo sistema hidráulico em vez da carga de inclinação.

As classificações de capacidade de levantamento são baseadas na norma ISO 10567:2007, não excedem 87% da capacidade de levantamento hidráulico ou 75% da carga de tombamento. O ponto de carga é a linha central do pino de montagem da articulação da caçamba no braço. O eixo oscilante deve estar travado. As capacidades de levantamento estão baseadas na máquina em uma superfície de suporte uniforme e firme e no Cilindro da Lança Variável ajustado com o comprimento máximo. Para a capacidade de levantamento incluindo caçamba e/ou acoplador rápido, o respectivo peso deve ser subtraído dos valores acima. O uso de um ponto de fixação de ferramenta de trabalho para manipular/levantar objetos pode afetar o desempenho de levantamento da máquina. Sempre consulte o Manual de Operação e Manutenção adequado para obter informações específicas sobre o produto.

Capacidades de Levantamento – Lança de Deslocamento (5.200 mm [17 pés 1 pol])

Todos os valores são sem caçamba e sem QC, com contrapeso (3.900 kg [8.590 lb]), levantamento pesado ligado.

Braço Médio 2.400 mm (7 pés 10 pol)	Configuração do material rodante	Carga no alcance máximo (extremidade do braço/pino da caçamba)	Carga pela parte dianteira			Carga pela parte traseira			Carga pela lateral			Altura do ponto de carga				
			3 m	4,5 m	6 m	7,5 m	m									
6 m	Lâmina traseira para cima	kg		*5.300	4.800	4.300	4.250	2.900	2.600			*3.000	2.450	2.200	6,52	
	Lâmina traseira para baixo	kg		*5.300	4.900		*4.750	3.000				*3.000	2.500			
	Lâmina e estabilizador para baixo	kg		*5.300	*5.300	*5.300	*4.750	4.500				*3.000	*3.000			
	2 conjuntos de estabilizadores para baixo	kg		*5.300	*5.300	*5.300	*4.750	*4.750				*3.000	*3.000			
4,5 m	Lâmina traseira para cima	kg		*5.950	4.500	4.050	4.150	2.800	2.500			*2.800	1.950	1.750	7,31	
	Lâmina traseira para baixo	kg		*5.950	4.650		*4.850	2.900				*2.800	2.000			
	Lâmina e estabilizador para baixo	kg		*5.950	*5.950	*5.950	*4.850	4.450				*2.800	*2.800			
	2 conjuntos de estabilizadores para baixo	kg		*5.950	*5.950	*5.950	*4.850	*4.850				*2.800	*2.800			
3 m	Lâmina traseira para cima	kg		6.200	4.050	3.600	3.950	2.650	2.350	2.750	1.800	1.600	2.650	1.700	1.500	7,73
	Lâmina traseira para baixo	kg		*6.900	4.200		*5.150	2.750			*4.150	1.900	*2.750	1.800		
	Lâmina e estabilizador para baixo	kg		*6.900	6.650		*5.150	4.250			*4.150	2.950	*2.750	*2.750		
	2 conjuntos de estabilizadores para baixo	kg		*6.900	*6.900	*6.900	*5.150	*5.150			*4.150	*4.150	*2.750	*2.750		
1,5 m	Lâmina traseira para cima	kg		5.750	3.650	3.200	3.750	2.450	2.150	2.700	1.750	1.550	2.500	1.650	1.450	7,83
	Lâmina traseira para baixo	kg		*7.600	3.800		*5.500	2.550			4.200	1.800	*2.850	1.700		
	Lâmina e estabilizador para baixo	kg		*7.600	6.150		*5.500	4.050			4.200	2.900	*2.850	2.700		
	2 conjuntos de estabilizadores para baixo	kg		*7.600	*7.600	7.350	*5.500	*5.500	4.700	*4.300	*4.300	3.350	*2.850	*2.850		
0 m	Lâmina traseira para cima	kg		5.500	3.450	3.000	3.600	2.300	2.050	2.650	1.700	1.500	2.600	1.650	1.450	7,62
	Lâmina traseira para baixo	kg		*7.500	3.550		*5.450	2.400			*4.050	1.750	*3.100	1.750		
	Lâmina e estabilizador para baixo	kg		*7.500	5.950		*5.450	3.900			*4.050	2.850	*3.100	2.750		
	2 conjuntos de estabilizadores para baixo	kg		*7.500	*7.500	7.100	*5.450	*5.450	4.600	*4.050	*4.050	3.300	*3.100	*3.100		
-1,5 m	Lâmina traseira para cima	kg	7.250	6.450	5.450	5.450	3.400	2.950	3.600	2.300	2.000		2.850	1.850	1.650	7,08
	Lâmina traseira para baixo	kg	7.250	6.650		*6.650	3.550		*4.900	2.400			*3.550	1.950		
	Lâmina e estabilizador para baixo	kg	7.250	7.250		*6.650	5.900		*4.900	3.850			*3.550	3.100		
	2 conjuntos de estabilizadores para baixo	kg	7.250	7.250	7.250	*6.650	*6.650	*6.650	*4.900	*4.900	4.550		*3.550	*3.550		
-3 m	Lâmina traseira para cima	kg		*4.950	3.500	3.050	*3.200	2.400	2.100							
	Lâmina traseira para baixo	kg		*4.950	3.650		*3.200	2.500								
	Lâmina e estabilizador para baixo	kg		*4.950	*4.950		*3.200	*3.200								
	2 conjuntos de estabilizadores para baixo	kg		*4.950	*4.950	*4.950	*3.200	*3.200								

Braço Médio 2.400 mm (7 pés 10 pol)	Configuração do material rodante	Carga no alcance máximo (extremidade do braço/pino da caçamba)	10 pés			15 pés			20 pés			25 pés			Altura do ponto de carga		
			10 pés	15 pés	20 pés	25 pés	pés										
20 pés	Lâmina traseira para cima	lb		*11.600	10.300	9.200	9.100	6.200	5.500				*6.600	5.500	4.900	21,16	
	Lâmina traseira para baixo	lb		*11.600	10.600		*10.100	6.400					*6.600	5.700			
	Lâmina e estabilizador para baixo	lb		*11.600	*11.600	*11.600	*10.100	9.700					*6.600	*6.600			
	2 conjuntos de estabilizadores para baixo	lb		*11.600	*11.600	*11.600	*10.100	*10.100					*6.600	*6.600			
15 pés	Lâmina traseira para cima	lb		*12.800	9.700	8.700	8.900	6.100	5.400				*6.200	4.300	3.900	23,88	
	Lâmina traseira para baixo	lb		*12.800	10.000		*10.600	6.300					*6.200	4.500			
	Lâmina e estabilizador para baixo	lb		*12.800	*12.800		*10.600	9.500					*6.200	*6.200			
	2 conjuntos de estabilizadores para baixo	lb		*12.800	*12.800	*12.800	*10.600	*10.600					*6.200	*6.200			
10 pés	Lâmina traseira para cima	lb		13.400	8.800	7.800	8.500	5.700	5.100	5.900	3.900	3.500	5.800	3.800	3.400	25,33	
	Lâmina traseira para baixo	lb		*14.900	9.100		*11.200	5.900			*8.000	4.000	*6.100	3.900			
	Lâmina e estabilizador para baixo	lb		*14.900	14.300		*11.200	9.100			*8.000	6.400	*6.100	*6.100			
	2 conjuntos de estabilizadores para baixo	lb		*14.900	*14.900	*14.900	*11.200	*11.200	10.600	*8.000	*8.000	7.400	*6.100	*6.100			
5 pés	Lâmina traseira para cima	lb		12.400	7.900	6.900	8.100	5.300	4.700	5.800	3.800	3.300	5.600	3.600	3.200	25,69	
	Lâmina traseira para baixo	lb		*16.400	8.200		*11.900	5.500			9.100	3.900	*6.300	3.700			
	Lâmina e estabilizador para baixo	lb		*16.400	13.300		*11.900	8.700			9.100	6.200	*6.300	6.000			
	2 conjuntos de estabilizadores para baixo	lb		*16.400	*16.400	15.800	*11.900	*11.900	10.200	*9.300	9.300	7.300	*6.300	*6.300			
0 pé	Lâmina traseira para cima	lb		11.900	7.400	6.500	7.800	5.000	4.400				5.700	3.700	3.200	25	
	Lâmina traseira para baixo	lb		*16.200	7.700		*11.800	5.200					*6.900	3.800			
	Lâmina e estabilizador para baixo	lb		*16.200	12.800		*11.800	8.400					*6.900	6.100			
	2 conjuntos de estabilizadores para baixo	lb		*16.200	*16.200	15.300	*11.800	*11.800	9.900				*6.900	*6.900			
-5 pés	Lâmina traseira para cima	lb	*16.600	13.800	11.700	*11.800	7.300	6.400	7.700	4.900	4.300		6.400	4.100	3.600	23,20	
	Lâmina traseira para baixo	lb		*16.600	14.300		*14.400	7.600		*10.500	5.100		*7.800	4.300			
	Lâmina e estabilizador para baixo	lb		*16.600	*16.600		*14.400	12.700		*10.500	8.300		*7.800	6.800			
	2 conjuntos de estabilizadores para baixo	lb	*16.600	*16.600	*16.600	*14.400	*14.400	*14.400	*10.500	*10.500	9.800		*7.800	*7.800			
-10 pés	Lâmina traseira para cima	lb		*10.600	7.600	6.600											
	Lâmina traseira para baixo	lb		*10.600	7.800												
	Lâmina e estabilizador para baixo	lb		*10.600	*10.600												
	2 conjuntos de estabilizadores para baixo	lb		*10.600	*10.600												

* Limitado pelo sistema hidráulico em vez da carga de inclinação.

As classificações de capacidade de levantamento são baseadas na norma ISO 10567:2007, não excedem 87% da capacidade de levantamento hidráulico ou 75% da carga de tombamento. O ponto de carga é a linha central do pino de montagem da articulação da caçamba no braço. O eixo oscilante deve estar travado. As capacidades de levantamento estão baseadas na máquina em uma superfície de suporte uniforme e firme e no Cilindro da Lança Variável ajustado com o comprimento máximo. Para a capacidade de levantamento incluindo caçamba e/ou acoplador rápido, o respectivo peso deve ser subtraído dos valores acima. O uso de um ponto de fixação de ferramenta de trabalho para manipular/levantar objetos pode afetar o desempenho de levantamento da máquina.

Sempre consulte o Manual de Operação e Manutenção adequado para obter informações específicas sobre o produto.

Equipamento Padrão da Escavadeira de Rodas M315D

O equipamento padrão pode variar. Consulte seu revendedor Cat para obter mais detalhes.

Elétrico

Alternador, 75 A
Baterias livres de manutenção
Buzina de sinalização/advertência
Interruptor de desligamento principal
Luzes
 Duas luzes rodoviárias dianteiras
 Duas luzes rodoviárias traseiras
 Farol giratório na cabina
 Luz de trabalho da lança
 Luz interna da cabina
 Luzes de trabalho, montadas na cabina (dianteira e traseira)

Motor

Auxílio de partida automático
Controle automático de rotação do motor
Segue as normas de Tier 3 dos Estados Unidos enquanto atende aos padrões aplicáveis de emissão do motor (Motores com Flexibilidade EPA/ARB).
Separador de combustível/água com indicador de nível

Hidráulica

Bomba de oscilação separada
Circuito de regeneração de braço
Modo de levantamento pesado
Modos de trabalho manual (economia, energia)
Sistema hidráulico com detecção de carga adicional

Compartimento do Operador

A estrutura da cabina ROPS é compatível com a 2006/42/EC e foi testada de acordo com a ISO 12117-2:2008
Apoios de braço ajustáveis
Ar condicionado, aquecedor e desembaçador com controle de temperatura automático
Assento com suspensão totalmente ajustável
Capacidade para FOGS aparafusável
Cinto de segurança retrátil
Cinzeiro com acendedor de cigarros (24 V)
Coluna de direção, inclinável
Console do lado esquerdo, inclinável, com bloqueio para todos os controles
Câmera montada no contrapeso exibe através do monitor da cabina
Fonte de alimentação, 12 V – 7 A
Freio de estacionamento
Gancho para casaco
Janela traseira, saída de emergência
Janelas da porta deslizante
Painel de instrumentos e medidores
 Indicadores de faróis, sinal de conversão, combustível baixo, configuração do indicador do motor
 Intervalo de troca de filtros/fluidos
 Medidores de nível de combustível, líquido arrefecedor do motor e temperatura do fluido hidráulico
 Mensagens de informação e avisos no idioma local
 Relógio com bateria auxiliar para 10 dias
Para-brisa dianteiro laminado
Para-sol no para-brisa e teto solar
Porta-copos
Porta-livros atrás do assento
Porta-livros no console direito
Sistema de limpeza paralelo montado na parte inferior que cobre o vidro do para-brisa superior e inferior
Suporte para garrafa
Suporte para telefone celular
Tapete lavável com compartimento de armazenamento
Teto Solar
Ventilação positiva filtrada
Área de armazenamento adequada para marmitta

Material Rodante

Caixa de ferramentas no material rodante
Eixo de comando de duas peças
Eixo dianteiro oscilante com lubrificação remota
Eixos reforçados, motor para percurso avançado, força de frenagem ajustável
Pneus, 10.00-20 16 PR, duplos

Outros Equipamentos

Alarme de marcha à ré
Contrapeso, 3.500 kg (7.700 lb)
Espelhos, armação e cabina
Freio de oscilação automático
Instalação pronta para Product Link

Equipamento Opcional da Escavadeira de Rodas M315D

O equipamento opcional pode variar. Consulte seu revendedor Cat para obter mais detalhes.

Controles e Tubulações Auxiliares

Circuitos de controle básico:

Controle de ferramentas/multifunção

Alta pressão unidirecional/bidirecional para aplicação de martelo ou abertura e fechamento de uma ferramenta de trabalho

Fluxo e pressão programáveis para até 10 ferramentas de trabalho – seleção através de monitor

Controle do acoplador rápido

Pressão média

Circuito de pressão média bidirecional para rotação ou inclinação de ferramentas de trabalho

Segunda alta pressão

Circuito adicional de alta pressão bidirecional para ferramentas que exigem uma segunda função de alta ou média pressão

Dispositivos de controle de abaixamento para lança e braço

Fluido hidráulico biodegradável

Cat BIO HYDO Advanced HEES™

SmartBoom™

Tubulações auxiliares da lança e do braço

Válvulas antideslocamento para caçamba, braço, lança VA e circuitos de controle de ferramentas/multifunção

Articulação Frontal

Articulação da caçamba com válvula desviadora

Braços

2.100 mm (6 pés 11 pol), 2.400 mm (7 pés 10 pol), 2.600 mm (8 pés 6 pol)

Lanças

Lança VA (duas peças), 5.200 mm (17 pés 1 pol)

Lança de deslocamento, 5.200 mm (17 pés 1 pol)

Lança de uma peça, 5.050 mm (16 pés 7 pol)

Elétrico

Baterias reforçadas livres de manutenção

Bomba de reabastecimento

Compartimento do Operador

Assento, encosto alto ajustável

– suspensão mecânica

– suspensão a ar (vertical)

– deluxe com apoio de cabeça, suspensão a ar

Direção por joystick

Para-brisa

Bipartido 70/30, pode ser aberto

Uma peça, alta resistência a impactos

Protetor contra queda de objetos

Protetores contra vandalismo

Rádio CD/MP3 (12 V) na parte traseira,

incluindo alto-falantes e conversor de 12 V

Sensibilidade hidráulica ajustável

Trava da velocidade de percurso

Visor para proteção contra chuva

Material Rodante

Anéis espaçadores para os pneus

Estabilizadores, montados na parte dianteira e/ou traseira

Lâmina, montada na frente ou atrás

Segunda caixa de ferramentas do material rodante

Outros Equipamentos

Absorção de Impactos

Caixa de ferramentas no chassi superior, travável

Contrapeso, 3.900 kg (8.590 lb)

Espelhos aquecidos, armação e cabina

Pneus (consulte a página 15)

Product Link Caterpillar

Sistema de Segurança da Máquina Cat

Sistema de lubrificação automática

(implementos e engrenagem de oscilação)

Escavadeira de Rodas M315D

Para obter informações mais completas sobre os produtos Cat, serviços de revendedores e soluções do setor, visite nosso site www.cat.com

© 2012 Caterpillar Inc.

Todos os direitos reservados.

Os materiais e as especificações estão sujeitos a modificações sem aviso prévio. As máquinas ilustradas nas fotos podem ter equipamentos adicionais. Entre em contato com seu revendedor Cat para conhecer as opções disponíveis.

CAT, CATERPILLAR, SAFETY.CAT.COM, seus respectivos logotipos, "Caterpillar Yellow" e a identidade visual "Power Edge", assim como a identidade corporativa e de produtos aqui usada, são marcas registradas da Caterpillar e não podem ser usadas sem permissão.

APH06666 (04-2012)
(Tradução: 08-2012)

