

P910P1/P1000E1 50Hz

Ausgangsleistung

Spannung, Frequenz		Hauptversorgung	Notstromversorgung
400 V, 50 Hz	kVA	910	1000
	kW	728	800
480 V, 60 Hz	kVA		
	kW		

Nennwerte bei Leistungsfaktor 0.8.

Bitte schlagen Sie spezifische Ausgangsdaten des Generators bei verschiedenen Spannungen im Abschnitt "Ausgangsleistung technische Daten" nach.

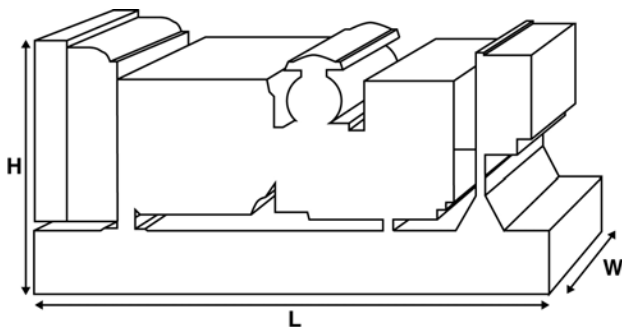

Abmessungen und Gewichte

Länge	mm	4967 (195.6)
Breite	mm	2162 (85.1)
Höhe	mm	2227 (87.7)
Gewicht (trocken)	kg	6735 (14848)
Gewicht (nass)	kg	6820 (15036)

Nennwert gemäß ISO 8528, ISO 3046, IEC 60034, BS5000 und NEMA MG-1.22. Das abgebildete Stromaggregat kann optionale Zubehörkomponenten enthalten.

Daten Hauptversorgung

Diese Nennwerte gelten für die kontinuierliche Versorgung mit elektrischem Strom (bei variabler Last) anstelle von gewerblich bezogenen Strom. Es gibt keine Begrenzung hinsichtlich der Betriebsstunden pro Jahr, und dieses Modell kann je 12 Stunden 1 Stunde lang 10% Überlast liefern.

Daten Notstromversorgung

Diese Nennwerte gelten für die kontinuierliche Versorgung mit elektrischem Strom (bei variabler Last) bei einem Ausfall des öffentlichen Stromnetzes. Bei diesen Nennwerten ist keine Überlast zulässig. Für den Generator an diesem Modell gilt die Spitzendauerleistungsbewertung (gemäß Definition in ISO 8528-3).

Standard-Referenzbedingungen

Hinweis: Standard-Referenzbedingungen: Ansauglufttemperatur 25 °C, 100 m ü. NN, 30 % relative Luftfeuchtigkeit. Kraftstoffverbrauchsdaten bei Volllast mit Dieselkraftstoff der spezifischen Dichte von 0,85 gemäß BS2869: 1998, Klasse A2.

FG Wilson bietet Ihnen eine Reihe von optionalen Komponenten, mit denen Sie unsere Stromaggregate auf Ihre Anforderungen abstimmen können. Zu den verfügbaren Optionen gehören:

- Ein Upgrade auf CE-Zertifizierung
- Eine breite Palette von Schallschutzgehäusen
- Verschiedene Steuertafeln und Synchronisierungstafeln für Stromaggregate
- Zusätzliche Alarmer und Abschaltungen
- Eine Auswahl an Auspuffschalldämpfern mit unterschiedlichen Geräuschpegeln

Weitere Informationen zu den Standard- und Zubehöroptionen zu diesem Produkt erhalten Sie von Ihrem Fachhändler, oder besuchen Sie:

www.fgwilson.com

P910P1/P1000E1 50Hz



Bemessungs- und Leistungsdaten

Motorfabrikat	Perkins		
Motormodell:	4008TAG1A		
Generatorfabrikat	Leroy Somer		
Generatormodell:	LL7224N		
Steuertafel:	PowerWizard 1.1+		
Grundrahmen:	Hochleistungsstahl		
Leistungsschaltertyp:	3-polig ACB-Option		
Frequenz:	50 Hz	60 Hz	
Motordrehzahl: U/min	U/min	1500	
Kraftstofftankvolumen:	Liter (US gal)	N/A (N/A)	
Kraftstoffverbrauch Hauptbetrieb	Liter (US gal)	192.7 (50.9)	
Kraftstoffverbrauch Notversorgung	Liter (US gal)	214.9 (56.8)	

Technische Motordaten

Zylinderzahl	8		
Ausrichtung	In Reihe		
Anzahl der Arbeitstakte	4-Takt		
Bohrung	mm (Zoll)	160 (6.3)	
Hub	mm (Zoll)	190 (7.5)	
Ansaugung	Turboaufgeladen, mit Luft zu Luft-Ladeluftkühlung		
Kühlungsmethode	Wasser		
Reglertyp	Elektronik		
Reglerklasse	ISO 8528		
Verdichtungsverhältnis	13.6:1		
Hubraum	l (Kubikzoll)	30.6 (1864.9)	
Trägheitsmoment:	kg m ² (lb/Zoll ²)	15.62 (53376)	
Spannung	24		
Erde	Negativ		
Leistung der Lichtmaschine	40		
Motorgewicht (trocken)	kg (lb)	3250 (7165)	
Motorgewicht (nass)	kg (lb)	3428 (7557)	

Motorleistungsdaten

		50 Hz	60 Hz
Motordrehzahl	U/min	1500	
Motorbruttoleistung Hauptbetrieb	kW (PS)	798 (1070)	
Motorbruttoleistung Notversorgung	kW (PS)	876 (1175)	
Mitteldruck (BMEP) Hauptbetrieb	kPa (psi)	2089 (303)	
Mitteldruck (BMEP) Notversorgung	kPa (psi)	2293 (332.6)	

P910P1/P1000E1 50Hz



Kraftstoffsystem

Kraftstofffiltertyp:		Austauschbares Element			
Empfohlener Kraftstoff:		Klasse A2 Diesel			
Kraftstoffverbrauch bei		110 % Last	100 % Last	75 % Last	50 % Last
50 Hz Hauptbetrieb:	l/h (US gal/h)	214.9 (56.8)	192.7 (50.9)	142.4 (37.6)	100 (26.4)
50 Hz Notversorgung	l/h (US gal/h)	-	214.9 (56.8)	156.5 (41.3)	107.8 (28.5)
60 Hz Hauptbetrieb	l/h (US gal/h)				
60 Hz Notversorgung	l/h (US gal/h)	-			

(Basierend auf Dieselmotorkraftstoff mit einer spezifischen Dichte von 0,85 und gemäß BS2869, Klasse A2)

Luftsystem

50 Hz

60 Hz

Luftfiltertyp:		Austauschbares Element			
Verbrennungsluftbedarf Hauptbetrieb	m ³ /min (cfm)	69.4 (2451)			
Verbrennungsluftbedarf Notversorgung	m ³ /min (cfm)	74 (2613)			
Max. Verbrennung Luftansaugbegrenzung	kPa	3.7 (14.9)			

Kühlsystem

50 Hz

60 Hz

Kühlsystem-Füllmenge	l (US gal)	123 (32.5)	
Wasserpumpentyp:		Zentrifugal	
Wärmeabführung an Wasser und Schmieröl: Hauptversorgung	kW (Btu/min)	300 (17061)	
Wärmeabführung an Wasser und Schmieröl: Notstromversorgung	kW (Btu/min)	313 (17800)	
Wärmeabgabe an die Umgebung*: Hauptversorgung	kW (Btu/min)	108.6 (6176)	
Wärmeabgabe an die Umgebung*: Notstromversorgung	kW (Btu/min)	133.5 (7592)	
Leistung des Kühlerlüfters:	kW (PS)	23 (30.8)	
Radiator Kühlsystem-Luftströmung:	m ³ /min (cfm)	870 (30724)	
Max. externer Druckverlust Kühlluft:	Pa (in H ₂ O)	250 (1)	

*: Wärmeabgabe von Motor und Generator

Für den Betrieb bei einer Umgebungstemperatur von bis zu 50°C (122°F) konzipiert.

Wenden Sie sich bezüglich der Nennleistung unter bestimmten Umgebungsbedingungen an Ihren FG Wilson Händler.

Schmierölsystem

Ölfiltertyp:	Wechselfilter, Hauptstrom		
Kraftstofffüllmenge:	l (US gal)	166 (43.9)	
Füllmenge der Ölwanne:	l (US gal)	153 (40.4)	
Öltyp:	API CG4 15W-40		
Öl-Kühlungsmethode:	Wasser		

Abgasanlage

50 Hz

60 Hz

Max. zulässiger Gegendruck:	kPa (in Hg)	9.3 (2.7)	
Abgasmenge: Hauptversorgung	m ³ /min (cfm)	183 (6463)	
Abgasmenge: Notstromversorgung	m ³ /min (cfm)	183 (6463)	
Abgastemperatur: Hauptversorgung	°C (°F)	422 (792)	
Abgastemperatur: Notstromversorgung	°C (°F)	438 (820)	

P910P1/P1000E1 50Hz



Physikalische Daten des Generators

Anzahl der Lager:	1
Isolationsklasse:	H
Wickelschritt:	2/3
Wicklungscode	6S
Drähte:	6
IP-Schutzart:	IP23
Erregersystem:	AREP
Spannungsreglermodell:	R450M

Betriebsdaten des Generators

Drehzahlüberschreitung: U/min	2250
Spannungsregelung: (Stationärer Zustand)	+/- 0.5
NEMAWellenform = TIF:	50
IECWellenform = THF:	2
Gesamtverzerrungsgehalt LL/LN:	4
Funktörung:	EN61000-6
Strahlungswärme: 50 Hz kW (Btu/min)	42.5 (2417)
Strahlungswärme: 60 Hz kW (Btu/min)	

Generatorleistungsdaten 50 Hz

		415/240 V	400/230 V	380/220 V	
Spannungscodes					
Motorstartfähigkeit*	kVA	2832	2646	2406	
Kurzschlussvermögen	%	300	300	300	300
Blindwiderstände	Xd	2.758	2.969	3.29	
	X'd	0.132	0.142	0.157	
	X''d	0.114	0.114	0.126	

Generatorleistungsdaten 60 Hz

Spannungscodes					
Motorstartfähigkeit*	kVA				
Kurzschlussvermögen	%	300	300	300	300
Blindwiderstände	Xd				
	X'd				
	X''d				

Die gezeigten Blindwiderstände gelten für die Hauptversorgung.

*Basierend auf 30% Spannungsabfall bei einem Leistungsfaktor von 0.6.

P910P1/P1000E1 50Hz



Ausgangsleistung 50 Hz

Spannungscode	Hauptversorgung		Notstromversorgung	
	kVA	kW	kVA	kW
415/240 V	910	728	1000	800
400/230 V	910	728	1000	800
380/220 V	910	728	1000	800
230/115 V				
220/127 V				
220/110 V				
200/115 V				
240 V				
230 V				
220 V				

Ausgangsleistung 60 Hz

Spannungscode	Hauptversorgung		Notstromversorgung	
	kVA	kW	kVA	kW
480/277 V				
440/254 V				
416/240 V				
400/230 V				
380/220 V				
240/139 V				
240/120 V				
230/115 V				
220/127 V				
220/110 V				
208/120 V				
240/120				
220/110				



P910P1/P1000E1 50Hz

Kontaktdaten des Händlers

Dokumentation

Betriebs- und Wartungsanleitung inklusive Schaltpläne.

Stromaggregat-Normen

Das Gerät erfüllt den folgenden Standards: BS5000, ISO 8528, ISO 3046, IEC 60034, NEMA MG-1.22.

Gewährleistung

Für Stromerzeugungsprodukte mit 6,8 bis 750 kVA für Anwendungen im Hauptbetrieb beträgt die Garantiezeit 12 Monate ab Inbetriebnahme bei unbegrenzter Betriebsstundenzahl (8760 Stunden). Für Anwendungen zur Notversorgung beträgt die Garantiezeit 24 Monate ab Inbetriebnahme bei einer begrenzten Betriebsstundenzahl von jährlich 500 Stunden.

Für Stromerzeugungsprodukte mit 730 bis 2500 kVA für Anwendungen im Hauptbetrieb beträgt die Garantiezeit 12 Monate ab Inbetriebnahme bei unbegrenzter Betriebsstundenzahl (8760 Stunden) bzw. 24 Monate ab Inbetriebnahme bei einer begrenzten Betriebsstundenzahl von 6000 Stunden. Für Anwendungen zur Notversorgung beträgt die Garantiezeit 36 Monate ab Inbetriebnahme bei einer begrenzten Betriebsstundenzahl von jährlich 500 Stunden.

FG Wilson fertigt seine Produkte an den folgenden Standorten:

Nordirland • Brasilien • China • Indien

FG Wilson verfügt über ein globales Händlernetz. Sein Hauptsitz befindet sich in Nordirland.

Informationen zu Ihrer lokalen Vertriebsniederlassung finden Sie auf der Website von FG Wilson unter www.FGWilson.com.

FG Wilson ist ein Handelsname von Caterpillar (NI) Limited.

Gemäß unserer Politik einer kontinuierlichen Produktentwicklung behalten wir uns das Recht vor, Spezifikationen ohne vorherige Ankündigung zu ändern.

2018-03-15