



www.FGWilson.com

P300H-1



Abbildung dient nur der Illustration.

Ausgangsleistung

Stromspannung, Frequenz	Hauptversorgung	Notstromversorgung
400V, 50 Hz	275,0 kVA / 220,0 kW	300,0 kVA / 240,0 kW
480V, 60 Hz	312,5 kVA / 250,0 kW	343,8 kVA / 275,0 kW

Nennwerte bei Leistungsfaktor 0,8

Bitte schlagen Sie spezifische Ausgangsdaten des Generators bei verschiedenen Spannungen im Abschnitt "Ausgangsleistung technische Daten" nach.

Daten Hauptversorgung

Diese Nennwerte gelten für die kontinuierliche Versorgung mit elektrischem Strom (bei variabler Last) anstelle von gewerblich bezogenen Strom. Es gibt keine Begrenzung hinsichtlich der Betriebsstunden pro Jahr, und dieses Modell kann je 12 Stunden 1 Stunde lang 10% Überlast liefern

Daten Notstromversorgung

Diese Nennwerte gelten für die kontinuierliche Versorgung mit elektrischem Strom (bei variabler Last) bei einem Ausfall des öffentlichen Stromnetzes. Bei diesen Nennwerten ist keine Überlast zulässig. Für den Generator an diesem Modell gilt die Spitzendauerleistungsbewertung (gemäß Definition in ISO 8528-3).

Standard-Referenzbedingungen

Hinweis: Standard-Referenzbedingungen 25°C (77°F)
Ansauglufttemperatur, 100 m (328') über Meereshöhe 30% relative Luftfeuchtigkeit.

Kraftstoffverbrauch-Daten bei Volllast mit Dieselmotorkraftstoff mit spezifischen Dichte von 0,85 und gemäß BS2869: 1998, Klasse A2.

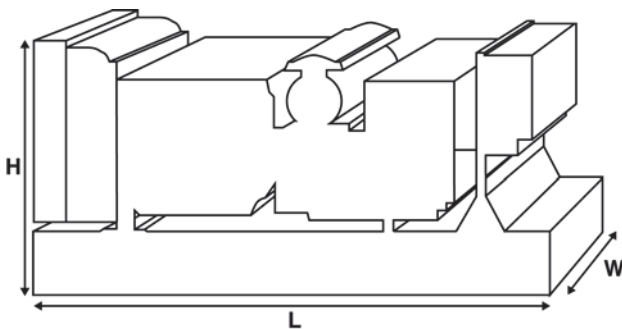

Bemessungs- und Leistungsdaten

Motorhersteller und -Modell: Perkins® 1606A-E93TAG4

Generator hergestellt für FG Wilson von: Leroy Somer

Generatormodell: LL5014J

Steuertafel: PowerWizard 1.1 +

Grundrahmen: Hochleistungsstahl

Leistungsschaltertyp: 3-polig MCCB

Frequenz: 50 Hz 60 Hz

Motordrehzahl: U/min 1500 1800

Kraftstoffankvolumen: Liter (US gal) 617 (163,0)

Kraftstoffverbrauch:

l/h (US gal/hr) (100% Last)

- Hauptversorgung 55,5 (14,7) 68,1 (18,0)

- Notstromversorgung 60,1 (15,9) 74,1 (19,6)

Erhältliches Zubehör

FG Wilson bietet eine Reihe von Zusatzmerkmalen, mit denen sich unsere Stromaggregate auf Ihre Anforderungen abstimmen lassen. Zu diesen Zubehöroptionen gehören:

- Upgrade auf CE-Zertifizierung
- Eine breite Palette von Schallschutzgehäusen
- Eine Vielzahl von Steuerungs- und Synchronisierungs-Schalttafeln für Stromaggregate
- Zusätzliche Alarmer und Abschaltungen
- Eine Auswahl von Auspuffschalldämpfern mit unterschiedlichen Geräuschpegeln

Weitere Informationen zu den Standard- und Zubehöroptionen zu diesem Produkt erhalten Sie von Ihrem Fachhändler, oder besuchen Sie: www.FGWilson.com

Abmessungen und Gewichte

Länge (L) mm (in)	Breite in (W) mm (in)	Höhe in (H) mm (in)	Gewicht ohne Betriebsstoffe kg (lb)	Gewicht mit Betriebsstoffen kg (lb)
3300 (129,9)	1100 (43,3)	1848 (72,8)	2452 (5406)	2483 (5474)

Gewicht ohne Betriebsstoffe= Mit Schmieröl

Gewicht mit Betriebsstoffen= Mit Schmieröl und Kühlmittel

Nennwert gemäß ISO 8528, ISO 3046, IEC 60034, BS5000 und NEMA MG-1.22.
Das abgebildete Stromaggregat kann optionale Zubehörkomponenten enthalten.

Technische Motordaten

Anzahl Zylinder / Anordnung:	6 / In Reihe
Anzahl der Arbeitstakte	4-Takt
Bohrung / Hub: mm (in)	116,6 (4,6)/146,0 (5,7)
Ansaugung:	Turboaufgeladen, mit Luft zu Luft-Ladeluftkühlung
Kühlungsmethode:	Wasser
Reglertyp:	Elektronik
Reglerklasse:	ISO 8528 G2
Verdichtungsverhältnis:	17,2:1
Hubraum: l (cu. in)	9,3 (567,5)
Trägheitsmoment: kg m ² (lb/in ²)	1,95 (6657)
Elektrische Anlage des Motors:	
- Spannung / Masse	24/Negativ
- Leistung der Lichtmaschine (A)	70
Gewicht: kg (lb)	
- Gewicht ohne Betriebsstoffe	827 (1823)
- Gewicht mit Betriebsstoffen	860 (1896)

Leistung

	50 Hz	60 Hz
Motordrehzahl: U/min	1500	1800
Gross Engine Motorbruttoleistung: kW (PS)		
- Hauptversorgung	249,0 (334,0)	287,0 (385,0)
- Notstromversorgung	271,0 (363,0)	314,0 (421,0)
Mitteldruck (BMEP): kPa (psi)		
- Hauptversorgung	2130,0 (308,9)	2046,0 (296,7)
- Notstromversorgung	2318,0 (336,2)	2238,0 (324,6)

Kraftstoffsystem

Kraftstofffiltertyp:	Austauschbares Element
Empfohlener Kraftstoff:	Class A1/A2 Diesel oder BSEN590
Kraftstoffverbrauch l/h (US gal/hr)	

Hauptversorgung	110%	100%	75%	50%
	Last	Last	Last	Last
50 Hz	60,1 (15,9)	55,5 (14,7)	43,3 (11,4)	31,2 (8,2)
60 Hz	74,1 (19,6)	68,1 (18,0)	53,3 (14,1)	38,9 (10,3)

Notstromversorgung	100%	75%	50%
	Last	Last	Last
50 Hz	60,1 (15,9)	46,6 (12,3)	33,4 (8,8)
60 Hz	74,1 (19,6)	57,7 (15,2)	41,7 (11,0)

(Bei Dieselmotorkraftstoff mit spezifischer Dichte von 0,85 und gemäß BS2869, Klasse A2)

Luftsysteme

	50 Hz	60 Hz
Luftfiltertyp:	Tapezieren Sie Element	
Verbrennungsluftbedarf: m³/min (cfm)		
- Hauptversorgung	17,9 (632)	22,0 (778)
- Notstromversorgung	18,3 (648)	23,4 (826)
Max. Verbrennung Luftansaugbegrenzung: kPa (in H₂O)	4,0 (16,1)	4,0 (16,1)

Kühlsystem

	50 Hz	60 Hz
Kühlsystem-Füllmenge: l (US gal)	30,9 (8,2)	30,9 (8,2)
Wasserpumpentyp: Zentrifugal		
Wärmeabführung an Wasser und Schmieröl:		
kW (Btu/min)	- Hauptversorgung	116,0 (6597) 137,0 (7791)
	- Notstromversorgung	123,0 (6995) 145,0 (8246)
Wärmeabgabe an die Umgebung: Wärmeabstrahlung von Motor und Generator		
kW (Btu/min)	- Hauptversorgung	28,3 (1609) 39,6 (2252)
	- Notstromversorgung	30,5 (1735) 43,1 (2451)
Leistung des Kühlerlüfters: kW (PS)	10,0 (13,4)	15,0 (20,1)
Radiator Kühlsystem-Luftströmung: m³/min (cfm)	609,0 (21507)	679,0 (23979)
Max. externer Druckverlust Kühlluft: Pa (in H₂O)	125 (0,5)	125 (0,5)

Für den Betrieb bei einer Umgebungstemperatur von bis zu 50°C (122°F) konzipiert. Wenden Sie sich bezüglich der Nennleistung unter bestimmten Umgebungsbedingungen an Ihren FG Wilson Händler.

Schmierölsystem

Ölfiltertyp:	Wechselfilter, Hauptstrom
Kraftstofffüllmenge: l (US gal)	36,0 (9,5)
Füllmenge der Ölwanne: l (US gal)	33,0 (8,7)
Öltyp:	API CI-4
Öl-Kühlungsmethode:	Wasser

Abgasanlage

	50 Hz	60 Hz
Max. zulässiger Gegendruck: kPa (in Hg)	10,0 (3,0)	10,0 (3,0)
Abgasmenge: m³/min (cfm)		
- Hauptversorgung	39,1 (1379)	50,6 (1789)
- Notstromversorgung	43,0 (1517)	52,9 (1868)
Abgastemperatur: °C (°F)		
- Hauptversorgung	396 (745)	354 (669)
- Notstromversorgung	436 (817)	389 (732)

Physikalische Daten des Generators

Hergestellt für FG Wilson von:	Leroy Somer
Modell:	LL5014J
Anzahl der Lager:	1
Isolationsklasse:	H
Wickelschritt-Code:	2/3 - 6
Drähte:	12
IP-Schutzart:	IP23
Erregersystem:	Nebenschluss
Spannungsreglermodell:	R250

Betriebsdaten des Generators

Drehzahlüberschreitung: U/min	2250
Spannungsregulierung: (Stationärer Zustand) +/- 0,5%	
NEMAWellenform = TIF:	50
IECWellenform = THF:	2,0%
Gesamtverzerrungsgehalt LL/LN:	4,0%
Funktstörung:	Unterdrückung entspricht dem EU-Standard EN61000-6
Strahlungswärme: kW (Btu/min)	
- 50 Hz	18,5 (1052)
- 60 Hz	20,1 (1143)

Generatorleistungsdaten:

50 Hz

60 Hz

Datenelement	50 Hz			60 Hz			
	415/240V	400/230V	380/220V	480/277V 240/139V	380/220V	440/254V 220/127V	
Motorstartfähigkeit* kVA	623	585	536	682	458	590	
Kurzschluss- vermögen** %	300	300	300	300	300	300	
Blindwiderstände: Pro Einheit	Xd	2,691	2,896	3,209	2,743	4,201	3,264
	X'd	0,123	0,133	0,147	0,125	0,192	0,149
	X''d	0,073	0,079	0,088	0,075	0,115	0,089

Die gezeigten Blindwiderstände gelten für die Hauptversorgung.

*Basierend auf 30% Spannungsabfall bei Stromfaktor 0,6 und SHUNT.

**Mit optionalem Permanentmagnet-Generator oder AREP.

Ausgangsleistung technische Daten 50 Hz

Spannung	Hauptversorgung:		Notstromversorgung:	
	kVA	kW	kVA	kW
415/240V	275,0	220,0	300,0	240,0
400/230V	275,0	220,0	300,0	240,0
380/220V	275,0	220,0	300,0	240,0

Ausgangsleistung technische Daten 60 Hz

Spannung	Hauptversorgung:		Notstromversorgung:	
	kVA	kW	kVA	kW
480/277V	312,5	250,0	343,8	275,0
220/127V	312,5	250,0	343,8	275,0
380/220V	300,0	240,0	330,0	264,0
440/254V	312,5	250,0	343,8	275,0
240/139V	312,5	250,0	343,8	275,0

Allgemeine Informationen

Dokumentation

Ein volles Set mit Bedienungs- und Wartungshandbüchern und Schaltplänen.

Stromaggregat-Standards

Das Gerät erfüllt den folgenden Standards: BS5000, ISO 8528, ISO 3046, IEC 60034, NEMA MG-1.22.

FG Wilson ist ein umfassend nach ISO 9001 zertifiziertes Unternehmen.

Gewährleistung

Alle Anlagen zur Hauptversorgung werden mit einer einjährigen Herstellergarantie geliefert. Notversorgungsanlagen

mit einer Beschränkung auf 500 Betriebsstunden pro Jahr werden mit einer zweijährigen Herstellergarantie geliefert.

Ausführliche Informationen zum Garantiebegriff erhalten Sie bei Ihrem lokalen Fachhändler oder auf unserer Website:

FGWilson.com.

Kontaktinformationen des Händlers:

FG Wilson fertigt seine Produkte an den folgenden Standorten:

Nordirland • Brasilien • China • Indien • USA

Mit ihrem Hauptsitz in Nordirland agiert FG Wilson durch ein globales Händlernetzwerk.

Bitte besuchen Sie die FG Wilson-Webseite www.FGWilson.com um mit Ihrer örtlichen Vertriebsstelle Kontakt aufzunehmen.

FG Wilson ist ein Handelsname von Caterpillar (NI) Limited.

Im Einklang mit unserer Politik der ständigen Produktentwicklung behalten wir uns das Recht vor, die Spezifikationen ohne Vorankündigung abzuändern.

P300H-1/4PP/0514/DE