



Cat® CB44B

双钢轮振动压路机

主要特点

Cat® CB44B 是一款 7.5 吨级的压路机，配有 1500 mm (59") 串联式振动钢轮。它特别适合处理各种沥青混合料以及其他粒状物料。

- **绝佳的视野与控制**，具有手轮转向技术、触摸板机器功能、生态模式操作和自动速度控制装置。该机器可以配备 ROPS 驾驶室、非 ROPS 驾驶室、开放式平台或遮阳顶篷。
- **平稳运行的动力传动系**，装有 C4.4 发动机，符合等同于美国 EPA Tier 3 和欧 IIIA 标准的排放标准。
- **多功能振动系统**，包括可供选择的双振幅/双频、双振幅/三频或五振幅系统。多功能系统适用于厚层和薄层物料以及各种摊铺速度。

- **Cat 压实控制装置**方便操作员随时了解信息，从而实现更高的性能和效率。红外温度传感器与测绘组件相结合，使操作员可以了解存在最佳温度的时间以及已完成压实的区域。温度测绘组件可记录数据以供进行分析，而“通过次数”测绘组件可使操作员了解摊铺覆盖发生的地点和压路机通过的次数。
- **行业领先的喷水系统**具有单个注水口、双水泵、三重过滤装置、间歇性操作以及高容量，可实现最佳性能。选装的防冻套件可以在低温条件下提供保护。
- **最佳的生命周期价值** – 生态模式操作可以减少油耗，而油浴润滑可延长振动钢轮维修周期并最大限度地降低生命周期内的运营成本。

技术规格

重量

工作重量 – 含遮阳顶篷

标准机器配置	8144 kg	17955 lb
最大机器配置	8875 kg	19565 lb
静态线性负载	27.3 kg/cm	153 lb/in

工作重量 – 含 ROPS/FOPS/开放式驾驶室

标准机器配置	8300 kg	18300 lb
最大机器配置	9035 kg	19920 lb
静态线性负载	27.8 kg/cm	156 lb/in

工作重量 – 含 ROPS 驾驶室

标准机器配置	8551 kg	18850 lb
最大机器配置	9312 kg	20530 lb
静态线性负载	28.7 kg/cm	161 lb/in

工作重量 – 含非 ROPS 驾驶室

标准机器配置	8450 kg	18630 lb
最大机器配置	9157 kg	20190 lb
静态线性负载	28.2 kg/cm	158 lb/in

发动机 – 动力传动系

发动机型号	C4.4	
气缸数量	4	
额定转速	2200 rpm	
缸径	105 mm	4.13"
冲程	127 mm	5"
总功率：		
Tier 3、Stage IIIA	82.1 kW	110 hp (l) , 111.6 hp (m)
速度范围：		
低	0 – 7 km/hr	4.3 mph
高	0 – 12 km/hr	7.5 mph
爬坡能力 (无振动)：	35°	
转向 (内侧)	4.4 m	(14' 8")
铰接角度	35°	

维修保养加注容量

燃油箱	208 L	55 gal
燃油消耗 (50% 负荷)	12 小时	
冷却系统	18 L	4.7 gal
发动机机油	9 L	2.4 gal
液压油箱	36 L	9.5 gal
水箱	742 L	196 gal

CB44B 双钢轮振动压路机

尺寸

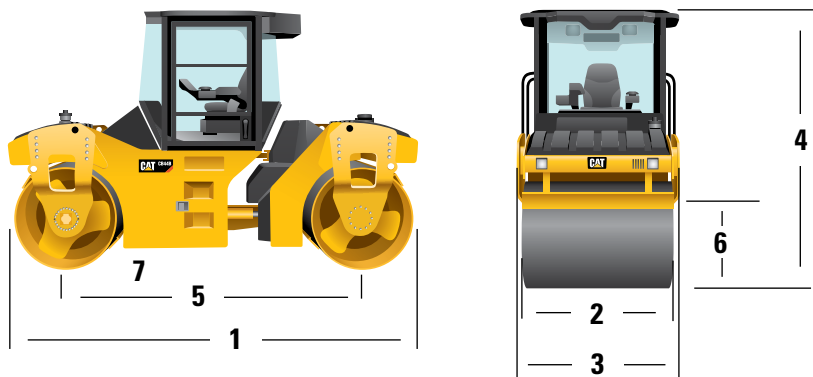

1 总长	4565 mm	14' 5"
2 钢轮宽度	1500 mm	59"
钢轮偏移	170 mm	6"
轮壳厚度	16 mm	0.67"
钢轮直径	1108 mm	44"
3 总宽度	1670 mm	5' 5"
4 ROPS/FOPS 高度	2980 mm	9' 9"
驾驶室高度	2980 mm	9' 9"
5 轴距	3300 mm	10' 10"
6 路缘间隙	898 mm	35"
7 离地间隙	226 mm	9"

振动系统

双振幅、双频

频率 - Hz (vpm)	53.3/66.7	(3200/4000)
振幅 - mm (in)	0.65 - 0.31	(0.026 - 0.012)

双振幅、双频

频率 - Hz (vpm)	45/53.3	(2700/3200)
振幅 - mm (in)	0.65 - 0.31	(0.026 - 0.012)

双振幅、三频

频率 - Hz (vpm)	45/50/57	(2700/3200/3420)
振幅 - mm (in)	0.65 - 0.31	(0.026 - 0.012)

五振幅

频率 - Hz (vpm)	53.3	(3200)
振幅 - mm (in)	高	0.64 (0.025)
	中高	0.56 (0.022)
	中	0.45 (0.018)
	中低	0.35 (0.014)
	低	0.25 (0.010)

CB44B 标配和选装设备

标准设备:

- 12V 电气系统
- 120 安交流发电机
- 742 L 水箱容量
- 双振幅 / 双频振动系统
- 锁定发动机室
- ROPS/FOPS 平台
- 密封豆类式振动系统
- 悬浮座椅
- 三级过滤喷水系统
- 双速静液变速箱
- 工作灯

选装设备:

- 双振幅 / 三频振动系统
- 五振幅振动系统
- 空调
- 加热型空气悬浮座椅
- 可降解机油
- Cat 压实控制装置 (温度和通过次数测绘组件)
- 刮板
- 防冻套件
- 含钢轮边缘照明的卤素灯
- 含钢轮边缘照明的高强度放电 (HID) 灯
- 高温环境冷却系统
- 后视镜
- Product Link™
- 记录模块 (仅限驾驶室)
- 行驶灯
- ROPS/FOPS 驾驶室
- 遮阳顶篷
- 温度计
- 警告标志灯
- 配水垫 (椰衣)
- 配水垫 (橡胶)

有关 Cat 产品、代理商服务和行业解决方案的更多信息, 请访问我们的网站: www.cat.com

QCHQ1715-01 (09-13)

© 2013 Caterpillar
保留所有权利

(翻译: 06-13)

材料和技术规格如有变更, 恕不另行通知。图中所示的机器可能包括附加设备。有关可供选择的选装件, 请与 Cat 代理商联系。

CAT、CATERPILLAR、SAFETY.CAT.COM 及其相应的徽标、“Caterpillar Yellow”和“Power Edge”商业外观以及本文所使用的公司及产品标识是 Caterpillar 公司的商标, 未经许可, 不得使用。

