

# 735C

铰接式卡车



## 发动机

发动机型号 – 符合美国 EPA Tier 2/欧盟 Stage II 标准	Cat® C15 ACERT™	
总功率 – SAE J1995	337 kW	452 hp
净功率 – SAE J1349	329 kW	441 hp
净功率 – ISO 14396	333 kW	447 hp

## 重量

额定有效负载	32.7 公吨	36 短吨
<b>车斗容量</b>		
堆装 SAE 2:1	20.5 m <sup>3</sup>	26.8 yd <sup>3</sup>

## 735C 铰接式卡车主要特点

- Cat C15 高级燃烧减排技术  
(ACERT, Advanced Combustion Emissions Reduction Technology) 发动机符合 Tier 2/Stage II 等效发动机排放标准。
- Cat 发动机压缩制动器
- 自动减速器控制装置 (ARC, Automatic Retarder Control)
- 高级生产率电子控制策略  
(APECS, Advanced Productivity Electronic Control Strategy)
- 增强的自动牵引力控制装置  
(ATC, Automatic Traction Control)
- 彩色多功能显示器 (CMPD, Color Multi-Purpose Display)
- 新设计的卸载车斗
- 上坡辅助
- 等待制动器
- 现场限速
- 集成多种技术 – Cat 生产测量系统、Product Link™/VisionLink®
- 含匹配 OTG 的高密度动力换挡  
(HDPS, High Density Power Shift) 变速箱
- 全轴湿式制动器
- 宽轮胎选件

## 目录

发动机.....	4
变速箱.....	6
自动功能.....	7
悬挂和制动.....	8
操作环境.....	9
易于操作.....	10
耐用性和可靠性.....	12
集成技术.....	13
维修保养方便性.....	14
全面的客户支持.....	15
可持续性.....	16
安全.....	17
铰接式卡车技术规格.....	18
标配设备.....	24
选装设备.....	25
附注.....	26





**Cat 735C 的容量高达 22 m<sup>3</sup> (28.7 yd<sup>3</sup>) /32.7 公吨 (36 短吨)，并且具有久经考验的可靠性、耐用性、高生产率、卓越的操作舒适性及更低的运营成本。**

**735C 采用了众多更新的和改进的功能、全新的动力传动系和许多新的易操作功能，其中包括自动减速器控制，因此生产率比以前更高。**

# 发动机

优化的性能和久经考验的可靠性





采用 ACERT 技术的每台 Cat 发动机均配有经过验证的电子、燃油、空气和后处理部件的组合。为适当的应用场合精心打造的技术可以带来：

- 机器在各种应用中均具有高超的性能。
- 通用性和简化设计增强了可靠性。
- Cat 代理商网络提供世界一流的支持，最大程度地延长了机器的正常运行时间并降低了成本。
- 最大程度降低了排放系统的影响：透明设计，无需操作员干预。
- 经久耐用，延长了使用寿命和大修周期。
- 拥有更好的燃油经济性和最低的维护成本，同时具有相同的强劲动力和响应能力。

### **高级 MEUI™-C 喷油器**

高级 MEUI-C 喷油器平台能够提供更高的喷油压力和更精确的喷油率。这些经久耐用的喷油器不仅增强了响应能力，而且还能控制烟灰。

### **创新的气体管理**

Cat 发动机采用创新的进气管理系统，可以优化气流并提高动力、效率和可靠性。

### **发动机压缩制动器**

发动机压缩制动器改善了减速响应性，增强了减速功率，从而获得良好的下坡控制。

# 变速箱

## 一流的变速箱技术



专为铰接式卡车设计的新型 Cat 高密度动力换挡（HDPS，High Density Power Shift）变速箱具有九速前进档和双速倒档，它采用高级生产率电子控制策略（APECS，Advanced Productivity Electronic Control Strategy）和电子化离合器压力控制装置（ECPC，Electronic Clutch Pressure Control），可以实现平稳换挡并改进了加速性、提高了生产率。

无论是前进还是后退，轮辋牵引力都已增加。

速度保持/限制功能允许以 1 kph 或 1 mph 的幅度对机器速度进行限制，以满足现场的速度限制。

显著改善了换挡能力，以保持直接驱动锁定，并减少了降至变矩器驱动模式。这有助于保持行驶速度和爬坡能力。

根据工作状况使用可变换档点，这也有助于在斜坡上换挡时保持行驶速度。

### 变矩器

为非公路应用场合配置的更大直径变矩器能够更高效地将更大的发动机功率传递到更低动力传动系。



## 自动功能 易于使用，提高性能

### 自动牵引力控制（ATC）

B 系列成功引入的 ATC 系统得到了进一步改进，可以实现更佳的性能。自动离合式轴间差速锁和十字轴差速锁可在“行驶过程”中应用，并且完全自动。操作员不必考虑在何时何地接合哪个差速锁。传感器监控机器及车轮速度，在低牵引力条件下即时响应。操作平稳、无缝，避免车轮打滑以保持最大的牵引力，因此提高了生产率。

在转向或在不平地面前行驶时，如果地面条件允许，离合器会自动分离，从而最大限度地提高效率。

ATC 还减少了轮胎和传动系的错误使用，消除了由于手动操作差速离合器不当而造成的效率损失，并降低了过早更换轮胎的成本。

### 自动减速器控制装置（ARC）

在自动模式下，操作员可以更容易地使用减速器。与 ATC 一样，ARC 可以监控机器运行的各个方面，并在需要时自动接合发动机压缩制动器。该系统可帮助消除发动机超速情况、提高机器操作安全性并缩短周期时间，同时仍保持手动控制的灵活性（如果需要）。



## 悬挂和制动

性能高且舒适性好

### 前悬挂

三点式前悬挂可摆动  $\pm 6^\circ$  以保持驾驶平稳，使操作员能够在崎岖的地面上快速行驶，并减轻对结构和零部件的冲击负载。大缸径低压油缸专为恶劣的应用环境而设计，能够保证驾驶舒适平稳。

### A 型架结构

前悬挂采用摆动式 A 型架，通过一根横拉杆来控制轮轴的侧移并确保稳定性。

### 后悬挂

采用活动梁构造，配以 Caterpillar 设计的后悬挂底座，可以实现更长的使用寿命、平稳可靠的驾乘体验和出色的负载保持能力。

### 安装点

悬挂安装点与轮轴外壳合为一体，可靠性更高。

### 全轴密闭湿式制动器

提供更平稳的减速及制动，改善了在打滑路况和斜坡上的抓地能力。

### 上坡辅助

消除在斜坡上容易出现的“后翻”情况。如果操作员在斜坡上停止机器，当脚离开行车制动器踏板时，机器将自动保持行车制动器几秒钟，以防止机器后翻。





### 驾乘舒适性

带摆动轴和低压驾驶撑杆的三点固定式前悬挂，结合居中安装的驾驶室，可在任何驾驶条件下为操作员提供无可比拟的驾乘舒适度。操作员可以全天保持舒适、高产。

## 操作环境

舒适、自信的操作员实现更高的生产率

### 宽敞的雙人驾驶室

宽敞的雙人驾驶室为操作员和乘客提供了舒适的工作空间。乘客座椅采用全衬垫座椅，配有靠背和可缩回的宽安全带，可以保证安全、舒适的驾驶。此外，乘客座椅位于操作员座椅旁，使操作员和乘客都能清楚地看到仪表盘、控制装置和道路。操作员座椅后面的储物空间变得更大，使物品存放更加方便。所有 C 系列铰接式卡车都采用了这种设计和布局。

### 空气悬浮座椅

空气悬浮座椅配备缓冲式高靠背、三种可调减振设置、驾驶区指示器和可调腰部设置，让操作员倍感舒适。该座椅具有全面的调节功能，确保为操作员提供最佳的驾驶位置。

### 驾驶室空气

无论何种作业环境，空调系统都有助于保持操作员的舒适性。

### 等待制动器

顾名思义，无论您正在哪里等待，都可以使用此功能来消除反复接合停车制动器的需要。例如，如果您在斜坡上、装载区或卸载区中停止机器，只需选择空档并按下档位选择杆上的黄色按钮。这将自动接合行车制动器，而且无需接合停车制动器。要松开制动器，只需挂档即可，制动器会自动松开。

# 易于操作

根据操作员的需求进行设计





### **控件布局**

驾驶室经过精心设计，确保机器操作的各个方面都尽可能简单。控件和仪表直观易懂，易于读取和操作，使操作员可以集中精力安全操作机器，同时保持生产率。

### **仪表板**

集成的环绕式仪表板将所有控件均设在操作员触手可及的地方。采用发光 LED 摇臂开关，方便操作仪表板调光器、后雨刷器、危险警告灯、工作灯、辅助转向、空调和点烟器。它不仅可提供驾驶小汽车般的舒适感觉，同时也能满足您对 Caterpillar 强大工业实力的期待。

### **彩色多功能显示器（CMPD）**

显示器安装在仪表板上，可以向操作员显示各级性能及条件页面以及机器警告类别，其中包括性能数据、配置设置、操作员和机器总计、维修保养信息、各种机器状态参数、机器有效负载信息（如果安装）和来自后视摄像头的视频。

### **Bluetooth™ 立体声连接**

通过配有蓝牙的手机拨打和接听电话。





## 耐用性和可靠性

### 久经考验的结构和部件

#### 前机架

前机架设计采用大型箱式截面结构，并配有宽大、坚固的机架横梁来承受扭矩负载。喇叭式机架设计降低了铰接区域的应力，并优化了悬挂装置的外形构造。机架设计充分利用了机械手焊接技术，从而提高了耐用性。

#### 后机架

双箱形结构可最大限度地降低应力集中，重量轻，使用寿命长。

#### 悬挂系统

三点固定式摆动轮轴前悬挂可以提供无与伦比的驾驶体验。它还能吸收冲击负载，以免传递到机架上，从而能在恶劣的路况下保护卡车。

#### 铰接/摆动连接件

铰接连接件使卡车可以铰接转向，摆动连接件则确保卡车在崎岖不平的地面上保持所有车轮着地。

#### 铰接结构

经过现场验证的结构由两部分组成，拥有一个坚固耐用的铸钢头，它通过螺栓连接到耐磨锻造钢管上。

#### 卸载车斗设计

735C 的工作面积大，始终拥有出色的运载能力。其分流设计能够干净地卸载物料，最大限度地提高生产力，避免运回残余物料。

#### 输出传动齿轮

将驱动力分配至推土机和拖车，包括用于在不良路况下优化牵引力的湿式离合器差速锁。

#### 行车制动器

双回路全轮制动系统。全功率液压系统通过独立的前、后回路和蓄能器来驱动密闭油浸式多盘多片式制动器。

#### 停车制动器

位于中轴的提升位置，弹簧施加制动，液压解除制动。

# 集成技术

在合适的时间提供合适的信息



## LINK 技术

Product Link 等 LINK 技术能够帮助您以无线方式连接到您的设备，为您提供关于机器或车队工作状况的重要信息。系统通过联机 VisionLink 用户界面来追踪机器的位置、工作小时数、燃油用量、生产率、空闲时间和诊断代码，让您能够根据实际情况及时做出决策，从而最大程度地提高效率、提升生产率以及降低成本。

## PAYLOAD 技术

Cat 生产测量系统等 PAYLOAD（有效负载）技术可为驾驶室提供有效负载重量信息，有助于优化作业现场的效率和生产率。操作员可在集成显示器上查看实时负载重量，并精确了解何时达到目标，与此同时，安装在驾驶室上的外部有效负载灯会向装载机操作员发出信号，告知其何时停止装载，以减少过载情况。操作员可在驾驶室中跟踪每日生产率，快速访问卡车的有效负载重量、负载和周期计数以及日常总计；或通过 LINK 技术进行远程访问。

CAT CONNECT 能够智能地利用各种技术和服务来提高作业现场的效率。通过分析由配备 Cat Connect 技术的机器提供的数据，您可以比以往更全面、深入地了解您的设备和运营情况。

Cat Connect 技术在以下主要方面进行了改进：



EQUIPMENT  
MANAGEMENT

**Equipment Management** – 延长机器正常运行时间，降低运营成本。



PRODUCTIVITY

**Productivity** – 监视生产并管理作业现场的效率。



SAFETY

**Safety** – 提高作业现场的安全意识以确保人员和设备的安全。

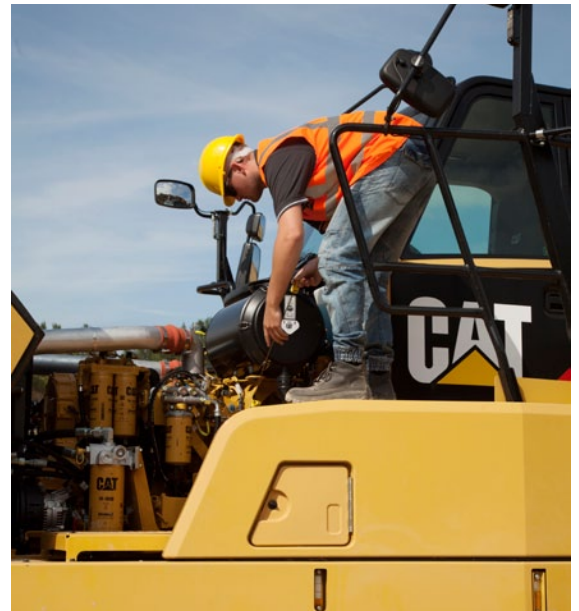

## 维修保养方便性

最大限度地延长正常工作时间并降低成本

### 维修间隔期长

换油间隔、所需机油量和机油类型的改变将有助于降低保养成本并缩短机器停机时间。

### 润滑点

润滑点集中在铰接区域内，易于检修。万向节终生润滑，无需进行任何保养。另外，还可选购自动润滑系统，该系统目前能够通过 Product Link 发出润滑脂不足报警。

### 维修保养点

安装在电动提升罩下方发动机左侧的位置：

- 发动机油尺和加注口盖
- 变速箱油尺和加注口盖
- 空气滤清器、油水分离器和燃油滤清器
- 电动注油泵
- 冷却液液位指示器和加注口盖位于驾驶室外部

### 散热器

散热器组位于驾驶室后面，可避免前方冲击，并方便检修散热器进口侧和出口侧。

### 长效冷却液

通过减轻铝腐蚀，延长更换时间间隔和零部件使用寿命。

### 电气维修中心

该维修中心位于驾驶室内，提供电源插座、诊断接头和 Cat 数据链路接头。

### Cat 数据链路接头

Cat 数据链路接头为运行 Electronic Technician (ET) 软件的笔记本电脑提供了一个插口。

### 维修通道

驾驶室可侧向倾斜，以便检修驾驶室下方，从而简化了对变速箱、传动轴和液压泵的维修保养。机器的电气接口和液压接口均位于驾驶室的右侧，可拆卸车身面板的后方，易于进行检修。

### 卡车运输

在卡车运输时，悬挂系统不必再降低悬挂装置，减少了保养和停机时间。



## 全面的客户支持 致力于您的成功

### 选择

购买之前，务必对机器详加比较。Cat 代理商可为您提供帮助。

### 购买

考虑再出价值；比较生产率、日常运营成本及油耗。

### 工作

若需了解有关可提高生产效率和利润的最佳操作技术，请向 Cat 代理商索取最新的培训资料，并咨询经过培训的工作人员。

### 维护保养

通过维修选择方案，您可以预先确定机器将来的维修费用。S-O-S<sup>SM</sup> 和技术分析等诊断程序可帮助您避免出现计划外维修。

### 更换

是维修还是翻修？Cat 代理商可以帮助您评估所涉及的费用，帮您作出正确选择。

### 产品支持

通过卓越的全球零件服务、训练有素的技术人员和众多不同的客户服务协议，当地 Cat 代理商可全程为您提供服务。

### cat.com

有关 Cat 产品、代理商服务以及行业解决方案的详细信息，请访问我们的网站 [www.cat.com](http://www.cat.com)。



## 可持续性 实现可持续发展。

所有 Cat 铰接式卡车均经过精心设计，可在保护自然资源的同时尽可能提高效率和生产率。

### 油量

降低了所需的液压油和发动机机油使用量，减少了废油处理。

### 废料回收

Caterpillar 位于英格兰彼得利市的设计、制造、装配和测试工厂对所产生的全部废料进行了 98% 的回收，并实现了零废料填埋。

### 二次寿命

所有 Cat C 系列铰接式卡车在设计 and 制造时都考虑了翻修和再制造。这样可以延长机器的使用寿命，同时减少浪费和更换成本。





# 安全

## 体现在每台机器的设计和制造中

### 产品安全性

Caterpillar 将一如既往地主动开发能达到或超过安全标准的机器。安全性是所有机器和系统在设计时不可或缺的组成部分。

### 安全特性

- 驾驶室整体式 ROPS（防滚翻保护系统）和 FOPS（防落物保护系统）
- 后视摄像头系统集成在 CMPD（彩色多功能显示屏）中，可以提供连续的后方全景视野，或者在选择倒档时启动
- 辅助和停车制动器功能由弹簧推动并通过液压释放
- 在前进、倒车或静止时，如果检测到低压，电液压辅助转向系统会自动启动。为便于机器恢复，可手动选择。
- 靠近地面的外部发动机燃油切断开关，易于从机器外部直接使用
- 外部电气系统断开开关，方便从机器外部直接使用
- 采用打孔钢板的防滑走道
- 供操作员/教练和乘客使用的宽 75 mm（3"）的座椅安全带
- 广角镜提供出色的后方视野
- 曲线形设计的机罩可实现前方全景视野
- 宽阔的扶手
- 车斗升起视觉指示器
- 加热镜（选装）
- 闪烁的 LED 信号灯（选装）
- 附加后视镜
- 最高速度限制器
- 多种摄像头选件
- 内部和外部扶手
- 驾驶室内灭火器安装点
- 完全提升车斗锁销
- 倒车指示器
- 停车制动器开关安全锁

# 735C 铰接式卡车技术规格

## 发动机

发动机型号	Cat C15 ACERT	
总功率 – SAE J1995	337 kW	452 hp
净功率 – SAE J1349	329 kW	441 hp
净功率 – ISO 14396	333 kW	447 hp
缸径	137 mm	5.4"
冲程	171.5 mm	6.75"
排量	15.2 L	926 in <sup>3</sup>

- 额定功率是在 1700 rpm 额定转速下在规定的标准条件下测得。
- 标称净功率是指发动机配备了交流发电机、空气滤清器、消音器和风扇（以最低转速运行）时飞轮处的功率。
- 根据 SAE 参考条件，当风扇达到最大转速时，净功率为 329 kW（441 hp）。
- 735C 符合美国 Tier 2/欧洲 Stage II 等效排放规格。

发动机保持额定功率的最大海拔高度	3050 m	10000'
发动机扭矩总峰值 (SAE J1995)	2618 N·m	1931 lbf-ft
发动机扭矩净峰值 (SAE J1349)	2558 N·m	1887 lbf-ft
发动机扭矩峰值转速	1200 rpm	

## 重量

额定有效负载	32.7 公吨	36 短吨
--------	---------	-------

## 车斗容量

堆装 SAE 2:1	20.5 m <sup>3</sup>	26.8 yd <sup>3</sup>
平装	15 m <sup>3</sup>	19.6 yd <sup>3</sup>
后挡板堆装 SAE 2:1	22 m <sup>3</sup>	28.7 yd <sup>3</sup>
后挡板平装	15.5 m <sup>3</sup>	20.3 yd <sup>3</sup>

## 变速箱

前进 1 档	6 km/h	3.7 mph
前进 2 档	7.9 km/h	4.9 mph
前进 3 档	11 km/h	6.8 mph
前进 4 档	13.9 km/h	8.6 mph
前进 5 档	18.4 km/h	11.4 mph
前进 6 档	22.5 km/h	14 mph
前进 7 档	31 km/h	19.3 mph
前进 8 档	37.3 km/h	23.1 mph
前进 9 档	53.9 km/h	33.5 mph
后退 1 档	6.3 km/h	3.9 mph
后退 2 档	14.4 km/h	8.9 mph

## 噪声级别

驾驶室内部	79 dB (A)
-------	-----------

- 对于 Caterpillar 提供的驾驶室，在正确安装、保养并且在门窗都关闭的前提下，根据 ANSI/SAE J1166 OCT 98 规定的工作周期程序测定的操作员噪声暴露级（等效声压级）为 76 dB (A)。
- 在操作台和驾驶室敞开（没有正确保养或门窗打开时）的情况下长时间工作，或在嘈杂的环境中工作时，可能需要听力保护装置。

## 工作重量

前轴 – 空载	18340 kg	40631 lb
中轴 – 空载	6400 kg	14110 lb
后轴 – 空载	6140 kg	13536 lb
总计 – 空载	30970 kg	68277 lb
前轴 – 额定负载	2660 kg	5864 lb
中轴 – 额定负载	15020 kg	33113 lb
后轴 – 额定负载	15020 kg	33113 lb
总计 – 额定负载	32700 kg	72091 lb
前轴 – 满载	21090 kg	46495 lb
中轴 – 满载	21420 kg	47223 lb
后轴 – 满载	21160 kg	46650 lb
总计 – 满载	63670 kg	140368 lb

## 车斗板

高强度 HB450 布氏耐磨钢

## 维修保养加注容量

燃油箱	480 L	126.8 gal
冷却系统	90 L	23.7 gal
制动冷却油箱	67 L	17.69 gal
转向/举升液压系统	140 L	36.9 gal
发动机曲轴箱	40 L	10.6 gal
变速箱/OTG	75 L	19.8 gal
终传动 (每个)	5 l	1.3 gal
轮轴 (每个)	60 L	15.8 gal

## 车斗举升装置

提升时间	12 秒
下降时间	7 秒

## 标准

制动器	ISO 3450-2011
驾驶室/FOPS	ISO 3449 Level II-2005
驾驶室/ROPS	ISO 3471-2008
转向	ISO 5010-2007

# 735C 铰接式卡车技术规格

## 尺寸

所有尺寸均为近似值。

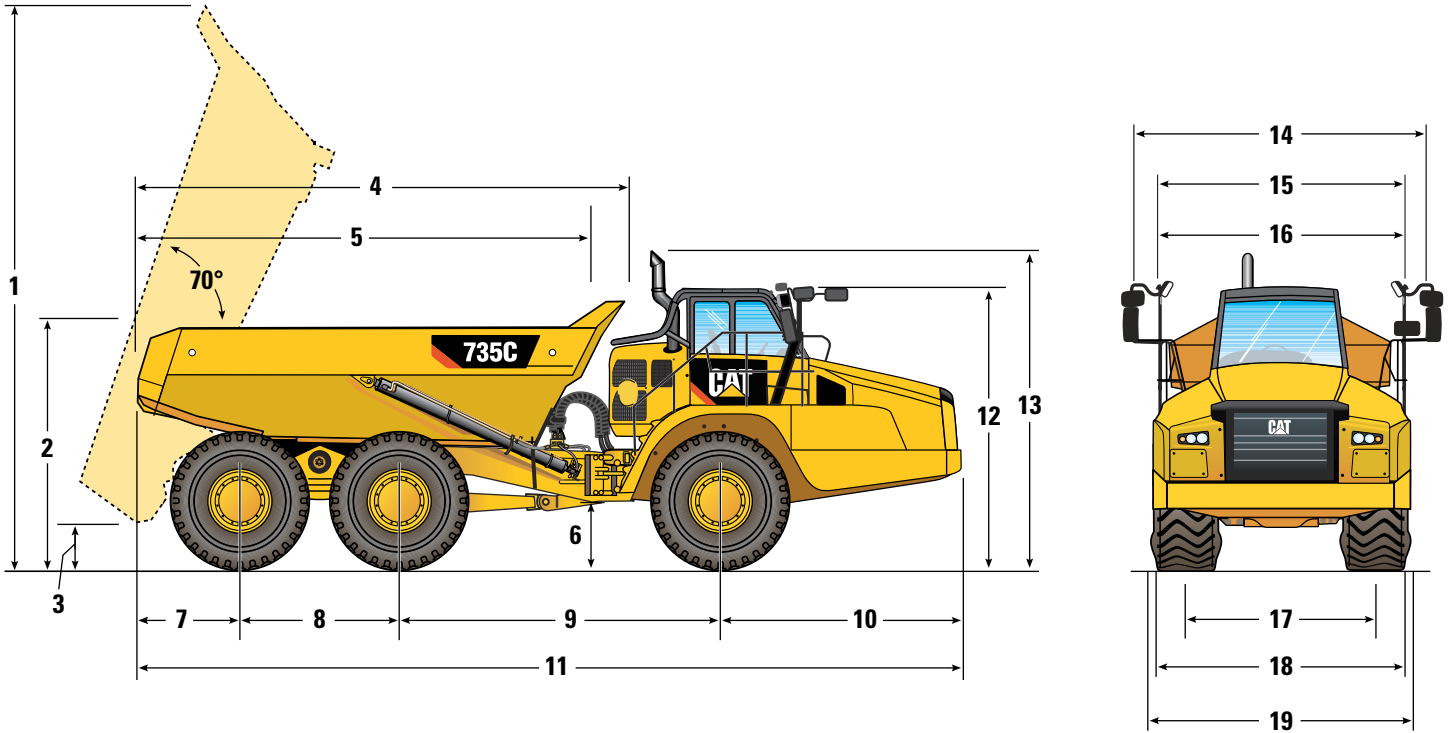

	mm	'"		mm	'"
<b>1</b>	6610	21'8"	<b>11 *</b>	11062	36'3"
<b>2</b>	2987	9'9"	<b>**</b>	11186	36'8"
<b>3</b>	620	2'0"	<b>12</b>	3702	12'1"
<b>4</b>	5912	19'4"	<b>13</b>	3996	13'1"
<b>5</b>	5338	17'8"	<b>14</b>	4166	13'8"
<b>6</b>	534	1'9"	<b>15 ***</b>	3332	10'1"
<b>7</b>	1555	5'1"	<b>16 ****</b>	3684	12'1"
<b>8</b>	1966	6'5"	<b>17 †</b>	2687	8'9"
<b>9</b>	416	1'4"	<b>18 ††</b>	3370	11'0"
<b>10</b>	3415	11'2"	<b>19 †††</b>	3458	11'4"

- \* OAL
- \*\* 含后挡板的 OAL
- \*\*\* 车斗宽度
- \*\*\*\* 含后挡板
- † 轮距
- †† 包含挡泥板
- ††† 包含轮胎鼓包

采用 26.5R25 标准轮胎时的空载尺寸。

## 回转圈

这些尺寸适用于配备 26.5R25 轮胎的机器。

### 转弯尺寸

左/右转向角度	45°	
SAE 转弯半径	7968 mm	314"
间隙半径	8420 mm	331"
内半径	3978 mm	157"
通道宽度	5607 mm	221"

## 转向

左右死点

转速在 60 rpm 时为 4.6 秒

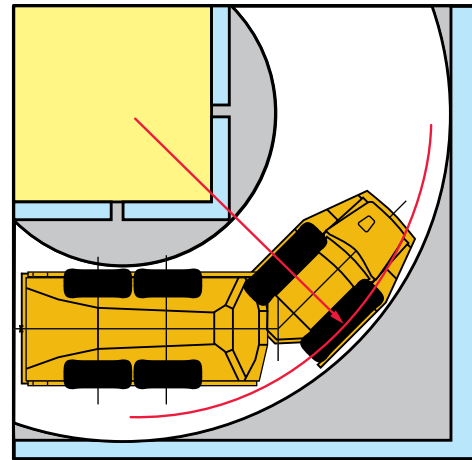

## 最佳装载机/卡车满载斗数匹配

液压挖掘机	390F	374F	349E
满载斗数	3	4	5
轮式装载机	980M	972M	966M
满载斗数	3-4	4-5	5

最佳的系统搭配可大大提高作业效率。735C 是 Cat 390F、374F 和 349E 液压挖掘机以及 Cat 966M、972M 和 980M 轮式装载机的绝佳匹配卡车。采用匹配的装载和运输工具可提高产量，并降低搬运单位体积物料的系统成本。

# 735C 铰接式卡车技术规格

## 爬坡性能/车速/轮辋牵引力

要确定工作性能，请从总重量往下读到总阻力%。总阻力等于实际坡度百分数加上滚动阻力的百分数（滚动阻力的百分数每 10 kg/公吨（20 lb/短吨）计为 1%）。从该点画一条水平线，找出与之相交的具有最高可达速度范围的曲线。再往下划条垂线，求出最大速度。可用的轮辋牵引力取决于可用的牵引力。

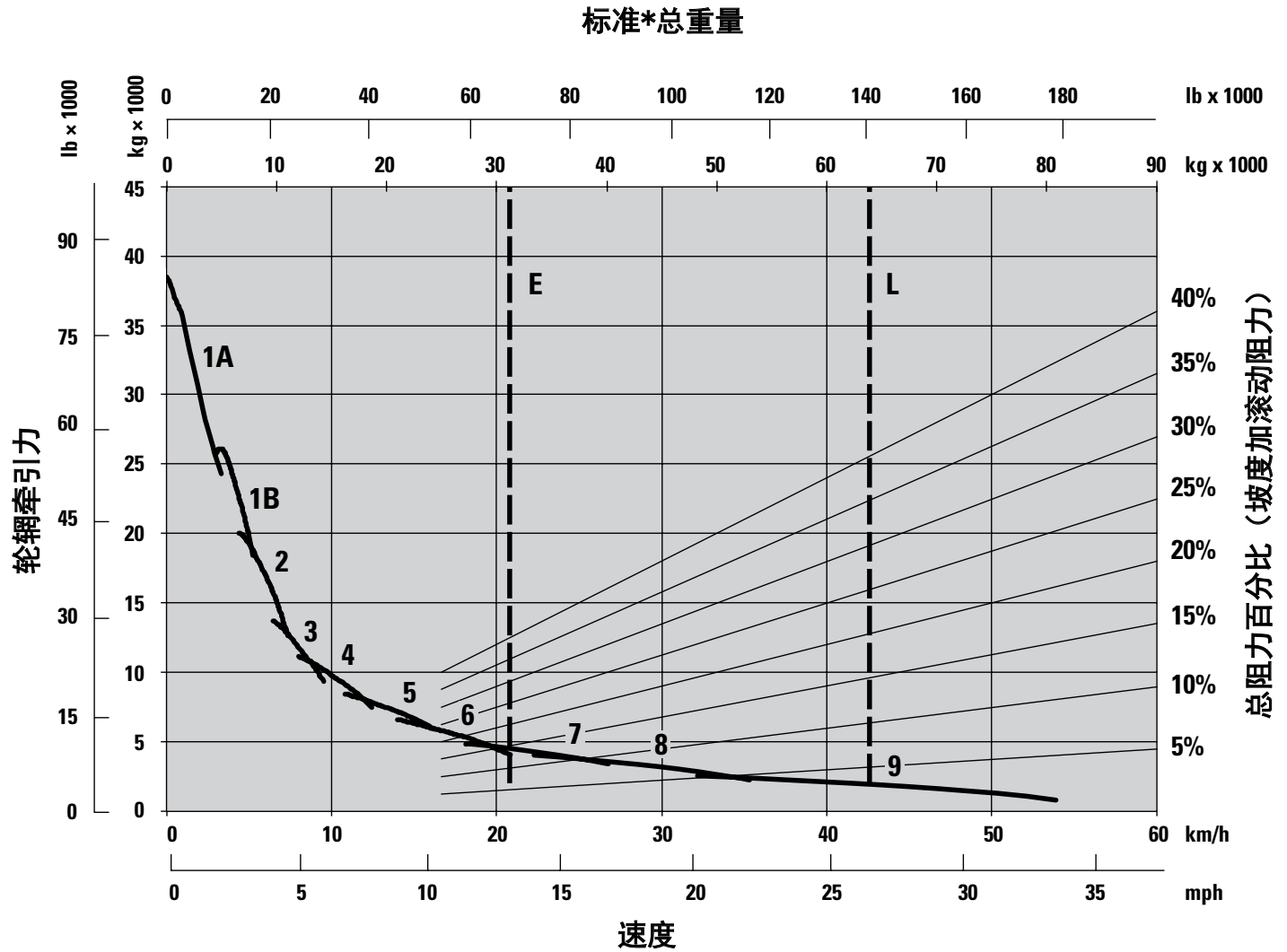

- 1A - 1 档 (变矩器驱动)
- 1B - 1 档 (直接驱动)
- 2 - 2 档
- 3 - 3 档
- 4 - 4 档
- 5 - 5 档
- 6 - 6 档
- 7 - 7 档
- 8 - 8 档
- 9 - 9 档

- E - 空载 30970 kg (68277 lb)
- L - 满载 63670 kg (140368 lb)
- \* 海平面

## 减速性能

要确定减速性能，从总重量往下读至有效坡度%。有效坡度等于：实际有效坡度百分数加上滚动阻力的百分数（滚动阻力的百分数每 10 kg/公吨 (20 lb/ton) 计为 1%）。从该点画一条水平线，找出与之相交的具有最高可达速度范围的曲线。再往下划条垂线，求出最大速度。这些曲线上的减速效果代表减速器的所有应用情况。

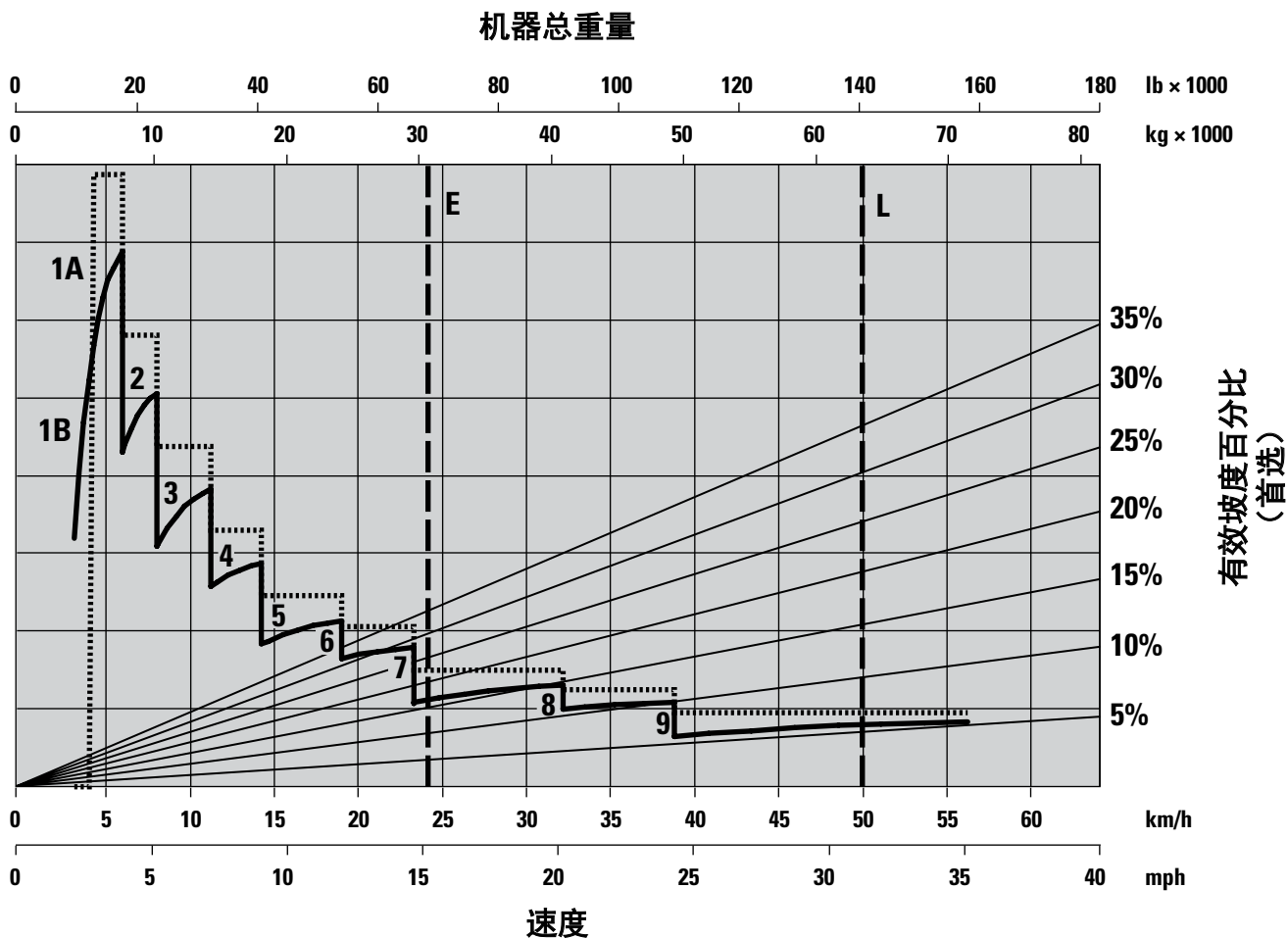

- 1A-1 档 (变矩器驱动)
- 1B-1 档 (直接驱动)
- 2-2 档
- 3-3 档
- 4-4 档
- 5-5 档
- 6-6 档
- 7-7 档
- 8-8 档
- 9-9 档

- E-空载 30970 kg (68277 lb)
- L-满载 63670 kg (140368 lb)
- \*海平面

## 标配设备

标配设备可能有所不同。有关详细信息，请咨询 Cat 代理商。

- 使用 R134A 制冷剂的空调
- 可调节通风口
- 具有九速前进档和双速倒档的自动换挡变速箱
- 倒车报警
- Cat C15 ACERT 发动机
- Cat 后视镜摄像头
- 内置后视镜摄像头馈送线路的彩色多功能显示器 (CMPD)
- 变速器：标配自动离合式轴间差速锁和十字轴差速锁
- 双回路油浸，封闭式制动器 – 所有车轮
- 电气系统：24 伏、5A 24 – 12 伏转换器
- 电子液压举升控制
- 玻璃车窗：层压有色玻璃前窗，钢化有色玻璃侧窗和后窗
- 防护装置：后窗、散热器、曲轴箱及轮轴
- 配备四速风扇的加热器及除霜器
- 喇叭：电动
- 照明灯：驾驶室内灯、前灯、示宽灯、侧灯、后灯、两个倒车/工作灯、两个停车/尾灯、前后方向指示灯
- 后视镜：广角后视镜，改善了视野
- 挡泥板：安装在轮拱和车斗上，配备运输拴系杆
- Product Link：PL321 或 PL522，取决于位置和许可协议
- 减速器：发动机压缩制动器
- ROPS/FOPS 驾驶室，机器运行监控系统包括：
  - 操作灯、发动机机油压力、主转向系统、左转向信号、远光灯、冷却液温度、转速计、停车制动器、燃油油位、右转向信号、变速箱油温、制动系统、变速箱保持、举升控制、液压系统、充电系统、减速器、变速箱故障、牵引力控制系统、检查发动机指示灯
- 液晶显示屏 (LCD)
  - 报警指示灯、选择的档位和方向、速度或自动换挡、查看操作和维护手册 (OMM, Operation and Maintenance Manual)、主转向故障、安全带警告、辅助转向故障、机器安全系统 (MSS, Machine Security System)、辅助转向能源接合、时计和减速器激活
- 可作全方位调整的空气悬浮座椅
- 加垫式教练座椅
- 辅助转向 – 电子液压
- S O SSM 采样阀
- 前防溢护板，与装配式车斗是一个整体
- 远程电动起动插座
- 储存处：杯架、水瓶安放座、座椅下方储存处、门上储存袋、座椅背后储存处、衣帽钩
- 遮阳板
- 三轴六轮驱动
- 倾斜伸缩式方向盘
- 六个 26.5R25 子午线轮胎
- 两条可缩回座椅安全带
- 防破坏保护装置：燃油箱及液压油箱配有可上锁的盖子
- 侧开有色车窗
- 双速间歇式挡风玻璃雨刷器和清洗器 (前)
- 有两种速度的挡风玻璃雨刷器和清洗器 (后)



## 选装设备

选装设备可能有所不同。有关详细信息，请咨询 Cat 代理商。

- 自动润滑轴承的自动润滑装置
- 车斗衬板
- 蓝牙无线电立体声系统
- 寒冷天气冷却液 -51° C (-60° F)
- 寒冷天气起动附件
- 发动机缸体加热器
- 乙醚起动装置
- 排气加热式车斗
- 快速加油
- 闪烁的 LED 信号灯
- 防结蜡燃油添加剂
- 加热型座椅
- 加热型电动后视镜
- 机器安全系统 (MSS)
- Product Link: PL321、PL522、VIMS™  
蜂窝式、VIMS 卫星 (如果可用)
- 车顶安装的高强度放电 (HID, High Intensity Discharge) 工作灯
- 剪叉式后挡板
- 775/65 R29 宽轮胎
- Cat 生产测量有效负载监控系统





ACHQ7410 (02-2015)  
(翻译: 03-2015)

有关 Cat 产品、代理商服务以及行业解决方案的更多信息，请访问 我们的网站 [www.cat.com](http://www.cat.com)

© 2015 Caterpillar  
保留所有权利

相关材料和技术规格如有变更，恕不另行通知。图中所示的机器可能包括另外的设备。  
请咨询 Cat 代理商，了解可用的选件。

CAT、CATERPILLAR、SAFETY.CAT.COM 及其相应的徽标、“Caterpillar Yellow”和“Power Edge”  
商业外观以及此处所使用的公司及产品标识是 Caterpillar 的 商标，未经许可，不得使用。

VisionLink 是 Trimble Navigation Limited 在美国和其他国家/地区的注册商标。

