



Cat® SH150

护板拖车

特点:

■ **RAS 支架/顶板支护拖车** – 55000 kg (121254 lb) RAS 支架/顶板支护拖车只是机器可提供的众多附件之一。该拖车由第五轮连接器连接至牵引车辆。拖车具有液压驱动型绞盘，用于将支架/顶板支护装载到拖车车斗中。拖车底板为锥形，使支架轻松进入拖车车斗。钢耐磨条焊接到位，用于使支架滑过，减少摩擦阻力。作用在滑板上的液压驱动型油缸提升并将拖车车斗降至底板。液压油缸与支架/顶板支护的定位挡块结合在一起，在卸载过程中用做推出油缸。

■ **选装的动力辅助驱动系统** – 拖车上安装的液压辅助驱动系统可视为拖车的额外动力辅助装置，用于应对崎岖不平的地面和路况，它只能间歇操作，而不能用作持续运行的额外动力驱动装置。液压车轮马达由牵引车的液压系统通过动力输出 (PTO) 接头进行驱动。

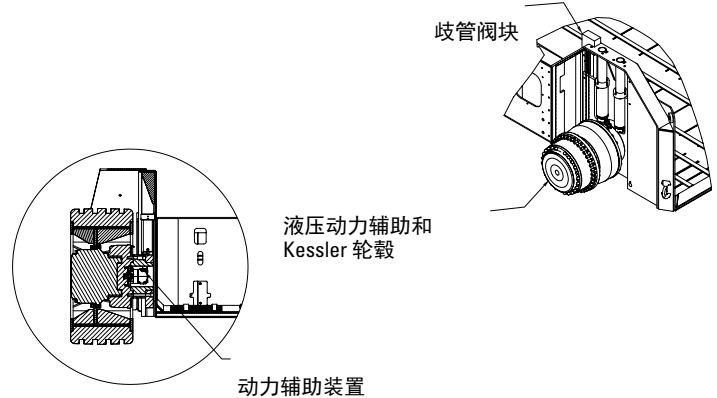

■ 有关上述各项的详细信息，请联系当地的 Caterpillar 代表。如果您有具体的作业任务要求或未列出您所需的附件，请让 Caterpillar 帮助您制定适合您的解决方案。

技术规格

顶板支护

顶板支护宽度 (参考拖车宽度)	1750 mm	68.9"
	2000 mm	78.7"
顶板支护重量 (请咨询 Caterpillar 以了解负载/制动限制)	最大	最大
	55000 kg	121254 lb

拖车

拖车质量	14000 kg	30864 lb
------	----------	----------

绞盘

绞盘承载能力		
标准	20000 kg	44092 lb
选装	30000 kg	66138 lb
绞盘钢绳	平台式或选装的 Kevlar Blue	

液压系统

牵引车的快速连接 PTO 接头

卸载

定位挡块的2个液压油缸

标称对地压力

空载	250 kPa	36.26 psi
满载	1330 kPa	192.90 psi

SH150 护板拖车

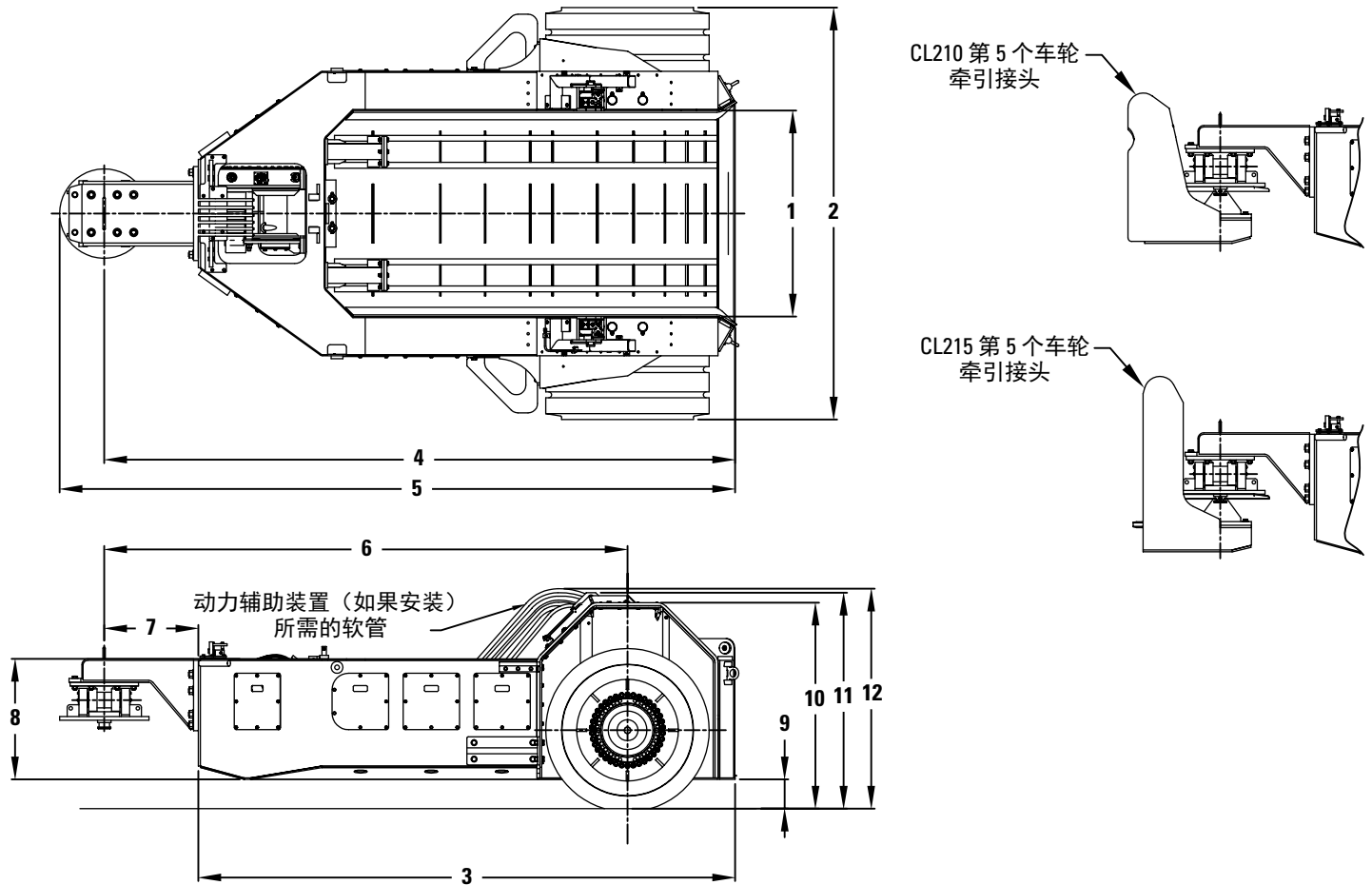

尺寸 (所有尺寸均为近似值。)

拖车型号	动力辅助						非动力辅助					
	mm	in	mm	in	mm	in	mm	in	mm	in	mm	in
1 宽度 - 内侧	1750	68.9	2000	78.7	2200	86.6	1750	68.9	2000	78.7	2200	86.6
2 总宽度 - 含车轮	3530	139.0	3780	148.8	3980	156.7	3430	135.0	3680	144.9	3880	152.8
3 长度 - 末端到第 5 轮支座	4570	179.9	4420	174.0	4420	174.0	4570	179.9	4420	174.0	4420	174.0
4 长度 - 末端到第 5 轮枢轴	5390	212.2	5220	205.5	5220	205.5	5390	212.2	5220	205.5	5220	205.5
5 总长度	5760	226.8	5600	220.5	5600	220.5	5760	226.8	5600	220.5	5600	220.5
6 长度 - 车轮中心到第 5 轮枢轴	4450	175.2	4300	169.3	4300	169.3	4450	175.2	4300	169.3	4300	169.3
7 长度 - 第 5 轮枢轴与安装面距离	799	31.5	799	31.5	799	31.5	799	31.5	799	31.5	799	31.5
8 高度 - 到第 5 轮顶部(满载时)	1024	40.3	1024	40.3	1024	40.3	1024	40.3	1024	40.3	1024	40.3
9 提升后的离地间隙	250	9.8	250	9.8	250	9.8	250	9.8	250	9.8	250	9.8
10 高度 - 到提升后的轮拱顶部	1750	68.9	1750	68.9	1750	68.9	1750	68.9	1750	68.9	1750	68.9
11 高度 - 到提升后的护罩顶部	1835	72.2	1835	72.2	1835	72.2	1835	72.2	1835	72.2	1835	72.2
12 处于行驶位置时的高度	1870	73.6	1870	73.6	1870	73.6	1870	73.6	1870	73.6	1870	73.6

有关 Cat 产品、代理商服务和行业解决方案的更多信息, 请访问我们的网站: www.cat.com

ACHQ6829 (11-12)

© 2012 Caterpillar
保留所有权利
美国印制

(翻译: 05-15)

相关材料和技术规格如有变更, 恕不另行通知。图中所示的机器可能包括附加设备。请咨询 Cat 代理商, 了解可用的选项。

CAT、CATERPILLAR、SAFETY.CAT.COM 及其相应的徽标、“Caterpillar Yellow”和“Power Edge”商业外观以及此处所使用的公司及产品标识是 Caterpillar 公司的商标, 未经许可, 不得使用。

