



www.FGWilson.com

P688-3



Immagine riportata a solo scopo illustrativo.

Caratteristiche nominali di uscita

Tensione, frequenza	Potenza continua	Potenza di emergenza
-	kVA / kW	kVA / kW
480V, 60 Hz	625,0 kVA / 500,0 kW	687,5 kVA / 550,0 kW

Valori nominali con fattore di potenza a cosφ 0,8

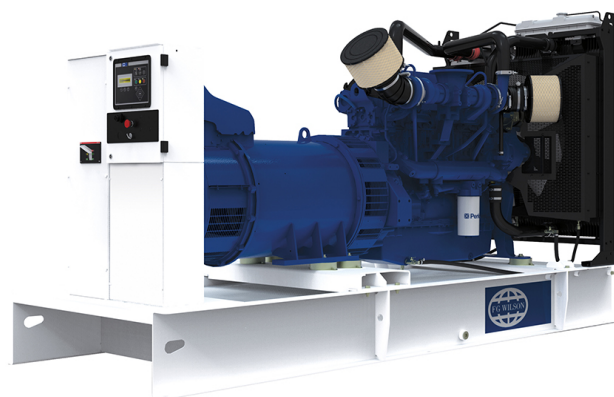
Per i dati tecnici relativi alle potenze nominali di uscita per generatori specifici in base al voltaggio, consultate la sezione pertinente.

Prestazioni in potenza continua

Questi valori sono applicabili per l'alimentazione continua di energia elettrica (a carico variabile), in sostituzione a quella erogata dalle reti commerciali di distribuzione. Non esistono limiti alle ore annuali di funzionamento e questo modello ammette il 10% di sovraccarico per 1 ora ogni 12 ore.

Prestazioni in potenza d'emergenza

Questi valori sono applicabili per l'alimentazione continua di energia elettrica (a carico variabile), in caso di interruzione dell'energia di rete. Con questi valori non è ammesso alcun sovraccarico. L'alternatore su questo modello è classificato per la potenza di picco continua (come definito in ISO 8528-3).

Condizioni standard di riferimento

Le condizioni standard di riferimento sono le seguenti: 25°C (77°F) di temperatura dell'aria in entrata; 100m s.l.m.; 30% di umidità relativa.

Consumo di combustibile: a pieno carico, diesel con peso specifico di 0,85, conforme a BS2869: 1998, classe A2.

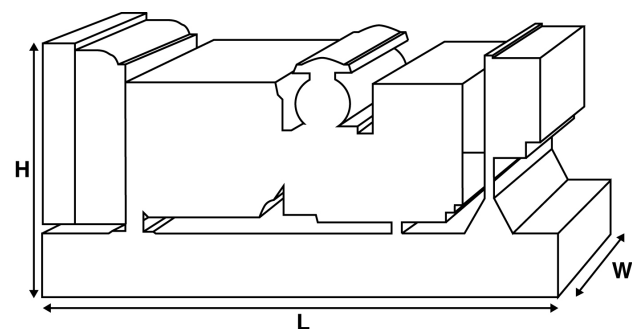

Caratteristiche nominali e prestazioni

Marca e modello del motore:	Perkins 2806A-E18TAG1A	
Alternatore costruito per FG Wilson da:	FG Wilson	
Modello alternatore:	EG355-500N	
Pannello di comando:	PowerWizard 1.1+	
Basamento:	Acciaio lavorato heavy-duty	
Interruttore tipo:	/ MCCB tripolare	
Frequenza:	50 Hz	60 Hz
Velocità del motore: giri/min	-	1800
Capacità del serbatoio del combustibile: litri (gall. USA)	1132 (299,0)	
Consumo di combustibile:		
l/ora (gall. USA/ora) (100% del carico)	- Potenza continua	- 124,6 (32,9)
	- Potenza di emergenza	- 138,2 (36,5)

Opzioni disponibili

FG Wilson dispone di una serie di opzioni in grado di adattare perfettamente i nostri gruppi elettrogeni alle specifiche esigenze di alimentazione. Le opzioni includono:

- I Aggiornamento per la certificazione CE
- I Ampia gamma cofanature di insonorizzazione
- I Ampia serie di pannelli di comando e sincronizzazione dei gruppi elettrogeni
- I Funzioni aggiuntive di allarme e spegnimento
- I Diversi livelli di rumorosità del silenziatore di scarico

Per ulteriori informazioni su tutte le caratteristiche standard e opzionali di questo prodotto, rivolgersi al concessionario locale o visitare: www.FGWilson.com.

Dimensioni e pesi

Lunghezza (L) mm (poll.)	Larghezza (W) mm (poll.)	Altezza (H) mm (poll.)	Secco kg (lb)	Lordo kg (lb)
3900 (153,5)	1461 (57,5)	2156 (84,9)	4274 (9423)	4342 (9572)

Secco = con olio lubrificante

Lordo = con olio lubrificante e refrigerante

Valori nominali conformi a ISO 8528, ISO 3046, IEC 60034, BS5000 e NEMA MG-1.22. Il gruppo elettrogeno nella foto può includere accessori opzionali.

Dati tecnici del motore

Nr. cilindri / allineamento:	6 / In linea	
Ciclo:	4 tempi	
Alésaggio / corsa: mm (poll.)	145,0 (5.7)/183,0 (7.2)	
Induzione:	Sovralimentato con interrefrigerazione	
Metodo di raffreddamento:	Acqua	
Tipo di regolatore:	Elettronico	
Classe del regolatore:	ISO 8528 G2	
Rapporto di compressione:	14.5:1	
Cilindrata: l (poll. cubici)	18,1 (1104,5)	
Momento d'inerzia: kg m ² (lb/poll. ²)	7,05 (24091)	
Impianto elettrico del motore:		
- Tensione / massa	24/Negativa	
- Caricabatterie (A)	70	
Peso: kg (lb)	- Secco	2050 (4519)
	- Lordo	2158 (4758)

Prestazioni

	50 Hz	60 Hz
Engine Speed: giri/min	-	1800
Velocità del motore: giri/min		
- Potenza continua	-	567,7 (761,0)
- Potenza di emergenza	-	623,0 (835,0)
Pressione media effettiva: kPa (psi)		
- Potenza continua	-	2087,0 (302,7)
- Potenza di emergenza	-	2290,0 (332,2)

Impianto del combustibile

Tipo filtro combustibile: Elemento sostituibile "eco"
 Combustibile raccomandato: Diesel classe A2 o BSEN590

Consumo combustibile l/ora (gall. USA/ora)

Potenza continua	110% Carico	100% Carico	75% Carico	50% Carico
50 Hz	-	-	-	-
60 Hz	138,2 (36,5)	124,6 (32,9)	93,8 (24,8)	67,0 (17,7)
Potenza di emergenza		100% Carico	75% Carico	50% Carico
50 Hz	-	-	-	-
60 Hz	138,2 (36,5)	102,4 (27,1)	72,1 (19,1)	

(valori basati su combustibile diesel con peso specifico di 0,85 - conforme a BS2869, classe A2)

Sezione aria

	50 Hz	60 Hz
Tipo filtro dell'aria:	Filtri dell'aria di tipo Canister	
Portata dell'aria di combustione: m ³ /min (piedi cubi/min.)		
- Potenza continua	-	43,0 (1519)
- Potenza di emergenza	-	45,0 (1589)
Depressione max. dell'aria di ammissione: kPa (in H ₂ O)	-	6,4 (25,7)

Sistema di raffreddamento

	50 Hz	60 Hz
Capacità del sistema di raffreddamento: l (gall. USA)	-	68,5 (18,1)
Tipo pompa acqua:	Centrifuga	
Calore assorbito da acqua e olio lubrificante:		
kW (Btu/min)	- Potenza continua	- 166,0 (9440)
	- Potenza di emergenza	- 190,0 (10805)
Calore irradiato nell'ambiente: calore irradiato da motore e alternatore		
kW (Btu/min)	- Potenza continua	71,3 (4055)
	- Potenza di emergenza	81,3 (4623)
Potenza del ventilatore del radiatore: kW (hp)	-	15,7 (21,1)
Flusso d'aria di raffreddamento del radiatore: m ³ /min (piedi cubi/min.)	-	481,2 (16993)
Flusso d'aria di raffreddamento del radiatore: m ³ /min (piedi cubi/min.)	-	125 (0,5)

Sistema concepito per funzionare a temperature ambientali di 50°C (122°F) max. Per caratteristiche nominali specifiche, rivolgersi al proprio concessionario FG Wilson.

Sistema di lubrificazione

Tipo filtro dell'olio:	Eco, pieno flusso
Capacità totale olio: l (gall. USA)	62,0 (16,4)
Coppa dell'olio: l (gall. USA)	53,0 (14,0)
Tipo di olio:	API CH4 / C14
Metodo di raffreddamento dell'olio:	Acqua

Sistema di scarico

	50 Hz	60 Hz
Contropressione massima ammissibile: kPa (in Hg)	-	6,9 (2,0)
Portata dei gas di scarico: m ³ /min (cfm)		
- Potenza continua	-	109,0 (3849)
- Potenza di emergenza	-	118,0 (4167)
Temperatura dei gas di scarico: °C (°F)		
- Potenza continua	-	481 (898)
- Potenza di emergenza	-	489 (912)

Informazioni generali

Documentazione

Un set completo di manuali d'uso e manutenzione e di schemi elettrici.

Norme di riferimento dei gruppi elettrogeni

Le apparecchiature sono conformi alle seguenti norme: BS5000, ISO 8528, ISO 3046, IEC 60034, NEMA MG-1.22.

FG Wilson è una società certificata ISO 9001.

Garanzia

Le apparecchiature per potenza continua sono coperte dalla garanzia del costruttore per un anno. Le apparecchiature per potenza di emergenza, con un limite di 500 ore di funzionamento all'anno, sono coperte dalla garanzia del costruttore per due anni. Per i dettagli sulla copertura della garanzia, rivolgersi al concessionario locale o visitare il sito web: FGWilson.com.

Dati del concessionario:

FG Wilson ha siti produttivi nei seguenti paesi:

Irlanda del Nord • Brasile • Cina • India • USA

Dalla sua sede centrale in Irlanda del Nord, FG Wilson opera tramite una rete globale di concessionari.

Per contattare l'Ufficio Vendite locale, visitare il sito web FG Wilson su www.FGWilson.com.

FG Wilson è un nome commerciale di Caterpillar (NI) Limited.

Coerentemente con la nostra politica di sviluppo continuo dei prodotti, ci riserviamo il diritto di modificare le specifiche senza obbligo di preavviso.

P688-3/0217/IT