

Carena modular CAL / CALG con amortiguación de sonido



24 – 220 kVA Range (CAL / CALG)



El diseño modular y compacto de la gama de grupos carenados de 24 – 220 kVA garantiza el rendimiento óptimo incluso con las condiciones más duras. Diseñadas con un sistema de módulos, cuentan con componentes intercambiables que facilitan la reparación in situ. Las puertas desmontables y los paneles de acceso proporcionan una entrada óptima para las tareas de mantenimiento y servicio.

De una duración y una robustez extremas, las carenas están diseñadas para resistir frente a la corrosión y a los daños ocasionados por el uso, y cuentan con capacidad para resistir el manejo tosco común en muchas obras.

Diseñadas gracias a la investigación y el desarrollo continuos por parte de nuestros ingenieros especialistas, todas las carenas FG Wilson son resistentes a la intemperie e incorporan silenciadores de escape montados en su interior.

Las carenas CAL / CALG insonorizadas disminuyen los niveles sonoros para cumplir con los niveles de la fase II de la Directiva de la Comunidad Europea 2000/14/CE que entró en vigor el 3 de enero de 2006.

Acceso excelente para revisiones y mantenimiento

- » Puertas laterales abatibles a ambos lados de la carena que pueden abrirse hasta 180°
- » Puertas laterales abatibles que pueden desmontarse a 90°
- » Paneles de acceso frontal y trasero extraíbles
- » Válvulas de drenaje de aceite lubricante y de líquido refrigerante

Construcción duradera y robusta

- » Acero de gran calidad protegido con pintura en polvo (CAL)
- » Acero galvanizado protegido con pintura en polvo (CALG)
- » Cerraduras y bisagras de acero inoxidable acabado en negro
- » Fijaciones con capa de zinc/de acero inoxidable
- » Acero galvanizado opcional protegido con pintura en polvo



Transportability

- » Puntos de izado en la bancada que facilitan el manejo desde ambos lados

Seguridad

- » Visualización del cuadro de control a través de una gran ventana de visualización en la campana de la carena con cierre
- » Pulsador de parada de emergencia montado en la parte exterior de la carena bajo el cuadro de control
- » Ventilador refrigerante y alternador de carga de baterías totalmente protegidos
- » Depósito de combustible y batería únicamente accesibles por medio de puertas con cerradura
- » Sistema silencioso de escape completamente carenado para garantizar la seguridad del operador

Niveles de presión sonora (dBA)

Godelo de grupo eléctrico		50 Hz						60 Hz					
		15 m (50 ft)		7 m (23 ft)		1 m (3 ft)		15 m (50 ft)		7 m (23 ft)		1 m (3 ft)	
		75% de carga	100% de carga	75% de carga	100% de carga	75% de carga	100% de carga	75% de carga	100% de carga	75% de carga	100% de carga	75% de carga	100% de carga
Modelos monofásicos													
P26-3S	Potencia continua	59,4	61,3	65,4	67,3	76,5	78,6	62,1	62,9	68,1	68,9	79,3	80,5
	Emergencia	60,0	62,1	66	68,1	77,1	79,6	62,4	63,6	68,4	69,6	79,8	81,4
P40-3S	Potencia continua	56,1	57,0	62,1	63,0	73,7	74,8	59,5	61,2	65,5	67,2	78,2	80,2
	Emergencia	56,4	57,5	62,4	63,5	74,0	75,3	60,1	62,1	66,1	68,1	78,9	81,4
P50-5S	Potencia continua	57,0	58,7	63,0	64,7	74,8	76,7	61,4	64,2	67,4	70,2	80,5	84,0
	Emergencia	57,3	59,4	63,3	65,4	75,2	77,5	62,1	65,4	68,1	71,4	81,4	85,5
P55-6S	Potencia continua	58,2	59,4	64,2	65,4	76,2	77,6	-	-	-	-	-	-
	Emergencia	58,5	59,9	64,5	65,9	76,6	78,3	-	-	-	-	-	-
P90-3S	Potencia continua	65,3	66,0	71,3	72,0	81,8	82,4	65,7	66,7	71,7	72,7	81,9	82,4
	Emergencia	65,5	66,3	71,5	72,3	82,0	82,7	66,0	67,2	72,0	73,2	82,1	82,7
P90-6S	Potencia continua	60,3	60,6	66,3	66,6	78,9	79,1	-	-	-	-	-	-
	Emergencia	60,4	60,8	66,4	66,8	79,0	79,2	-	-	-	-	-	-
Modelos trifásicos													
P33-3	Potencia continua	61,0	62,4	67,0	68,4	77,7	79,1	62,2	63,1	68,2	69,1	79,4	80,8
	Emergencia	61,4	63,1	67,4	69,1	78,1	79,8	62,4	63,6	68,4	69,6	79,8	81,4
P33-6	Potencia continua	61,0	62,4	67,0	68,4	77,7	79,1	-	-	-	-	-	-
	Emergencia	61,4	63,1	67,4	69,1	78,1	79,8	-	-	-	-	-	-
P50-3	Potencia continua	56,1	57,0	62,1	63,0	73,7	74,8	59,5	61,2	65,5	67,2	78,2	80,2
	Emergencia	56,4	57,5	62,4	63,5	74,0	75,3	60,1	62,1	66,1	68,1	78,9	81,4
P55-3	Potencia continua	56,4	57,5	62,4	63,5	74,0	75,3	60,1	62,1	66,1	68,1	78,9	81,4
	Emergencia	56,7	58,1	62,7	64,1	74,4	76,0	60,7	63,1	66,7	69,1	79,7	82,6
P65-5	Potencia continua	57,0	58,7	63,0	64,7	74,8	76,7	61,4	64,2	67,4	70,2	80,5	84,0
	Emergencia	57,3	59,4	63,3	65,4	75,2	77,5	62,1	65,4	68,1	71,4	81,4	85,5
P65-6	Potencia continua	58,1	59,2	64,1	65,2	76,1	77,4	-	-	-	-	-	-
	Emergencia	58,3	59,6	64,3	65,6	76,4	77,9	-	-	-	-	-	-
P88-3	Potencia continua	59,2	61,0	65,2	67,0	77,4	79,5	60,6	62,5	66,6	68,5	79,4	81,1
	Emergencia	59,7	61,8	65,7	67,8	78,0	80,5	61,1	63,4	67,1	69,4	79,8	81,9
P88-6	Potencia continua	60,3	60,6	66,3	66,6	78,9	79,1	-	-	-	-	-	-
	Emergencia	60,4	60,8	66,4	66,8	79,0	79,2	-	-	-	-	-	-
P110-3	Potencia continua	65,3	66,0	71,3	72,0	81,8	82,4	65,7	66,7	71,7	72,7	81,9	82,4
	Emergencia	65,5	66,3	71,5	72,3	82,0	82,7	66,0	67,2	72,0	73,2	82,1	82,7
P110-6	Potencia continua	60,6	61,0	66,6	67,0	79,1	79,3	-	-	-	-	-	-
	Emergencia	60,7	61,2	66,7	67,2	79,1	79,5	-	-	-	-	-	-
P150-5	Potencia continua	59,5	60,5	65,5	66,5	78,4	78,9	61,3	61,5	67,3	67,5	81,0	81,2
	Emergencia	59,8	60,9	65,8	66,9	78,5	79,2	61,4	61,6	67,4	67,6	81,1	81,2
P165-5	Potencia continua	62,2	62,5	68,2	68,5	80,6	80,8	64,9	65,1	70,9	71,1	84,2	84,4
	Emergencia	62,3	62,6	68,3	68,6	80,6	80,8	65,0	65,1	71,0	71,1	84,3	84,4
P200-3	Potencia continua	66,0	66,2	72,0	72,2	85,3	85,5	68,4	68,5	74,4	74,5	88,1	88,1
	Emergencia	66,0	66,4	72,0	72,4	85,4	85,6	68,5	68,6	74,5	74,6	88,1	88,1
P220-3	Potencia continua	66,0	66,4	72,0	72,4	85,4	85,6	-	-	-	-	-	-
	Emergencia	66,1	66,6	72,1	72,6	85,4	85,7	-	-	-	-	-	-

Dimensiones y pesos

Modelo de grupo eléctrico	A: mm (in)	B: mm (in)	C: mm (in)	D: mm (in)	E*: mm (in)		Peso: kg (lb)	Depósito de combustible con capacidad rellenable: l (US gal)
Modelos monofásicos								
P26-3S	1864 (73,4)	898 (35,4)	1253 (49,3)	1349 (53,1)	880 (34,6)	–	833 (1837)	56,0 (14,8)
P40-3S	2291 (90,2)	1026 (40,4)	1426 (56,1)	–	800 (31,5)	1000 (39,4)	994 (2191)	145 (38,3)
P50-5S	2291 (90,2)	1026 (40,4)	1426 (56,1)	–	800 (31,5)	1000 (39,4)	1127 (2485)	145 (38,3)
P55-6S	2291 (90,2)	1026 (40,4)	1426 (56,1)	–	800 (31,5)	1000 (39,4)	1142 (2518)	145 (38,3)
P90-3S	2761 (108,7)	1126 (44,3)	1535 (60,4)	–	800 (31,5)	1000 (39,4)	1398 (3082)	212 (56,0)
P90-6S	2761 (108,7)	1126 (44,3)	1535 (60,4)	–	800 (31,5)	1000 (39,4)	1430 (3153)	212 (56,0)
Modelos trifásicos								
P33-3	1864 (73,4)	898 (35,4)	1253 (49,3)	1349 (53,1)	880 (34,6)	–	846 (1865)	56,0 (14,8)
P33-6	1864 (73,4)	898 (35,4)	1253 (49,3)	1349 (53,1)	880 (34,6)	–	846 (1865)	56,0 (14,8)
P50-3	2291 (90,2)	1026 (40,4)	1426 (56,1)	–	800 (31,5)	1000 (39,4)	1025 (2260)	145 (38,3)
P55-3	2291 (90,2)	1026 (40,4)	1426 (56,1)	–	800 (31,5)	1000 (39,4)	1025 (2260)	145 (38,3)
P65-5	2291 (90,2)	1026 (40,4)	1426 (56,1)	–	800 (31,5)	1000 (39,4)	1067 (2352)	145 (38,3)
P65-6	2291 (90,2)	1026 (40,4)	1426 (56,1)	–	800 (31,5)	1000 (39,4)	1107 (2441)	145 (38,3)
P88-3	2291 (90,2)	1126 (44,3)	1527 (60,1)	–	1000 (39,4)	–	1202 (2650)	188 (49,6)
P88-6	2761 (108,7)	1126 (44,3)	1535 (60,4)	–	1000 (39,4)	–	1401 (3089)	212 (56,0)
P110-3	2761 (108,7)	1126 (44,3)	1535 (60,4)	–	1000 (39,4)	–	1402 (3090)	212 (56,0)
P110-6	2761 (108,7)	1126 (44,3)	1535 (60,4)	–	1000 (39,4)	–	1402 (3090)	212 (56,0)
P150-5	3515 (138,4)	1126 (44,3)	1681 (66,2)	–	1015 (40,0)	–	1754 (3867)	289 (76,3)
P165-5	3515 (138,4)	1126 (44,3)	1681 (66,2)	–	1015 (40,0)	–	1892 (4171)	289 (76,3)
P200-3	3511 (138,2)	1326 (52,2)	1681 (66,2)	–	1015 (40,0)	–	2074 (4572)	384 (101,4)
P220-3	3511 (138,2)	1326 (52,2)	1681 (66,2)	–	1015 (40,0)	–	2159 (4760)	384 (101,4)

*Peso con aceite lubricante y refrigerante, sin combustible.

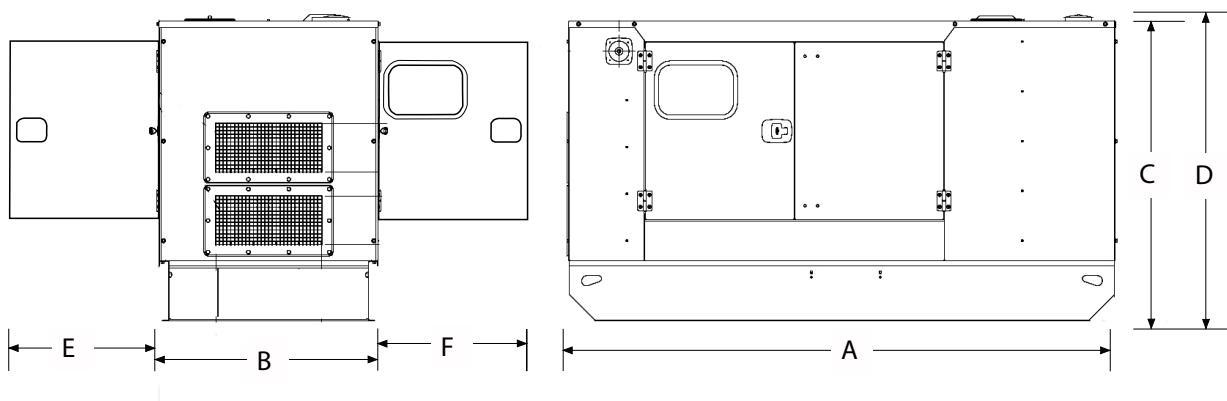

FG Wilson fabrica este producto en los siguientes países:

Irlanda del Norte • Brasil • China • India • EE.UU.

Con sus oficinas principales en Irlanda del Norte, FG Wilson opera a través de una red de distribuidores globales.

Para comunicarse con la oficina de ventas locales, por favor visite el sitio web de FG Wilson en www.FGWilson.com.

FG Wilson es una denominación comercial de Caterpillar (NI) Limited.

En línea con nuestra política de desarrollo continuo de productos, nos reservamos el derecho de cambiar especificaciones sin previo aviso.

24-220kVAEnclosure/0715/GB