



www.FGWilson.com

Carena insonorizada CAE de polímero Gama de 6.8 a 25 kVA

El diseño innovador y compacto de la gama de grupos carenados de 6.8 a 25 kVA garantiza el rendimiento óptimo incluso con las condiciones más duras. La estructura de la carena de polímero compuesta por dos partes (campana protectora y base) proporciona una durabilidad de primera categoría con un acceso óptimo para facilitar su instalación y mantenimiento.

Extremadamente resistentes y sólidas, las carenas altamente resistentes a la corrosión y a los impactos están diseñadas para soportar la manipulación brusca, habitual en los recintos de obras.



Diseñadas gracias a la investigación y el desarrollo continuos por parte de nuestros ingenieros especialistas, todas las carenas FG Wilson son resistentes a la intemperie e incorporan silenciadores de escape montados en su interior.

Las carenas CAE insonorizadas disminuyen los niveles sonoros para cumplir con los niveles de la fase II de la Directiva de la Comunidad Europea 2000/14/CE que entró en vigor el 3 de enero de 2006.

Construcción duradera y robusta

- Fabricada con el compuesto polimérico dicitropentadieno (DCPD)
- Carena con propiedades anticorrosivas y resistencia sin igual a los impactos y al calor (de -40 °C a +120 °C)
- Unidades modulares de tratamiento del aire resistentes a corrosión
- La carcasa se extiende más allá de la carena protegiendo contra los daños por manejo
- Cerraduras y bisagras de acero inoxidable acabado en negro
- Fijaciones con capa de zinc/de acero inoxidable

Seguridad

- Ventana de visualización del cuadro de control en la campana de la carena con posibilidad de cierre
- Pulsador de parada de emergencia montado en la parte exterior de la carena bajo el cuadro de control
- Ventilador refrigerante y alternador de carga de baterías totalmente protegidos
- Depósito de combustible y batería únicamente accesibles por medio de la campana con cerradura
- Sistema silencioso de escape completamente carenado para garantizar la seguridad del operador

Acceso excelente para revisiones y mantenimiento

- Campana de la carena elevable que proporciona una vista de prácticamente 360° del grupo electrógeno
- Los muelles de gas mantienen la campana protectora de la carena durante cualquier tarea de revisión o mantenimiento
- Acceso al depósito del radiador a través de clapeta extraíble montada y ajustada con sello de compresión
- Drenaje de líquido refrigerante canalizado hasta la bancada, fuera de la carena.

Transporte

- Punto único de izado probado y certificado
- Puntos de arrastre en la carcasa que facilitan el manejo desde ambos lados
- Pies opcionales en la base para facilitar el manejo con carretilla elevadora

Niveles de presión sonora (dBA)

Modelo de grupo eléctrico		LWA	50 Hz a 1500 RPM						60 Hz a 1800 RPM					
			15 m (50 ft)		7 m (23 ft)		1 m (3 ft)		15 m (50 ft)		7 m (23 ft)		1 m (3 ft)	
			75% de carga	100% Carga	75% de carga	100% de carga	75% de carga	100% de carga	75% de carga	100% de carga	75% de carga	100% de carga	75% de carga	100% de carga
Modelos trifásicos														
P9.5-4	Potencia continua	96	58	58	64	64	75	76	58	58	64	64	76	76
	Emergencia	96	58	58	64	64	75	76	58	58	64	64	76	76
P13.5-6	Potencia continua	88	57	59	63	65	75	77	59	60	65	66	76	77
	Emergencia	88	58	60	64	66	75	77	59	61	65	67	76	77
P18-6	Potencia continua	91	58	59	64	65	74	74	60	62	66	68	77	78
	Emergencia	91	58	59	64	65	74	74	61	62	67	68	78	79
P22-6	Potencia continua	91	59	60	65	66	74	75	61	62	67	68	78	79
	Emergencia	91	59	60	65	66	74	75	61	63	67	69	78	80
Modelos monofásico														
P7.5-4S	Potencia continua	90	58	58	64	64	75	76	58	58	64	64	76	76
	Emergencia	90	58	58	64	64	75	76	58	58	64	64	76	76
P11-6S	Potencia continua	88	57	59	63	65	75	77	59	60	65	66	76	77
	Emergencia	88	58	60	64	66	75	77	59	61	65	67	76	77
P14-6S	Potencia continua	91	58	59	64	65	74	74	60	61	66	67	77	78
	Emergencia	91	58	59	64	65	74	74	61	62	67	68	77	79
P16.5-6S	Potencia continua	91	59	59	65	65	74	75	61	62	67	68	78	79
	Emergencia	91	59	60	65	66	74	75	61	63	67	69	78	80

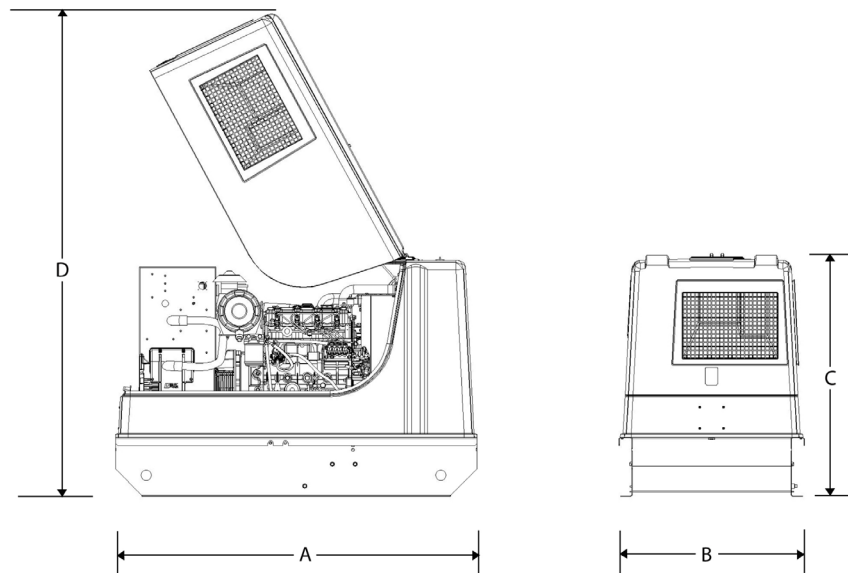

Dimensiones y pesos

Modelo de grupo electrógeno	A: mm (in)	B: mm (in)	C: mm (in)	D: mm (in)	Peso: kg (lb)	Depósito de combustible con capacidad rellenable: l (US gal)
Modelos trifásicos						
P9.5-4	1704 (67,1)	876 (34,5)	1146 (45,1)	2274 (89,5)	445 (981)	51,0 (13,5)
P13.5-6	1704 (67,1)	876 (34,5)	1146 (45,1)	2274 (89,5)	520 (1146)	51,0 (13,5)
P18-6	1704 (67,1)	876 (34,5)	1146 (45,1)	2274 (89,5)	583 (1285)	51,0 (13,5)
P22-6	1704 (67,1)	876 (34,5)	1146 (45,1)	2274 (89,5)	596 (1314)	51,0 (13,5)
Modelos monofásicos						
P7.5-4S	1704 (67,1)	876 (34,5)	1146 (45,1)	2274 (89,5)	445 (981)	51,0 (13,5)
P11-6S	1704 (67,1)	876 (34,5)	1146 (45,1)	2274 (89,5)	520 (1146)	51,0 (13,5)
P14-6S	1704 (67,1)	876 (34,5)	1146 (45,1)	2274 (89,5)	583 (1285)	51,0 (13,5)
P16.5-6S	1704 (67,1)	876 (34,5)	1146 (45,1)	2274 (89,5)	596 (1314)	51,0 (13,5)

Nota: Peso neto con aceite lubricante, sin refrigerante ni combustible.

FG Wilson fabrica este producto en los siguientes países:

Irlanda del Norte • Brasil • China • India • EE, UU,

Con sus oficinas principales en Irlanda del Norte, FG Wilson opera a través de una red de distribuidores globales.

Para comunicarse con la oficina de ventas locales, por favor visite el sitio web de FG Wilson en www.FGWilson.com.

FG Wilson es una denominación comercial de Caterpillar (NI) Limited.

En línea con nuestra política de desarrollo continuo de productos, nos reservamos el derecho de cambiar especificaciones sin previo aviso.

6.8-25kVA/CAE Enclosure/0715/ES